

**Zeitschrift:** Schweizer Soldat : Monatszeitschrift für Armee und Kader mit FHD-Zeitung  
**Herausgeber:** Verlagsgenossenschaft Schweizer Soldat  
**Band:** 25 (1949-1950)  
**Heft:** 6

## Werbung

### Nutzungsbedingungen

Die ETH-Bibliothek ist die Anbieterin der digitalisierten Zeitschriften auf E-Periodica. Sie besitzt keine Urheberrechte an den Zeitschriften und ist nicht verantwortlich für deren Inhalte. Die Rechte liegen in der Regel bei den Herausgebern beziehungsweise den externen Rechteinhabern. Das Veröffentlichen von Bildern in Print- und Online-Publikationen sowie auf Social Media-Kanälen oder Webseiten ist nur mit vorheriger Genehmigung der Rechteinhaber erlaubt. [Mehr erfahren](#)

### Conditions d'utilisation

L'ETH Library est le fournisseur des revues numérisées. Elle ne détient aucun droit d'auteur sur les revues et n'est pas responsable de leur contenu. En règle générale, les droits sont détenus par les éditeurs ou les détenteurs de droits externes. La reproduction d'images dans des publications imprimées ou en ligne ainsi que sur des canaux de médias sociaux ou des sites web n'est autorisée qu'avec l'accord préalable des détenteurs des droits. [En savoir plus](#)

### Terms of use

The ETH Library is the provider of the digitised journals. It does not own any copyrights to the journals and is not responsible for their content. The rights usually lie with the publishers or the external rights holders. Publishing images in print and online publications, as well as on social media channels or websites, is only permitted with the prior consent of the rights holders. [Find out more](#)

**Download PDF:** 01.05.2026

**ETH-Bibliothek Zürich, E-Periodica, <https://www.e-periodica.ch>**

# Winterthur UNFALL

Schweizerische Unfallversicherungs-Gesellschaft in Winterthur

**Alle Unfall- und Haft-  
pflicht-Versicherungen  
zu günstigen  
Bedingungen**

Militärdienstunfälle sind ohne  
Prämienzuschlag mitgedeckt

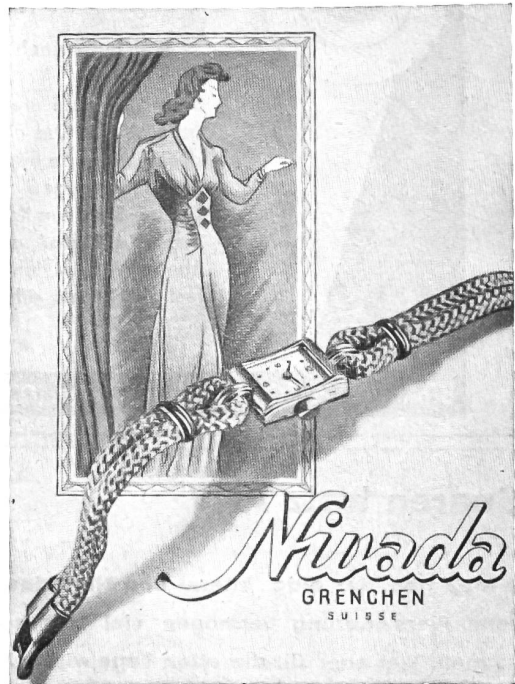

*Nivada*  
GRENCHEN  
SUISSE

SCHWEIZERISCHE WAGONS- UND AUFZÜGFABRIK A.-G. SCHLIEREN-ZÜRICH



Modern bauen mit

*Schlieren*  
Aufzügen

## Der gute Telegraphist

und wer ein solcher  
werden will, übt mit  
dem

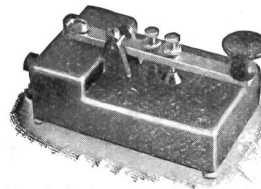

**„KNOBEL“  
SUMMER**

Spezialpreis für Militär  
u. Morsekurstellnehmer

Type M1 mit 2 Taster-  
anschlüssen **Fr. 17.—**

Type M1 K . **Fr. 19.—**  
+ 15 % TZ

- Präzisionstaster
- Solider Membransummer
- Taschenlampenbatterie
- 2 sep. Tasteranschlüsse
- Morsealphabet am Boden
- Solides Gehäuse
- Type M1 K  
1 Taster und 1 Kopfhörer-  
Anschluß

Morse-Lehrgeräte für  
Netzanschluß auf Anfrage

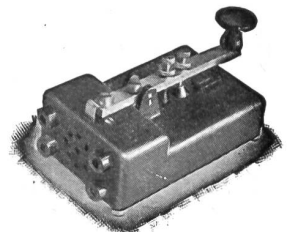

**Elektro-Apparatebau Ennenda**

**FR. KNOBEL & CO**

TELEPHON (0568) 5 13 37



# Ballistol

Waffenöl nach Dr. H. W. Klever

sorgt für eine stets blanke, schußbereite Waffe. Das Öl hat überaus stark desinfizierende Eigenschaften, was für Imprägnierungen von Wichtigkeit ist. Achten Sie beim Kauf auf den Namenszug **Ballistol** mit Zielscheibe. Bei allen Waffen- und Büchsenmacherfachgeschäften erhältlich.

**BRÄNDLI & CO. AG., BERN Tel. (031) 22393/94 - 25840**

Das gutbürgerliche Restaurant mit seinen heimeligen Räumen

## DU NORD

ZÜRICH  
BAHNHOFPLATZ

### Fischkleister

In Pulver, kaltwasserlöslich zum Aufkleben von Schelben und Kleben von Plätzli vorzüglich geeignet



Zu beziehen durch Schelbenlieferanten und Drogerien.

**Kameraden**  
berücksichtigt die Inserenten des „Schweizer Soldat“

### Sparen trotz AHV

Die Renten der eidg. Alters- und Hinterlassenen-Versicherung vermögen viel Not zu bannen. Wer aber für die alten Tage wirklich ausreichend vorsorgen will, wird nach wie vor ans Sparen denken.

Ihre Einlagen auf unsere Spar- und Depositenhefte werden gut verzinst und bleiben leicht verfügbar.



**SCHWEIZERISCHE VOLKSBANK**

### Dändliker & Hotz AG.

Thalwil

Gerberei und Lederhandel

Militärleder-Lieferanten

## HERRENMODE

# Fein-Keller

Bahnhofstraße 84 ZÜRICH

### SCHAFFHAUSER WOLLE



# Henzel

reingt färbt und bügelt

FILIALEN  
Rosengasse 7 Tel. 3241 48  
Staufacherstr. 28 „ 2333 61  
Kreuzplatz 5a „ 2478 32  
Gotthardstr. 67 „ 2573 76  
Schmiede Wied. „ 3320 82

Telephon 33 20 55  
Uniformen-, Teppich- und Steppdecken-Reinigung

In Zürich am Bahnhof

## Restaurant

Tel. 27 78 78 / 27 80 66

# Edoardo

und sein Tea-Room ROYAL  
Tel. 27 80 66



CIGARETTES 65 cfs.  
**PREFERITA**  
emballage américain - bonne qualité

### J. Noser, Glarus

Färberei Chem. Waschanstalt

Telephon: **REINIGT**  
Laden 51624  
Geschäft Ennetbühls 51625

Uniformen-**FÄRBT**  
Reinigung Trauersachen **SOFORT**

# Druckfedern

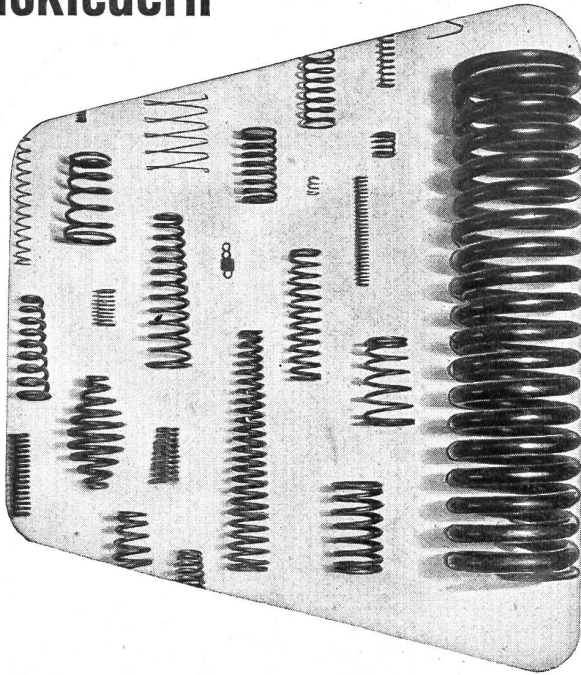

sind ein weitverzweigtes Gebiet in der Federfabrikation. Wir fabrizieren diese Federn in allen Grössen und für jeden Verwendungszweck passend. Unterbreiten Sie uns Ihre Federprobleme.

## BAUMANN & CIE. A-G., RÜTI (ZCH)

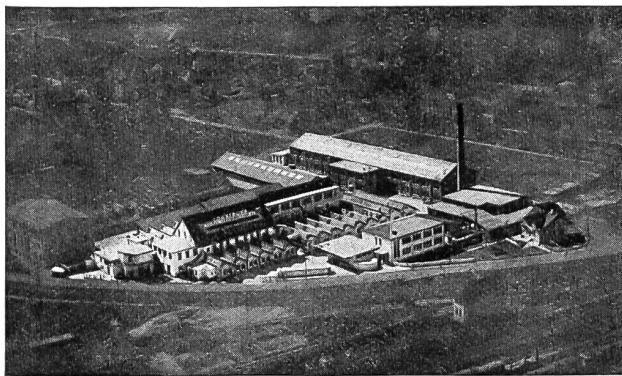

# LONSTROFF

GUMMI-FABRIKATE  
für alle Industriezweige

Lonstroff A.G. Schweiz. Gummiwarenfabrik  
Aarau und Genf

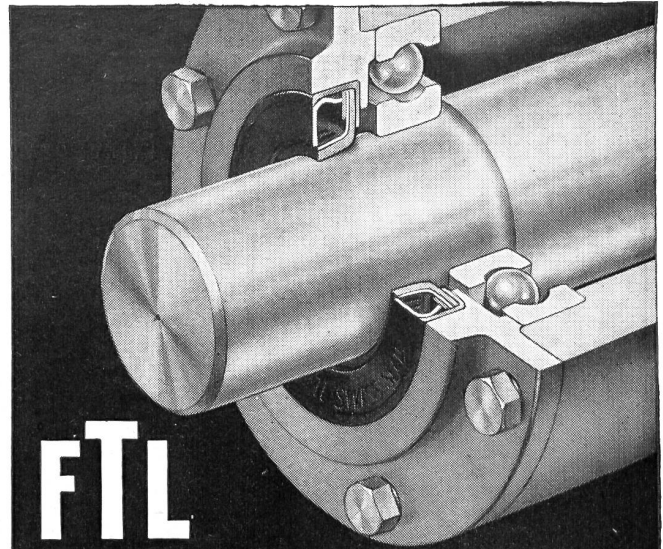

# FTL

Wellen-Abdichtungen für den gesamten Maschinen- und Fahrzeugbau in allen Größen prompt lieferbar. Schweizerfabrikat.

## SRD Kugellager-Verkaufsbureau Zürich

der Kugellagerwerke J. Schmid-Roost AG. Nachf. Schmid & Co.  
BLEICHERWEG 7 TELEPHON (051) 258966

Alleinverkauf für Westschweiz, Kantone Bern und Solothurn.

SAFIA GENÈVE 8, Av. Pictet de Rochemont, Tel. (022) 48336  
SAFIA BERN Monbijoustrasse 21, Telefon (031) 23340

Maßtabelle und Preisliste stehen zur Verfügung

# BÜHLER

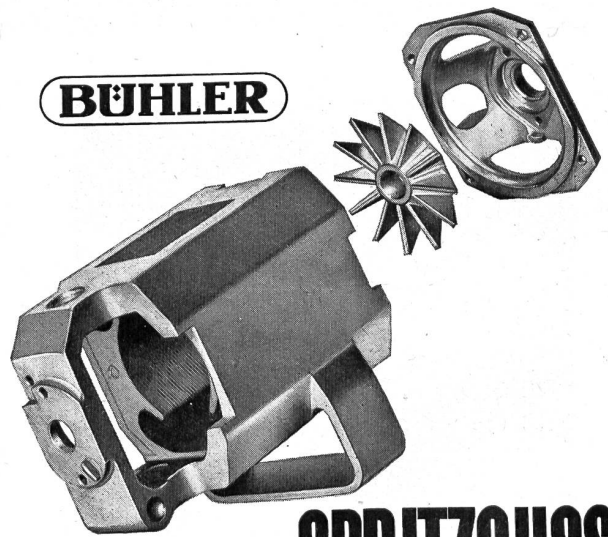

# SPRITZGUSS

Gehäuse / Kühlflügel / Gehäusedeckel zu einem Kleinmotor aus Aluminium-Spritzguss. Im Gehäuse ist das Statorpaket direkt eingegossen. Alle drei Stücke werden gleichzeitig in einem Arbeitsgang und in einer Kokille hergestellt.

## GEBRÜDER BÜHLER UZWIL

Giessereien und Maschinenfabrik  
Tel. 6 42 12

# Eden - Milit rhemden

Original nach Vorschrift der KTA



Bezugsquellennachweis:

**Herrenhemdenfabrik Ed. Engeli & Cie., Chur**

Sagenstrae 70

Telephon (081) 2 16 96

# Bier

ein bekommlicher  
Apero



+  
**Den Kase  
nicht vergessen!**

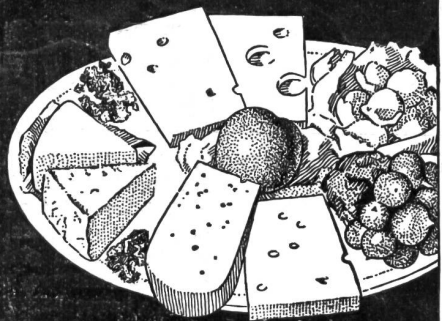

Ins.



**ROCO**  
*gewahlt,  
gut gekauft!*



Roco Conservenfabrik Rorschach A.G.