

Zeitschrift: Schweizer Soldat : Monatszeitschrift für Armee und Kader mit FHD-Zeitung
Herausgeber: Verlagsgenossenschaft Schweizer Soldat
Band: 21 (1945-1946)
Heft: 35

Werbung

Nutzungsbedingungen

Die ETH-Bibliothek ist die Anbieterin der digitalisierten Zeitschriften auf E-Periodica. Sie besitzt keine Urheberrechte an den Zeitschriften und ist nicht verantwortlich für deren Inhalte. Die Rechte liegen in der Regel bei den Herausgebern beziehungsweise den externen Rechteinhabern. Das Veröffentlichen von Bildern in Print- und Online-Publikationen sowie auf Social Media-Kanälen oder Webseiten ist nur mit vorheriger Genehmigung der Rechteinhaber erlaubt. [Mehr erfahren](#)

Conditions d'utilisation

L'ETH Library est le fournisseur des revues numérisées. Elle ne détient aucun droit d'auteur sur les revues et n'est pas responsable de leur contenu. En règle générale, les droits sont détenus par les éditeurs ou les détenteurs de droits externes. La reproduction d'images dans des publications imprimées ou en ligne ainsi que sur des canaux de médias sociaux ou des sites web n'est autorisée qu'avec l'accord préalable des détenteurs des droits. [En savoir plus](#)

Terms of use

The ETH Library is the provider of the digitised journals. It does not own any copyrights to the journals and is not responsible for their content. The rights usually lie with the publishers or the external rights holders. Publishing images in print and online publications, as well as on social media channels or websites, is only permitted with the prior consent of the rights holders. [Find out more](#)

Download PDF: 24.12.2025

ETH-Bibliothek Zürich, E-Periodica, <https://www.e-periodica.ch>

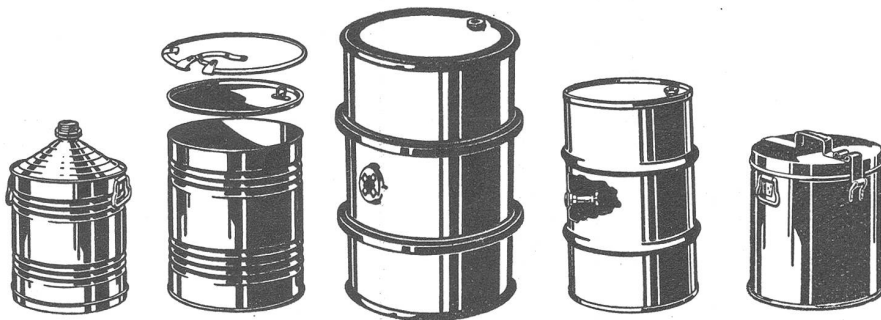

Ernst Müller AG. Blechwarenfabrik Münchenstein

Fischkleister

In Pulver, kaltwasserlöslich zum Aufziehen von Scheiben und Kleben von Plätzli vorzüglich geeignet



Zu beziehen durch Scheibenlieferanten und Drogerien.

Persönlich und diskret

und ganz gewissenhaft möchte man als Bankkunde bedient werden. Sprechen Sie bei uns vor; auch das kleine Geschäft behandeln wir aufmerksam und sorgfältig.



SCHWEIZERISCHE VOLKSBANK

Dändlerker & Hotz AG. Thalwil

Leder- und
Riemenfabrik

**Militärleder-
Lieferanten**

Taschenkalender für schweizerische Wehrmänner 1946

Preis Fr. 3.50

In allen Buchhandlungen erhältlich
Verlag Huber & Co., Frauenfeld

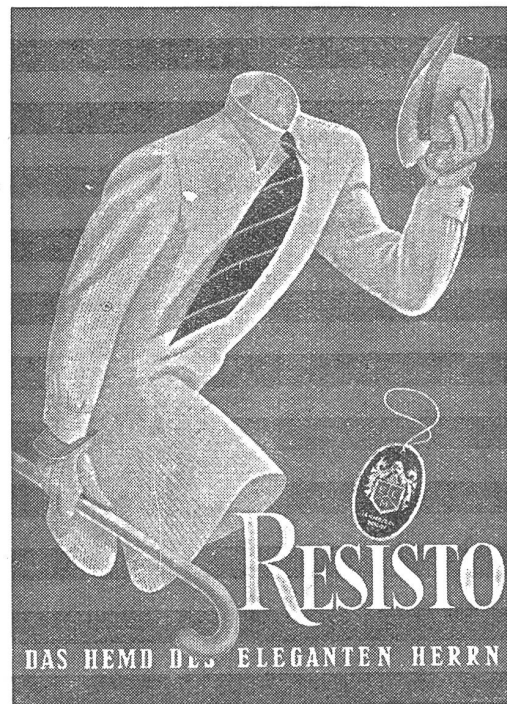

Tel. 214 20

Elektro-Service

Scintilla-Vertretung

E. TRINLER

Bernstraße 13

THUN

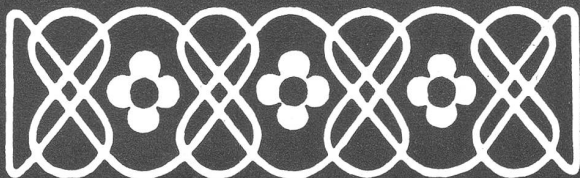

INNENDEKORATION Tapeten Spörri

FÜSSLISTR. 6 ZÜRICH TEL. (051) 23 66 60

Qualitäts-
Fabrikate

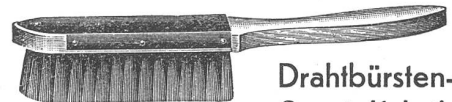

**Drahtbürsten-
Spezialfabrik**

JACQ. THOMA

Telephon (052) 2 67 73

WINTERTHUR

Drahtbürsten aller Art und für jeden Zweck
für Industrie, Baugewerbe usw.

Diese Zeitschrift wurde ge-
druckt mit den Farben von

Gebr. Hartmann A.G.

Druckfarbenfabrik
Zürich-Oerlikon

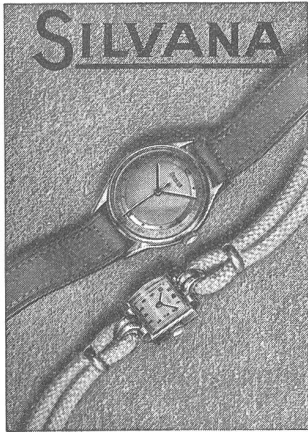

SILVANA

*Die Uhr
des Kenners*

Bauwerkzeuge für Hoch- und Tiefbau

Pickel und
Schaufeln
Hebeisen
Pfahl-
schuhe



Mineur-
und Stein-
schlegel
Gestein-
bohrer

Schmiedestücke jeder Art, roh und einbaufertig, liefert vorteilhaft

Gebr. Waldis, Altdorf Hammer- u. Preßwerk
Werkzeugfabrik

Zuger Email

Metallwarenfabrik Zug
Stanz- und Emaillierwerke

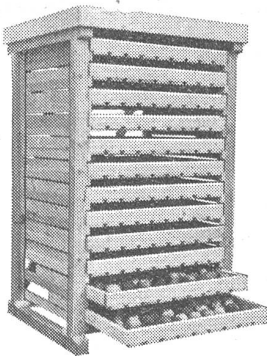

Obsthurden

mit 12 ausziehbaren Schubladen sind für die Tafelobstlagerung das beste. Sie ermöglichen ferner eine jederzeit rasch und durchgängig auszuführende Kontrolle des teuren Tafelobstes und machen sich deshalb bald bezahlt. Obsthurden wie Abbildung zeigt sowie Obstharasse und **Transport- und Lagerkisten** liefert in bester Ausführung und prompt die

Kistenfabrik Aadorf A.-G.
Tel. 052 - 473 59 **AADORF** (Thurgau)

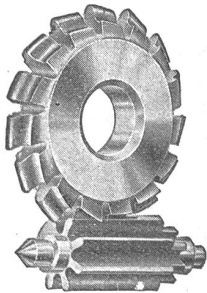

**SCHINDLER
& LIECHTI** s.a.r.l.
FABRIQUE
DE FRAISES
TEL: 3757 **BIENNE**

CYLINDRE

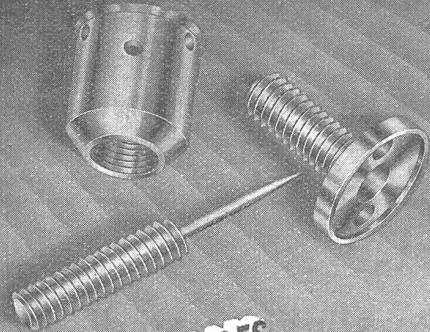

**DÉCOLLETAGES
POUR
APPAREILLAGES**

CYLINDRE S.A.
LE LOCLE SUISSE TEL. 313 48

Sie werden mehr leisten wenn
Sie gut verdauen — und
Sie werden gut verdauen wenn
Sie nach dem Essen ein Gläschen

Fernet-Branca
nehmen.

S.A. Flli. BRANCA, CHIASSO

Sibo

**RASIER-
CREME**



macht das Rasieren leicht

SEIFENFABRIK SCHNYDER BIEL