

Zeitschrift: Schweizer Soldat : Monatszeitschrift für Armee und Kader mit FHD-Zeitung
Herausgeber: Verlagsgenossenschaft Schweizer Soldat
Band: 20 (1944-1945)
Heft: 27

Werbung

Nutzungsbedingungen

Die ETH-Bibliothek ist die Anbieterin der digitalisierten Zeitschriften auf E-Periodica. Sie besitzt keine Urheberrechte an den Zeitschriften und ist nicht verantwortlich für deren Inhalte. Die Rechte liegen in der Regel bei den Herausgebern beziehungsweise den externen Rechteinhabern. Das Veröffentlichen von Bildern in Print- und Online-Publikationen sowie auf Social Media-Kanälen oder Webseiten ist nur mit vorheriger Genehmigung der Rechteinhaber erlaubt. [Mehr erfahren](#)

Conditions d'utilisation

L'ETH Library est le fournisseur des revues numérisées. Elle ne détient aucun droit d'auteur sur les revues et n'est pas responsable de leur contenu. En règle générale, les droits sont détenus par les éditeurs ou les détenteurs de droits externes. La reproduction d'images dans des publications imprimées ou en ligne ainsi que sur des canaux de médias sociaux ou des sites web n'est autorisée qu'avec l'accord préalable des détenteurs des droits. [En savoir plus](#)

Terms of use

The ETH Library is the provider of the digitised journals. It does not own any copyrights to the journals and is not responsible for their content. The rights usually lie with the publishers or the external rights holders. Publishing images in print and online publications, as well as on social media channels or websites, is only permitted with the prior consent of the rights holders. [Find out more](#)

Download PDF: 06.08.2025

ETH-Bibliothek Zürich, E-Periodica, <https://www.e-periodica.ch>

Empfehlenswerte Baufirmen

Ed. Züblin & Cie. AG.

Zürich
Tel. 26 17 50

Hoch- und Tiefbau

Basel
Tel. 2 08 42

J. J. WEILENMANN AG

Baugeschäft

Zürich, Pflanzschulstrasse 29
Telephon 2330 60 und 2583 82

Übernahme von Neubauten und Umbauten jeder Art
Zement- und Eisenbetonarbeiten - Erneuerung von
Hausfronten - Instandstellungs-Arbeiten - Tiefbauten
Luftschuttkeller

Steinbohrstahl

für härtestes Gestein

Hohlbohrstahl

nach Metallkernverfahren hergestellt

Gebrauchsfertige Hohlbohrer

Werkzeug- und Konstruktionsstähle

kurzfristig ab Lager lieferbar

Davum A.-G. Walchstrasse 9
Telephon 26 47 12 Zürich



Goldenbohm & Co.

TECHNISCHES BUREAU

Sanitäre Installationen

Vorprojekte

Zürich 8 Dufourstrasse 47
Telephon 3208 60 - 3247 75

BRUNNER & CO. ZÜRICH 2

SEIT 1830 AM SCHANZENGRABEN 23 TELEPHON 27 13 73

BAUUNTERNEHMUNG FÜR HOCH- UND TIEFBAU, ZIMMEREI

R. RIGLING & CO.

ZÜRICH-OERLIKON

Schwamendingerstrasse 75, Telephon 46 82 25

MECH. ZIMMEREI UND SÄGEREI
SPEZIAL-HOLZ-KONSTRUKTIONEN
RINGDÜBEL \oplus PATENT

Fietz & Leuthold A.-G. Zürich

HOCH- & TIEFBAU

Sägewerk und Zimmerei / Asphaltarbeiten

Seefeldstrasse 152 Telephon 32 71 60/61



EMIL GREUTER

EIDG. DIPL. BAUMEISTER

EFFRETIKON

HOCH- UND TIEFBAU TEL. 3 21 04



Bauunternehmung

FRANZ VAGO

Müllheim-Wigolt. (Thurg.)

Gebr. **SCHMASSMANN** Telephon 2 66 67
MALERMEISTER
WINTERTHUR Sämtliche Facharbeiten
Spritzverfahren usw.

Hoch- und Tiefbau - Straßenbau

Sägerei - Kies- und Schotterwerke

Straßen- und Tiefbauunternehmung
A. KÄPPELI'S SÖHNE, WOHLER
 Telephon 6 14 90
 (Aargau)
 Zweigniederlassungen in Chur, Wallenstadt, Steinerberg SZ, Altdorf
Walzenbetrieb Straßenbeläge Baggerarbeiten

Steinbrüche in
 Brunnen, Wallenstadt, Einsiedeln
 Sonderabteilungen für
vollständige Wasserversorgungsanlagen
Quellenfassungen
Grundwasserbohrungen

Joh. Lerch A.-G.
 Bauunternehmung
Winterthur
 Hoch- und Tiefbauarbeiten
 Eisenbeton - Kanalisationen



Sanitäre Anlagen
Winterthur
 Graben 23, Telephon 2 60 55

Kronauer

AG. BAUGESCHÄFT
WÜLFINGEN Tel. 241 11

Hoch- und Tiefbau
 Zimmerei
 Luftschutzanlagen

Schreinerei
 Glaserei
 Chalefbau

XAVER FISCHER

Spezialgeschäft

für

Sanitäre Anlagen

St. Gallen C Rosenbergstr. 44 Tel. 2 15 50

KURT BENDEL
 Baugeschäft

ST. GALLEN
 Rorschacherstr. 67, Tel. 2 47 14

BISCHOFZELL
 Steigstraße, Tel. 8 14 41

Neubauten
 Umbauten
 Reparaturen
 Fassadenrenovationen
 Eisenbetonbauten
 Luftschutzbauten

KUNZMANN + CO
 BAUSCHREINEREI, FENSTERFABRIK, KISTENFABRIK
 ST. GALLEN STEINACHSTRASSE 94/96, TELEPHON 2 11 71

Jak. Ant. Anrig

◀ **Bauunternehmung** ▶

Sargans Telephon 8 01 36

Casty & Co.

Hoch- und Tiefbauunternehmung

Landquart

Telephon 5 12 59

Baugeschäft Hugo Sauter-Müller, Ermatingen

Ausführung von Hoch- und Tiefbauten

Telephon 8.96.71

PRADER & CIE. INGENIEURE CHUR

Straßenbau - Tiefbau - Tunnelbau - Gunitarbeiten

J. Raitze-Heinemann

Baumeister

Hoch- und Tiefbau

Schaffhausen

AD. INFANGER

Hoch- u. Tiefbauunternehmung

FLÜELEN

Tel. 439

Stuag

*Schweiz. Strassenbau- und
Tiefbau-Unternehmung A.G.*

JAK. JOOS SOHN

Schlossermeister — Eisenbau

CHUR Planaterrastraße 6 Telephon 2 16 46

Gustav Weber's Erben, Zug

Telephon 4 04 46

ZIMMEREI, CHALET- UND TREPPENBAU
REPARATUREN

Alois Aschwanden & Co.

Lugano, Telephon 247 80

**Bedachungsgeschäft
Bauspenglerei**

Erstellung von Bedachungen in Ziegeln, Eternit, Schiefer u. Schindeln, Wand-Verkleidungen, moderne Ausführung. Spezialität und lang-jährige Erfahrung in FLACHBEDACHUNGEN mit höchster Garantie für Haltbarkeit. Handel und Lager in allen Bedachungs-Materialien. Ausführung aller Spenglerarbeiten für Bauten, Türme, Ventilationen aller Art. Dachfenster-Fabrikation.

Konstruktionswerkstätten

A. GRIESEMER, ALTDORF

Telephon 5.13 und 1.54 Geleiseanschluß

Erstellt: Stahlkonstruktionen für den Hoch- und Tiefbau · Oberlichter · Fenster · Türen · Garagetore · Serienartikel.

Baut: Apparate und Behälter in Eisen, nicht-rostendem Stahl und in Leichtmetall, Eigenes Büro.

Karl Landis, Zug

BAUMEISTER

Hoch- und Tiefbau

Festungsbauten

Kanalisationen

Eisenbeton- und

Kompressoren-

Arbeiten

Fritz Bigler, Schwyz

Ingenieurbureau für Hoch- und Tiefbau

Projektierung u. Bauleitung von Ingenieurbauten

Telephon 339

H. PEIKERT, ZUG

BAUUNTERNEHMUNG

Hoch- u. Tiefbau, Eisenbeton, Zimmerer

Baugeschäft „Kellerhof“

Luzern Bureau: Hirschmattstr. 24, Tel. 206 51

Neubauten - Umbauten - Armierter

Beton - Luftschuttkeller - Gipsarbeiten

CYLINDRE

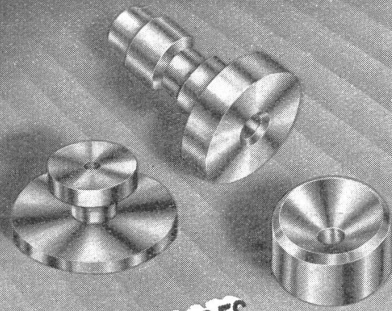

**DÉCOLLETAGES
DE
PRÉCISION**

CYLINDRE S.A.
LE LOCLE SUISSE TEL.313 48

TAREX Revolver-Automaten,
Durchgang 42 - 52 - 69 mm

Walter Meier
WERKZEUGMASCHINEN

ZÜRICH 1 THEATERSTRASSE 1 TELEFON 051 32 72 20

Gebr. E. u. H. Schlittler, Näfels

KORKEN- UND KUNSTKORK-FABRIK

Telephon 4 41 50

25 Jahre Erfahrung
in der Herstellung u. Verarbeitung von
PRESSKORK

Blocks von 1000×500×100 mm.
Rollen von 1000 mm Breite (bis max. 3 mm Dicke).
Spezialität: Preßkorkplatten kaschiert, mit Stoff und
andern Materialien. (Auflage oder Zwischenlage.)

PIECES DE MECANIQUE
DECOLLETAGE courant et de précision
VISSERIE ROBINETTERIE
Vis Imbus

"SAM" S.A.
26 rue des Usines Téléphone 4 23 37
GENEVE - Acacias

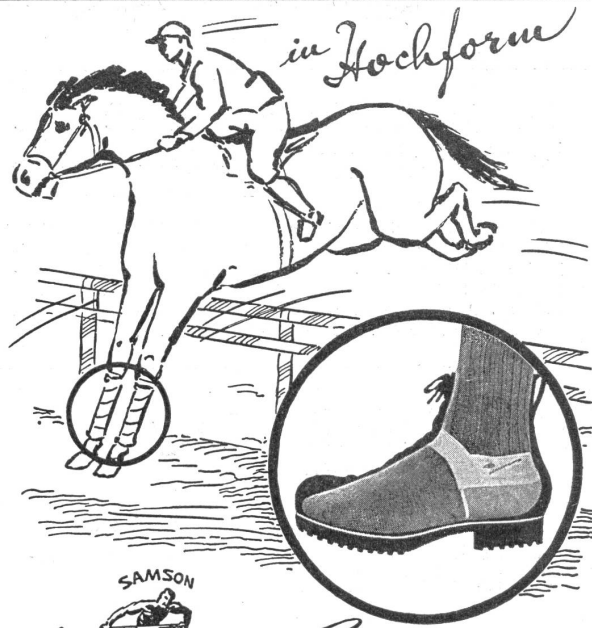

SAMSON
Sürmer
für **Soldaten, Sportler, Berufsleute**
gegen **Marschmüdigkeit, wunde Füße**
Sehnenscheiden-Entzündungen
die einzige Fersenbandage + Pat. 224618
Bezugsquellennachweis:
Ganzoni & Cie. A.G., St. Gallen-W.