

Zeitschrift: Landtechnik Schweiz
Herausgeber: Landtechnik Schweiz
Band: 50 (1988)
Heft: 10

Werbung

Nutzungsbedingungen

Die ETH-Bibliothek ist die Anbieterin der digitalisierten Zeitschriften auf E-Periodica. Sie besitzt keine Urheberrechte an den Zeitschriften und ist nicht verantwortlich für deren Inhalte. Die Rechte liegen in der Regel bei den Herausgebern beziehungsweise den externen Rechteinhabern. Das Veröffentlichen von Bildern in Print- und Online-Publikationen sowie auf Social Media-Kanälen oder Webseiten ist nur mit vorheriger Genehmigung der Rechteinhaber erlaubt. [Mehr erfahren](#)

Conditions d'utilisation

L'ETH Library est le fournisseur des revues numérisées. Elle ne détient aucun droit d'auteur sur les revues et n'est pas responsable de leur contenu. En règle générale, les droits sont détenus par les éditeurs ou les détenteurs de droits externes. La reproduction d'images dans des publications imprimées ou en ligne ainsi que sur des canaux de médias sociaux ou des sites web n'est autorisée qu'avec l'accord préalable des détenteurs des droits. [En savoir plus](#)

Terms of use

The ETH Library is the provider of the digitised journals. It does not own any copyrights to the journals and is not responsible for their content. The rights usually lie with the publishers or the external rights holders. Publishing images in print and online publications, as well as on social media channels or websites, is only permitted with the prior consent of the rights holders. [Find out more](#)

Download PDF: 04.04.2026

ETH-Bibliothek Zürich, E-Periodica, <https://www.e-periodica.ch>

SAME ERFOLGREICHE TECHNIK FÜR ERFOLGREICHE LANDWIRTE



SAME EXPLORER

und jetzt NEU

- geringes und optimal ver-
teiltes Eigengewicht – dem
Boden zuliebe
 - synchr. Wendegetriebe – zur
Arbeiterleichterung
 - 4-Rad-Scheibenbremsen im
Ölbad – für Ihre Sicherheit
 - drehmomentstarke SAME-
Motoren – die sparsame
Arbeitskraft
 - kleiner Wenderadius – für die
Handlichkeit
 - schallisolierte Komfortkabine
– für ermüdungsfreies Fahren
- + SYNCHRO-POWER, elektro-
hydraulische Halbgang-
Schaltung 30/30
 - + 4 Zapfwellen-Geschwindig-
keiten 540/750/1000/1300
 - + elektro-hydraulische Allrad-
und Zapfwellenschaltung
 - + verzinkte Carrossierteile
 - + Teleskop-Lenkrad
 - + integrierte Fronthydraulik mit
Zapfwelle
 - + Schalldämpfer der Auspuff-
Anlage unter der Motorhaube

Die überzeugende Technik der SAME-Traktoren müssen Sie kennen-
lernen. Wir möchten Sie näher informieren.

FSA, 1701 Fribourg, Tel. 037 82 31 01

W. MAHLER AG, 8912 Obfelden, Tel. 01 761 41 91

Koster Landmaschinen AG, 9105 Schönengrund, Tel. 071 5712 24

A. Dachauer, 7240 Küblis, Tel. 081 5419 45

Grösste Auswahl Förderbänder kurzfristig oder ab Lager lieferbar. Auch Spezialanfertigungen. Sehr preisgünstige Modelle. Beste Referenzen.

- Kettenförderer
- Muldenbänder
- Vielzweckbänder

Zubringerbänder für Mais, Silofutter, Ballen, Kartoffeln, Sägemehl, Obst usw.

Verlangen Sie unser Angebot, wir lösen auch Ihr Förderproblem.

DEZLHOFER AG
Landmaschinen
9246 Niederbüren SG
Telefon (071) 81 14 21

Kredite für Landwirte

rasch
diskret

zu günstigen Bedingungen
Telefonieren oder schreiben Sie



Krefina Bank AG
 St. Gallen
 Gallusstrasse 12
 Tel. 071/23 23 85

KÄRCHER
Hochdruckreiniger

mit Garantie vom autorisierten Vertrags-Partner. Erfolg seit über 15 Jahren in **Beratung - Verkauf + Service**
 Immer preiswerte **Occasionen ab Fr. 500.-**.
Erwin Kessler, 6048 Horw, Tel. 041-47 19 27
 (Bürozeit)

Entnahmekran - ZUMI-LIFT

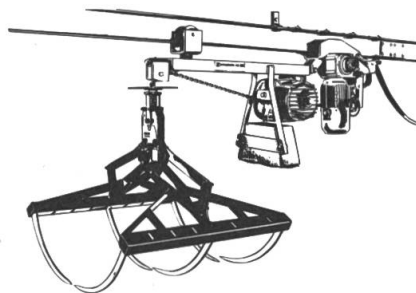

Der erste elektronisch gesteuerte Entnahmekran für die Futterzubereitung. Per Knopfdruck transportieren Sie das gewünschte Futter.
 Durch einfache Einstellung können Sie 4 Ladestationen auf dem Stock und bis 15 automatische Entladestationen wählen ohne den Standort zu wechseln.
 Dank neuartigem Antrieb können Steigungen von 30° (52%) überwunden werden. - Eine Neuentwicklung von Zumstein.

*Zumi meint:
Da kann man vertrauen!*

Zumstein AG
 Zuchwil



3315 Bätterkinden Tel. 065/45 35 31



WAADT
VERSICHERUNGEN

Agenturen in der ganzen Schweiz

Die Waadt ist die Versicherungsgesellschaft des Schweizerischen Verbandes für Landtechnik - SVLT

Für Gras, Heu und Mais gibt es viele Häcksler.

Für exaktes Häckselgut und aussergewöhnliche Leistungen gibt es die CLAAS-JAGUAR-Reihe.



Die CLAAS-JAGUAR-Reihe entspricht in jeder Beziehung den harten Anforderungen der Praxis: Kurze Rüstzeiten, einfachste Handhabung, hoher Bedienungs- und Fahrkomfort. Zentralelektronik im Baukastensystem, neue geräuschgedämpfte Vollsichtkabine, um nur einige CLAAS-Vorteile zu nennen. Ob Gras, Heu, Stroh oder Mais – der CLAAS-JAGUAR häckselt exakt, mit aussergewöhnlicher Leistung auch unter härtesten Bedingungen.

Meier Maschinen AG
Marthalen, 052/43 21 21

VLG Landmaschinen
Zollikofen, 031/57 81 11

FSA Landmaschinen
Fribourg, 037/82 31 01

Wir führen Qualität ins Feld.

CLAAS
DER ERNTESPEZIALIST

FERABOLI**946**

ab 65 PS

Der Leichtzügigste!
(laut FAT)Zum Anmähen **UMSCHWENKBAR.**Auch mit **Pick-up** lieferbar!

Typ 920, 1-reihig

**Vorlaufgrubber HARUWY
und Kreiselege Feraboli**

- kompakt und solid gebaut
- einzeln einsetzbar

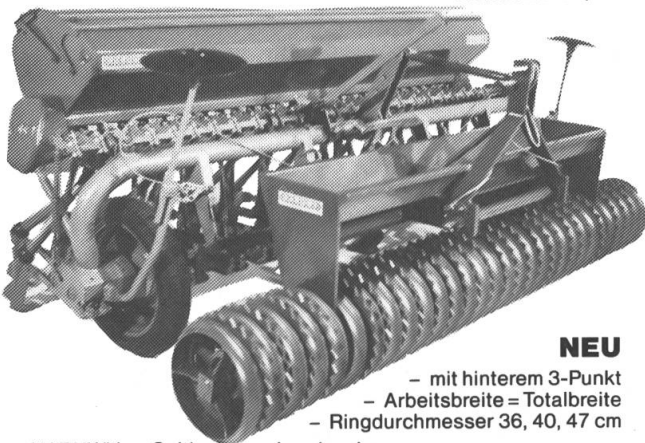
Der Vorlaufgrubber schont die Kreiselege
und kann auch an andere Fabrikate angebaud werden.**Cambridge-Walze HARUWY
und Sämaschine Nodet**(Neu; auch mit
Rollscharen)**NEU**

- mit hinterem 3-Punkt
- Arbeitsbreite = Totalbreite
- Ringdurchmesser 36, 40, 47 cm

HARUWY - Cultipacker - Landpacker
- Cambridge- und Glattwalzen**Die mit den grossen Belastungsmulden**

Unsere Mitarbeiter in der Deutschschweiz:
 Walter Gerber, 3324 Hindelbank BE, 034 - 51 13 08
 H. R. Zaugg, 3324 Hindelbank BE, 034 - 51 24 26
 Paul Rüfenacht, 3136 Seftigen, 033 - 45 63 12
 Felix Weiss, 9225 Wilen-Gottshaus TG, 071 - 81 33 03
 Roland Baumgartner, 8162 Steinmaur ZH, 01 - 853 06 46

**HARUWY** 021-36 13 21Machines agricoles
Hans-Rudolf Wyss, Vernand, 1032 Romanel s. Lausanne**baumot**

DEUTZ & HATZ MOTOREN

- Wir liefern:
- Austauschmotoren
 - Austauschteile
 - Ersatzteile
 - Einspritzpumpen
 - Düsen

Ab Lager lieferbar!
Zu günstigen Konditionen.

Fehraltorf, Tel. 01 - 954 34 34

HauswasserpumpenVollautomatisch für Siedlungen, Ferienhäuser
usw. Direkt ab Fabrik, wir beraten Sie kostenlos.
427-11**Pumpen**

bis 80 atü. Tauchpumpen usw.

TränkebeckenVerschiedene Ausführungen für Vieh, Pferde,
Schafe

Verlangen Sie Preisliste direkt vom Hersteller

ERAG, E. Rüst, 9212 Arnegg, Tel. 071-85 18 55

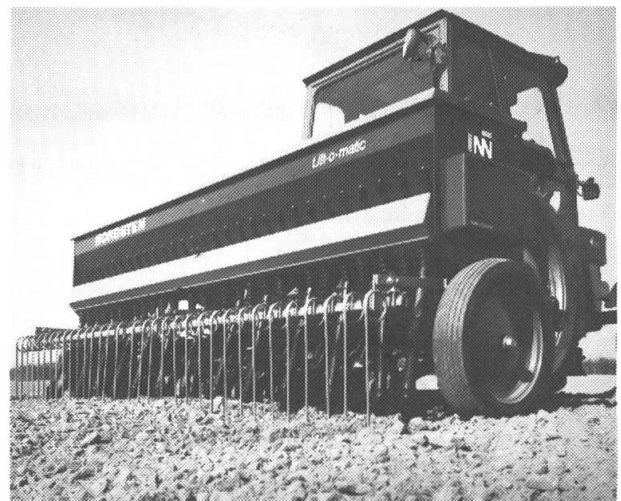
NORDSTEN INN
Lift-o-matic SämaschinenEine der meistgekauften! Bewährte Automatik.
Vollausrüstung im Grundpreis inbegriffen. Elek-
tronische Särad-Stop-Fahrgassenschaltung.**AGRITEC GRIESSER AG**

8451 Kleinandelfingen ZH

Tel. 052 - 41 11 22

breviglieri

- Kreiseleggen 130–300 cm
- Rotorfräsen **FLASH** 100–300 cm
- Mehrreihenfräsen Mais, Rüben, Kartoffeln

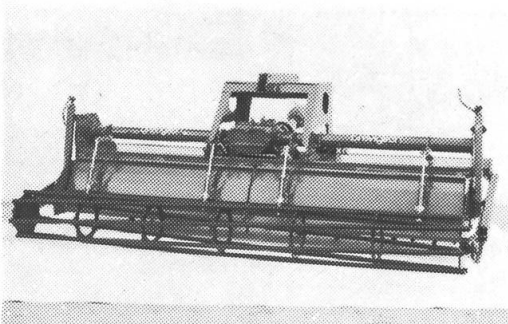

KNOCHE

- Federzahneggen 235–300 cm
- Saatbeetkombinationen 220–840 cm
- **NEU: Drillkombinationen** 300 cm
- Cambridge-Walzen 220–600 cm

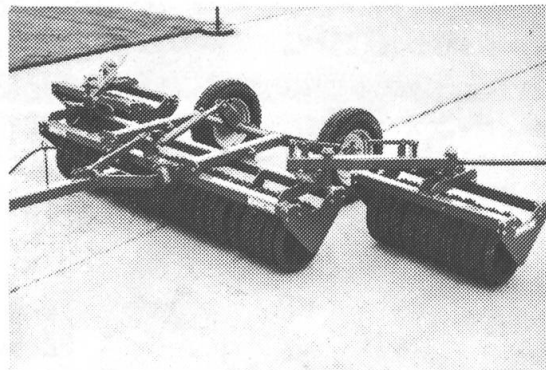

PZ ZWEEGERS GOUDLAND®

- Grubber 150–300 cm
- **NEU: Mehrreihenhackgerät** für Mais und Rüben

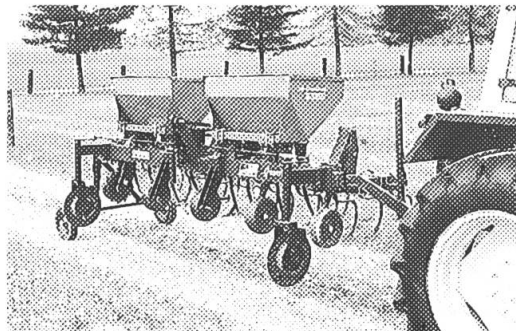

SPITZENTECHNIK VON SPEZIALISTEN

Ernst Messer AG
 Industrie- und Landmaschinen
 4704 Niederbipp, Tel. 065 73 23 63 1510 Moudon Tel. 021 905 15 74

MESSER

Die Orientierung an der Zukunft*



RENAULT und ALLAMAND: Seit über 30 Jahren Partner.

NEU:
Auch mit Allradbremse



* mit hohem Komfort

* attraktiven Preisen

* komplettem Programm

* und brillanter Technik.

Verlangen Sie Ihre Netto-Offerte beim

RENAULT
Landtechnik

Generalimporteur für die Schweiz
Allamand

1110 Morges, Telefon 021-801 41 21
oder der RENAULT-Vertretung in Ihrer Nähe.

MÖRTL Der Mäher-Spezialist

NEU
Gewicht ab
190 kg

Front- und Heck-

Tellermäher

mit Direktantrieb, ohne Innenschuh – für Landwirtschaft und Kommunen.



- günstiges Gewicht bei hoher Stabilität
- geringer Kraftbedarf
- Schnittbreiten: 1.30-1.70-2.10-2.50
- Messer-Schnellwechsel
- ideale Schwadbildung
- sauberer Schnitt
- auf Wunsch mit Conditionierer

Dezhofer
Landmaschinen AG

9246 Niederbüren, ☎ 071 81 14 36

Wählen Sie die bessere Lösung – verlangen Sie den MÖRTL-Prospekt!



CH-4655 Stüsslingen
Tel. 062 48 22 77 Fax 062 48 22 44
Telex 981 709

ERSATZTEILE AG

Mähdrescher-Zeit

PERKINS- UND DEUTZ-MOTOREN



Sofort ab Lager lieferbar. Tag + Nacht 062 48 22 77
062 48 23 31

Sommer-Aktion

Hochdruckreiniger

Warmwassergerät bis 180 bar,
mit Zubehör, Fr. 4000.-.

Kaltwassergerät bis 180 bar, Fr. 1700.-.

Kaltwassergerät 100 bar, Lichtstrom,
Fr. 800.-.

1 Jahr Garantie und Service
in der ganzen Schweiz.



Kiebler AG

Maschinenfabrik
8581 Zihlschlacht
Telefon 071-81 43 88

Gebrauchtmaschinen- angebot

- 1 Kleine - Ladebunker LB, (10 to),
Baujahr 1987 DM 70.000.-
- 1 Kleine - Köpfröder KR 6, 45 cm RA,
Baujahr 1987 DM 30.000.-
- 1 Kleine - Köpfröder KR 6, 45 cm RA,
Baujahr 1985 DM 25.000.-
- 1 Deutz - Schlepper 6,50 (137 PS) mit Druckl. -
Anlage Zusatztank und Frontgewichte,
(16 Frontgewichte und 1 Mittelstück) ca.
800 Betriebsstunden, Baujahr 1986; ohne
Powermatik, mit Differentialgetriebe mit
Multispeed. DM 60.000.-
- 1 Tim - Köpfrödebunker, 3-reihig, KRB 301,
in kompletter Ausrüstung,
Baujahr 1986 DM 45.000.-

HOLME, Maschinenbau
Regensbugerstr. 18, 8306 Eggmühl
Tel. 09451-2731 od. 2732

Eine saubere Sache: Polyesterbeschichtung

Silos, Futterkrippen, Jauchegruben, Böden, Wände usw.

Mit einem Polyesterüberzug lösen wir Ihr Problem. Lauge- und säurebeständig. Nahezu unbegrenzte Lebensdauer. Mühelose Reinigung. Langjährige Erfahrung. Alle Arbeiten mit Garantie. Verlangen Sie eine unverbindliche Offerte.

Beschichtungs-Technik und Sandstrahlerei
H.+HP. Rhyn, Röthenbach b. Hb, Tel. 063 - 61 25 68
Sachbearbeiter: E. Gerber, Tel. 033 - 43 22 61

AKRON AG



Transportschnecken



Ja, die AKRON-Transportschnecken für Getreide, Mehl und Futter transportieren bis zu 72 Tonnen pro Stunde und sind dank Baukastensystem enorm im Vorteil:

- Rohrschnecken 3-12 m,
Trog-schnecken 1-20 m
- Direkt-, Ketten- oder Keil-
riemenantrieb, verschiedene
Schneckendrehzahlen,
schmierbare Kugellager
- Flexibles System, überall
anpassbar, Riesenzubehör
- Mehr als zuverlässig: robust
- Auf Wunsch mit Winkel-
getriebe

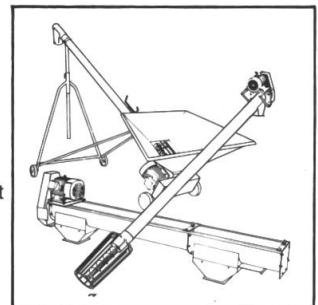

Mit AKRON-Schnecken Vorteile entdecken.

- Senden Sie mir Unterlagen
- Rufen Sie mich an

Name/Vorname _____

Strasse _____

PLZ/Ort _____

Telefon _____

AKRON AG, Grindelstrasse 12
8303 Bassersdorf, Telefon 01 836 45 36



Luftkompressoren

Vollautomatische Anlagen, mit Kessel, 10 atü, ab Fr. 585.-. Sämtliches Zubehör und Einzelteile.

Zapfwellen-Kompressoren

inkl. 5 Meter Schlauch und Pumpnippel Fr. 310.-.
Farbspritzpistolen, Reifenfüller, Pressluftwerkzeuge.

Verlangen Sie Preisliste direkt vom Hersteller.
ERAG, E. Rüst, 9212 Arnegg, Tel. 071-85 18 55

HOLZVERGASER – HEIZKESSEL PYROSWISS®

Handbetrieb mit **Meterspälten** oder **aut. Schnitzelfeuerung**

Int. patentiert, EMPA-geprüft, VKF-anerkannt / TA 4693

Kesselleistung: 25, 45, 65, 75, 100, 150, 250 kW
Konstruktion: B. Zambon, dipl. Masch. Ing.

Die Anlage ist mit einem **Rauchgasventilator** ausgestattet und **braucht daher keinen guten Kaminzug!**

Der **stufenlos regulierbare Rauchgasventilator**, die **Turbulenzkammer** und die **schamottierte Nachbrennkammer** ermöglichen eine **rauchlose Verbrennung mit maximalem Wirkungsgrad.**

Überzeugen Sie sich selbst bei der Besichtigung einer **Referenzanlage** in Ihrer Nähe.

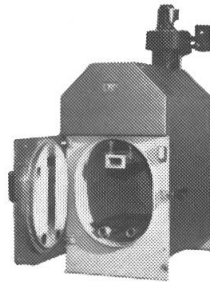

Zambon Engineering, 9008 St.Gallen

Telefon (071) 25 05 85, Telex 77 534 zamb ch,
Hompellstrasse 25



MAROLF immer eine Wagenlänge voraus!

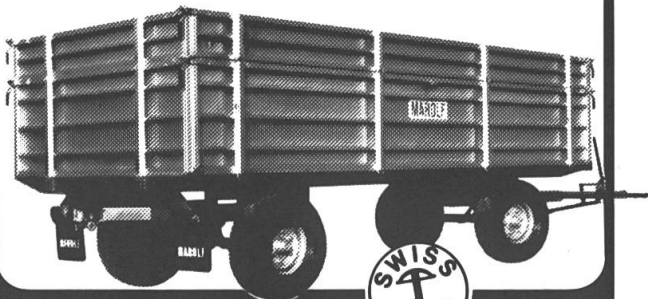

Alle sprechen von **Qualität und Service.**
Wir garantieren beides!

10 verschiedene Pneuwagen-Typen
ab Fr. 7800.-

12 verschiedene 1- und 2-Achs 3-Seitenkipper
ab Fr. 7900.-



MAROLF Walter Marolf AG
Nutzfahrzeug- und Maschinenbau
2577 Finsterhennen, Tel. 032 · 86 17 44/45

Vertreter:
C. A. Bettex, 1606 Forel/Lav. 021 · 781 22 27
E. Schefer, 8620 Wetzikon 01 930 27 94
H. P. Beck, 3424 Oberösch 034 45 12 05

Bitte senden Sie mir Unterlagen über:

- Pneuwagen
 1-Achs
3-Seitenkipper
 2-Achs
3-Seitenkipper

Name: _____
Vorname: _____
Adr.: _____
PLZ/Ort: _____

3



Über

50 Occasions- Gabelstapler

in Marthalen

Elektro-, Benzin-, Gas- und
Dieselstapler



MIC
der leichtzügige
Gabelhubwagen



- Batterien-Service und -Verkauf
- Staplervermietung

Service und Reparaturen
aller Marken

In unserer grossen **Ausstellungshalle** werden Sie bestimmt den für Sie richtigen Gabelstapler finden.

HKS-Fördertechnik AG

☎ 052/43 26 69

Bärchistrasse 577, 8460 Marthalen

Fördern 
Zubringen 
Transportieren 
Sortieren 
Füllen 
Abladen 
Dosieren 
Austragen 



Maschinenfabrik AG 3422 Kirchberg Telefon 034 45 14 44

Ihr Förderspezialist