

Zeitschrift: Landtechnik Schweiz
Herausgeber: Landtechnik Schweiz
Band: 48 (1986)
Heft: 3

Werbung

Nutzungsbedingungen

Die ETH-Bibliothek ist die Anbieterin der digitalisierten Zeitschriften auf E-Periodica. Sie besitzt keine Urheberrechte an den Zeitschriften und ist nicht verantwortlich für deren Inhalte. Die Rechte liegen in der Regel bei den Herausgebern beziehungsweise den externen Rechteinhabern. Das Veröffentlichen von Bildern in Print- und Online-Publikationen sowie auf Social Media-Kanälen oder Webseiten ist nur mit vorheriger Genehmigung der Rechteinhaber erlaubt. [Mehr erfahren](#)

Conditions d'utilisation

L'ETH Library est le fournisseur des revues numérisées. Elle ne détient aucun droit d'auteur sur les revues et n'est pas responsable de leur contenu. En règle générale, les droits sont détenus par les éditeurs ou les détenteurs de droits externes. La reproduction d'images dans des publications imprimées ou en ligne ainsi que sur des canaux de médias sociaux ou des sites web n'est autorisée qu'avec l'accord préalable des détenteurs des droits. [En savoir plus](#)

Terms of use

The ETH Library is the provider of the digitised journals. It does not own any copyrights to the journals and is not responsible for their content. The rights usually lie with the publishers or the external rights holders. Publishing images in print and online publications, as well as on social media channels or websites, is only permitted with the prior consent of the rights holders. [Find out more](#)

Download PDF: 29.03.2026

ETH-Bibliothek Zürich, E-Periodica, <https://www.e-periodica.ch>

case

Die neue Grösse!



Beste Technik

- Moderne, sparsame Motoren, z.T. mit Turbolader
- Vollsynchrongetriebe mit optimaler Gangabstufung
- Hydrashift-Lastschaltgetriebe
- Vollhydraulische Hubwerksregelung **Sens-o-draulic**

Grösster Komfort

- Komfortkabine Silent 33
- Super-Komfortkabine XL mit dem bedienungsfreundlichen **ergo-S** Paket

case

Die Sicherheit, den richtigen Traktor zu haben.

AG ROHRER-MARTI 8105 Regensdorf Telefon 01 840 11 55

ROHRER-MARTI



Ford '86.

FÜ M

Econom
30 kW/
Allrad

Fo

Aesch: Grunderco AG, 041 - 85 27 27 – **Brütten:** Gebr. Baltensperger AG, 052 - 33 26 22/21 – **Chur:** Tribolet AG, 081 - 22 75 51 – **Eschenbach:** Estermann + Beck AG, 041 - 89 25 19 – **Fraubrunnen:** Hans Anliker, 031 - 96 73 12 – **Hermiswil:** Garage Lüthi AG, 063 - 68 14 47 – **Hüswil:** Bärtschi & Co. AG, 045 - 88 21 21 – **Lengnau:** August Jetzer, 056 - 51 11 18 – **Müllheim:** Walter Merz, 054 - 63 28 48

PJP Wieseneggen von GRIESSER

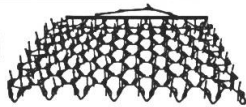

Hergestellt mit über 90-jähriger Erfahrung bei Parmiter in England.

**Erstklassiger Qualitätsfederstahl.
Einzelfelder für leichte Handhabung.
Dickwandige Stahlrohr-Zugbalken.**

Auch lose Eggenfelder lieferbar.

Verlangen Sie Unterlagen beim Generalvertreter

G GRIESSER Maschinen AG

8450 Andelfingen 1 ZH Tel. 052 - 41 11 22

Schweissapparate

elektrisch, mit Kupferwicklung, SEV-geprüft.
Schweizer Fabrikat, ab Fr. 420.-,
stufenlose und elektronisch regulierte Apparate.

Schutzgas-Schweissanlagen

3-Phasen-Maschinen 380 V, 30 bis 230 Amp.,
inkl Brenner und Ventil, Fr. 1690.-.

Autogenanlagen

Schweisswagen, Stahlflaschen, Ventile,
Schläuche, Flammenbrenner, Elektroden, Lote usw.

Verlangen Sie Sammelprospekt mit Preisliste
ERAG, E. Rüst, 9212 Arnegg, Tel. 071-85 18 55

rend in Preis/Leistung. klaren Nettopreisen.

0 Spezial
5 _____ Fr. 18 850.-
_____ Fr. 25 710.-

Ford 4110 Spezial
40 kW/54 PS _____ Fr. 26 370.-
Allrad _____ Fr. 32 030.-

Servolenkung – Sicherheitsrahmen – Doppelwirkendes Zusatzsteuerventil im Preis inbegriffen.

Klare Nettopreise auch für das gesamte Programm:

3910: 47 PS, Fr. 24 790.-

5610: 68 PS, Fr. 39 780.-

7610: 88 PS, Fr. 65 000.-

4610: 61 PS, Fr. 31 450.-

6610: 78 PS, Fr. 43 530.-

7910: 98 PS, Fr. 74 980.-

II Traktoren. Die ruhigen Schwerarbeiter.



Münsingen: Fokom, 031 - 92 17 17 – Münsingen: Gema, 031 - 92 17 17 – Niederwil: Ernst Mäder, 057 - 22 54 54 – Ormalingen: Protractor AG, 061 - 99 30 40 – Riedholz: Protractor AG, 065 - 23 23 43 – Sarnen: Robert von Rotz, 041 - 66 36 22 – St. Gallen: Landverband St. Gallen, 071 - 20 71 21 – Wilchingen: Gebr. W. und O. Stoll, 053 - 6 22 34 – Zürich: Ford Motor Company, 01 - 363 11 10.



NEU

Der Meist-
gekaufte
über 7000
Maschinen

GRIESSER

HYDRAULIK-LADER

Der einzige Hydraulik-Lader – vergleichen Sie

- Drehwerk mit Untersetzungsgetriebe 1 : 5.
- Drehwerk mit hydraulischer Bremse – Steuerhebel loslassen – steht an jedem Hang.
- Doppelfilteranlage mit 2 auswaschbaren Filtern – daher weniger Ölwechsel.
- Hauptarm abgeköpft – daher grösserer Arbeitsbereich und Hubkraft.
- verstärkte, auswechselbare Federstahlzinken.
- sehr preisgünstig – HK 4000 ab Fr. 3980.-
Ersatz-Hydraulikschläuche nur Fr. 18.-.

Verlangen Sie Unterlagen – kein Vertreterbesuch

GRIESSER Maschinenfabrik, D-7891 Lottstetten bei RAFZ ZH
Direktwahl 00497745 / 7410 oder 7413

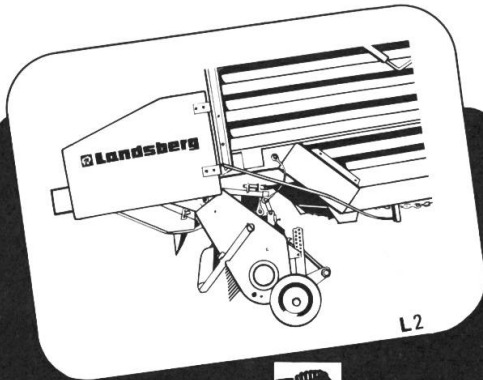

LANDSBERG 2008 + 2612



Gezogenes Pick-up bringt mehr Leistung!

Der grösste Teil des Futters wird durch die 3 Schwingen direkt aufgenommen, das Pick-up recht sauber nach.

Fremdkörpersicherung.

2 Steuerkurven für die Schwingen, – exklusiv bei LANDSBERG – nahezu kreisförmig, links und rechts der Schwingen, deshalb ruhiger Lauf.

Als Hoch- oder als Tieflader lieferbar.

Informieren Sie sich, verlangen Sie unverbindlich Unterlagen!



AGRO-SERVICE SA
4528 Zuchwil SO
Tel. 065/26 11 61

Samro

immer einen Schritt voraus

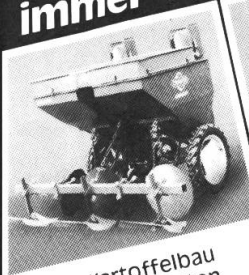

Um den Kartoffelbau rationaler zu gestalten, haben wir Ihnen die richtigen Legeautomaten anzubieten:

Kartoffellegeautomaten Cramer und Structural

in verschiedenen Ausführungen. Genau für Ihre Bedürfnisse zugeschnitten.

Verlangen Sie eine Vorführung. Rufen Sie uns an!



Samro Vollernter
Unser umfassendes Angebot im Baukastensystem bietet für jeden Betrieb die richtige Maschine:

Samro Farmer / Samro SC / Samro SC-Super / Samro Super-Farmer / Samro Super.

Als führender Hersteller sind wir tatsächlich immer einen Schritt voraus. Natürlich auch mit unserem Netz von qualifizierten Verkauf- und Servicestellen in der ganzen Schweiz.

Samro

Bystronic Maschinen AG
Abt. Landmaschinen
3400 Burgdorf, Tel. 034 22 55 55

MASSEY MF FERGUSON

Neu: MF-Hochdruckpressen MF 220, MF 224, M 228

- Aufsammelbreiten von 1,65 bis 1,95 m
- enormes Schluckvermögen, hohe Ausstossleistung
- **neuer Kolbenstop** bewahrt die Nadeln vor Beschädigung
- einfaches, perfektes **MF-Knotersystem** – 1000fach bewährt
- **rechtes Rad hinter Pick-up** – kein Festfahren der Nebenschwaden
- MF-Hochdruckpressen brauchen **wenig Wartung**

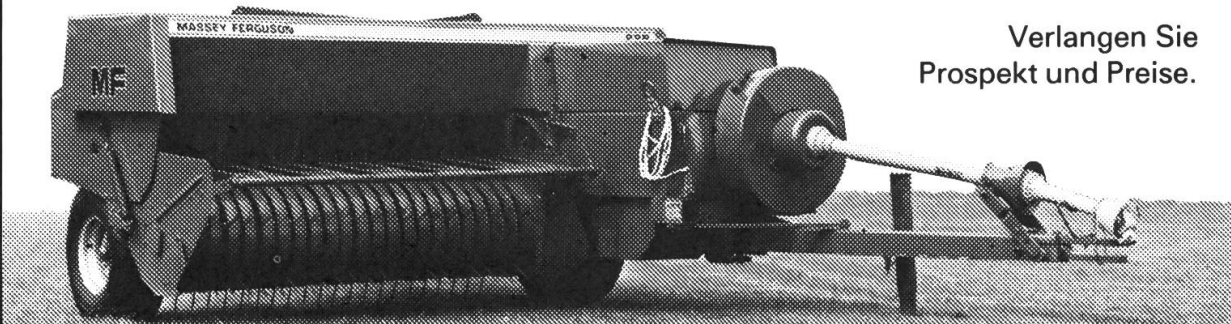

Verlangen Sie
Prospekt und Preise.

Sauber aufnehmen – zügig fördern – exakt pressen – sicher binden

SERVICE COMPANY AG 8600 DÜBENDORF

Usterstr. 124/126 Tel. 01 8201212

BAAS

hebt alles

... sogar die
Stimmung auf
dem Hof!

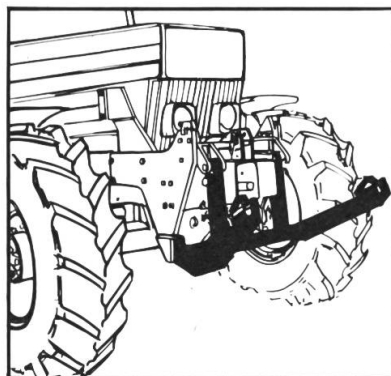

Standardisierte
Frontkraftheber
mit oder ohne
Zapfwellendurchtrieb

Die neue Lader-Technologie bringt entscheidende Vorteile:

- Koppelt zwischen den Achsen – erlaubt dadurch unbeschränkte Vorderrad-Dimensionen.
- **Nur bei BAAS:** patentierte wegschaltbare Parallelsteuerung über Knopfdruck während des Arbeitsablaufes!
- Einhebelbedienung mit gerasterter Schwimmstellung
- Zuschaltbarer Eilgang zum Ausschütten mit Rüttler
- Maximale Hub-, Losreiss- und Brechkraft
- Bessere Einzugs- und Ausschüttwinkel
- Standardhubhöhen 3,6 und 3,8 m

Wangen b. Olten:
B. Studer
062 - 32 62 73
Lyssach BE
F. v. Ballmoos
034 - 45 46 00

AEBISUGIEZ
1786 Sugiez b / Murten
Tel. 037 73 11 33 und 032 83 26 27



Ostschweiz: 8450 Andelfingen
Tel. 052 4134 41 oder 052 3924 01

Neu: Generalimporteur!

Noch nie waren **JOHN DEERE**-Traktoren so preiswert!

1640 SG-E

inkl. original Komfortkabine

46 kW/62 DIN-PS

7.50-16/12-36

Hilo 16/8 Gänge

Steuerventil

Anhängerbremse

Fr. 38 350.-!

Allrad

10-24/14-30

Fr. 46 400.-!



Bernstr. 160, 3052 Zollikofen
Tel. 031/57 36 36

Matra

ZOLLIKOFEN

Depot Yverdon, 1400 Yverdon
Tel. 024/21 22 73

DS

TECHNIK
HANDELS
AG

DS-Technik Handels AG
Fahrzeug- und Industriebedarf
Steinacker 278, 8174 Stadel, Telefon 01-858 21 01

COMPAC Werkstattpressen

von 6-125 Tonnen Leistung.

COMPAC Wagenheber

von 1,5-20 Tonnen
Tragkraft.

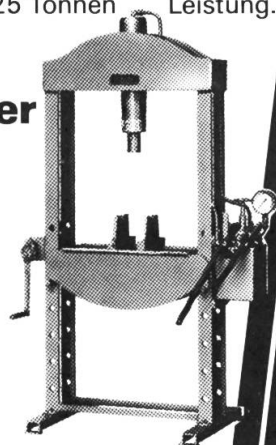

Diese qualitativ hochstehenden Geräte dürfen
in Ihrem Betrieb nicht fehlen!

Beratung - Verkauf - Service

in 3 Güteklassen

erhalten Sie bei uns Occasions- Maschinen!

1. unrevidiert = enorm preisgünstig!
2. teilrevidiert = voll einsatzbereit!
3. totalrevidiert und neu gestrichen,
mit Garantie, franko geliefert.

- Kultureggen und Düngerstreuer
- Sämaschinen und Vielfachgeräte
- Tieflockerer und Kartoffelleger
- Kreiselmäher und Ladewagen
- Kartoffel- und Rübensvollernter
- Maishäcksler und Abladegebläse
- Mühlen und Elektromotoren
- Hubstapler mit VW-Motoren.

Eine Anfrage oder Ihr Besuch lohnt sich!
Verlangen Sie die 16seitige Occasionsliste.

Müller

MASCHINEN AG
4112 Bättwil/Basel
Tel. 061 75 11 11



Räderfabrik

Problemlös Räder kuppeln!



Mit der Doppelradkupplung AW

Ob das breite oder das schmale Rad am Schlepper ist: das andere Rad ist automatisch und ohne mühsamen Umbau sofort als Doppelrad verwendbar. Unser Prinzip ist einzigartig auf dem europäischen Markt. Internationale Anerkennungen beweisen es.



Überzeugen Sie sich, wir beraten Sie gerne!

Gebr. Schaad AG
4553 Subingen
Tel. 065 44 32 82



Hauswasserpumpen

Vollautomatisch für Siedlungen, Ferienhäuser usw. Direkt ab Fabrik, wir beraten Sie kostenlos. 427-11

Pumpen

bis 80 atü. Tauchpumpen usw.

Tränkebecken

Verschiedene Ausführungen für Vieh, Pferde, Schafe

Verlangen Sie Sammelprospekt mit Preisliste.

ERAG, E. Rüst, 9212 Arnegg, Tel. 071-85 18 55

Der Weg zum Schweizer

Qualitäts-Produkt führt zu...

HUBER

- | | |
|--|--|
| <input type="checkbox"/> Silos | <input type="checkbox"/> Silofräsen |
| <input type="checkbox"/> Förderbänder | <input type="checkbox"/> Gülletechnik |
| <input type="checkbox"/> Steilförderer | <input type="checkbox"/> Güllebehälter |

Coupon Ich möchte mehr über das angekreuzte Produkt wissen:

Name _____ Vorname _____

Ort _____ Tel. _____ LT _____

W. Huber AG, 5426 Lengnau
Tel. 056/51 01 51



Das ist Sicherheit beim Spritzen:

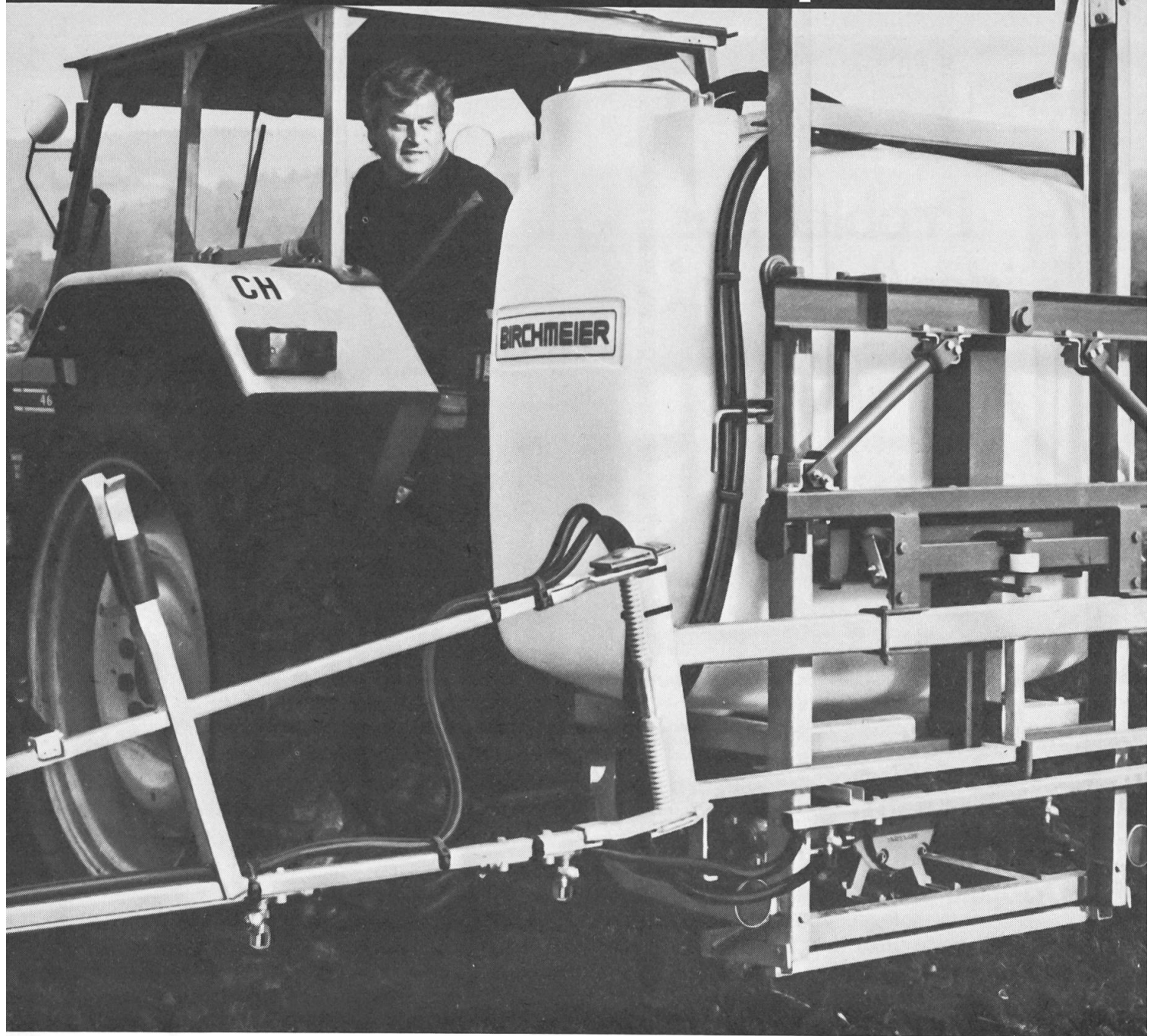

S&W

Fertig gespritzt, nichts zuviel und nichts zuwenig.

Dosiersicherheit: Genaue Spritzmittelverteilung über die ganze Spritzfläche. **Funktionsicherheit:** Regelmässige Birchmeier-Spritzen-tests bei Ihrer Servicestation tragen zur Werterhaltung Ihres Gerätes bei. **Servicessicherheit:** Dichtes Servicenetz garantiert Kundendienst und Ersatzteile ohne Verzögerung.

BIRCHMEIER

Sicher an der Spritze



Haben Sie
Fragen? Be-
nützen Sie den
direkten Draht
zu unserem
Anwendungs-
techniker
Armin Gantner,
Telefon 056 96 10 16.

Birchmeier & Cie. AG, 5444 Künten. Telefon 056/96 01 71