

Zeitschrift: Landtechnik Schweiz
Herausgeber: Landtechnik Schweiz
Band: 46 (1984)
Heft: 12

Werbung

Nutzungsbedingungen

Die ETH-Bibliothek ist die Anbieterin der digitalisierten Zeitschriften auf E-Periodica. Sie besitzt keine Urheberrechte an den Zeitschriften und ist nicht verantwortlich für deren Inhalte. Die Rechte liegen in der Regel bei den Herausgebern beziehungsweise den externen Rechteinhabern. Das Veröffentlichen von Bildern in Print- und Online-Publikationen sowie auf Social Media-Kanälen oder Webseiten ist nur mit vorheriger Genehmigung der Rechteinhaber erlaubt. [Mehr erfahren](#)

Conditions d'utilisation

L'ETH Library est le fournisseur des revues numérisées. Elle ne détient aucun droit d'auteur sur les revues et n'est pas responsable de leur contenu. En règle générale, les droits sont détenus par les éditeurs ou les détenteurs de droits externes. La reproduction d'images dans des publications imprimées ou en ligne ainsi que sur des canaux de médias sociaux ou des sites web n'est autorisée qu'avec l'accord préalable des détenteurs des droits. [En savoir plus](#)

Terms of use

The ETH Library is the provider of the digitised journals. It does not own any copyrights to the journals and is not responsible for their content. The rights usually lie with the publishers or the external rights holders. Publishing images in print and online publications, as well as on social media channels or websites, is only permitted with the prior consent of the rights holders. [Find out more](#)

Download PDF: 28.03.2026

ETH-Bibliothek Zürich, E-Periodica, <https://www.e-periodica.ch>

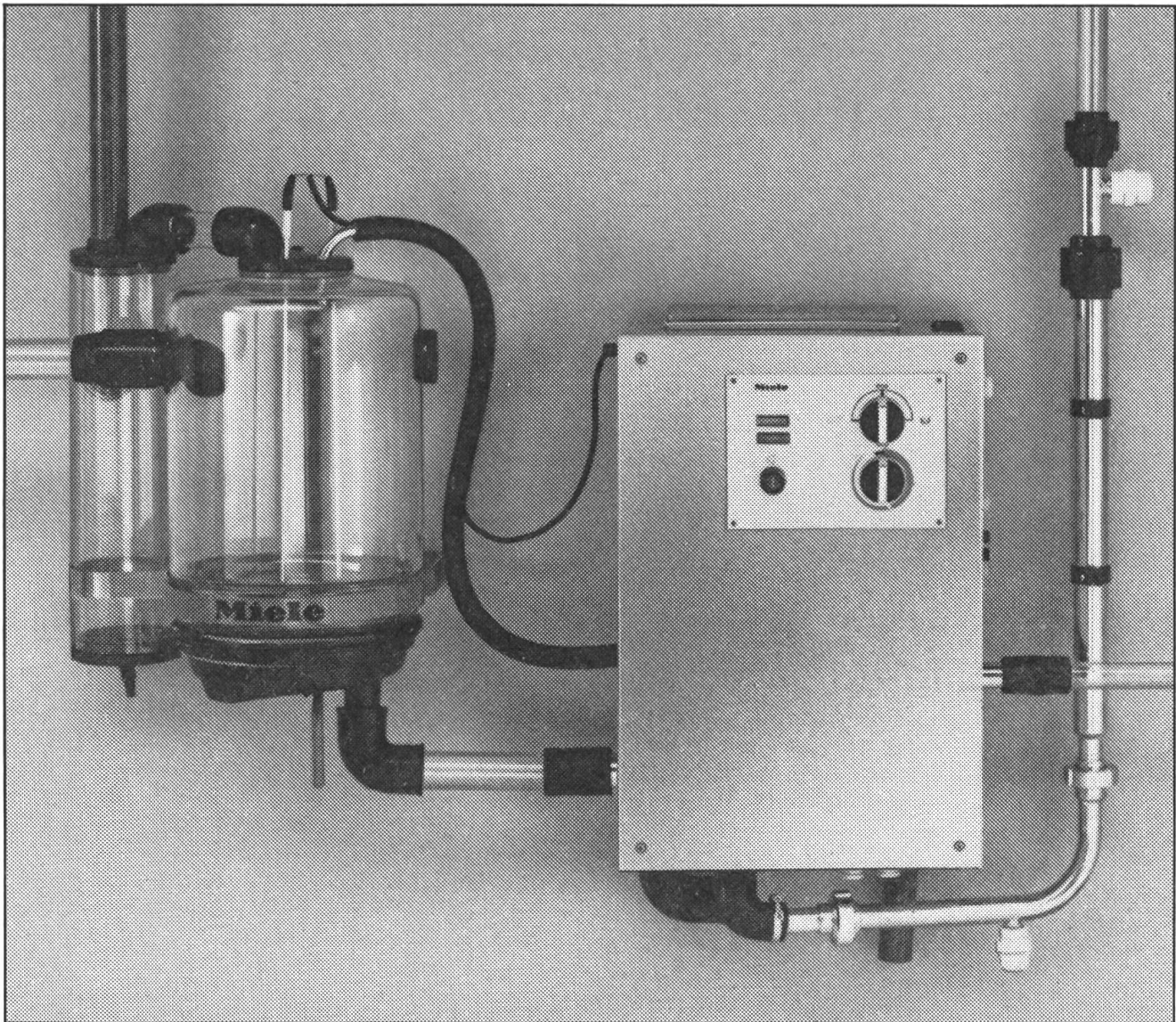

Was wir über die Hygiene in medizinischen Labors wissen, sollte Maßstab sein für jede Melkanlage.

Miele ist ein Spezialist für Melktechnik. Und Miele ist ein führender Hersteller von medizinischen Reinigungsautomaten; darunter sind sogar Geräte, die als medizinische Verfahren anerkannt sind. Das macht Miele zu einer erfahrenen Autorität in Hygienefragen.

Was haben aber medizinische Geräte und Melkanlagen gemeinsam? Nun, für die Gewinnung und Verarbeitung von Qualitätsmilch sind Sauberkeit und Hygiene ebenso wichtig wie in der Medizin. Es ist also kein Zufall, daß Miele als erster Hersteller einen Reinigungsautomaten für Rohmelkanlagen entwickelt und erfolgreich eingesetzt hat. Fehler-

quellen, die selbst bei sorgfältigster manueller Reinigung entstehen können, werden durch die Miele Reinigungsautomaten ausgeschaltet. Denn Temperatur, Wassermenge und Dosierung der Reinigungsmittel werden optimal aufeinander abgestimmt. Miele Reinigungsautomaten lassen sich auch nachträglich in jede Rohmelkanlage einbauen. Damit erfüllen wir die Forderungen nach Hygiene, Sparsamkeit, geringen Montagekosten und einfacher Handhabung.

Der Unternehmensbereich Miele Melktechnik ist auch in Fragen der Hygiene mit Sicherheit ein Spezialist fürs

Melken. Vor dem Hintergrund der großen Erfahrung und der Sicherheit der Marke Miele.

Miele A. G., Limmatstraße 4
CH-8957 Spreitenbach, Tel.: 056/702-111

Miele
MELKTECHNIK

Qualität und Sicherheit einer großen Marke.

Düngerstreuer Bögballe
der Exakte mit dem kippbaren Behälter

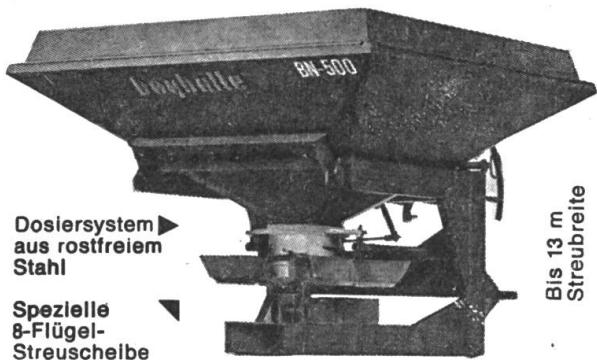

Dosiersystem
aus rostfreiem
Stahl

Spezielle
8-Flügel-
Streuscheibe

Bis 13 m
Streubreite

Kreiselegge

2 m, 2,5 m, 3 m,
3,5 m, 4 m
Zinken oder Messer

Feraboli

Auf Wunsch:
- Schnellkupplung
- hinterer 3-Punkt

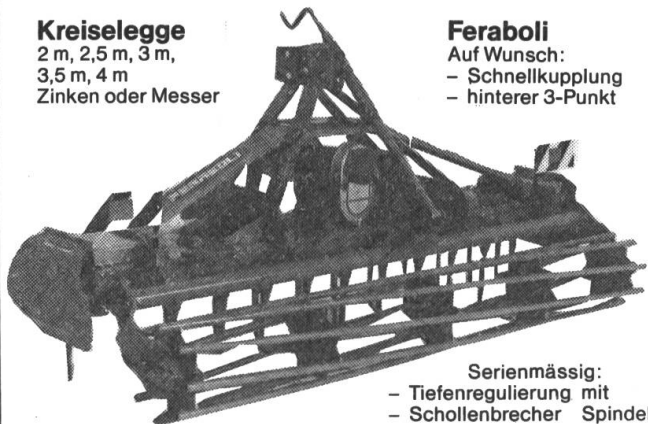

Serienmässig:
- Tiefenregulierung mit
- Schollenbrecher Spindel

Kulturreggen

Arbeitsbreiten 2,2-4,6 m
ab 3 m aufklappbar

HARUWY

verschiedene Chassis
Zinken u. Krümmler

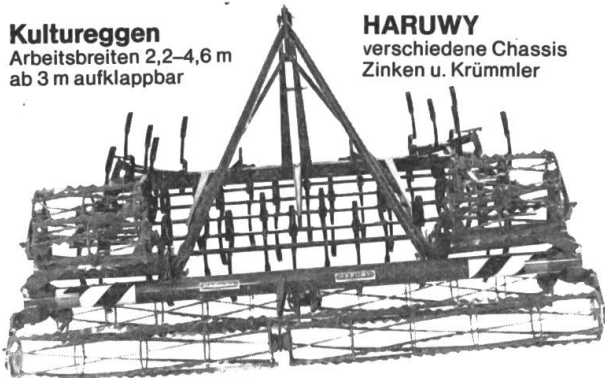

Mit kleineren Traktoren arbeiten Sie aufgeklappt mit 2,64 m oder 2,87 m. Aufgeklappt können Sie auch die ideale Kombination mit Cultipacker- und Cambridge-Walzen machen.

Sämaschinen NODET

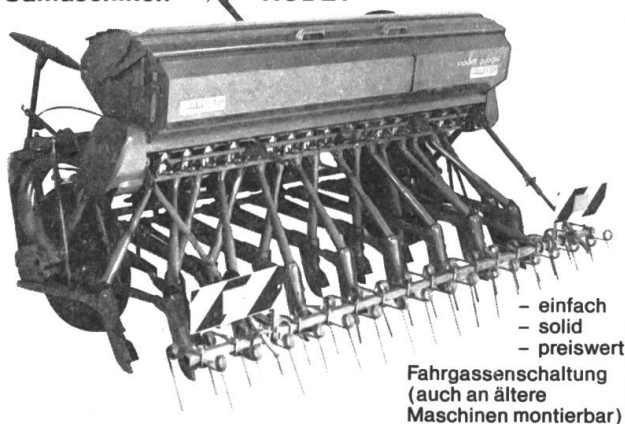

- einfach
- solid
- preiswert

Fahrgassenschaltung
(auch an ältere
Maschinen montierbar)

Unsere Mitarbeiter in der Deutschschweiz:
Walter Pfanner, 3250 Lyss BE, 032 - 84 13 79
Christian Moser, 2943 Vendlincourt JU, 066 - 74 46 89
Walter Gerber, 3324 Hindelbank BE, 034 - 51 13 08
Roland Baumgartner, 8162 Steinmaur ZH, 01 - 853 06 46



HARUWY 021/35 55 12

Landmaschinenfabrik
Hans-Rudolf Wyss, Vernand, 1032 Romanel s. Lausanne

Hauswasserpumpen

Vollautomatisch für Siedlungen, Ferienhäuser
usw. Direkt ab Fabrik.
Wir beraten Sie kostenlos.

Pumpen

Tauchpumpen, Hochdruckpumpen usw.

Tränkebecken

Verschiedene Ausführungen, ab Fr. 42.-.

Verlangen Sie Sammelprospekt mit Preisliste.

ERAG, E. Rüst, 9212 Arnegg, Tel. 071 - 85 18 55



Landsberg

LADEWAGEN

Kurzschnittladewagen

bis 31 Messer, Fremdkörpersicherung.
Inhalt:
24, 27, 29 und 39 m³

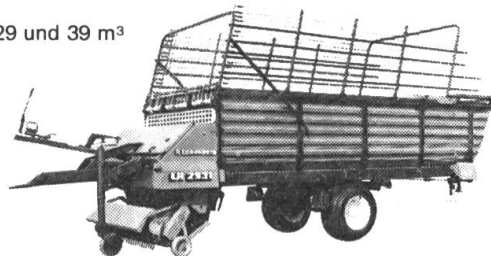

PLUS-Ladewagen

Tiefgänger oder Hochlader mit gezogenem Pick-up,
Fremdkörperabscheidung.
Inhalt:
20 und 26 m³.

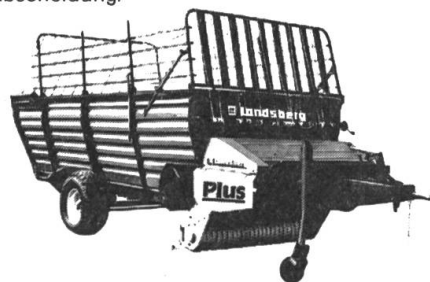

Landsberg = Leistung = 1. Klasse
Qualität = Form

Verlangen Sie ausführliche Unterlagen bei



AGRO-SERVICE SA
4528 Zuchwil SO, Tel. 065/2611 61



Allzweck-
Stabkettenförderer
(für Silohöhen bis 5 m)

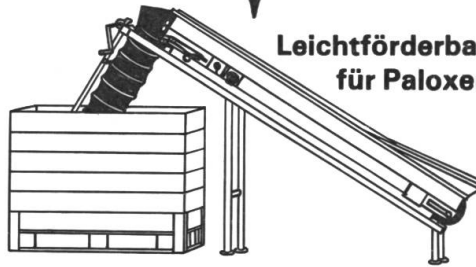

Leichtförderband
für Paloxenfüllung

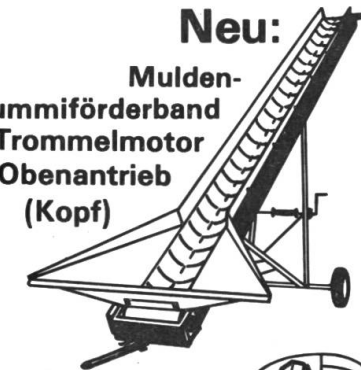

Neu:
Mulden-
Gummiförderband
mit Trommelmotor
und Obenantrieb
(Kopf)



Flachketten-
förderer mit
Obenantrieb
(für Silohöhen
bis 7,5 m)

Preis-Hit

Abladen und Fördern in der Landwirtschaft

mit leistungsfähigen Geräten vom Spezialisten



Fabrik für Förder- und
Aufbereitungsanlagen
3422 Kirchberg, Tel. 034 45 14 44



Hochsilo-
Steilförderer
bis Silohöhen
von 10,3 m



Gebläsezubringer
mit Gummigurte

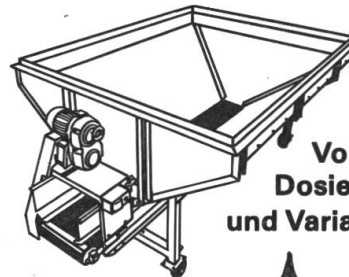

Neu:
Vorratsbunker mit
Dosieraustragungsband
und Variator (1,5 t)



Abkip- und
Zubringerband
Stabkette, Kratzboden
o. Gummigurt

Die preisgünstigen Mischfuttersilos

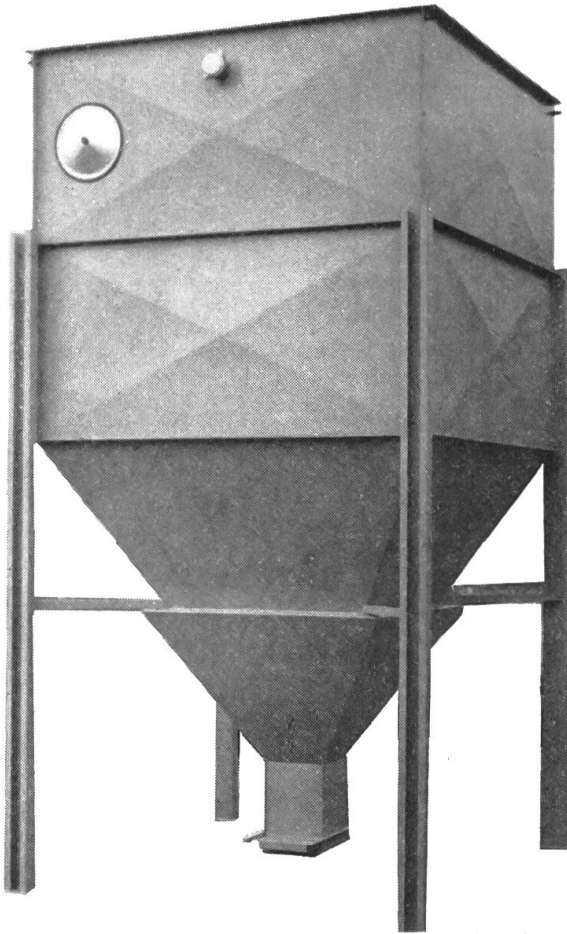

Elementsilos WIRTH

- ganzer Silo aus solidem Stahlblech mit Grundanstrich. Alles geschraubt und damit auch an schlecht begehbarem Ort zu montieren.
- Baukastensystem, d. h. jeder Silo kann später noch vergrößert werden.
- Deckfläche mit grosszügigem Filter.
- Einstiegdeckel
- Einblasrohr
- Schnellkupplung zu Rohr
- Stützbeine (können auch zur Aufhängung eingesetzt werden).
- Ablaufrohr mit Schieber.
- Einblasrohrverlängerung.

Schicken Sie mir bitte ausführliche Informationen LS 12/84

Name: _____ Ort: _____

Adresse: _____ Tel. _____

WIRTH AG Maschinenbau, CH-3138 Uetendorf
Telefon 033 - 45 31 31

100 Gefriersäcke extra stark

(Fleisch wird nicht ranzig) inkl. Verschlüsse
20 x 30 cm Fr. 8.- 27 x 40 cm Fr. 12.-
24 x 36 cm Fr. 10.- 35 x 53 cm Fr. 16.-

ERAG, E. Rüst, 9212 Arnegg, Tel. 071 - 85 18 55

Für gutes Futter die bessere Lösung: **ROTA VER**



(034) 61 61 11

Besuchen Sie uns an der OLMA, AF 15, Stand 1522

MESSER

Mais: grün oder dürr – hochwertiges Futter!

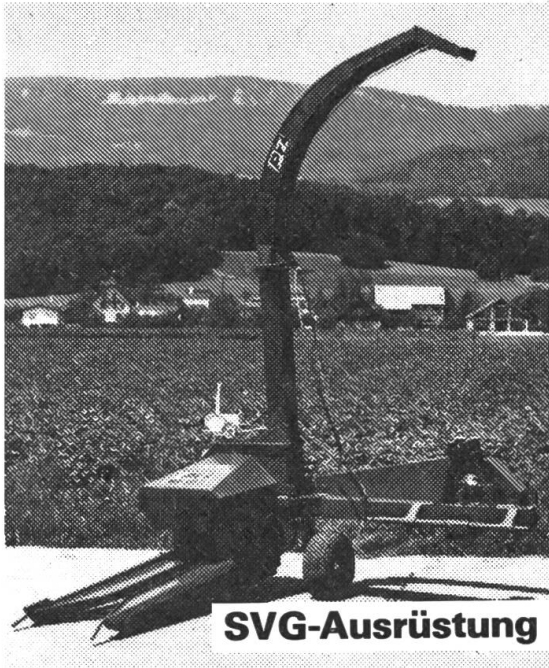

SVG-Ausrüstung



PZ
ZWEEGERS

Maishäcksler

- problemloses Mäh- und Einzugssystem
- grosse Betriebssicherheit – niedrige Wartungskosten
- hohe Leistung bei geringem Kraftbedarf
- komplette Ausrüstung zu Nettopreisen

MH 80 S: Führend in Leistung und Preis!

- Verstopfungsfrei ab 23 kW (30 PS) bis zu 41 t/h bei 51 kW (70 PS)
- **Spezielle MESSER-Ausrüstung: SVG-Ausrüstung**, Höhenverstellbares Zugmaul, Riffelplatte, zusätzlicher Zapfwellendurchtrieb

MH 106 S/SU: Zweireiher mit Schwenkbock! Ab 75 PS!

- Verstopfungsfrei bis zu 76 t/h bei 98 kW (135 PS)
- 2 getrennte Einzugs- und Mähsysteme garantieren exakten Schnitt
- **Neu: Mit Riffelplatten!**

PZ-Maishäcksler – Spitzentechnik zum Nettopreis!

Ernst Messer AG
Industrie- und Landmaschinen 4704 Niederbipp, Tel. 065 73 23 63

Filialen/Succursales:
7205 Zizers, Tel. 081 51 45 95
1510 Moudon, Tel. 021 95 15 74

MESSER



Getreidequetschen

Hergestellt für Landwirte, die es bevorzugen, Futtergetreide zu quetschen, anstatt wie üblich zu vermahlen. 5,5 und 7,5 PS E. Motoren. Haferquetsche für Pferde mit 2 PS E. Motor.



Mahl- und Mischanlagen

Hammermühlen 7,5 bis 20 PS, Mischer 750 bis 2500 kg automatische Anlagen für Nachtstrom.

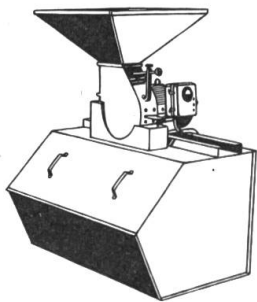
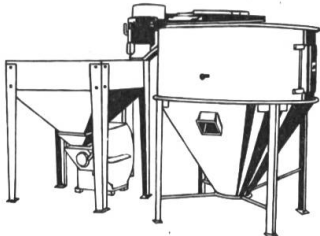

Hammermühlen

Auf Ständer zum Absacken oder Mehlkasten, mit 250kg Inhalt, 7,5 und 10 PS E. Motoren.

Mühlen- und Maschinenbau 4922 Bützberg



Telefon 063 4315 35

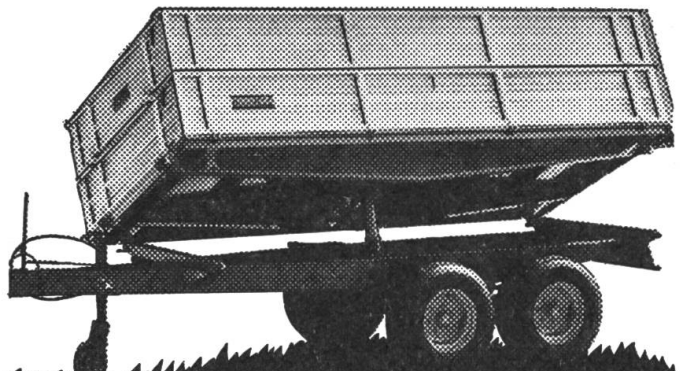

Tel. 035-24633

TANNER
Fahrzeugbau 3550 Langnau
QUALITÄT AUS DEM EMMENTAL

Besuchen Sie uns an der OLMA im Freigelände Galgenacker

ZAUGG-Qualitätsgeräte für den Ackerbau

ZAUGG-Kombi-Egge

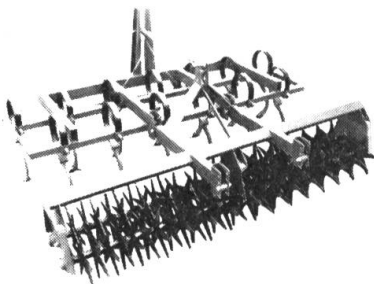

- ◀ - stabiler Stahlrohrrahmen
- Montage von verschiedenen Zinken
- Igel- und Spatenwalzenblock

- ▶ - stabiler Stahlrohrrahmen
- Zinken auf vier Balken verteilt
- Krümmler- und Ringelwalzenblock

ZAUGG-Federzinken-Egge

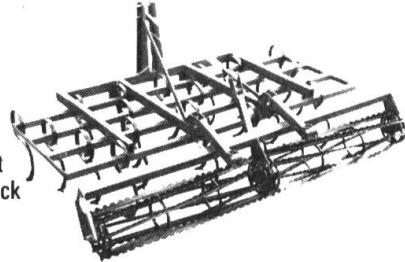

ZAUGG-Baukasten-Drehpflug



- ◀ - Non-stop Steinsicherung
- 2- und 3-scharig
- ▶ - 3, 5, 7 oder 9 Zinken
- ein- oder zweibalkig
- geringer Zugkraftbedarf

Alle Geräte mit ZAUGG-Unterlenker-Schnellanschluss und Anhängpunkte für verschiedene Nachlaufgeräte.

ZAUGG-Tiefenlockerer



Gebr. Zaugg AG
3537 Eggiwil



Gebr. Zaugg AG

Eggiwil

Tel. 035/6 19 51

STOLL die Nummer 1 für die Zuckerrübenenernte

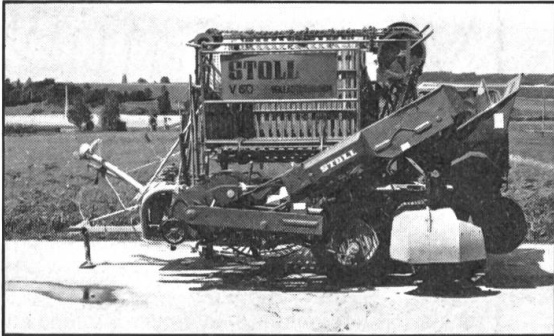

Das lückenlose STOLL-Programm:

V35/50:

1reihig gezogen, mit oder ohne Blattbergung. Köpfstärkeautomatik, Schwingrodekörper, Tragfördererelevator, Lenk- und Tiefenautomatik.

Die Summe vieler Vorteile



Gezogener, 2reihiger Bunkerköpfröder V 200

- nebeneinander köpfen und roden: alles sehend und kontrolliert arbeiten
- neues Rodesystem
- grossvolumige Bereifung
- automatische Seiten- und Tiefenführung
- 5 t Rübenbunker
- offene und übersichtliche Bauweise

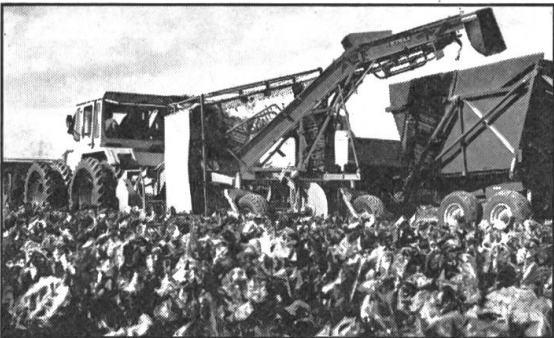

6reihiger Rodelader MRL-6

6reihiger Schwaderöder MRS-6

6reihiger Schlegelköpfer MRB-6

Höchste Flächenleistung und höchste Erntequalität!

- neuartiges Rodesystem mit hoher Schmutzabscheidung
- übersichtliche, kompakte Bauweise
- unmittelbare Kontrolle der Arbeitsfunktionen
- in einem Arbeitsgang Rübe und Blatt ernten



WKM

Selbstfahrender 6reihiger Köpfröder CLE 130. Die Maschine für Lohnunternehmer, Maschinenringe und Gemeinschaften

- hohe Betriebssicherheit auch bei höchster Beanspruchung
- echte Einmann-Maschine
- Anroden und Gassenroden ohne Probleme
- hohe Arbeitsgeschwindigkeit
- Exakt- oder Schlegelköpfer

Generalimporteur:

VLG Bern Landmaschinen
3001 Bern, Telefon 031 50 31 11

Regionale Verkaufs- und Servicestellen in
der ganzen Schweiz

CH 71d84

Haben Sie Bedarf an

Hydraulik-Zylindern?

Dann sind wir Ihre Spezialisten!

Jetzt Oberlenker-Zylinder mit spez. grossem Hub (Schweizer Fabrikat). Auf Wunsch auch mit doppelt entsperbaren Zwillingsventilen.

Fragen Sie uns – es lohnt sich!

Lassen Sie sich auch von unserem grossen Angebot und den günstigen Preisen überraschen!

ERNST A. LODER TECHNISCHE VERTRETUNGEN

8450 Andelfingen (Dätwil) ZH

Tel. 052 - 41 22 67

Ersatzteilagentur Griesser Maschinen AG
Andelfingen

Weil der Aufgang entscheidet

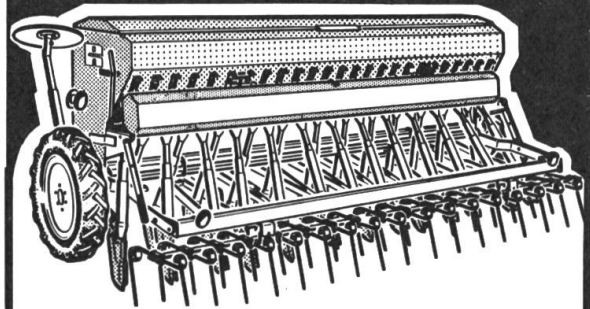

REFORM SEMO 99

- 2,25 – 3 m Arbeitsbreite.
- Kombisärad – exakte Aussaat aller Samen.
- 60 Stufen Ölbadgetriebe – einfachste Einstellung der Aussaatmenge.
- Scharenautomatik – keine Verstopfung an den Scharen.
- Zentrale Saattiefeneinstellung.
- Grosser Saatkasten mit problemloser Entleerung.
- 70-jährige Erfahrung im Bau von Drillmaschinen.

Generalvertretung Schweiz:

Gerber + Reinmann AG

4911 Schwarzhäusern, Tel. 063 - 22 01 57

Grosse Kehrleistung bei minimaler Investition

Sekundenschneller Anbau
an den Traktor
Antrieb hydraulisch

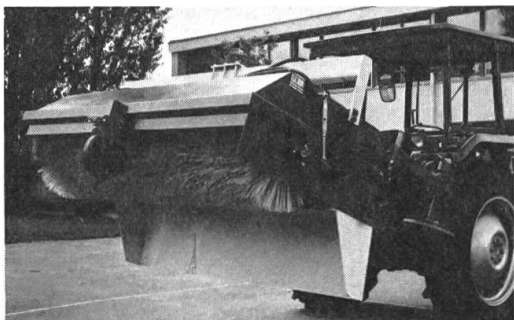
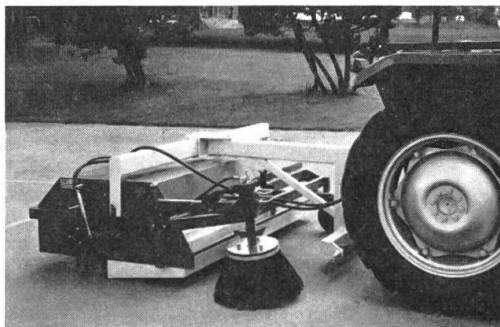

Entleeren
des Schmutzbehälters

Der Star-Sweeper von AME
bietet viele Vorteile:

- Problemloser Anbau an:
Gabelstapler - Unimog - Unitrac -
Traktor - Kleinradlader
- Maschine lieferbar mit Wassertank
oder Absaugvorrichtung
- Grosser Schmutzbehälter
- Arbeitsbreiten: 2 m

Fordern Sie unverbindlich
Prospekte an.

**MA
IEX** AG

Generalimporteur:
MAIEX AG
Maschinen-Import
und -Export
9500 Wil

Tel. (073) 235283/233223 Telex 883372

FÜR DIE TRAKTOREN- HERSTELLER IST KLÉBER BEI DEN GÜRTELREIFEN DIE NR. 1

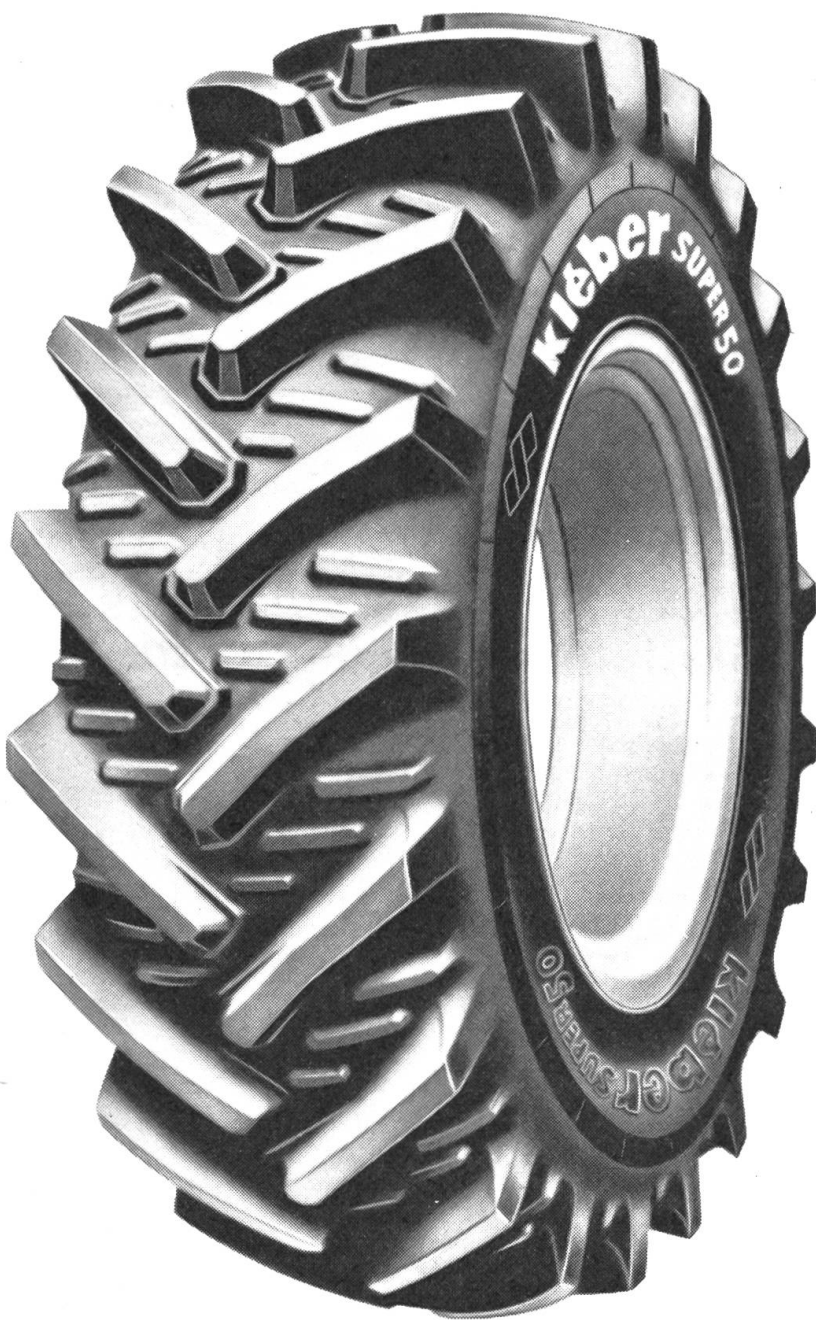

Kléber beherrscht die Gürtelreifen-Technologie schon seit über 30 Jahren. Alle namhaften Traktorenhersteller vertrauen deshalb der langjährigen praktischen Kléber-Erfahrung auf dem Gürtelreifen-Sektor. Der Kléber Radialreifen bedeutet: Optimale Bodenhaftung, bessere Zugkraftübertragung, kürzere Maschineneinsatzzeiten, geringerer Kraftstoffverbrauch, längere Lebensdauer. Kurzum mehr Wirtschaftlichkeit in der Landwirtschaft. Fahren Sie auch die Nr. 1 unter den Acker-Gürtelreifen?

Es zahlt sich aus:

Nur bei Kléber:

Die einmaligen Kléber-Zwischenstellen. Für unübertroffene Zugleistung, vorbildliche Selbstreinigung, optimalen Schutz gegen Schnitt- und Stossverletzung. Kléber fertigt Ackerreifen in der Gürtel-Bauweise mit dem Profil der Überlegenheit schon seit über 30 Jahren. Andere stehen erst am Anfang dieser Entwicklung. Nicht umsonst ist Kléber auf dem Radialsektor in Europa führend in der Erstausrüstung bei den Traktoren-Herstellern.

**Vorsprung durch über
30 Jahre Erfahrung.
Das Profil der Überlegenheit.**



kléber
Experte für Traktoren-Reifen

WILD Gebläse und Förderbänder
von höchster Qualität

Wählen Sie unter 6 Gebläsemodellen und 5 Antriebsvarianten!

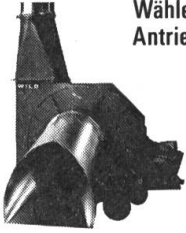

WILD Gebläse

sind universell ausbaubar mit Häcksel-einsatz, Schneidwerk und Silierschau-feln für Dürreheu, Welkeheu, Silogras, Mais, Strohhäcksel, Rübenlaub, Rüben-schnitzel usw. Förderleistungen bis 100 t/Std.

WILD Förderbänder

sind robust, wartungsfrei und werden in 2 Varianten ange-boten. *NEU* mit Nylonband-förderer. 2,5 m und 3 m För-derlänge.

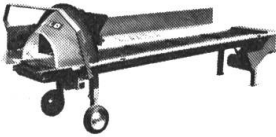

WILD

Gebläse und Förderbänder sind die idealen Abladegeräte für die bevorstehende Maisernte.

**Josef Wild & Co., Maschinenfabrik,
9033 Untereggen (Tel. (071) 96 19 11**

Ihr Spezialist für: Verteiler, Gebläse, Radialventilatoren, Dosiermaschinen, Brückenkrane, Teleskopkrane usw.

Big Blaster

Für Silos, Bunker

Luftkanonen



Wirksam gegen
- Bunker-
verstopfungen
- Kamin- und
Brückenbildungen

Chemie-, Lebens-
mittel- und Futter-
mittelbranche,
Bauindustrie.
Einbaubar in
bestehende und
neue Anlagen

Bereits über
400 Kanonen im Einsatz!

☎ 063 - 296161

U. AMMANN Maschinenfabrik AG
4900 Langenthal

AMMANN

Besuchen Sie uns an der OLMA 1984, Halle 10, Stand 112

HYBAG-MAULWURF

Hydraulische Stallentmistungsanlage

® Patent angemeldet

Auch Umbau von mechanischen Anlagen in solche mit hydraulischem Antrieb.
Neu: mit Flüssigkeitsentnahme.

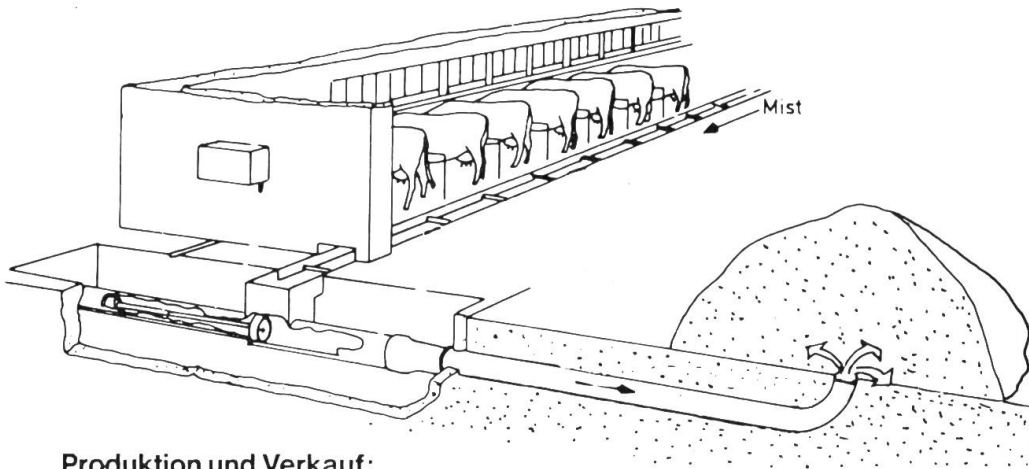

Produktion und Verkauf:

hybag Automationen AG
Jassbach, 3517 Linden

Telex 33879
Telefon 031 9712 63

Der besondere Agrar Vorteil

Der leistungs-
fähige und ro-
buste AGRAR
Kompressor
füllt das Fass
in kürzester
Zeit.

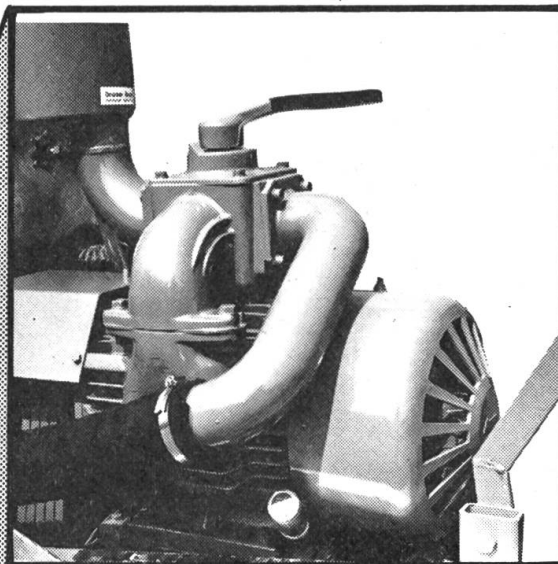

AGRAR-Druckfässer

gibt es von 2000 - 8000 Liter Inhalt. Auch als Pump-Druckfass mit Zusatzpumpe lieferbar. AGRAR hat für jeden Betrieb das geeignete Fass.

- Propeller-Rührwerk
- Automatische Schlauchkupplung
- Zusätzlicher Einfülldom oben und viele weitere Vorteile

Das gesamte Druckfass wird ausschliesslich in Wil fabriziert; deshalb können wir für den problemlosen Einsatz über Jahre garantieren!

Verlangen Sie Prospekte, Preise und Beratung vom Spezialisten:



Agrar

Agrar Fabrik landw. Maschinen AG
9500 Wil SG Telefon 073/25 16 25

Sicher ist sicher. Original-Walterscheid- Ersatzteile.

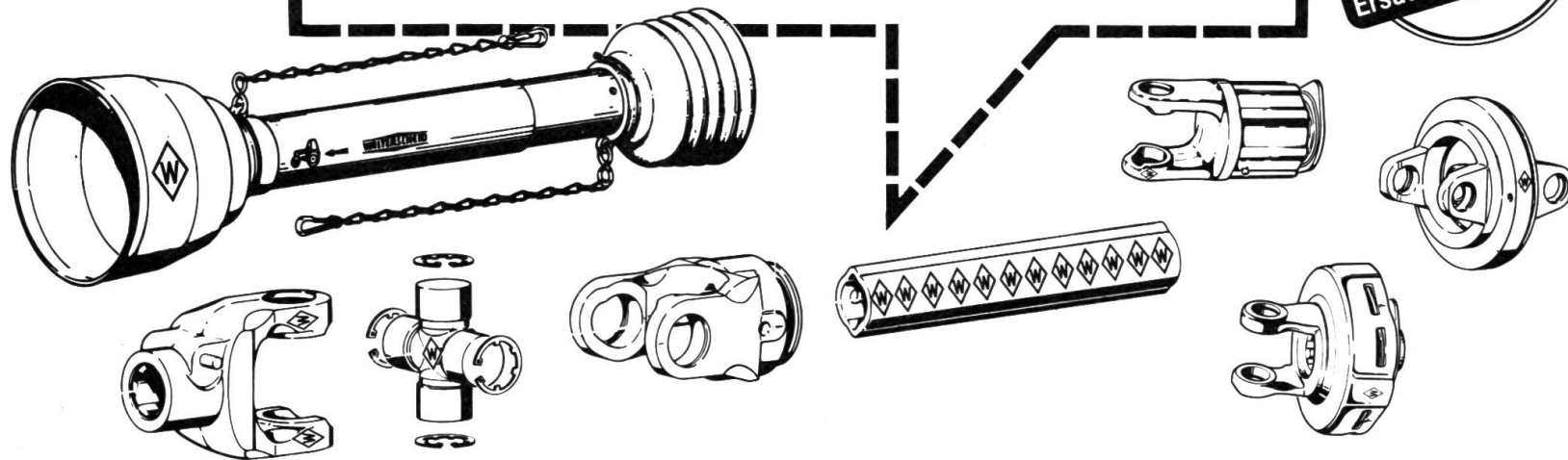

Der Walterscheid-**Agraset**-Ersatzteil-Service bietet dreifache Sicherheit:

1. Die Qualität.

Walterscheid verbürgt höchste Material- und Verarbeitungsqualitäten in zukunftsweisender Technologie für alle Ersatzteile.

2. Der Service.

Der Landmaschinenhandel hält das

komplette Walterscheid-**Agraset**-Programm für Sie bereit. Die perfekte Vertriebsorganisation und das dichte Vertriebsnetz garantieren stets schnellste Nachlieferung.

3. Die Sicherheit.

Der Name Walterscheid ist für uns verpflichtend. Jahrzehntlang erworbenes Vertrauen pflegen wir. Und wir erarbeiten uns immer wieder von neuem unseren guten Ruf.

Bestehen Sie bei der Ersatzteilbeschaffung auf Qualität! Verlangen Sie deshalb bei Ihrem Landmaschinenhändler stets ausdrücklich **Walterscheid-Agraset**-Teile mit dem Original--Zeichen.

WALTERSCHEID

Paul Forrer AG, Zürich
Aargauerstrasse 250, Postfach,
8048 Zürich, Telefon 01 64 39 33/35

Besuchen Sie uns an der OLMA, Halle 6, Stand 611