

Zeitschrift: Landtechnik Schweiz
Herausgeber: Landtechnik Schweiz
Band: 46 (1984)
Heft: 5

Werbung

Nutzungsbedingungen

Die ETH-Bibliothek ist die Anbieterin der digitalisierten Zeitschriften auf E-Periodica. Sie besitzt keine Urheberrechte an den Zeitschriften und ist nicht verantwortlich für deren Inhalte. Die Rechte liegen in der Regel bei den Herausgebern beziehungsweise den externen Rechteinhabern. Das Veröffentlichen von Bildern in Print- und Online-Publikationen sowie auf Social Media-Kanälen oder Webseiten ist nur mit vorheriger Genehmigung der Rechteinhaber erlaubt. [Mehr erfahren](#)

Conditions d'utilisation

L'ETH Library est le fournisseur des revues numérisées. Elle ne détient aucun droit d'auteur sur les revues et n'est pas responsable de leur contenu. En règle générale, les droits sont détenus par les éditeurs ou les détenteurs de droits externes. La reproduction d'images dans des publications imprimées ou en ligne ainsi que sur des canaux de médias sociaux ou des sites web n'est autorisée qu'avec l'accord préalable des détenteurs des droits. [En savoir plus](#)

Terms of use

The ETH Library is the provider of the digitised journals. It does not own any copyrights to the journals and is not responsible for their content. The rights usually lie with the publishers or the external rights holders. Publishing images in print and online publications, as well as on social media channels or websites, is only permitted with the prior consent of the rights holders. [Find out more](#)

Download PDF: 27.03.2026

ETH-Bibliothek Zürich, E-Periodica, <https://www.e-periodica.ch>

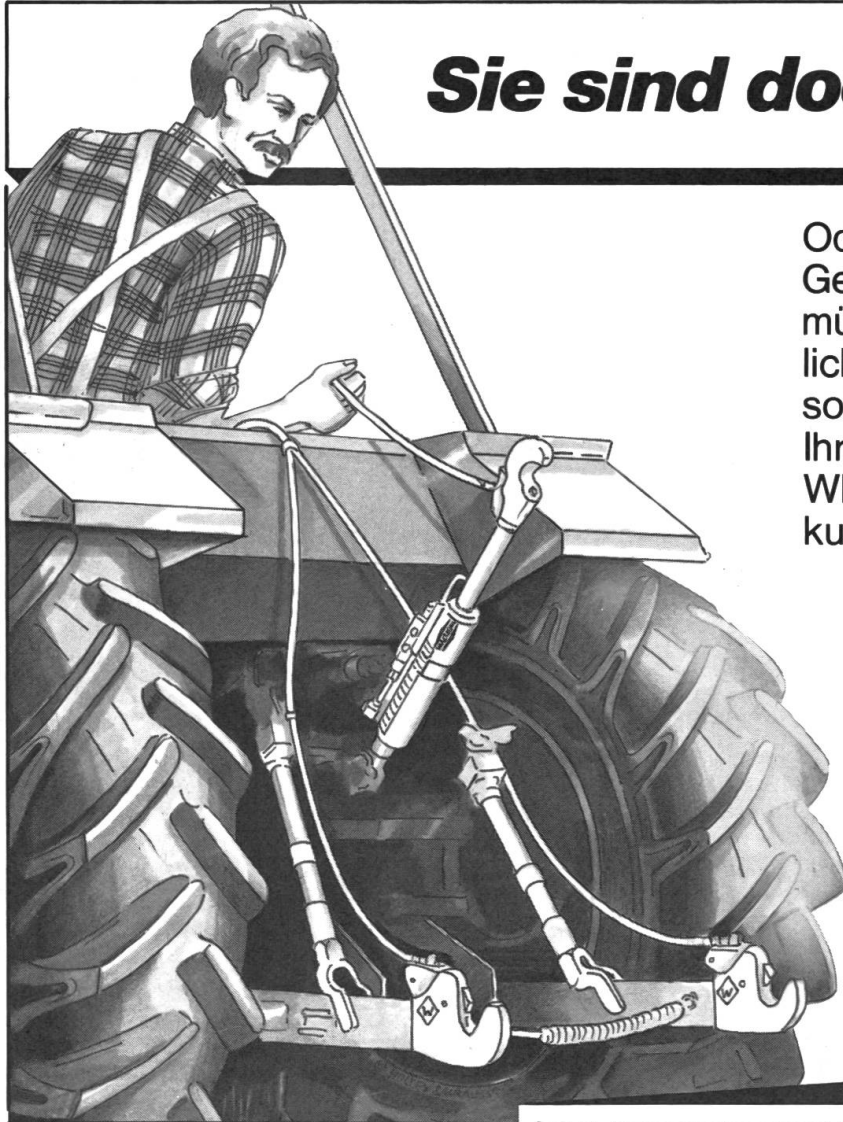

Sie sind doch kein Kuppel-Muffel ?

Oder kuppeln Sie die Geräte immer noch in mühevoller, unfallbedrohlicher Handarbeit? Dann sollten Sie schnellstens Ihre Schlepper mit dem WKS-Dreipunkt-Schnellkuppler ausrüsten.

Machen Sie es wie 250 000 zufriedene WKS-Besitzer: Das Ankuppeln auch der schwersten Geräte ist mit dem Walterscheid-Dreipunkt-Schnellkuppler ein Kinderspiel. Ranfahren, Unterlenker kuppeln, Oberlenker einrasten – und ab geht die Post.

Beachten Sie die Jubiläumsaktion

**„250000
WKS-Dreipunkt-Schnellkuppler“**

Verkauf zu Sonderpreisen von
250 Teleskop-Oberlenkern und
2500 Unterlenkerhaken-Sätze.

WALTERSCHEID

Paul Forrer AG, 8048 Zürich
Postfach 1734, Tel. 01 64 39 33/35

Neu
Deltanet® Granulat

Das Mittel gegen Bodenschädlinge mit den
vielen guten Eigenschaften.
Fragen Sie Ihren Händler oder Berater.

Bei der Ernte
zahlt
sich's aus.



CIBA-GEIGY
Giftklasse 4.
Warnung auf
Packung beachten.

Kunststoff-Wasserleitungen

in allen Grössen und Stärken.
Kunststoffrohre und Elektrokabel usw.

Wasserschläuche Drainagerohre Wasserarmaturen

Hahnen, Ventile, Winkel, Holländer usw.

ERAG, E. Rüst, 9212 Arnegg, Tel. 071 - 85 18 55

HOWARD

Rotavator

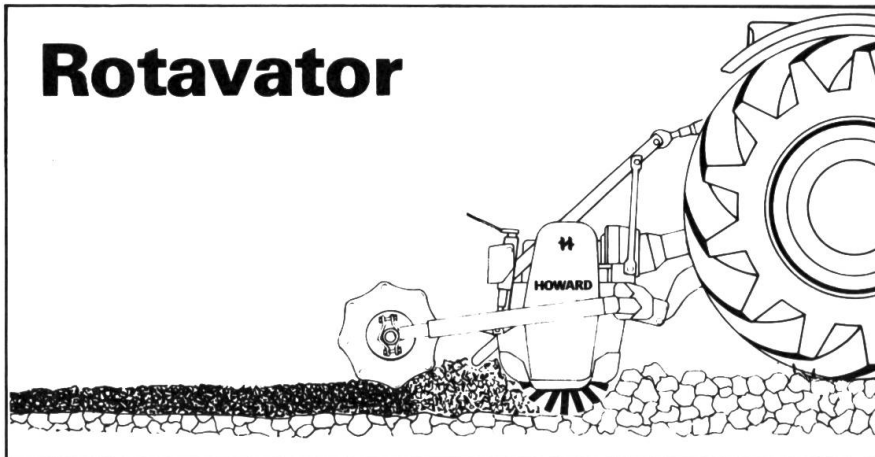

Auch in arbeitssparender Kombination mit Grubber und
Sämaschine gekuppelt oder aufgesattelt
(= HOWARD SÄMAVATOR) lieferbar.

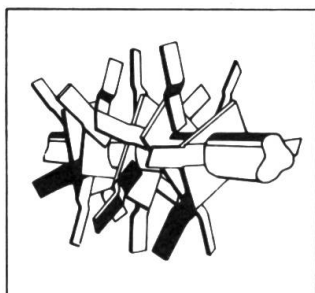

Universalmesser- oder
Mulchmesser-Rotoren

Neu! Zinkenrotor, garantiert
keine Schmierschicht, gute Krümelung.
Die Rotoren sind leicht auswechselbar.

Berühmte Qualität für gute Arbeit.

Verlangen Sie ausführliche Unterlagen.

AGRO-SERVICE SA

4528 Zuchwil SO, Tel. 065/2611 61

AGRO-SERVICE

Nr. 83

breviglieri

aktuell

Dauerhaft und leistungsfähig

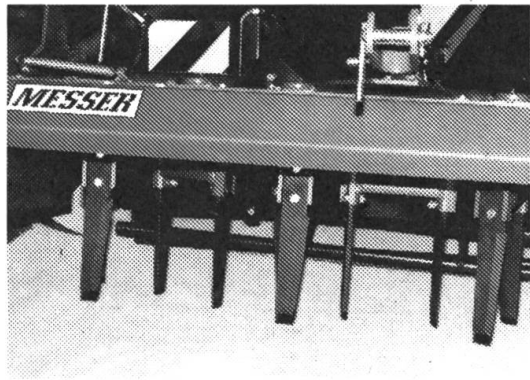

Garantie: 2 Jahre, auch auf Messer und Zinken!

Ernst Messer AG

Industrie- und Landmaschinen
4704 Niederbipp, Tel. 065 73 23 63

- **Kreiseleggen mit Messerzinken**

Geringer Kraftbedarf —
wartungsfreundlich —
perfekte Arbeit auch in
trockenen Böden

- **Rotoreggen — die Fräse mit Zinken**

Geringe Bodenverdichtung
— ideal für Gemüse und
Hackfrüchte

Filialen/Succursales:

7205 Zizers, Tel. 081 51 45 95

1510 Moudon, Tel. 021 95 15 74

CELLI

**Ihre Boden-
bearbeitungsprobleme
lösen wir mit der CELLI
Spatenmaschine
in einem Arbeitsgang!**

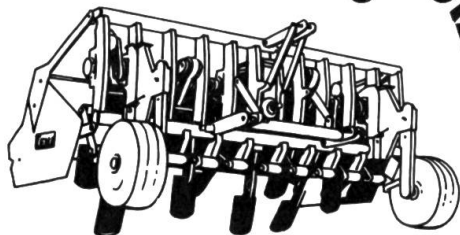

Ideal bei verdichteten Böden!

CELLI Spatenmaschinen:

- mit grösster Flächenleistung
- wartungsfrei durch Ölbadlagerung
- die meisteingesetzte in den gängigen Arbeitsbreiten von 100 bis 350 cm
- minimaler Kraftbedarf und 4-Gang-Getriebe

**CELLI Flachzinkenrotor
von SILENT**

**Neu: bis 60 cm Tiefe
mit Nachlaufgrubber!**



die ideale Lösung für eine Bodenbearbeitung, ohne den Boden zu verdichten

- kombiniert mit Grubber, dem Idealgerät für saattartige Bodenbearbeitung in einem Arbeitsgang
 - schnell umgebaut in eine normale Rotorfräse
 - eine echte Alternative zur Kreiselegge
 - einfache Konstruktion, dadurch verschleissarm!
 - sehr günstiger Preis
- Arbeitsbreiten: 2,10 m und 2,30 m

SILENT AG

8108 Dällikon
Buchserstrasse 16
Tel. 01 - 844 00 10

International

Das Neuste: *Sens-o-draulic*

Vollhydraulische Hubwerksregelung von **International**

- Weniger Schlupf, Kraftstoffeinsparung, grosses Zugvermögen, mehr Leistung
- **SUPER KOMBINATIONS REGELUNG:** exaktere Geräteführung gleichmässiger Arbeit
- **PRAXISGERECHT:** Einhebelbedienung Fernbedienung

Die Sens-o-draulic — exklusiv bei INTERNATIONAL

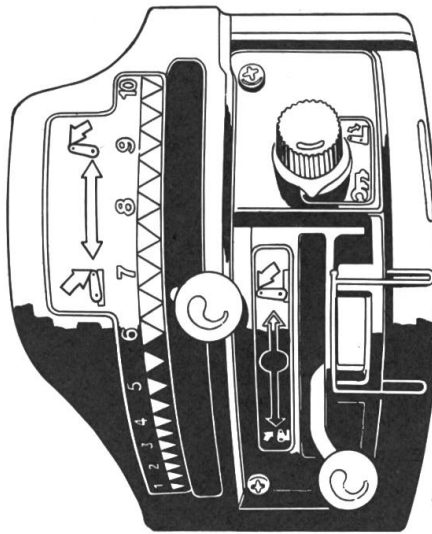

Betriebsarten-schalter

Sicherungs-bügel

Sollwerthebel

Arbeitshebel

ROHRER-MARTI

Aktiengesellschaft Rohrer-Marti
Landmaschinen, 8105 Regensdorf
Telefon 01 / 840 1155

MENGELE

Wira Kehrfix

Strassenkehrmaschinen für Traktoranbau, mit oder ohne Sammelbehälter und Sprühvorrichtung, zurzeit besonders preisgünstig.

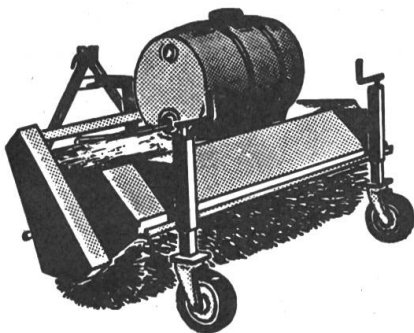

Dezlhof AG

Landmaschinen Traktoren
9246 Niederbüren
Telefon 071 - 81 14 21

HASSIA

**UNISEM –
die pneumatische
Einzelkorn-Sämaschine**
für den universellen Einsatz

Mit dem HASSIA-Doppelabstreifer-System für präzise Einzelkornablage

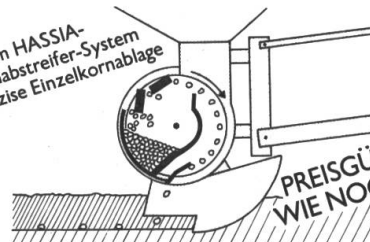

PREISGÜNSTIG
WIE NOCH NIE

**Sätechnik
für höchste Ansprüche**

Beratung und Verkauf

Generalimporteur:
VOLG Landmaschinen
8401 Winterthur
Tel. 052/84 14 18

Regionalvertretungen:
Landw. Genossenschaftsverbände
VLG Bern und FSA Fribourg

PNEU-SHOP JUNOD

8330 Pfäffikon ZH Schanzweg 8 Tel. 01 / 950 06 06

AKTION

Frühjahr 84



GOODYEAR

Super Traction Radial



Radial-Hochstollen-Reifen mit höchster Leistung und Zugkraft.

Sure Grip All Service



Universeller Landwirtschaftsreifen für mittelstarke Traktoren.

Industrial Sure Grip

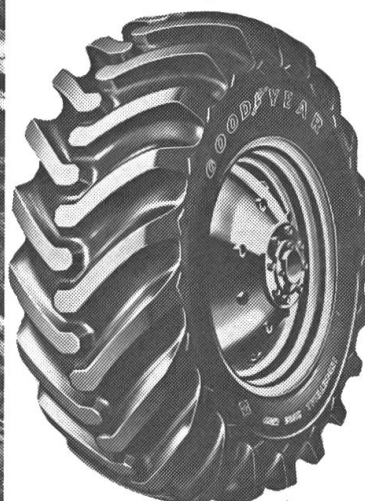

Ideal für Industrie- und Forst-Traktoren.

MIR GSEH ÜS AR BEA.

Landwirte

Das vollständige Landmaschinenprogramm der Schweiz. Agrotechnischen Vereinigung SAV finden Sie in den Hallen 15, 16 und 17 sowie im Freigelände auf rund 15'000 m².

Täglich kommentierte Vorführungen im Ring mit Musikvorträgen.

Ausserdem finden Sie ein umfangreiches Angebot von landw. Geräten, Hilfsstoffen, Futtermittel, Fachliteratur.

Für die Tier-, Blumen- und Gartenfreunde sind verschiedene Sonder-schauen, u. a. Frühlings-blumenschau, Tierpark, Grünes Zentrum mit Sonder-schau Obst usw.

20% Rabatt bei der Bahn. Verbilligte Eintrittspreise für AHV-Rentner.

SAV Im Dienste der Landwirtschaft

BEA'84

BERN, 27. APRIL BIS 7. MAI

AUSSTELLUNG FÜR GEWERBE, LANDWIRTSCHAFT,
HANDEL UND INDUSTRIE

Ein glatter Stallgang? EPOXAL-Gleitschutzbeläge

- für neue und alte Gänge
 - trittsicher und dauerhaft
 - profitieren Sie von unserer lang-jährigen Erfahrung
- Informieren Sie sich unverbindlich.



TEPROTEX AG, Industrieböden, Althardstrasse 185,
8105 Regensdorf, Telefon 01 - 840 30 51

AKTION: bis 15% Rabatt bei Bestellung bis Ende April!

PW-Anhänger für jeden Zweck Verlangen Sie unseren Spezialkatalog

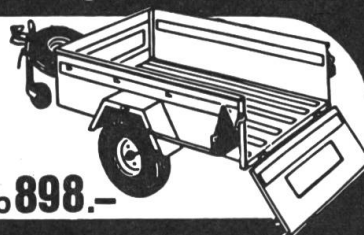

ab 898.-

01/850 21 11

erwin kapp AG

Auto- u. Industriebedarf, 8155 Nassenwil

Rollenketten und Kettenräder, Landmaschinen-Rollenketten, Transportketten.

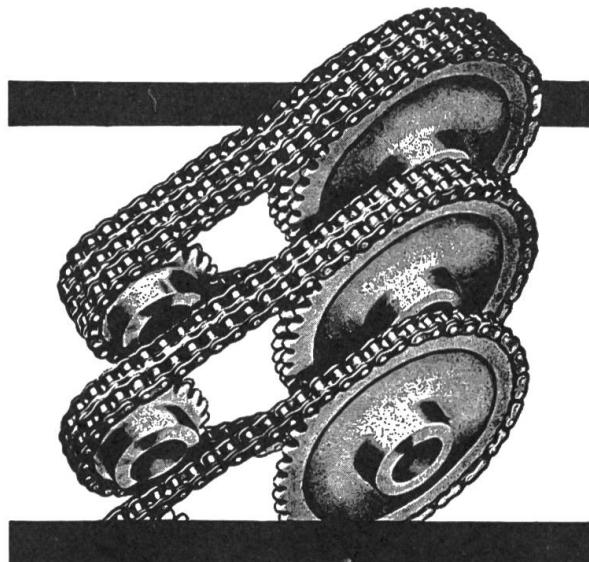

GELENKKETTEN AG

6052 Hergiswil NW Tel. 041 - 95 11 96

PVC Saugschläuche für Druckfässer

- sehr robust
- durchsichtig
- Länge 3 m, Durchmesser 100 mm, Fr. 99.–

Folgende Durchmesser sind auch lieferbar:

- Durchmesser 50, 60, 70, 75, 80, 90, 100, 110, 120, 125 und 150 mm
- Länge je nach Wunsch
- Kupplungen auf Lager

Toni Küpfer, Industriezone, 1880 Bex
Telefon 025 - 63 26 36

Eine perfekte Arbeit mit dem MORRA-Mähladewagen

einzugrasen.

Sie holen damit das sauberste Gras innert Minuten, ohne vom Traktor zu steigen.

Unsere Kunden schätzen das problemlose Mähen mit dem eingebauten Kreiselmäher und natürlich die sehr gute Futterqualität.

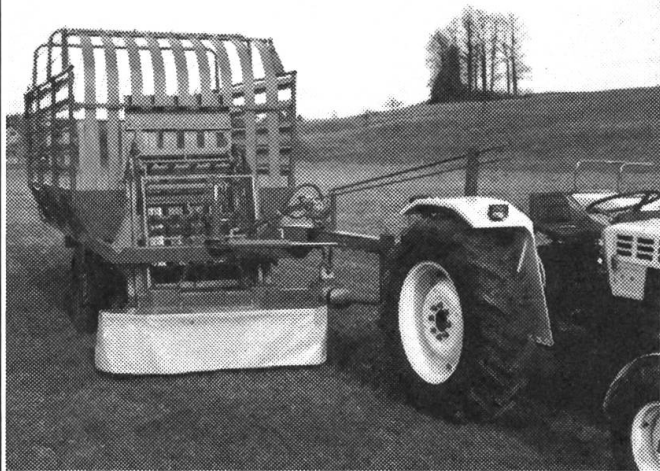

Den kompletten Mähladewagen erhalten Sie schon für Fr. 14'500.–

Das grössere Modell mit Tandemachse für Fr. 15'500.–.

Vergleichen Sie und auch Sie werden sich für den MORRA-Mähladewagen entscheiden.

Dezhofer AG

Landmaschinen – Traktoren
9246 Niederbüren
Telefon 071 - 81 14 21

Hackspinne (Sternhackgerät)

für Mais, Zuckerrüben, Gemüse usw., mit aufklappbarem Balken, steuerbare Stabilisierungsstützrollen, Parallelogrammführung. Auf Wunsch: Düngerstreuer.

Baukastensystem, mit dem bewährten Grundgerät HARUWY

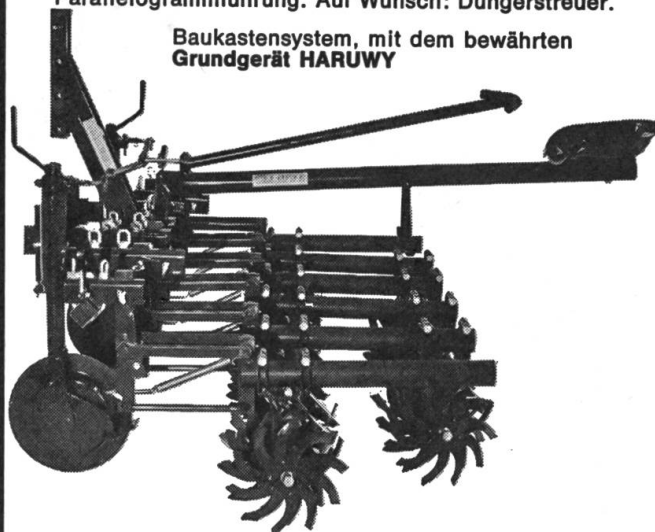

Vielfachgeräte
zum Setzen und Pflegen

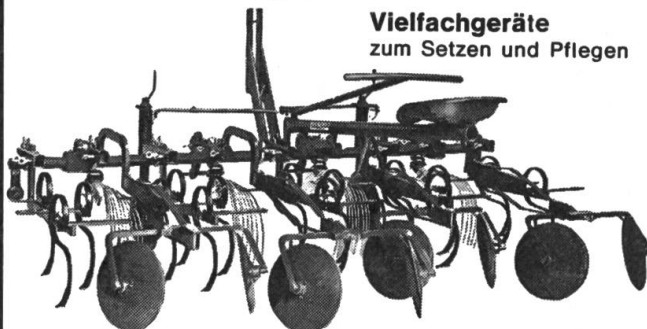

Striegeln, Hacken und Häufeln in einem Arbeitsgang



Hackgeräte
für Rüben
und Gemüse

Einzelkornsämaschine
NODET-PNEUMASEM
mit zentral
aufgebautem
Granulatstreuer

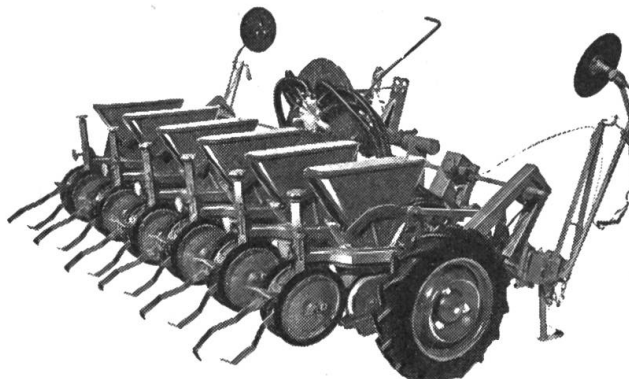

Unsere Mitarbeiter in der Deutschschweiz:

Walter Pfanner, 3250 Lyss, BE, Tel. 032 - 84 13 79

Christian Moser, 2943 Vendincourt JU, Tel. 066 - 74 46 89

Walter Gerber, 3324 Hindelbank BE, Tel. 034 - 51 13 08

Roland Baumgartner, 8162 Steinmaur, Tel. 01 - 853 06 46



HARUWY 021 / 35 55 12

Machines agricoles

Hans-Rudolf Wyss, Vernand, 1032 Romanel s. Lausanne

APV

OTT NS 2000

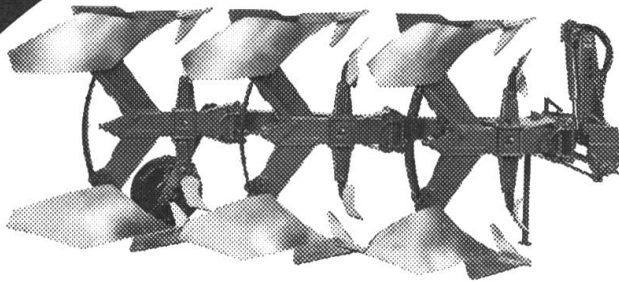

- Baukastenpflug 2-, 3- und 4-Schar aus vergütetem Spezialstahl
- Non-Stop Steinsicherung mit **Kraftsteuerung** – schont die Regelhydraulik, den Traktor und den Pflug
- Die **Kraftsteuerung** gewährt ein einwandfreies Arbeiten in schwersten Böden und einen grossen Ausweichweg
- Zugpunktregelung – kraft- und energiesparend
- Die leichtzügige Universalriester bricht die Furche – weniger Aufwand beim Eggen
- **OTT NS 2000** von APV OTT, dem Pflugspezialisten Nr. 1 in der Schweiz

APV OTT AG, 3076 Worb, Tel. 031 83 61 11

Aussendepots und Verkaufsberater:

F. Bolz, Münchenbuchsee

031 86 16 86

S. Weber, Spreitenbach

056 71 22 79

U. Hofer, Langenhard

052 35 22 05



 **DER PFLUG
FÜR UNSERE
BÖDEN**

APV OTT – Ihr Bodenbearbeitungsspezialist

Erhalten alle Ihre Berufskollegen die «Schweizer Landtechnik»?

Nein?

Dann sind sie nicht Mitglied des SVLT!

Meldet ihre Adresse dem **SVLT**
Postfach 53
5223 Riniken

Danke!



WAADT VERSICHERUNGEN

Agenturen in der ganzen Schweiz

Die Waadt ist die Versicherungsgesellschaft des Schweizerischen Verbandes für Landtechnik – SVLT

Hauswasserpumpen

Vollautomatisch für Siedlungen, Ferienhäuser usw. Direkt ab Fabrik.
Wir beraten Sie kostenlos.

Pumpen

Tauchpumpen, Hochdruckpumpen usw.

Tränkebecken

Verschiedene Ausführungen

Verlangen Sie Sammelprospekt mit Preisliste.

ERAG, E. Rüst, 9212 Arnegg, Tel. 071 - 85 18 55

Verhüten Sie Ackerschäden mit

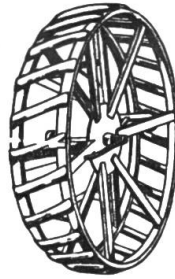

Gitterrädern

- Tausendfach bewährt
 - selbstreinigend
 - Mit Schnellverschluss
 - ruhiges Abrollen
 - Bodendruck vermindern
- Verlangen Sie bitte unverbindlich Prospekte bei

Traktoren und Landmaschinen

Gerber & Reinmann AG

4911 Schwarzhäusern Telefon 063 - 22 01 57

WILD -Teleskopverteiler



**WILD hat ihn erfunden.
Vergleichen Sie jetzt Preise und Qualität.**

Unser Qualitätsbeweis

- Goldmedaillengewinn
- Von allen kopiert, jedoch nie erreicht.
- Mit über 16'000 Anlagen der Meistverkaufte Europas.
- NEU mit Überdrehsicherung, automatische Stockwahl-, Längs- und Quervorprogrammierung.
- Einbau auch ohne Balken möglich, dank neuer Aufhängetechnik.
- Verzinkte Schienen mit 10 Jahren Garantie.

Über 40 Varianten / 1 Spezial-Bergmodell / Perfekte Steuerung.

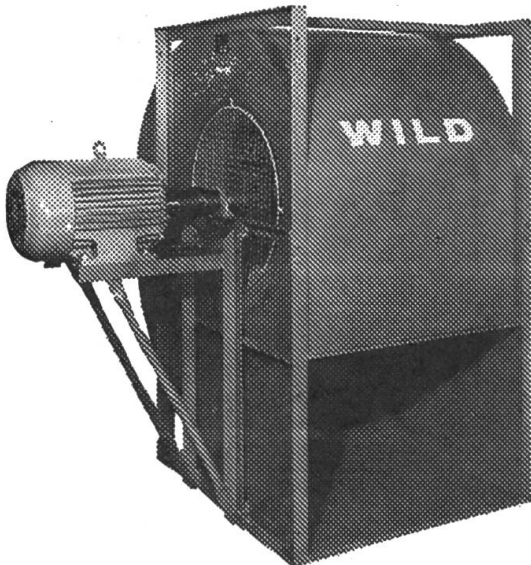

WILD -Heubelüftung

Jetzt wieder an der Spitze!

Die neue WL-Reihe: entstanden durch 20jährige Erfahrung in der Belüftungstechnik. Eine grosse Typenvielfalt und erstklassige Testergebnisse mit maximalen Wirkungsgraden, im In- und Ausland, sind Beweis und Garantie für beste Belüftungsanlagen. **Auch für Ihren Betrieb!**

Lassen Sie sich unverbindlich beraten.

WILD – ein Begriff für Service, Qualität und Fortschritt!

J. WILD & CO., Maschinenfabrik, 9033 Untereggen

Telefon 071 - 96 19 11

8834 Schindellegi, A. Schuler, Telefon 01 - 784 04 32

Ihr Spezialist für: Verteiler, Gebläse, Belüftungen, Dosiermaschinen und Krananlagen.

ZAUGG-Qualitätsgeräte für den Ackerbau

ZAUGG-Kombi-Egge

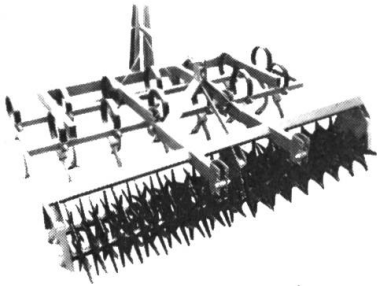

- ◀ - stabiler Stahlrohrrahmen
- Montage von verschiedenen Zinken
- Igel- und Spatenwalzenblock
- ▶ - stabiler Stahlrohrrahmen
- Zinken auf vier Balken verteilt
- Krümmer- und Ringelwalzenblock

ZAUGG-Federzinken-Egge

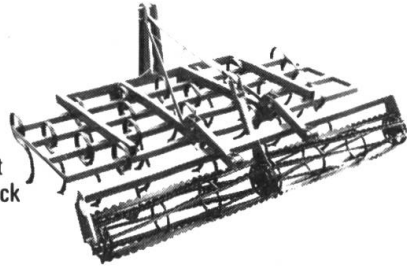

ZAUGG-Baukasten-Drehpflug

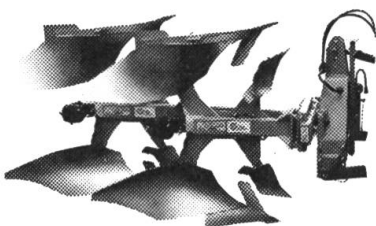

- ◀ - Non-stop Steinsicherung
- 2- und 3-scharig
- ▶ - 3, 5, 7 oder 9 Zinken
- ein- oder zweibalkig
- geringer Zugkraftbedarf

Alle Geräte mit ZAUGG-Unterlenker-Schnellanschluss und Anhängpunkte für verschiedene Nachlaufgeräte.

ZAUGG-Tiefenlockerer

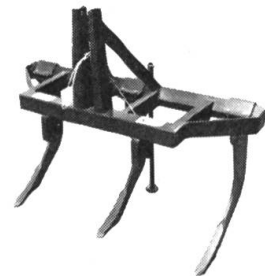

Gebr. Zaugg AG
3537 Eggwil



Tel. 035/6 19 51

Stallentlüfter

mit autom. Steuerung
sorgt immer für richtige
Raumtemperatur

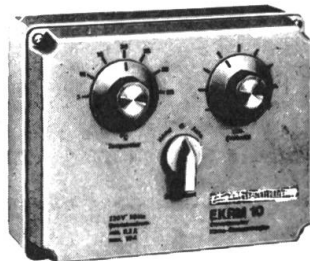
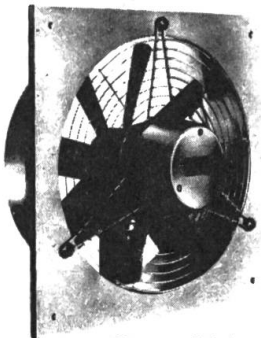

Verschiedene autom.
Stufensteuerungen,
für Hand- oder elektrischen
Betrieb.

Abluftkamine

aus Polyurethan-Kunststoff
mit hohem Isolierwert

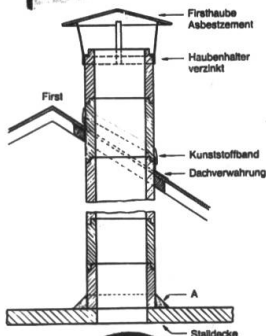

Geeignet für
Selbstmontage.
Lieferung ganze
Schweiz.

Alois Kaufmann

Fabr. landw. Maschinen und Geräte
9308 Lömmenschwil
Telefon 071 - 97 11 41



HASSIA Sämaschinen

... mit dem Kombi-Säsystem

HASSIA Universal-Särad
Nockenrad mit Raps- und
Feinsaateil, die geglückte
Kombination von zwei seit
Jahrzehnten bewährten
Säsystemen

HASSIA-Ölbadgetriebe
für die **stufenlose** Ein-
stellung jeder gewünschten
Aussaatmenge
von 0,1-500 kg/ha

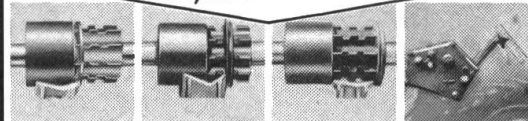

Feinsaateinstellung

Rapssaateinstellung

Normalsaateinstellung

Ölbadgetriebe

Sätechnik für höchste Ansprüche

Beratung und Verkauf

Generalimporteur:
VOLG Landmaschinen
8401 Winterthur
Tel. 052/84 14 18

Regionalvertretungen:
Landw. Genossenschaftsverbände
VLG Bern und FSA Fribourg



JOHN DEERE PRESSEN, IMMER AN DER SPITZE



FÜR FESTE, GUT
GEFORMTE BALLE,
DIE SICH LEICHT
HANDHABEN UND
SICHER STAPELN
LASSEN

Die Pressen von John Deere sind technisch ausgereift und liefern Ballen in Bestform. Auch beim Stapeln, Werfen, Transportieren verlieren sie nicht die Form.

Der kontinuierliche Materialfluss beginnt bereits an der Pick-up. Zusätzliche Zinken und Leitbleche sorgen dafür, dass auch breite Schwade aufgenommen werden können.

Dass auch bei kurzem Erntegut verlustfrei gearbeitet werden kann, dafür sorgt der geringe Abstand von nur 61 mm zwischen den einzelnen Zinken.

Die Vorverdichtung durch die neuen, einstellbaren Niederhalter, beginnt direkt an der Pick-up und bleibt stets konstant, unabhängig sowohl von der Höheneinstellung als auch von möglichen Bodenwellen.

Der wichtigste Faktor des Systems ist die Schneckenführung in Richtung Presskanal. Die Schnecke ist "schwimmend" gelagert und stellt sich automatisch auf die Masse des Erntegutes ein. Bei den grossen Modellen dieser hochwertigen Pressen kann die

Ballendichte von allen vier Seiten eingestellt werden. Der Knoter wird direkt über eine Welle mit Zahnrädern angetrieben; so gibt es keine Einstellungs- und Wartungsprobleme. Die wohlgeformten Ballen werden also auch sicher und strapazierfähig gebunden.

Wenden Sie sich an Ihren John Deere-Händler. Er hält detaillierte Informationen für Sie bereit und kann Sie fachmännisch beraten.

EINE FÜR ALLE...

John Deere wirft die landläufige Ansicht vom Rundballenpressen über den Haufen.



Jetzt können Sie mit einer einzigen Maschine alles, was anfällt, in der gewünschten Ballengrösse pressen, von 1 m bis 1,8 m Durchmesser für Silage,

Heu und Stroh, stufenlos. Egal bei welchem Feuchtigkeitsgrad. Funktionsüberwachung durch elektronischen Monitor. Gründe genug, sich diese Presse anzuschauen!

**Ballenpressen
von John Deere**
Für Ballen in Bestform

1934 - 1984



Matra Zollikofen

3052 Zollikofen (Bern) · Tel. 031/57 36 36
1400 Yverdon (Vaud) · Tel. 024/21 22 73



Ein Besuch bei BÜRGi lohnt sich!

Bei Preis- und Qualitätsvergleich stellen Sie fest:

BÜRGi ist konkurrenzlos in der Schweiz!

Übriges Landmaschinenprogramm: Kreiseleggen Lely, Spatenpflüge, Kultureggen, Ladewagen, Kreiselheuer, Kreiselschwader, Kreiselmäher und Knickzetter, Sämaschinen und Einzelkorn Nodet, Rotina und Vicon und **PZ Heuerntemaschinen. Alles zu den langjährigen bekannten BÜRGi-Tiefpreisen. Wiederverkäufer werden auch beliefert.**

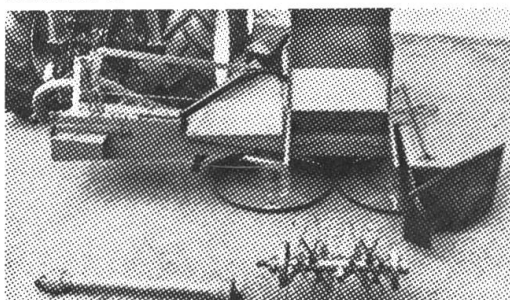

Fahr Kreiselmäher KM 22 CR
mit an- und abbaubarem Fingerrotor.



Ladewagen LW 320 T Quadro Modelle 84 mit Pendel-Pic-up
sowie übriges Mengele-Programm zu BÜRGi-Tiefpreisen.

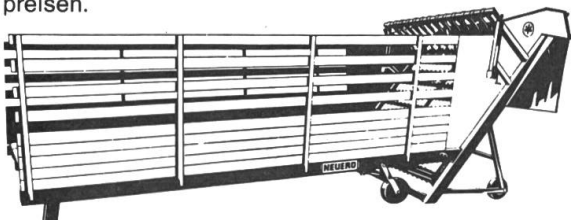

Neuero-Dosier-Vollautomat

unübertroffen in technischer Perfektion, Preis- und Arbeitsweise. Die Dosierung des Rauhfutters erfolgt über das Mitnehmerband, die Rechen und die Abteilverrichtung. Dosierte wird alles. Gras, Heu, Silage, Maishäcksel, Rübenblatt und Stroh.



Landmaschinen
8547 Gachnang
Tel. 054 - 55 21 81



Holz-Speicherheizungen

Sind Sie mit Ihrer Holzfeuerung nicht zufrieden? Planen Sie etwas Neues? Fragen Sie uns. – Wir beraten auch **Privatkunden** fachmännisch und prompt.

LORENZ AG, 8450 Andelfingen, ☎ 052 - 41 23 71

Name/ Tel.: _____

Plz./ Ort: _____



Gebr. Schaad AG
Räderfabrik

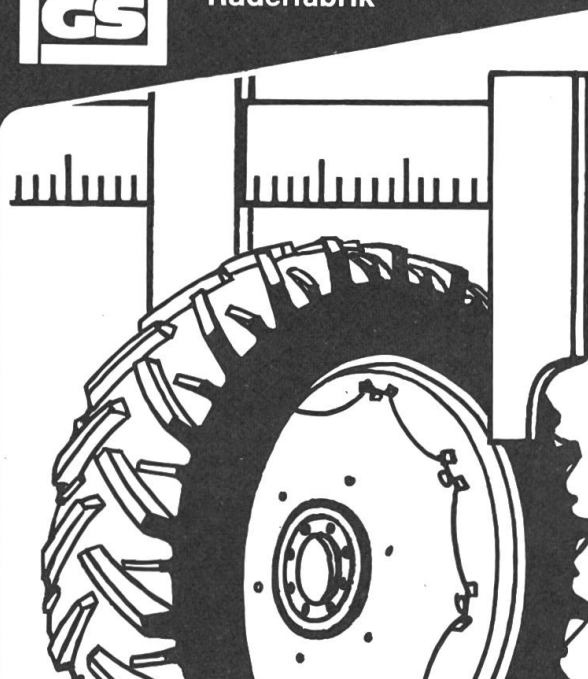

Räder nach Mass!

- Spurweiten genau nach Ihrem Wunsch
- Über 70 verschiedene Grössen, von 12–48 Zoll, mit fixer oder variabler Spur
- Original-Farbtöne
- Verblüffend tiefe Preise

Egal welche Bohrungen Ihre Traktor- oder Anhängerräder brauchen, wir fertigen sie präzise und prompt (ständig über 2000 lose Felgen am Lager).

NEU montieren wir auch besonders günstig Pneus nach Ihren Wünschen!
Wir beraten Sie gerne, rufen Sie uns an!

4552 Derendingen
Tel. 065 - 42 21 34



Schrift Nr. 10 des SVLT
 «Der Landwirt –
 Partner im Strassenverkehr»

7 Kapitel, 88 Textseiten, A4-
 Format in einem zweckmässigen
 Plastik-Ringbuch, Preis Fr. 20.–
 inkl Porto und Verpackung.

Bestellungen gibt man am ein-
 fachsten auf mit der Einzahlung
 von Fr. 20.– auf Postcheckkonto
 80-32608 (Zürich), Schweiz.
 Verband für Landtechnik, 5223
 Riniken, mit dem Vermerk:
 Schrift Nr. 10.
 SVLT-Zentralsekretariat,
 Postfach, 5223 Riniken.

**Jemand,
 der aufhört
 zu werben
 um Geld zu sparen,
 könnte genausogut
 seine Uhr
 stehenlassen
 um Zeit zu sparen!**

* Plus-Punkte entscheiden in der Zukunft

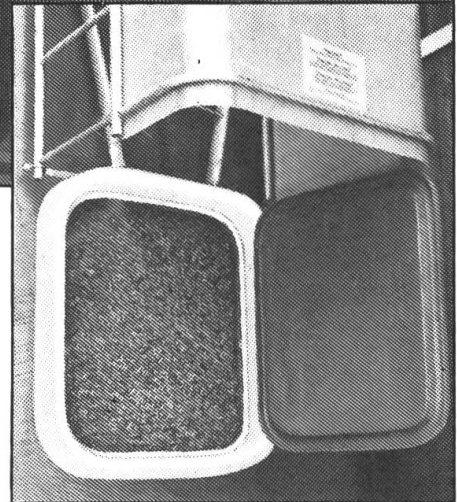

Der Silo mit den **neu** ent- wickelten * Plus-Punkten

- * Dank hellem Dach ange-
 nehmes Arbeiten im Silo
- * Wartungsfreies Trocken-
 Sicherheits-Ventil
- * Weltweit erprobtes **Kreuz-
 wickelverfahren**. Raum-
 fahrt!) (Einziges zugelasse-
 nes Verfahren bei Chemie-
 tanks!)
- * Bodenversiegelung und
 Abdichtung, säurebestän-
 dig, langlebig und
 kontrollierbar

Die Aussen-Luke: von Fachleuten gelobt, von Bauern geschätzt:

- * Seit **15** Jahren unübertroffener
 Excenter-Schnell-Verschluss mit
 Raster-Sicherung ohne Gewinde!
- * Bequemer und sicherer Einstieg
 dank grosser **Aussentüre**.

Der Preis:
 Weniger als
 Sie erwarten

BON

Ich interessiere mich für den Plus-Punkt-Silo
 von Huber. Bitte senden Sie mir Unterlagen.
 SLT

HUBER

AGRARTECHNIK

Name _____
 Adresse _____
 PLZ/Ort _____
 Tel. _____
 W. HUBER AG
 5426 Lengnau
 Tel. 056 51 17 31

VIBRO- Kultivatoren

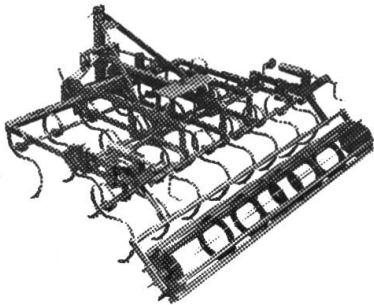

Mit Einwalzen-Krümler

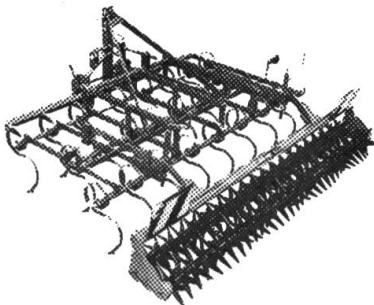

Mit Doppelstern-Krümler

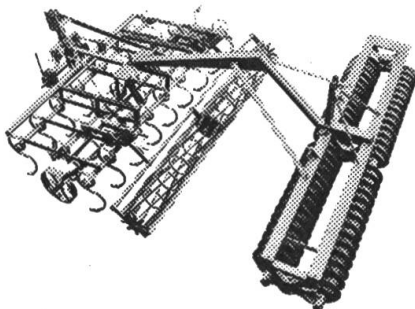

Kombiniert mit Cultipacker

- Arbeitsbreiten 2,20 – 3,50 m
- Zinkeneinzug verstellbar oder starr (= besonders preisgünstig)
- Über 20 verschiedene Modelle; auch für Sie ist das passende Gerät dabei.

ALTHAUS+CO AG



Pflugfabrik, 3423 Ersigen, Tel. 034 45 21 62/63

Mitarbeiter Ostschweiz:
Armin Brönimann, 9500 Wil, 073 - 22 58 30

Neuwickeln von Elektromotoren

Kauf, Verkauf, Tausch, Reparaturen.

ERAG, E. Rüst, 9212 Arnegg, Tel. 071 - 85 18 55

Für gutes Futter
die bessere
Lösung:
**ROTA
VER**



(034) 61 61 11

Seit über 20 Jahren gibt es den
Agrar-Ladewagen
gebaut für Schweizer-Verhältnisse

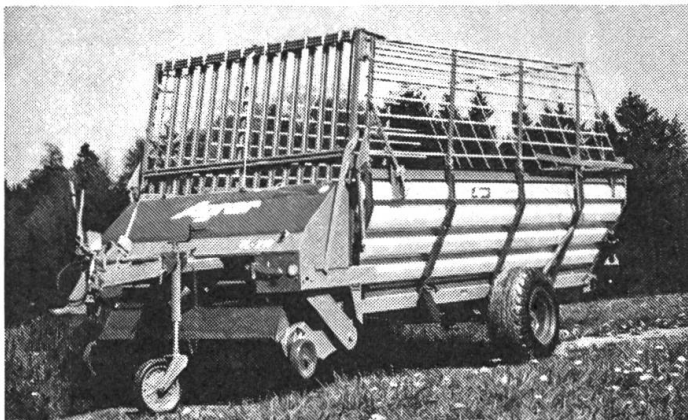

Technisch
auf dem neuesten
Stand und
den höheren
Anforderungen
angepasst.
Leistungsfähiger,
sicherer, solider.

Agrar

hat für jeden
Betrieb das
passende Modell:

- Hochlader
- Tieflader
- Kurzschnitt-
Ladewagen
- Dosier-
Ladewagen

Verlangen Sie
unsere Prospekte
und Preise.

Agrar

Agrar Fabrik landw. Maschinen AG
9500 Wil SG Telefon 073/25 16 25

Kleinanzeigen

Occasionen

In dieser Rubrik können auch Sie für einen günstigen Preis ihre Occasionen anbieten oder suchen. Senden Sie uns ihre Textvorlage oder rufen Sie uns einfach an!

Größen: 1 Feld 72 x 20 mm Preis: Fr. 56.-
2 Felder 72 x 40 mm Fr. 112.-
Ihre Anzeige plazieren wir in der nächst erreichbaren Ausgabe.

Hofmann-Annoncen AG, Postfach 229, 8021 Zürich **Telefon 01 - 207 73 91**

Aktionsverkauf

tragbarer Kompressor, 10 Atü Fr. 560.-
Bandsäge, 450er Rollen, 194 cm hoch Fr. 1590.-

Tel. 01 - 761 51 55

Elektromotoren Neu + Occ.

3 Jahre Garantie. Schalter, Kabel, Poulie, Stecker und alles Zubehör in jeder Preislage. Vergleichen Sie Qualität und Preis.

Motorenkabel

Verstärkte Qualität extra weich und geschmeidig. Alle Kabelsorten wie Feuchtraumkabel Tdc usw.

Riemenscheiben

aus Holz und aus Guss, für Flach- oder Keilriemen.

Treibriemen

in jeder Qualität, wie Leder, Gummi und Nylon, mit Schloss oder endlos verschweisst. Keilriemen.

Stallventilatoren

Verlangen Sie Sammelprosekte mit Preisliste
ERAG, E. Rüst, 9212 Arnegg, Tel. 071 - 85 18 55

Traktoren: Bucher D 4000, 38 PS; Kramer KL 200, 22 PS; Hürlimann D 111, 45 PS; MF 135, 45 PS.
Transporter: Aebi TP 20, 25 PS; Aebi TP 50, 43 PS.
Ladegeräte div.: Aebi Bergmäher AM 10; Schilter 1500, 22 PS.
VINZ. BLUM, Landmaschinen, 9436 Balgach, Tel. 071 - 72 18 84

ZU VERKAUFEN Vorführmodell: **CCM Hydro-Silofräse MUS MAX**, neuwertig, für 3 und 3,5 m Durchmesser. Sehr günstiger Preis mit Montage und Garantie.

W. HUBER AG, Silofräsen und Kunststoffwerk, 5426 Lengnau
Tel. G: 056 - 51 17 31; P: 056 - 96 11 29

Dieses Feld ist für Sie reserviert !

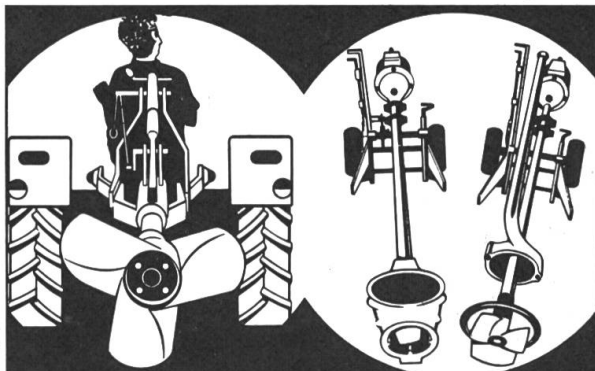

ZAPFWELLENRÜHRER Bahnbrechende Rührleistung. Handlich u. robust. Durch Vorgelenke keine Weitwinkelwelle nötig. Vom Traktor aus verstell- und ausklinkbare Spindel. Pat. angem.

RÜHRMIXER Aussergewöhnliche Leistung zum Rühren, Mixen- oder Belüften durch den patentierten Bogentopf in neuer Form.

MIXRÜHRPUMPE Verschlauchen, Biogas-anlagen und Fassfüllen.

Früh

J. FRÜH, Maschinenbau
9542 Münchwilen TG
Tel. 073 - 26 20 33

Der Airma-technik-Wärmetauscher

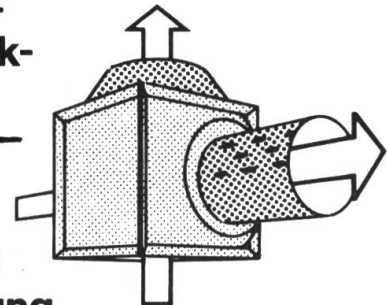

die komplette Stall-Lüftung

- absolut korrosionsbeständig (komplett aus Kunststoff)
- heizt und lüftet im Winter
- lüftet im Sommer
- für jeden Stall geeignet

Vertrauen Sie dem Spezialisten. Rufen Sie uns an.

Wir haben für Sie die Lösung für eine richtige Kombination Lüftung Wärmerückgewinnung.



airma-technik ag
3296 Arch BE
Tel. 065 69 34 11

airma-technik
Ostschweiz
8585 Schönen-
baumgarten
Tel. 072 65 24 22

airma-technik
Zentralschweiz
Stirnimann AG
6010 Kriens LU
Tel. 041 45 37 32



Hürlimann - Traktoren

Mit überlegener Technik in die Zukunft!



Die neuen Modelle H-356 (55 PS),
H-466 (65 PS) und H-6170 (170 PS)

Neu = Plattform (auf Wunsch mit Luxuskabine
inkl. Heizung)

Neu = Seitenschaltung

Neu = Vorderachse mit 72° Einschlag
(2-Rad-Antrieb)

Neu = Vorderachse mit 50° Einschlag
(4-Rad-Antrieb)

Neu = Vorderachse 4-Rad-Antrieb
mit Differentialsperre

Neu = Vorderachse 4-Rad-Antrieb
mit hydraulischen Bremsen

Neu = Schaltgetriebe bis 32 Gänge,
vollsynchronisiert

Neu = Synchronisiertes Wendegetriebe
serienmässig

Neu = Synchronisiertes Halbangantriebe
und vieles mehr

Sicherheit für die Zukunft dank der Zusammenarbeit dreier Traktorenwerke.

Hürlimann-Traktoren: in der Schweiz entwickelt und in einem der modernsten Traktorenwerke Europas gebaut.



Hürlimann Traktoren AG

9500 WIL Telefon 073 - 23 20 20

Die Marke mit dem grossen Händlernetz, garantiert für Service und Ersatzteildienst.

PNEU-SHOP JUNOD
 8330 Pfäffikon ZH Schanzweg 8 Tel. 01 / 950 06 06

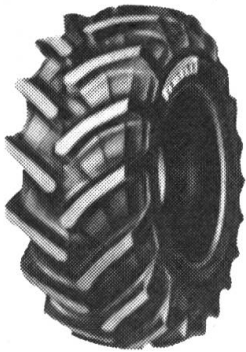

AKTION Frühjahr 84

Dank Grosseinkauf auf

PIRELLI
absolute Tiefpreise

Profitieren Sie von:

- unserer seriösen Beratung
- unserer grossen Auswahl
- dem grössten Lager in der Schweiz
- unserem prompten Zustelldienst

Rufen Sie unverbindlich an – Sie werden überrascht sein!

PIRELLI
Gratis Versand
ganze Schweiz

Auf Verlangen Montage bei Ihnen zu Hause!

PNEU-SHOP JUNOD
 8330 Pfäffikon ZH Schanzweg 8 Tel. 01 / 950 06 06

Elektromotoren Neu + Occ.

3 Jahre Garantie. Schalter, Kabel, Poulie, Stecker und alles Zubehör in jeder Preislage. Vergleichen Sie Qualität und Preis.

Motorenkabel

Verstärkte Qualität extra weich und geschmeidig. Alle Kabelsorten wie Feuchtraumkabel Tdc usw.

Riemenscheiben

aus Holz und aus Guss, für Flach- oder Keilriemen.

Treibriemen

in jeder Qualität, wie Leder, Gummi und Nylon, mit Schloss oder endlos verschweisst. Keilriemen.

Stallventilatoren

Verlangen Sie Sammelprosekte mit Preisliste
ERAG, E. Rüst, 9212 Arnegg, Tel. 071 - 85 18 55

Bei Maschinen-Käufen sich auf
 die Inserate in der «Schweizer
 Landtechnik» beziehen!

ZAUGG-Qualitätsgeräte für den Ackerbau

ZAUGG-Kombi-Egge

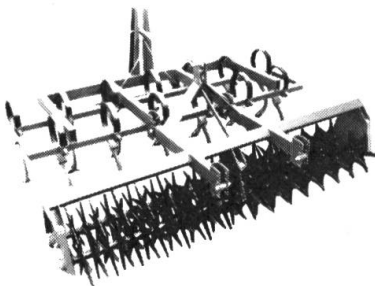

- ◀ - stabiler Stahlrohrrahmen
- Montage von verschiedenen Zinken
- Igel- und Spatenwalzenblock

- ▶ - stabiler Stahlrohrrahmen
- Zinken auf vier Balken verteilt
- Krümmer- und Ringelwalzenblock

ZAUGG-Federzinken-Egge

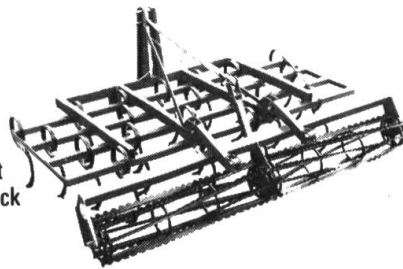

ZAUGG-Baukasten-Drehpflug

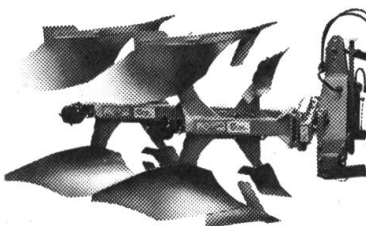

- ◀ - Non-stop Steinsicherung
- 2- und 3-scharig
- ▶ - 3, 5, 7 oder 9 Zinken
- ein- oder zweibalkig
- geringer Zugkraftbedarf

Alle Geräte mit ZAUGG-Unterlenker-Schnellanschluss und Anhängpunkte für verschiedene Nachlaufgeräte.

ZAUGG-Tiefenlockerer

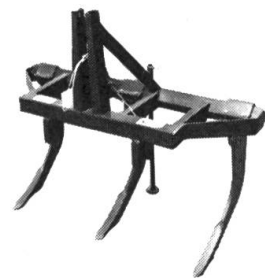

Gebr. Zaugg AG
3537 Eggiwil



Tel. 035/6 19 51

Agrar

übernimmt Service und Verkauf
für **epple** Siliertechnik



Die neue Blausius-Generation beweist: Der Gebläse-Häcksler ist heute aktueller denn je. Wählen Sie die passende Maschine.



EPPLE Silo aus glasfaserverstärktem Kunststoff garantieren verlustfreie Konservierung aller Futterarten. Gasdicht, witterungsbeständig und wartungsfrei.

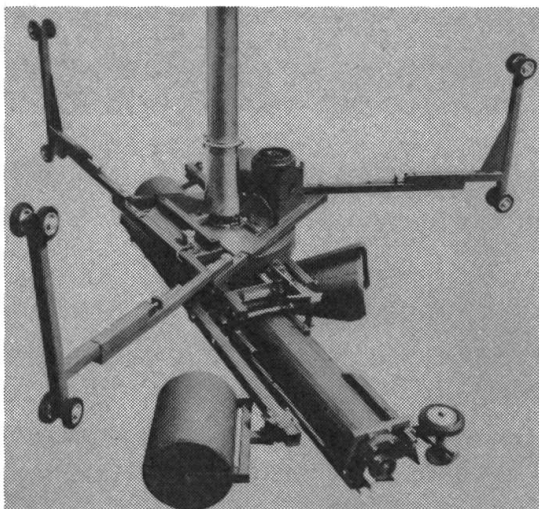

Müheleose Silageentnahme und Einsparung an Arbeitszeit mit der EPPLE Silo-Gräse. Höchstleistung und Funktionssicherheit sind neben dem geringen Kraftbedarf ihre besonderen Stärken.



Für die schlagkräftige Silobefüllung sorgen die Siliergebläse EPPLE Turbo.

Verlangen Sie Prospekte, Preise und Beratung vom Spezialisten.

Agrar

Agrar Fabrik landw. Maschinen AG
9500 Wil SG Telefon 073/25 16 25



RENAULT 681 – 4S

**Mehr Leistung
Mehr Sicherheit
Mehr Technik**

**Der Traktor der 70 PS-Klasse
der seine Kraft wirklich auf
den Boden bringt!**

Ideale Verhältnisse zwischen
Gewicht, Radstand und Berei-
fung. Besonders temperament-

voller MWM-Dieselmotor mit neuer Einspritztechnik. Dank höherem Einspritzdruck bessere Zerstäubung, optimale Ausnützung des Brennstoffes und hervorragendes Startverhalten. Extra schwere Hinterachse und hohe Hydraulikleistung. Max. Hubkraft 3850 kg. 12-Gang-Synchron-Wendegetriebe, Unterlenkerregelung, Orig. Fronttriebachse mit Sperre.
Und das alles zu einem wirklich fairen Preis!

AECHERLI **Aecherli AG**
6260 Reiden
Maschinenfabrik
Tel. 062 - 81 22 22

Spezial-Jauche-Rührwerk mit 2PS-Motor

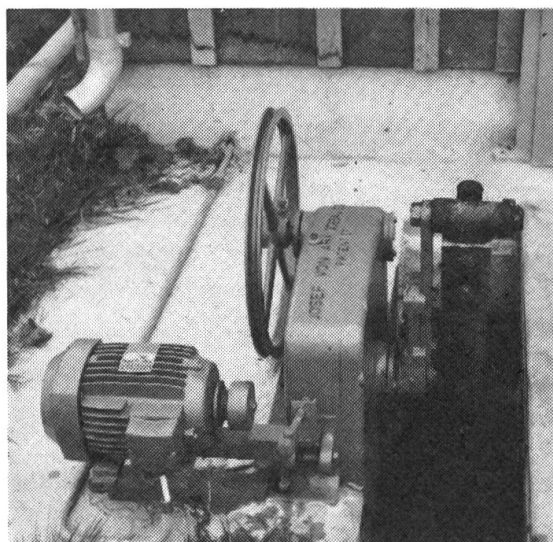

- für rechteckige und runde Jauchegruben
 - Einbau in der vollen Grube möglich
 - neue Entwicklung, alle wichtigen Teile säurebeständig!
 - mit dem 2-PS-Motor können bis 430 Kubikmeter gerührt werden
 - garantierte Rührwirkung
 - 45jährige Erfahrung im Jauche-Rührwerk-Bau
- Verlangen Sie Prospekte!

J.von Arx, 9202 Gossau, Tel. 071 - 85 30 60

Diese drei bringen die Kraft sicher auf den Boden.

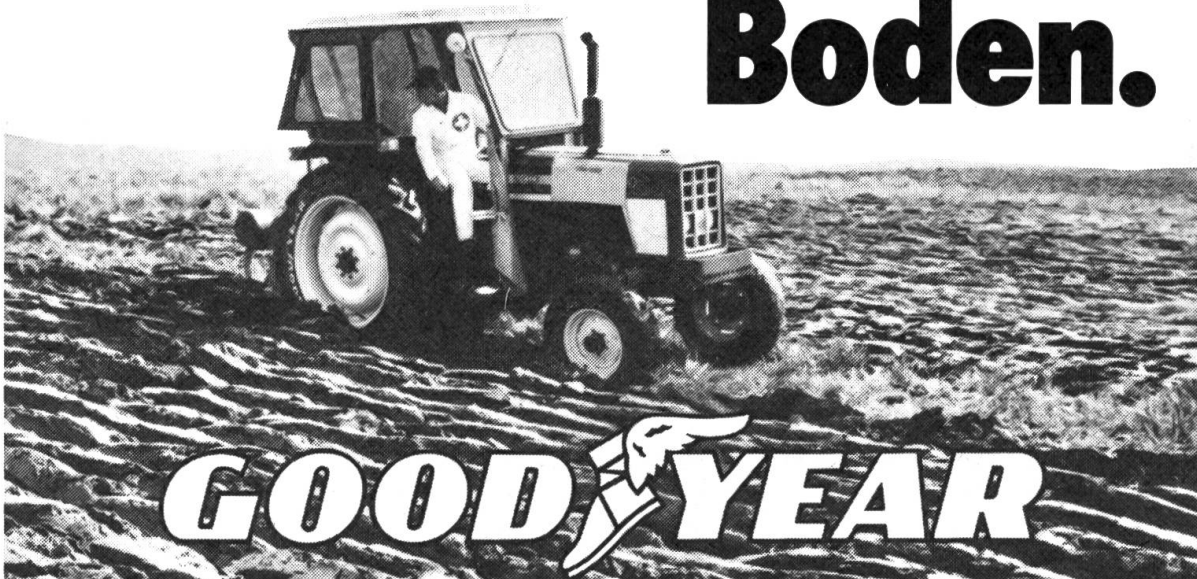

GOODYEAR

Super Traction Radial



Radial-Hochstollen-Reifen
mit höchster Leistung und
Zugkraft.

Sure Grip All Service

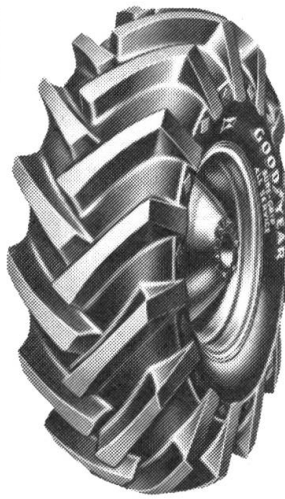

Universeller Landwirt-
schaftsreifen für
mittelstarke Traktoren.

Industrial Sure Grip

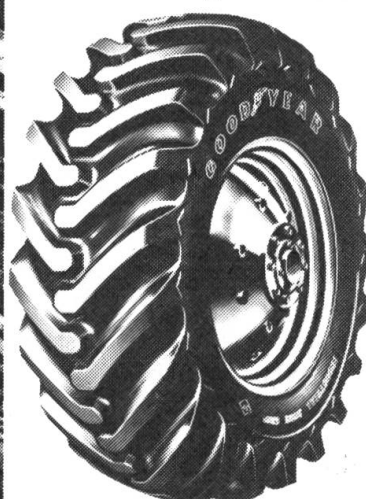

Ideal für Industrie-
und Forst-Traktoren.

* Plus-Punkte entscheiden in der Zukunft



Der Silo mit den **neu** entwickelten * Plus-Punkten

- * Dank hellem Dach angenehmes Arbeiten im Silo
- * Wartungsfreies Trocken-Sicherheits-Ventil
- * Weltweit erprobtes **Kreuzwickelverfahren**. Raumfahrt! (Einziges zugelassenes Verfahren bei Chemietanks!)
- * Bodenversiegelung und Abdichtung, säurebeständig, langlebig und kontrollierbar

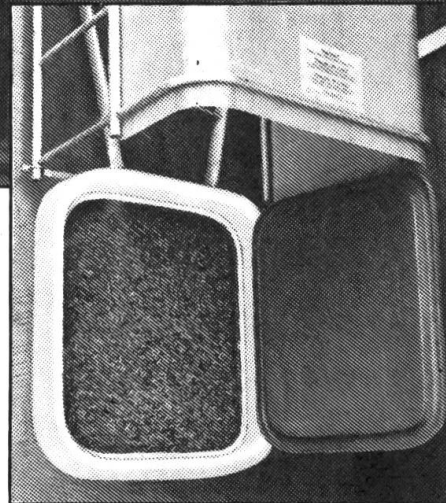

Die Aussen-Luke: von Fachleuten gelobt, von Bauern geschätzt:

- * Seit **15** Jahren unübertroffener Excenter-Schnell-Verschluss mit Raster-Sicherung ohne Gewinde!
- * Bequemer und sicherer Einstieg dank grosser **Aussentüre**.

Der Preis: Weniger als Sie erwarten

BON

Ich interessiere mich für den Plus-Punkt-Silo von Huber. Bitte senden Sie mir Unterlagen.

SLT

Name _____

Adresse _____

PLZ/Ort _____

Tel. _____

HUBER

AGRARTECHNIK

W. HUBER AG
5426 Lengnau

Tel. 056 51 17 31

Jemand,
der aufhört
zu werben
um Geld zu sparen,
könnte genausogut
seine Uhr
stehenlassen
um Zeit zu sparen!

Schrift Nr. 10 des SVLT

«Der Landwirt – Partner im Strassenverkehr»

7 Kapitel, 88 Textseiten, A4-Format in einem zweckmässigen Plastik-Ringbuch, Preis Fr. 20.– inkl Porto und Verpackung.

Bestellungen gibt man am einfachsten auf mit der Einzahlung von Fr. 20.– auf Postcheckkonto 80-32608 (Zürich), Schweiz. Verband für Landtechnik, 5223 Riniken, mit dem Vermerk: Schrift Nr. 10. SVLT-Zentralsekretariat, Postfach, 5223 Riniken.

MESSER

Heuernte

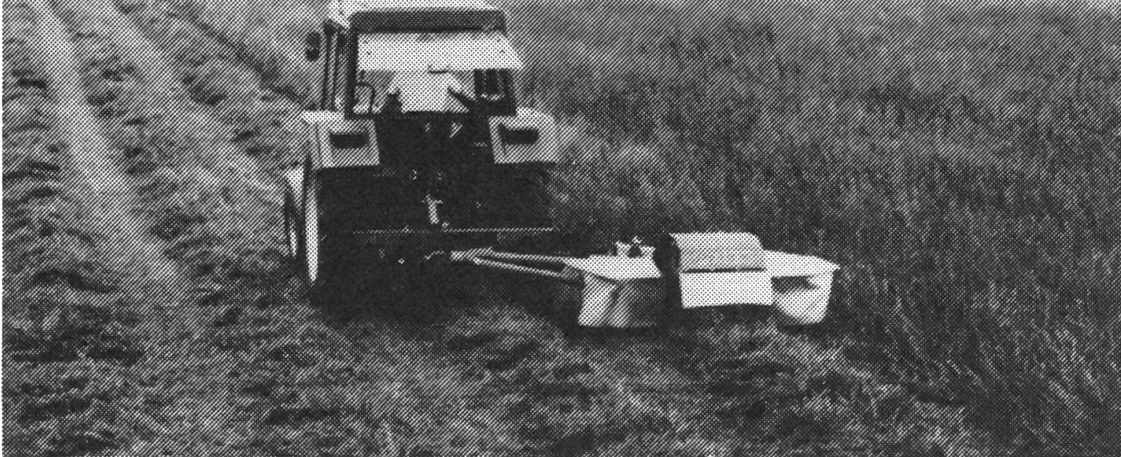

PZ ZWEEGERS

Die Mähwerke!

Mähen und Aufbereiten

3-Punkt-Ausführungen von 135 bis 230 cm,
gezogene Ausführung 275 cm

- **Frontmäherwerk 2,15 m mit Knicker für 3-Punktanbau**
- **Trommelmäherwerke** mit hydraulischer Aushebung,
- verstellbare Schnitthöhe, unübertroffene Bodenadaptation
- **Trommel-Scheibenmäherwerke**, die Superleichten und Superstabilen
- Einmalige Konstruktion in unübertroffener Qualität
- 2 Aufbereitungssysteme:
 - Knicken mit Rotor
 - Quetschen mit Gummiwalzen

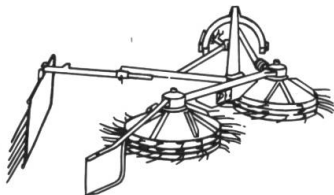
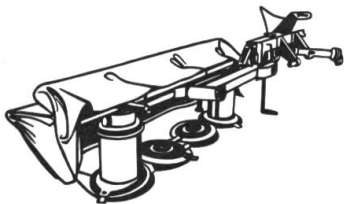

Zetten und Schwaden

- **Kreiselheuer FANEX**, der Heuer für alle Bedürfnisse; Arbeitsbreiten von 4 m, 5 m, 6 m und 7,30 m. 3-Punktanbau oder gezogene Ausführung, Standardausrüstung mit **arretierbaren Breitreifen**
- **Super Schwader CZ 330**, keiner schwadet schneller, sauberer, mit so wenig Verschleiss
- **Kombiheuer HS 360 mit Schwenkbock**, der Kompromisslose: zettet wie eine Spezialmaschine 3,6 m, schwadet perfekt!

Besuchen Sie uns an der BEA, Halle 15, Stand 1510

Ernst Messer AG
Industrie- und Landmaschinen
4704 Niederbipp, Tel. 065 73 23 63

Filialen/Succursales:
7205 Zizers, Tel. 081 51 45 95
1510 Moudon, Tel. 021 95 15 74

MESSER

Hegner-Holzsilos Einfachste Montage dank Elementbau!

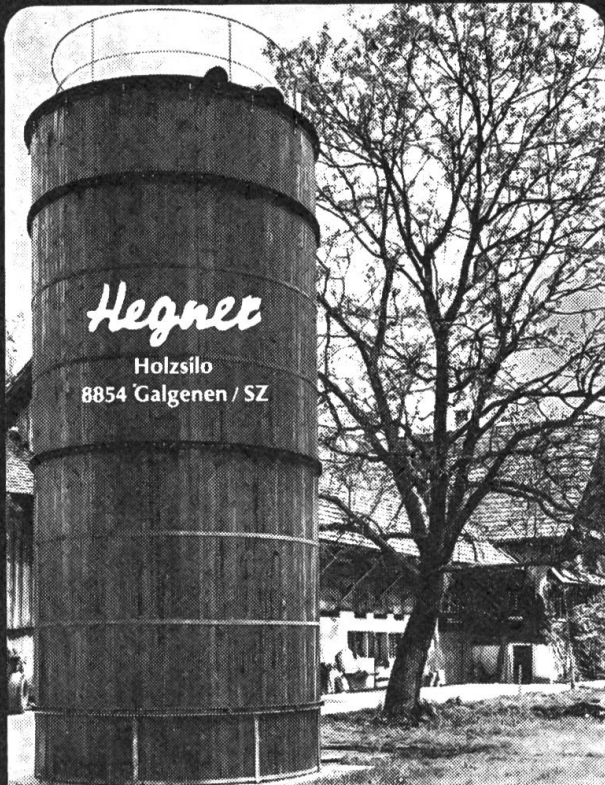

Der Standort kann ohne grossen Aufwand gewechselt werden. Übrigens sind alle Metallteile wetterfest und brauchen keine Behandlung. Dank Holz passen sich die Hegner-Holzsilos so gut der Landschaft an.

Ich wünsche: Gratis-Dokumentation ca. _____ m ϕ
 Gratis-Beratung ca. _____ m Höhe
 10 Gratis Offerte für: ca. _____ m³ Inhalt

Silo im Freien Silo unter Dach Anzahl _____

Jauche-Silo ca. _____ m³ Inhalt

Name, Vorname: _____

Adresse: _____

PLZ / Ort: _____ Tel.: _____

Stephan Hegner AG 8854 Galgenen
Tel. 055-64 36 44

Hebezeuge

Flaschenzüge, Habegger, Stockwinden, Seilzugapparate Wandwinden usw.

Wagenheber 1,5 Tonnen ab Fr. 150.-

Elektrowerkzeuge

Doppelschleifmaschinen, Winkelschleifer, Bohrmaschinen, Handkreissägen, Klauenpflieger usw.

Seilzugapparat 1500 kg, Fr. 495.-

Besuchen Sie unsere neue Ausstellung.
ERAG, E. Rüst, 9212 Arnegg, Tel. 071 - 85 18 55

Eine perfekte Arbeit mit dem MORRA-Mähladewagen

einzugrasen.

Sie holen damit das sauberste Gras innert Minuten, ohne vom Traktor zu steigen.

Unsere Kunden schätzen das problemlose Mähen mit dem eingebauten Kreiselmäher und natürlich die sehr gute Futterqualität.

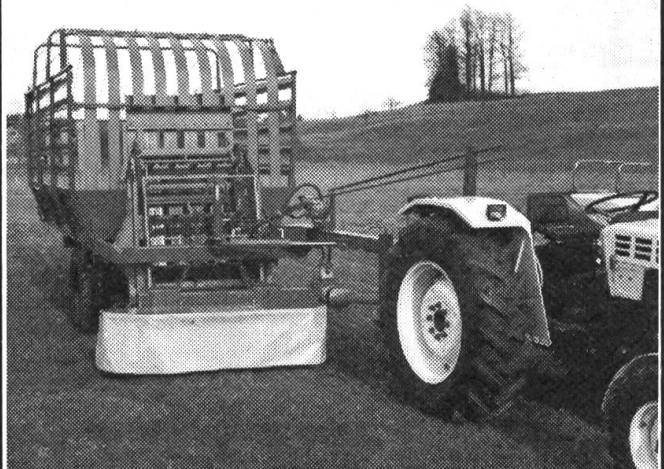

Den kompletten Mähladewagen erhalten Sie schon für Fr. 14'500.-

Das grössere Modell mit Tandemachse für Fr. 15'500.-

Vergleichen Sie und auch Sie werden sich für den MORRA-Mähladewagen entscheiden.

Dezlhof AG

Landmaschinen – Traktoren
9246 Niederbüren
Telefon 071 - 81 14 21



**Allzweck-
Stabkettenförderer**
(für Silohöhen bis 5 m)

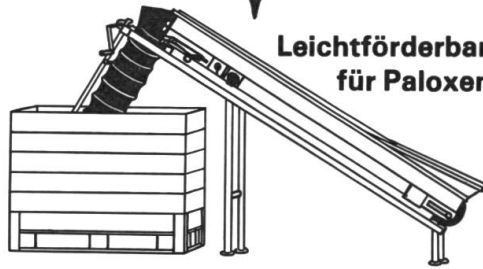

**Leichtförderband
für Paloxenfüllung**



**Neu:
Mulden-
Gummiförderband
mit Trommelmotor
und Obenantrieb
(Kopf)**



**Flachketten-
förderer mit
Obenantrieb**
(für Silohöhen
bis 7,5 m)

Preis-Hit

Abladen und Fördern in der Landwirtschaft

mit leistungsfähigen Geräten vom Spezialisten



Blaser
Fabrik für Förder- und
Aufbereitungsanlagen
3422 Kirchberg, Tel. 034 45 14 44



**Hochsilo-
Steilförderer
bis Silohöhen
von 10,3 m**



**Gebläsezubringer
mit Gummigurte**

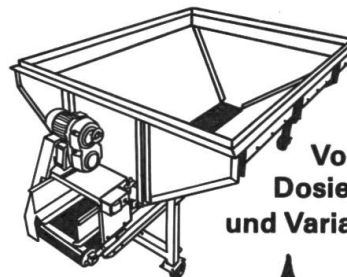

**Neu:
Vorratsbunker mit
Dosieraustragungsband
und Variator (1,5 t)**



**Abkipp- und
Zubringerband
Stabkette, Kratzboden
o. Gummigurt**



Gebr. Schaad AG
Räderfabrik

Problemlos Räder kuppeln!



Mit der Doppelradkupplung AW

Ob das breite oder das schmale Rad am Schlepper ist: das andere Rad ist automatisch und ohne mühsamen Umbau sofort als Doppelrad verwendbar. Unser Prinzip ist einzigartig auf dem europäischen Markt. Internationale Anerkennungen beweisen es.



Überzeugen Sie sich, wir beraten Sie gerne!

4552 Derendingen
Tel. 065 42 21 34



LUTZ- Leuchten

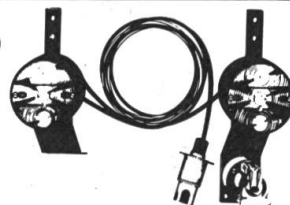

Schluss-, Blink-,
Bremslicht in ganz
Europa bewährt. Inkl.
Kabel, Briden und zusätzlicher Steckdose.
Fertige Anlage nur Fr. 100.- + Porto u. Pack.
Meistgekaufte, preisgünstige Leuchte.
Erhältlich bei jedem Landmaschinenhändler.

G **GRIESSER** Maschinen AG

8450 Andelfingen 1 ZH Tel. 052 - 41 11 22

HASSIA

Sämaschinen

... mit
Scheiben-Bandsäscharen

Mehrertrag
... durch
bessere
Kornverteilung

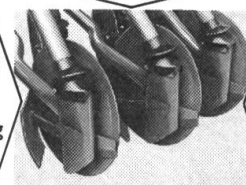

Höhere
Schlagkraft
... durch ver-
stopfungsfreie
Aussaat

Sätechnik für höchste Ansprüche

Beratung und Verkauf

Generalimporteur:
VOLG Landmaschinen
8401 Winterthur
Tel. 052/84 14 18

Regionalvertretungen:
Landw. Genossenschaftsverbände
VLG Bern und FSA Fribourg



PW-Anhänger für jeden Zweck

Verlangen Sie unseren Spezialkatalog

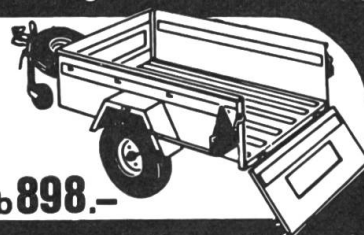

↓
01/850 21 11

ab 898.-

erwin kapp AG

Auto- u. Industriebedarf, 8155 Nassenwil

**Ihr zuverlässiger
Hirsensbekämpfer.**



Primagram[®]

**Unübertroffen gegen Mischverunkrautungen, sogar
Hirsens aller Art. Das Maisfeld bleibt sauber bis zur Ernte.**

Primagram ist ein handliches, flüssiges Fertigprodukt. Da gibt's kein Mischen, kein Rechnen und keine Unsicherheit.

Primagram kann direkt nach der Saat oder bis ins 3-Blattstadium des Maises und 2-Blattstadium der Hirsens eingesetzt werden.

Giftklasse 4. Warnung auf Packung beachten.

Einer von
15 Pflanzenschutz-
beratern
bei Ciba-Geigy

Hans Gurtner
3312 Fraubrunnen

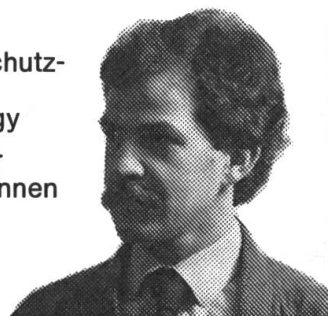

CIBA-GEIGY

Beratung inbegriffen

International

Das Neuste: *Sens-o-draulic*

Vollhydraulische Hubwerksregelung von **International**

- Weniger Schlupf, Kraftstoffeinsparung, grosses Zugvermögen, mehr Leistung
- **SUPER KOMBINATIONEN REGELUNG:** exaktere Geräteführung gleichmässige Arbeit
- **PRAXISGERECHT:** Einhebelbedienung Fernbedienung

Die Sens-o-draulic — exklusiv bei INTERNATIONAL

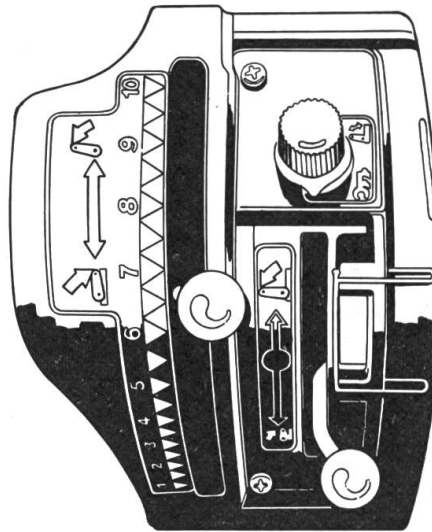

Betriebsartenschalter

Sicherungsbügel

Sollwerthebel

Arbeitshebel

ROHRER-MARTI

Aktiengesellschaft Rohrer-Marti
Landmaschinen, 8105 Regensdorf
Telefon 01 / 840 1155

MENGELE

Besuchen Sie uns an der BEA, Freigelände, Eingang Stadion Wankdorf

Dreiseitenkipper

mit 4 bis 10 t Tragkraft
Wiederverkäufer werden gesucht

ab Fr. 4700.-

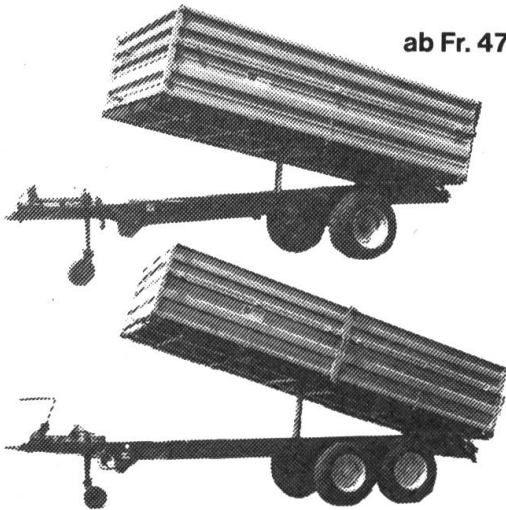

Ständige Ausstellung und grosses Lager in Beinwil, Wiggwil und in Hegi bei Winterthur (Herrn A. Anderegg, Telefon 052 - 25 86 73).



Neuhaus Nutzfahrzeuge
5637 Beinwil/Freiamt
Tel. 057 - 48 11 77

Luftkompressoren

Vollautomatische Anlagen, mit Kessel, 10 atü, ab Fr. 845.-. Sämtliches Zubehör und Einzelteile.

Zapfwellen-Kompressoren

inkl. 5 Meter Schlauch und Pumpnippel Fr. 264.-. Farbpistolen, Reifenfüller, Pressluftwerkzeuge.

Verlangen Sie Preisliste direkt vom Hersteller.
ERAG, E. Rüst, 9212 Arnegg, Tel. 071 - 85 18 55

Verhüten Sie Ackerschäden mit

Giterrädern

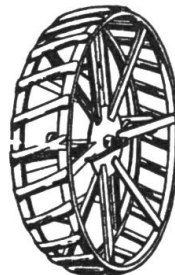

- Tausendfach bewährt
 - selbstreinigend
 - Mit Schnellverschluss
 - ruhiges Abrollen
 - Bodendruck vermindern
- Verlangen Sie bitte unverbindlich Prospekte bei

Traktoren und Landmaschinen

Gerber & Reinmann AG

4911 Schwarzhäusern Telefon 063 - 22 01 57

Wenn's beim Nachbar auf dem Miststock «silbrig glitzert» sehen Sie keine Gespenster . . . sondern eine Erfindung von **fl** — die

BAVARIA-ALU-MISTGANGWAY

So eine **BAVARIA-ALU-MISTGANGWAY** hat's einfach in sich. Sie garantiert das ganze Jahr eine rutschsichere Auffahrt auf den Miststock und schafft gleichzeitig Ordnung auf und um den Miststock. Von diesem «Superding» erfahren Sie mehr, wenn Sie uns den Coupon senden. Gleichzeitig nehmen Sie an der **VERLOSUNG vom 30. Mai 1984** teil, an welcher **7 BAVARIA-ALU-MISTGANGWAYS** zu gewinnen sind.

Jeder Gewinner wird persönlich benachrichtigt.
Über den Wettbewerb wird keine Korrespondenz geführt.

Teilnahme-Coupon:

Über das «Superding»
BAVARIA-ALU-MISTGANGWAY möchte ich
mehr erfahren. Mein Interesse wäre die Länge von

2,0	2,5	3,0	3,5	4,0	4,5	5,0	5,5	6,0
-----	-----	-----	-----	-----	-----	-----	-----	-----

X ankreuzen

Name: Vorname:
Hof: Plz: Wohnort:
Telefon: Unterschrift:

einsenden an: **forster & bischof, agro-vertrieb ag, 8604 Volketswil**

Wir suchen Wiederverkäufer!

forster & bischof agro-vertrieb ag

8604 Volketswil Tel. 01-945 61 71

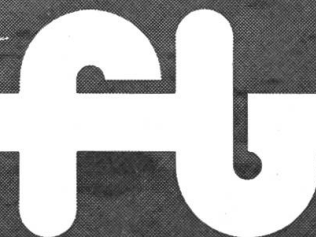

Günstig!

Über 50 Occasionen

Elektro/Diesel/Benzin 1 bis 10 Tonnen

U

RECH MAX

Baumaschinen + Baugeräte

5612 Villmergen

Filiale Bern 031 - 36 07 57

Büro 064 - 51 48 37 Tel. 057 - 22 95 70 assa 92 - 125



ZU VERKAUFEN:

Wechselstromgeneratoren.

3000 t/min. 2-lagerig; 5000 Watt Fr. 1255.-; 3700 Watt

Fr. 1000.-; 2500 Watt Fr. 750.-.

BIMEX TECHNIC AG, Thun-Gwatt, Tel. 033 - 36 44 26



MAROLF immer eine Wagenlänge voraus!

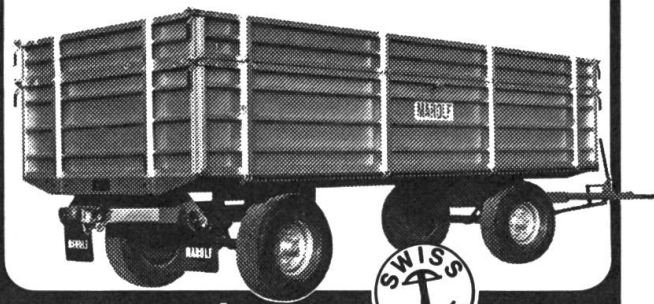

Alle sprechen von Qualität und Service. Wir garantieren beides!

9 verschiedene Pneuwagen-Typen

ab Fr. 7 300.-

7 verschiedene 1- und 2-Achs 3-Seitenkipper

ab Fr. 7 900.-



Vertreter:
H.P. Beck, 3424 Oberösch 034 - 45 12 05
E. Schefer, 8620 Wetzikon 01 - 930 27 94
G. Logoz, 1400 Yverdon 024 - 21 13 6

MAROLF Walter Marolf AG

Nutzfahrzeug- und Maschinenbau

2577 Finsterhennen, Tel. 032 - 86 17 44/45

Bitte senden Sie mir Unterlagen über:

- Pneuwagen
 1-Achs
 3-Seitenkipper
 2-Achs
 3-Seitenkipper

Name: _____

Vorname: _____

Adr.: _____

PLZ/Ort: _____

3



Besuchen Sie uns an der BEA im Freigelände direkt hinter dem Vorführung.

PEGORARO

- weniger Kraftbedarf
- feinere Erde

Kreiseleggen

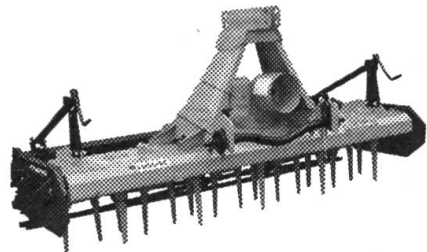

- Schnellkupplung
- Selbstschärfende Zinkenform
- Problemloser Zinkenwechsel
- Schollenbrecher gefedert und mit Spindeln verstellbar
- Auswechselbare Nachlaufwalzen
 - Krümmerwalzen
 - Packerwalzen
 - Cambridgewalzen

Bodenfräsen

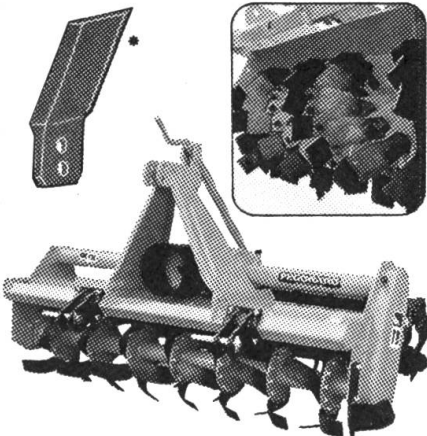

- Schnellkupplung
- Solider Seitenantrieb mit automatischem Kettenspanner
- Wahlweise mit schrägförmigen Messern oder geraden Klingen*
- Krümmer oder Gleitschuhe

Testen Sie PEGORARO im praktischen Einsatz. Verlangen Sie eine Vorführung durch Ihren Händler oder direkt bei der Generalvertretung für die Schweiz:

ALTHAUS+CO AG



Pflugfabrik, 3423 Ersigen, Tel. 034 45 21 62/63

Mitarbeiter Ostschweiz:

Armin Brönimann, 9500 Wil, 073 - 22 58 30

BIRCHMEIER-MULTI-JET

Die Mehrfachdüse für gezieltes
Spritzen und wirtschaftliches
Flüssigdüngen

Besuchen Sie uns an der
BEA, Halle 18, Stand 1848

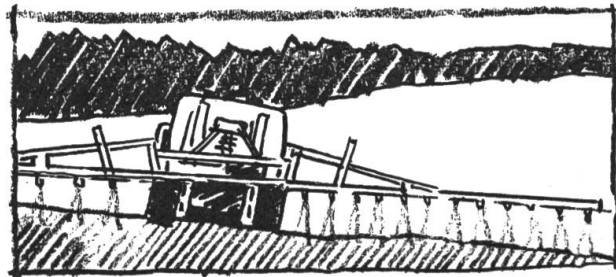
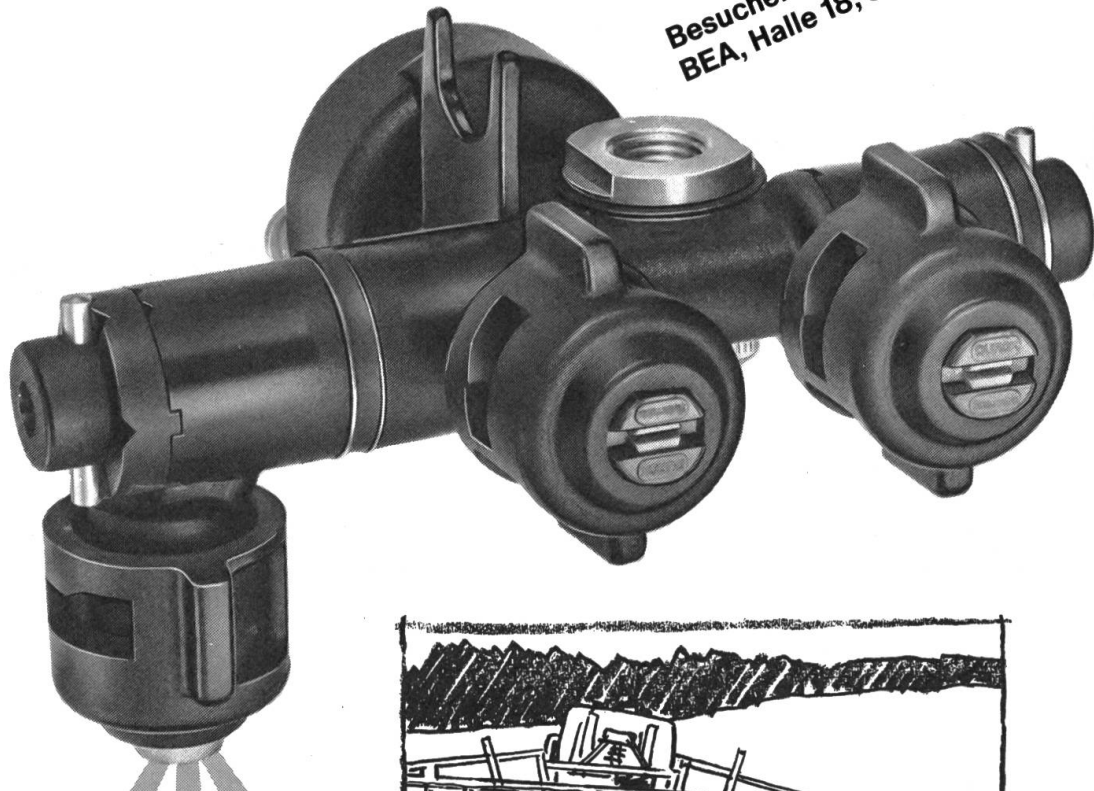

Mehrfachdüsen sind die einfachste und bequemste Lösung. Es braucht keine zeitraubenden Düsenwechsel. Durch die Schrägstellung der Düsen bis max. 20° nach vorn bzw. hinten wird eine bessere Penetration der Tropfen erreicht.

Um Verbrennungen an den Pflanzen zu vermeiden, werden die Flüssigdünger mit 3-Strahl-Düsen möglichst grosstropfig ausgebracht. Diese Düsen sind verschleissarm und garantieren eine exakte Verteilung der Nährstoffe.

Mit uns können Sie rechnen.

BIRCHMEIER

Birchmeier & Cie. AG, 5444 Künten, Tel. 056 96 02 21

Schweizer Qualität
Samro

Bystronic

Maschinen für den Kartoffelbau...
...selbstverständlich vom Spezialisten!

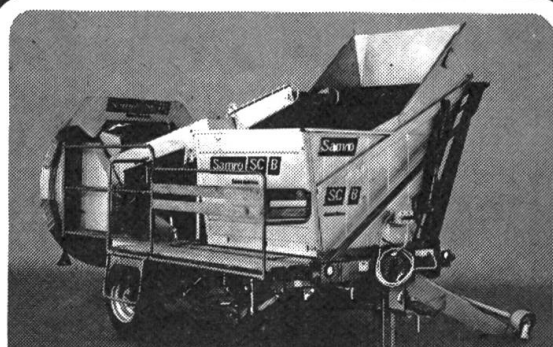

Der Kartoffelbau ist ein Spezialgebiet. Er ist in der Schweiz voll mechanisiert. Er steht gar an der Schwelle zur Automatisierung. Heute werden vom Kartoffelbauer verlangt:

- Maschinen im Baukastensystem mit hohem technischem Stand
- Auf den einzelnen Betrieb zugeschnittener Zubehör
- Einwandfreie Qualität und Betriebssicherheit

- Ausgezeichneter Ersatzteildienst und prompter Service
- Vernünftiger Preis und praxisnahe Beratung
- Laufende Weiterentwicklung und Erfahrung im Ausland
- Lückenloses Händlernetz für Verkauf, Service und Ersatzteile

**Besuchen Sie unseren
Stand Nr.1734 an der
BEA in Bern. Halle 17**

Samro Bystronic Maschinen AG, 3400 Burgdorf
Telefon 034 22 55 55



**BONDIOLI
& PAVESI**

**Gelenkwellen
Ersatzteile und Service
bei der Generalvertretung
für die Schweiz**



AGRO-SERVICE SA
4528 ZUCHWIL SO 065 261161

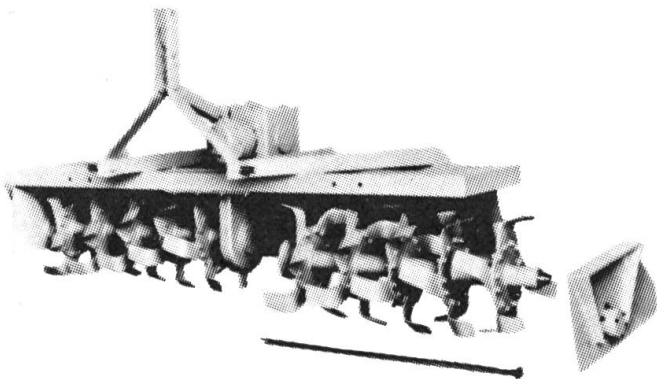

Rotoreggen GEHRING-IDEAL mit Messerwellen

Die kompakten, robusten Bodenbearbeitungsmaschinen mit grosser Flächenleistung.

In verschiedenen Ausführungen und Arbeitsbreiten von 90 – 300 cm.

Rotoreggen GEHRING-IDEAL mit Zinkenrotor

Rotoreggen mit Messerwellen können mit wenig Zeitaufwand auf Zinkenrotore ausgetauscht werden. Robuste Zinkenbefestigung.

Verlangen Sie unverbindlich Prospekte, detaillierte Angaben, Preislisten oder eine Vorführung bei Ihrem Händler oder direkt bei

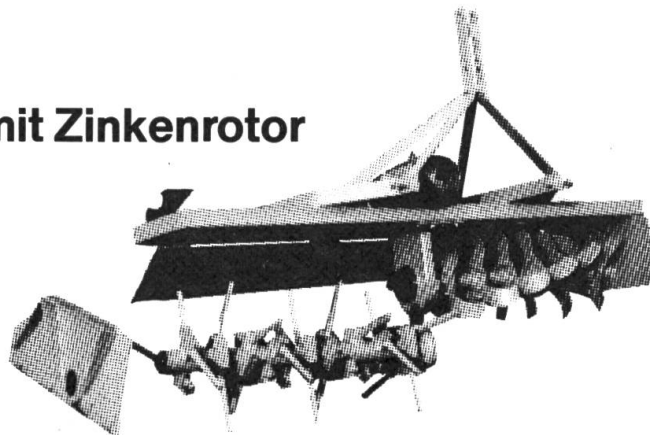

gering

GEHRING Maschinenfabrik AG
9548 Matzingen TG, 054 - 53 13 63/64