

Zeitschrift: Landtechnik Schweiz
Herausgeber: Landtechnik Schweiz
Band: 45 (1983)
Heft: 6

Werbung

Nutzungsbedingungen

Die ETH-Bibliothek ist die Anbieterin der digitalisierten Zeitschriften auf E-Periodica. Sie besitzt keine Urheberrechte an den Zeitschriften und ist nicht verantwortlich für deren Inhalte. Die Rechte liegen in der Regel bei den Herausgebern beziehungsweise den externen Rechteinhabern. Das Veröffentlichen von Bildern in Print- und Online-Publikationen sowie auf Social Media-Kanälen oder Webseiten ist nur mit vorheriger Genehmigung der Rechteinhaber erlaubt. [Mehr erfahren](#)

Conditions d'utilisation

L'ETH Library est le fournisseur des revues numérisées. Elle ne détient aucun droit d'auteur sur les revues et n'est pas responsable de leur contenu. En règle générale, les droits sont détenus par les éditeurs ou les détenteurs de droits externes. La reproduction d'images dans des publications imprimées ou en ligne ainsi que sur des canaux de médias sociaux ou des sites web n'est autorisée qu'avec l'accord préalable des détenteurs des droits. [En savoir plus](#)

Terms of use

The ETH Library is the provider of the digitised journals. It does not own any copyrights to the journals and is not responsible for their content. The rights usually lie with the publishers or the external rights holders. Publishing images in print and online publications, as well as on social media channels or websites, is only permitted with the prior consent of the rights holders. [Find out more](#)

Download PDF: 27.03.2026

ETH-Bibliothek Zürich, E-Periodica, <https://www.e-periodica.ch>

Die neue DX-Dimension stellt sich vor: NEU: DX 86 · DX 92

DX-Technik und DX-Komfort jetzt ab 82 PS. Die zwei Neuen mit 60 kW (82 PS) und 66 kW (90 PS) sind eine Glanzleistung der Technik. Neu: Der Motor, das Getriebe, die Hydraulik, die Zapfwelle, der Zentralantrieb. Kommen Sie und steigen Sie ein, dann steigen auch Sie bald um.

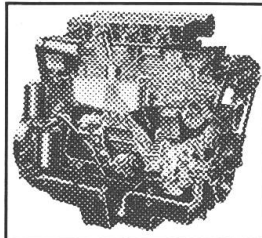

DX 86 und DX 92 haben Turbolader. Der sorgt für mehr Luft in jedem Zylinder und damit für bessere Verbrennung. Das bedeutet bessere Brennstoffausnutzung und Leistungssteigerung bei gutem Drehmomentanstieg.

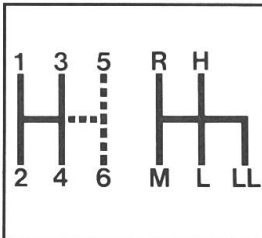

Das DX-Getriebe hat eine Konzentration der Gänge im Hauptarbeitsbereich zwischen 4 und 12 km/h (für 70 % aller Arbeiten). Alle Gruppen und Gänge sind vollsynchronisiert, alle Zahnräder schrägverzahnt. Das macht Schalten leicht.

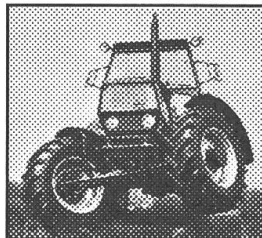

Der zentrale Frontantrieb bedeutet beim DX:

- hohe Bodenfreiheit: 425 mm unter Differential
- großer Pendelweg: 10°
- kleiner Wenderadius: 4,60 m



Das Motorenkonzept von DEUTZ ist schon seit Jahrzehnten auf Wirtschaftlichkeit ausgelegt. Deshalb brauchen wir nicht erst heute unter dem Zwang der Umstände zu reagieren, sondern können lange Erfahrungen verarbeiten.

**DEUTZ
FAHR**

**Die Kraft,
die Erträge schafft.**



WÜRGLER

Hans F. Würgler Industriestrasse 17
8910 Affoltern a. A. Tél. 01-7614415

Neudo-2

Absolut
sichere
Wirkung

Ein **neues** hochwirksames Vergasungsmittel
gegen Wühlmäuse.

Anwendung: im Freien in die
Gänge legen (kein Anzünden)

Neu



Mit Giftschein im Fachhandel erhältlich.

Unbedingt Vorsichtsmassnahmen beachten! Giftiges Produkt, Giftklasse 2.

LG

Agrochemische Produkte

Leu+Gygax AG

5413 Birmenstorf AG, Tel. 056 85 15 15 3075 Rufenacht BE, Tel. 031 83 24 41

Die neuen Düsen-Träger von Birchmeier spritzen:



Die Düsen werden
mit einem Griff und
ohne Werkzeug im
richtigen Anstell-
winkel zum Balken
eingerastet.

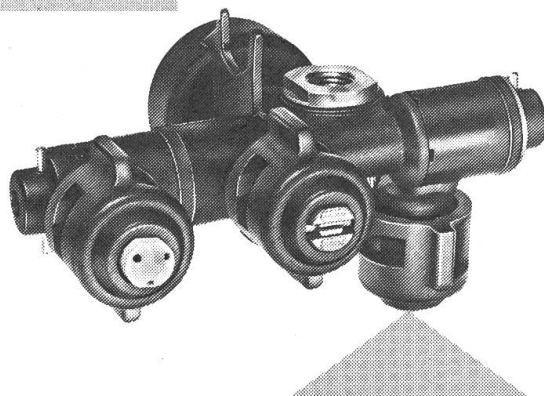

Durch einfaches
Schwenken lassen
sich die einzelnen
Düsen in die ge-
wünschte Stellung
«auf» und «zu»
bringen. Ein um-
ständlicher Düsen-
wechsel gehört der
Vergangenheit an.

Die zuverlässigen **K.E.W. Hochdruckreiniger**

Neben den bewährten Typen sind neu konzipierte Kaltwasser-Hochdruckreiniger im Programm, die dank kompaktem Motor-Pumpen-Block bisher unerreichte Leistungen bei geringsten Abmessungen bieten.

Das **K.E.W.**-Programm umfasst ● Hochdruckreiniger für Kalt- und Warmwasser ● Bremsreinigungsgeräte ● Sandstrahlzusatzgeräte.

K.E.W. bietet als erstes Unternehmen ● stationäre Hochdruckreinigungsanlagen in Modulbauweise für Industrie und Gewerbe mit beliebig vielen Zapfstellen!

Verlangen Sie unsere Dokumentation oder den **K.E.W.**-Fachmann, er kann Ihr Problem lösen!



F.T. SONDEREGGER AG

9100 Herisau AR, Telefon 071-52 11 44/45
9322 Egnach TG, Telefon 071-66 15 46/47

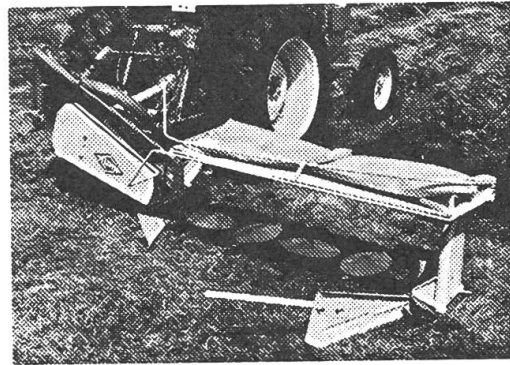

KUHN GIROHEUER

- Robuste Bauart
- Sprichwörtliche KUHN-Qualität
- Für jeden Hof das passende Modell
- Besonders interessant: Modelle mit Schwenkbock
- Günstige Preise

Weitere seit Jahren weltweit bekannte KUHN-Maschinen:

Giomäher, Mähknickzetter, Giroschwader, Giostar
Import – Service – Ersatzteile



AGRO-SERVICE SA

4528 ZUCHWIL SO 065 261161

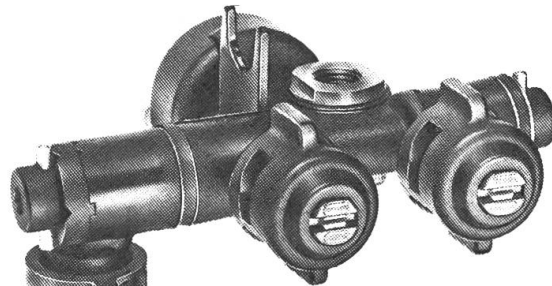
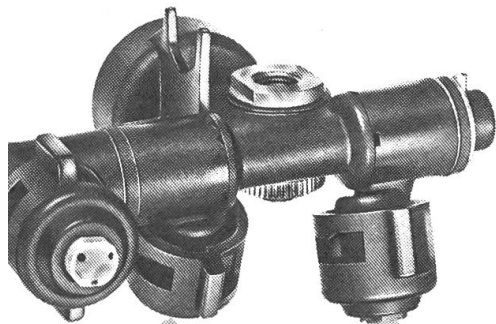

Für die Flüssigdüngung wird die verschleissarme 3-Strahl-Spritzdüse eingesetzt.

können Träger 2, 3 oder 4 Düsmontiert werden. Alle Düsen bis max. 20° nach vorn oder hin-schräggestellt werden und erlauben jede Applika-

Die neuen Mehrfachdüsenträger mit einem zentral integrierten Antitropf-Ventil machen die Spritzarbeit noch wirkungsvoller und wirtschaftlicher.

BIRCHMEIER

Birchmeier & Cie. AG
5444 Künten
Telefon 056 96 01 21

RABE



Vorfürhrungen

**Sie
bleiben
auf dem
Boden,
wir kommen.**



Die vielen Vorteile der Pflüge, Eggen, Kreisel- und Scheibeneggen, Grubber, Planiergeräte, Hackstriegele etc. von Rabe zeigen sich am besten in der «praktischen Arbeit». Verlangen Sie darum eine Vorführung auf Ihrem Boden, es lohnt sich! Rufen Sie uns an, wir liefern Ihnen auch gerne über Ihren vertrauten Händler.



Generalimport:

Landw. Genossenschaftsverband Schaffhausen
8207 Schaffhausen Telefon 053 3 03 33

An alle Milchproduzenten

Die Bucher-Guyer AG,
Niederweningen/Zürich

übergibt den Verkauf und Kundendienst
für MUELLER EUROPA-Milchkühlanlagen

ab 1983 an

therma
Kälte+Klima

Bleichemattstraße 32 · CH-5001 Aarau
mit seinen Stützpunkten in

- Aarau
Tel. 064/ 25 33 88 ☎
- Zürich-Altstetten
Tel. 01/4 91 72 25
und 01/4 91 72 29 ☎
- Bilten
Tel. 058/ 37 19 45
- Urnäsch
Tel. 071/ 58 12 11
- Zug
Tel. 042/ 21 69 43
- Malans
Tel. 081/ 51 53 71
- Basel-Frenkendorf
Tel. 061/ 94 66 36 ☎
- Bern-Gümlingen
Tel. 031/ 52 41 46 ☎
- Lausanne/Renens
Tel. 021/ 35 14 26 ☎
- Genève
Tel. 022/ 34 27 14 ☎
- Valais/Martigny
Tel. 026/ 2 62 38



Bitte ausschneiden
und aufheben,
damit Sie gleich
Kontakt zu dem
neuen Service in
Ihrer Nähe haben.

MUELLER
EUROPA B.V.[®]
MILCHKÜHLANLAGEN



**Ein schwerer Hagel
trifft alles -
auch die
Hackfrüchte!**

**Darum Ackerbau-
Pauschalversicherung!**



HAGELVERSICHERUNG
Telefon 01-251 71 72



32. BEA
Ausstellung
Bern 29. April –
9. Mai 1983

BEA

Gewerbe
Landwirtschaft
Handel
Industrie

Guisanplatz, Tram 9, tägl. offen von 9–18 Uhr, freitags 9–20 Uhr. Restaurants und Degustationen länger geöffnet.

Vollständiges Landmaschinen-Programm der SAV, Schweiz. Agrotechnische Vereinigung, in 3 Hallen und im Freigelände mit über 130 Firmen. Tägl. kommentierte Vorführungen im Ring, mit Musikvorträgen. Ausserdem landw. Geräte, Hilfsstoffe, Futtermittel, Fachliteratur.

Grosse Tierschau mit Vorführungen im Ring.

Sonderschauen: Ackerbau «Vom Korn zum Brot», Grünes Zentrum mit Foodtainer-Anlage.

20% Rabatt bei der Bahn für den Besuch der BEA 83. Auskunft am Bahnschalter oder im Reisebüro.

Verbilligte Eintrittspreise für AHV-Rentner.

Hallen 17A, B, C

Landmaschinenschau der

SAV

Schweizerische
Agrotechnische
Vereinigung

Über 160 Mitglieder dienen der Landwirtschaft

Doppel- bereifung Gitterräder

seit
20 Jahren

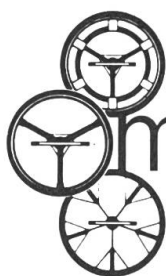

müller-ruswil

mechanische Werkstätte
6017 Ruswil, Tel. 041 73 11 58

alle Grössen – für alle
Traktoren-Typen.
Die grösste Auswahl
in der Schweiz.

Verkauf durch den
Landmaschinen-Fachhandel.

...natürlich mit
WAP-Hochdruckreiniger

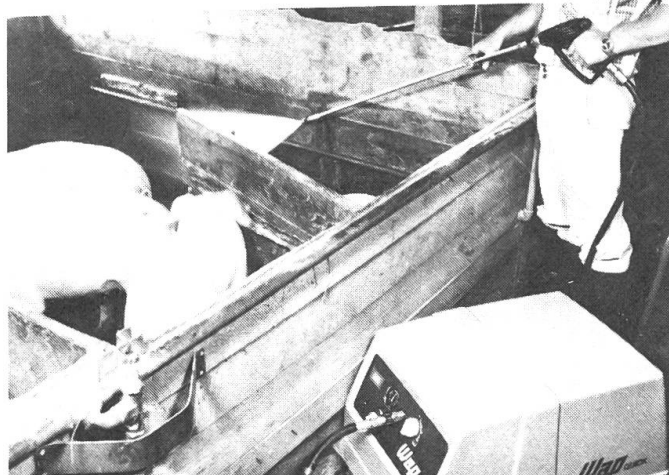

Wap[®]

WAP[®] AG Reinigungstechnik
9606 Bütschwil SG
Tel. 073/33 24 44

Verkaufs- und Servicestellen:
1009 Lausanne/Pully VD Tel. 021/28 82 81
3147 Mittelhäusern BE Tel. 031/84 10 26
5512 Wohlenschwil AG Tel. 056/91 28 29
8307 Tagelswangen ZH Tel. 052/32 99 84
9000 St. Gallen SG Tel. 071/23 38 64
Lanker AG, 9042 Speicher Tel. 071/94 17 44

Negrisol – Hydraulikbagger NA

passend an Traktordreipunkt, 4 ver-
schiedene Gerätegrössen für Trak-
toren von 25 bis 70 PS

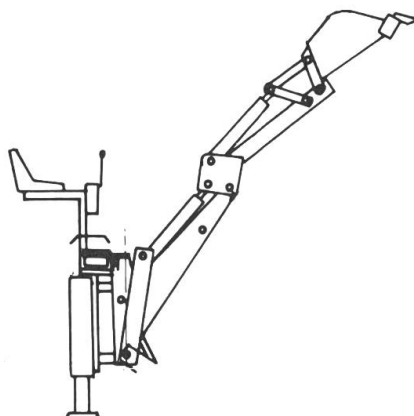

Verlangen Sie unsere Offerte:

Dezlhofe[®] AG

Landmaschinen Traktoren
9246 Niederbüren
Telefon 071/81 14 21



Maschinen für Frühjahr, Sommer, Herbst, Winter!

TAARUP

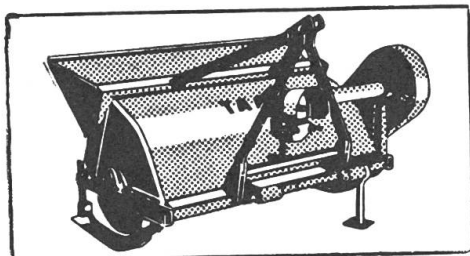

TAARUP Maisstengelzerteiler

Arbeitsbreite 1,50, 2,10 u. 2,70 m
Dreipunktanbau. Solideste.

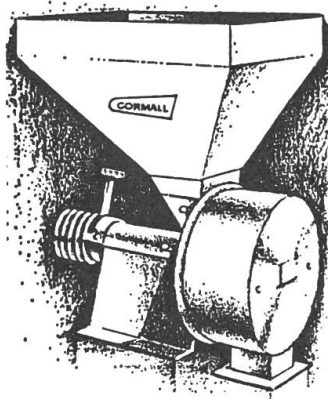
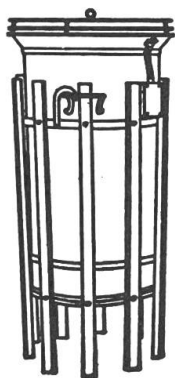

Hammer- und Stahlscheibenmühlen

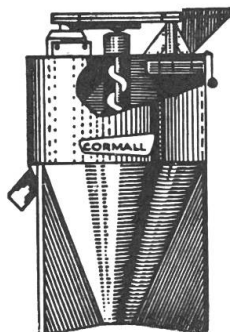

Mahl- und Mischanlagen Cormall u. OCMUS

Preisgünstigeres Misch-
futter! Mahlen und mischen
Sie selbst.

Geeignet für Mittel- und Grossbetriebe, 300 bis
1000 kg Stundenleistung. Betriebsbereite Anlage
schon zu Fr. 4800.- montiert.
Erstklassige Referenzen.
Grösste Mühlenauswahl der Schweiz.

Hochwertiges Heu
und Getreide mit dem
Hochleistungslüfter
(4 und 7,5 PS)

RASANT

kühlt erhitzte Heu-
und Erdstöße
rasch ab.

Er macht sich rasch
bezahlt.
Preisgünstig.
Geräuscharm (SEV-
geprüft). Atteste
zufriedener Land-
wirte verlangen.
Kein Kanaleinbau.
Sofort betriebs-
bereite Aufstellung.

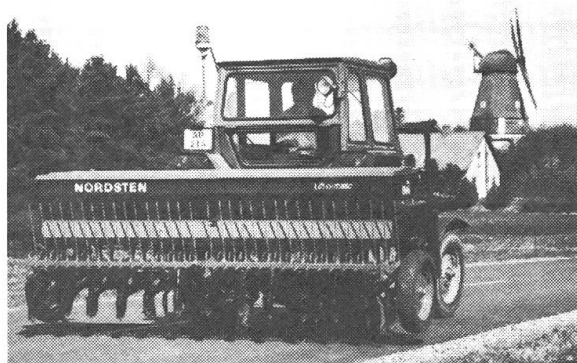

NORDSTEN Lift-o-matic

Sämaschinen

Dänisches Qualitätsprodukt aus 90jähriger Erfahrung.
Modernste Bauart mit **Automatik**, bedient durch die
Dreipunkthydraulik:

- **Automatisches Heben und Senken der Säscharen**,
unabhängig von den Laufrädern, dadurch nie ver-
stopfte Schare.
- **Automatische Spuranzeiger.**

NORDSTEN produziert jährlich
12'000 Sämaschinen!

PJP Wieseneggen

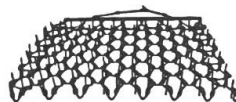

**Solider
Preisgünstiger**

Schweres Modell

Arbeitsbreite von 2-5 m. Auf Wunsch 3-Pt.-Bock
mit seitlicher Aufklappung.
Lassen Sie sich von unseren Preisen überraschen.
Einzelfelder für leichte Handhabung.

GRIESSER Kultureggen

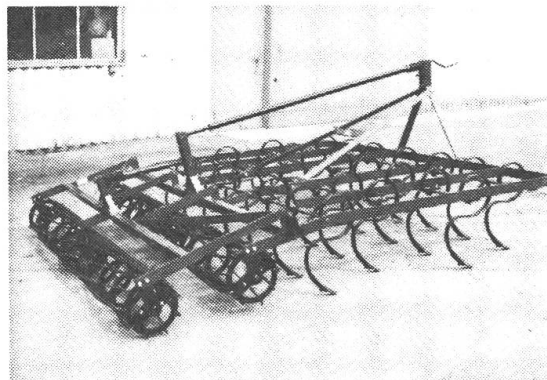

3 m Egge bei 3 m erlaubter Transportbreite!
Preisgünstig!

GRIESSER Maschinen AG

8450 Andelfingen 1 ZH
Telefon 052 - 41 11 22
Telex 76816

HARUWY

Düngerstreuer Bögballe der Exakte mit dem kippbaren Behälter

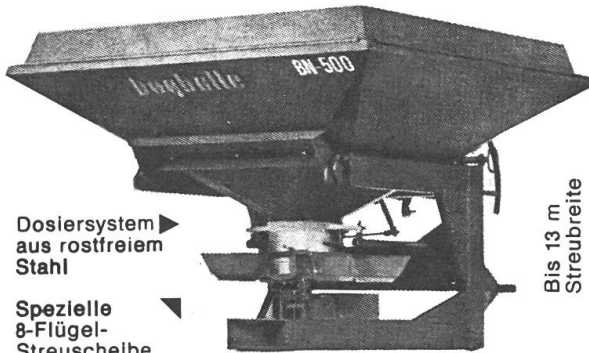

Dosiersystem
aus rostfreiem
Stahl

Spezielle
8-Flügel-
Streuscheibe

Bis 13 m
Streubreite

Kreislegge

2 m, 2,5 m, 3 m,
3,5 m, 4 m
Zinken oder Messer

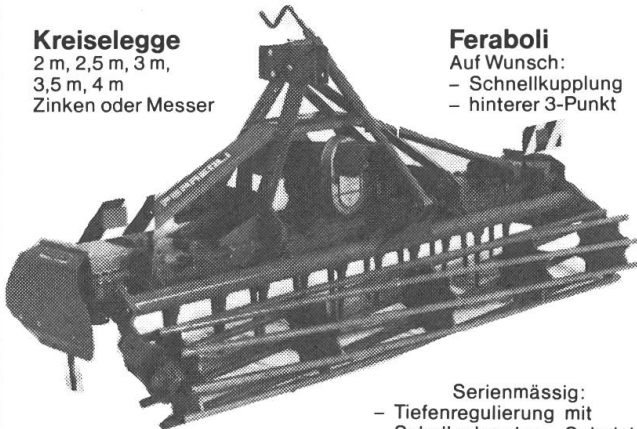

Feraboli

Auf Wunsch:
- Schnellkupplung
- hinterer 3-Punkt

Serienmässig:
- Tiefenregulierung mit
- Schollenbrecher Spindel

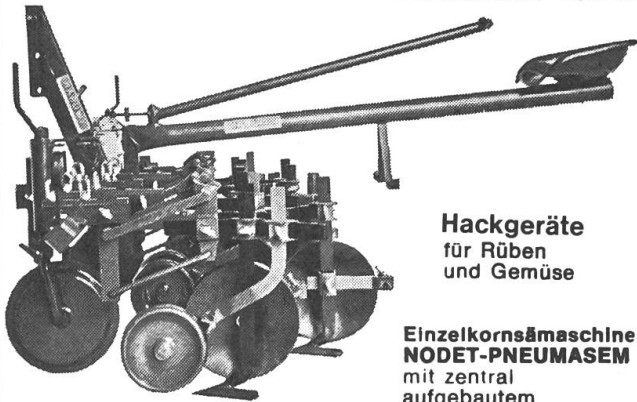

Hackgeräte
für Rüben
und Gemüse

Einzelkornsämaschine
NODET-PNEUMASEM
mit zentral
aufgebautem
Granulatstreuer

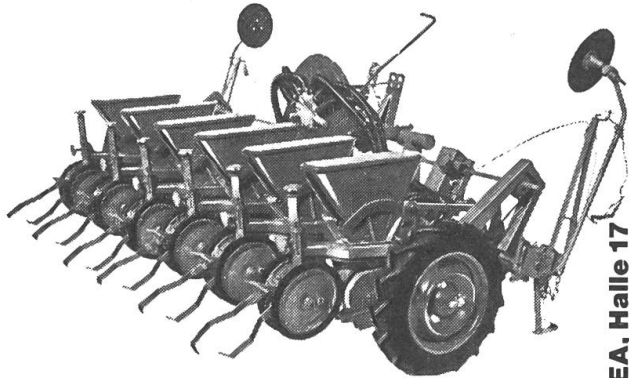

An der BEA, Halle 17

Unsere Mitarbeiter in der Deutschschweiz:
Walter Pfanner, 3250 Lyss BE, 032 - 84 13 79
Christian Moser, 2943 Vendincourt JU, 066 - 74 46 89
Walter Gerber, 3324 Hindelbank BE, 034 - 51 13 08
Roland Baumgartner, 8162 Steinmaur ZH, 01 - 853 06 46

HARUWY 021/35 55 12



Landmaschinenfabrik
Hans-Rudolf Wyss, Vernand, 1032 Romanel s. Lausanne

Raumspartanks

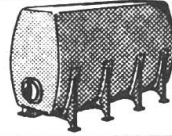

Getränkefässer



Spritzfässer



Klauenbäder



Spülwannen



Brunnenträge

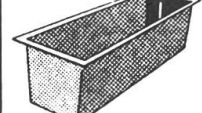

Heizöltanks

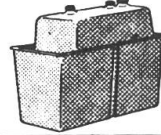

Lagertanks

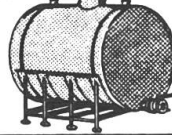

Weidetränkefässer

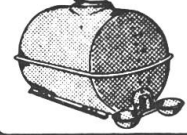

Spritzfässer

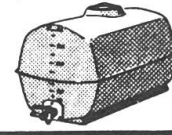

Rollbehälter



Ständen

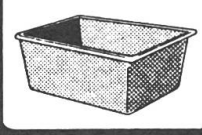

Alles aus Kunststoff

Bitte verlangen Sie unsere ausführliche
Dokumentation. Wir bieten auch für Sie die Lösung.

faser-plast

Faser-Plast AG
9532 Rickenbach / Wil SG
(073) 23 62 23 / 23 21 44

Luftkompressoren

Vollautomatische Anlagen, mit Kessel, 10 atü,
ab Fr. 845.-. Sämtliches Zubehör und
Einzelteile.

Zapfwellen-Kompressoren

inkl. 5 Meter Schlauch und Pumpnippel
Fr. 264.-. Farbpistolen, Reifenfüller,
Pressluftwerkzeuge.

Verlangen Sie Preisliste direkt vom Hersteller.

ERAG, E. Rüst, 9212 Arnegg, Tel. 071 - 85 18 55

LUTZ- Leuchten



Schluss-, Blink-,
Bremslicht in ganz
Europa bewährt. Inkl.
Kabel, Briden und zusätzlicher Steckdose.
Fertige Anlage nur Fr. 100.- + Porto u. Pack.
Meistgekauft, preisgünstige Leuchte.
Erhältlich bei jedem Landmaschinenhändler.

GRIESSER
Maschinen AG

8450 Andelfingen 1, Zürich
Tel. 052 - 41 11 22

Überzeugend: Die bessere Zugkraft.

Der Kléber Super 50 ist heute der meistgefahrte Traktoren-Gürtelreifen Europas. Warum? **1** Der breite, stabile Gürtel lässt den Super 50 ohne Schlupf breit und rau-penförmig abrollen. Die Zugkraft Ihres Traktors kommt so zur vollen Wirkung. **2** Das Spezialprofil garantiert die beste Kraftübertragung. Das erhöht die Flächenleistung, verkürzt die Arbeitszeit und verringert den Materialverschleiss von Traktor und Geräten. **3** Durch die spezielle Konstruktion der Karkasse sichert der Super 50 eine wesentlich längere Lebensdauer. Mit dem Traktoren-Gürtelreifen Kléber Super 50 sparen Sie tatsächlich Geld und Zeit!

Super 50

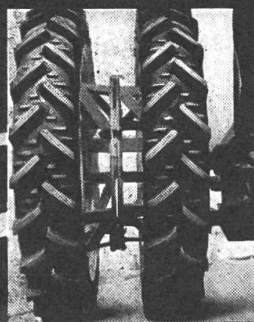

Auch für
Doppel- und
Pflege-Bereifung
hat Kléber
die wirtschaftliche
Lösung!



kléber
...überzeugt!

Getreide

Reinigung – Trocknung – Lagerung –
Transport – Mahlen und Mischen

Komplette Anlagen für Industrie, Gewerbe und
Landwirtschaft

IHRE VORTEILE:

- beste Raumausnutzung durch kompakte Bauweise
- hohe Einlagerungsqualität zu günstigen Kosten
- Beratung, Planung, Abwicklung – alles aus einer Hand

Schreiben Sie oder rufen Sie uns an.
Am besten heute noch.
Wir beraten und informieren Sie weiter.

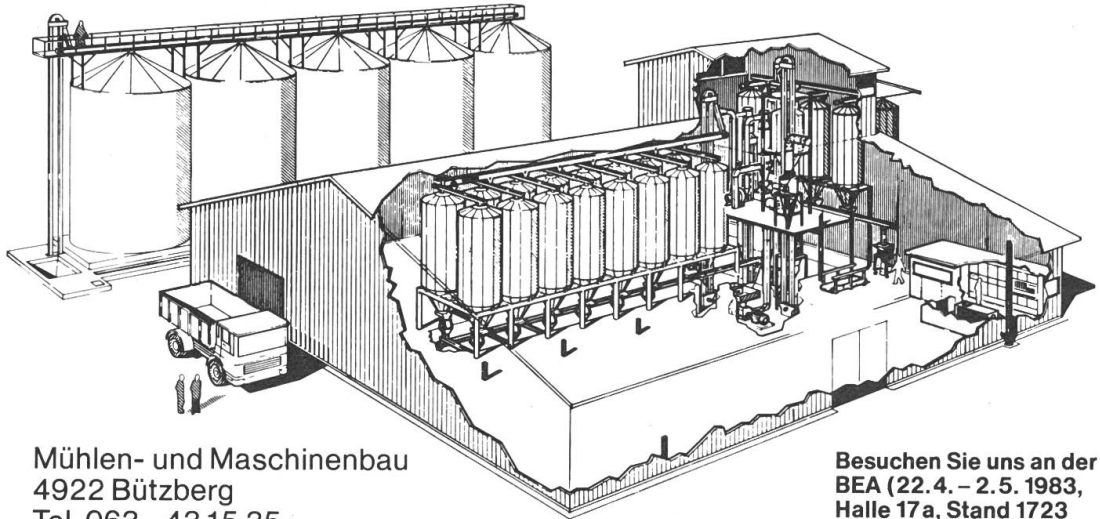

Mühlen- und Maschinenbau
4922 Bützberg
Tel. 063 - 43 15 35

Besuchen Sie uns an der
BEA (22.4. – 2.5.1983,
Halle 17a, Stand 1723

KTM Starke Sachen: PONY

KTM hat die Motocross-Weltmeisterschaften gewonnen. Ich bin das jüngste Modell von KTM mit dem starken 1-Gang-Motor. Das musst Du Dir merken: Mit KTM IIIIIläuft's...

Wir Pony's mit 2 Gängen sind halt begeisterte Bergsteiger. Probleme mit schwierigem Gelände kennen wir einfach nicht. Auf, auf und weg mit Pony!

Machen Sie mit,
wir verlosen 5 Pony
und 5 KTM Mofas!



Füllen Sie diesen Coupon aus, kleben Sie ihn auf eine frankierte (20 Rappen) Postkarte, adressiert an: **Amsler + Co. AG, 8245 Feuerthalen**

Teilnahmeberechtigt sind alle Personen über 13 Jahre. Die Gewinner werden durch das Los bestimmt. Korrespondenzen werden keine geführt. Der Rechtsweg ist ausgeschlossen. **Einsendeschluss 31.5.83**

Bitte ankreuzen Wenn ich gewinne möchte ich ein Pony KTM

Mein Alter: 13-18 Jahre 19-25 Jahre 26-39 Jahre über 40 Jahre

männlich weiblich

Name:

Adresse:

*„Hühnerhirsen,
Fadenhirsen,
Bluthirsen,
Hirsen, Hirsen.*

*Zum Glück gibt's
Primagram!“*

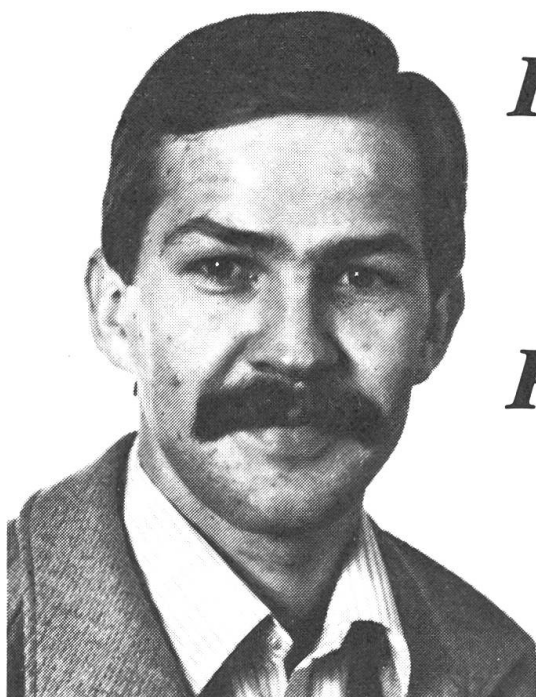

Einer von 15 Pflanzenschutzberatern
bei Ciba-Geigy:

Hans Gurtner
3312 Fraubrunnen

Primagram

**bekämpft Hirsen
im Mais.**

® Primagram bekämpft Hirsen aller Art zuverlässig. In der Regel wird Primagram kurz nach der Saat gespritzt. Bei unerwartetem Auflaufen von Hirsen kann Primagram bis ins 3-Blattstadium des

Maises und 2-Blattstadium der Hirsen eingesetzt werden. Gegen alle übrigen Unkräuter und Ungräser ist Primagram voll wirksam. Das Feld bleibt bis zur Ernte sauber.

Bei der Ernte zahlt sich's aus.

CIBA-GEIGY

Forschung zum Nutzen der Landwirtschaft.



Giftklasse 4.
Warnung auf Packung beachten.

der Spezialist für Bodenbearbeitungs-Geräte
empfiehlt:

Huard

- 1 bis 6 Schar~Pflüge
- Rauten~Pflüge 2 bis 6 Schar
- Mech. oder hydr. Non~Stop
Steinsicherung.
- Mech. Einzelbruchsicherung

* Patentierte + FAT geprüft *

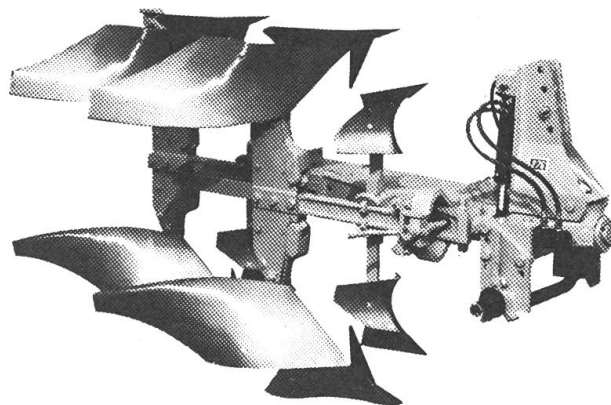

Huard: auch im Schweizer ~ Boden: 1300 fach bewährt!

Saillet + cie

Import: SAILLET+ CIE - LANDMASCHINEN - 1252 MEINIER/GE ☎ 022/50 24 24

Regionale Handelsvertreter:

GERBER R. W., 5630 Muri/AG, Tel. 057 - 44 11 33 / 44 33 16

KAISER August, 8500 Frauenfeld/TG, Tel. 054 - 7 29 40

BRÜLISAUER Johann, 9451 Eichberg/SG, Tel. 071 - 75 36 26

LANDMASCHINEN AG, 3018 Bümpliz/BE, Tel. 031 - 56 12 01

SCHAFFNER Hugo, 4702 Oensingen/SO, Tel. 062 - 76 22 85

BEA 83 – Östlich Halle 18

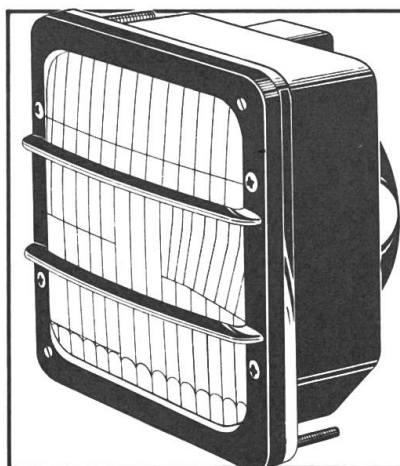

COBO



Ausschliesslichkeits-Vertretung für
Erstausrüstung
Ersatzteil-Lager

G. VUILLE AG, 5443 Niederrohrdorf
Tel. 056 - 96 18 41

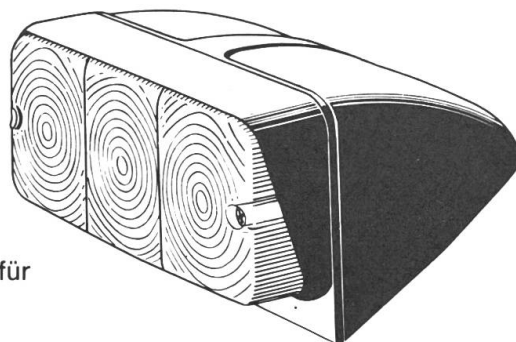



Einachs-Dreiseitenkipper Zweiachs-Dreiseitenkipper Brückenwagen (Lieferbar ab Lager)

robust
und
zuverlässig

Einachs-
Tandem-
Wagen

Einachs-Dreiseitenkipper,
Typ Schweiz, Tandem.
Brücke:
4600 X 2200 X 500 +
500 mm Aufsätze.
Fassungsvermögen
10,12³.
Beide Seitenwände
pendelnd.
Auflaufbremse und
Handstellbremse.

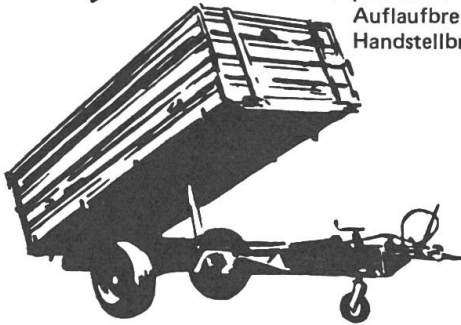
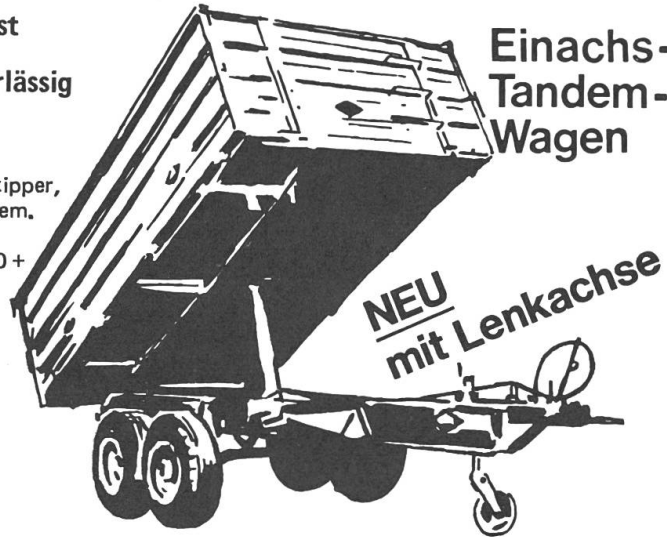

Einachs-Dreiseitenkipper

Einachs-Dreiseitenkipper, Typ Schweiz.
Brücke: 4100 X 2004 X 500 + 500 mm.
Fassungsvermögen 8,2 m³. Bereifung: Michelin
Stahlgürtelreifen 12 X 18 Pilote X Agricole.
Beide Seitenwände pendelnd. 2,04 m
für Palette, erhältlich auch 2,20 m.

Druckfässer:

Innen und aussen feuerverzinkt, innen zusätzlich elastischer und säurefester Schutzanstrich. Pneumatisches Rührwerk. Betriebsbereit.

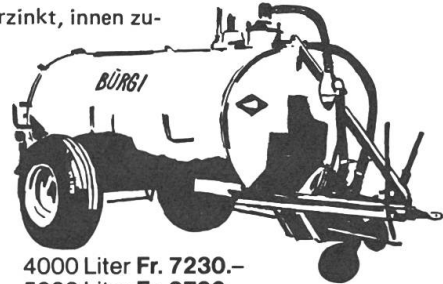

Preise mit Grundausrüstung:

2500 Liter Fr. 5980.-
3000 Liter Fr. 6190.-

4000 Liter Fr. 7230.-
5000 Liter Fr. 8790.-

Brückenwagen

Vierrad-Brückenwagen Typ Schweiz.
Brücke 5000 X 2004 X 500 + 500 mm
Aufsätze. Fassungsvermögen 10,2 m³.
Ladehöhe ca. 980 mm. Beide Seitenwände
pendelnd. 4-Rad-Auflaufbremse mit
Handbremshebel, inkl. 2. Bremsachse.

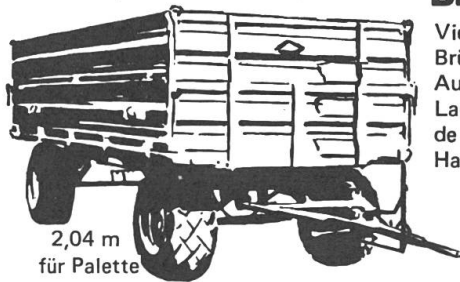
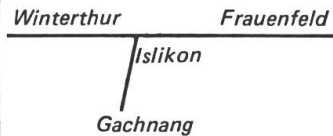

KIPPER zum Schlagpreis

Ganzstahl Einachsdreiseitenkipper ca. 6 t.
Bereifung 13-16/10 Ply, Ladefläche
4000 X 2000 X 500 mm, Beleuchtung,
Kornschieber.

nur Fr. 5350.-
(Betriebsbereit)



Landmaschinen
8547 Gachnang
Tel. (054) 9 42 59

Ein Besuch bei BÜRGI lohnt sich:

Bei Preis- und Qualitätsvergleich stellen Sie fest: BÜRGI ist konkurrenzlos in der Schweiz.

Übriges Landmaschinenprogramm:

Kreiseleggen Lely, Spatenpflüge, Kultureggen, Feldspritzen, Ladewagen, Kreiselheuer, Kreiselschwader, Kreiselmäher und Knickzetter, Sähmaschinen + Einzelkorn Nodet, Mais Hackgerät mit Reihendüngerstreuer, Rotina und Vicon Düngerstreuer, Miststreuer versch. Marken usw. **Alles zu den langjährigen und bekannten BÜRGI-Tiefpreisen. Wiederverkäufer werden auch beliefert.**

Verkauf und Ausstellung von BÜRGI's grossem und vielseitigem Landmaschinenprogramm in Gachnang



**Doppelräder
Räder**



**1 Mann
montiert
die schwersten
Räder selbst!**



**GS Doppelräder SO und HD
passen in jeder Stellung und sind
im Handumdrehen angekuppelt.
Dank unseren unabhängigen
Verschlüssen ist ein Abspringen
unmöglich. GS Doppelräder –
Ihrer Sicherheit zuliebe!**

NEU liefern wir auch fertig
bereifte Räder mit Pneus nach
Ihrem Wunsch, zu äusserst
günstigen Preisen!

**Gebr. Schaad
4552 Derendingen
Tel. 065 42 21 34**



Besuchen Sie uns an der BEA: Freigelände, bei Eingang Halle 17A

Hebezeuge

Flaschenzüge, Habegger, Stockwinden,
Seilzugapparate Wandwinden usw.

Wagenheber 1,5 Tonnen ab Fr. 150.–

Elektrowerkzeuge

Doppelschleifmaschinen, Winkelschleifer,
Bohrmaschinen, Handkreissägen,
Klauenpflieger usw.

Seilzugapparat 1500 kg, Fr. 495.–

Besuchen Sie unsere neue Ausstellung.
ERAG, E. Rüst, 9212 Arnegg, Tel. 071 - 85 18 55



Dieselmotoren
bis 58 kW (80 PS)

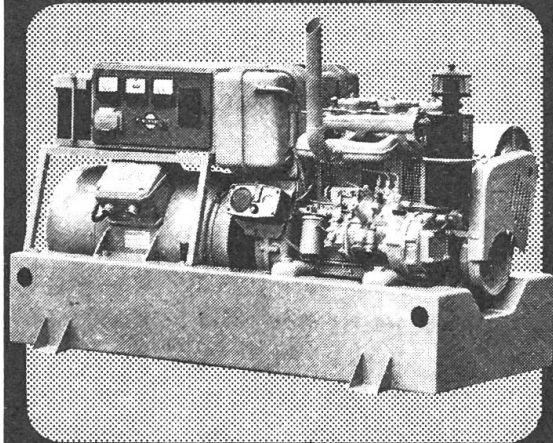

Generalvertretung für die Schweiz:

Mercedes-Benz
(Schweiz) AG

8952 Schlieren, Zürcherstr. 109, Tel. 01 730 51 11

PW-Anhänger für jeden Zweck
Verlangen Sie unseren Spezialkatalog

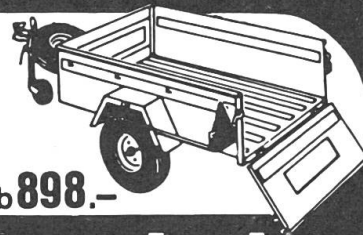

ab 898.–

01/850 21 11

erwin kapp AG

Auto- u. Industriebedarf, 8155 Nassenwil

MESSER

Heuernte

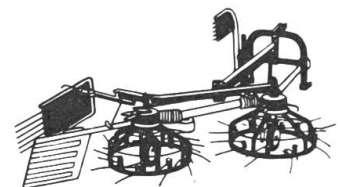
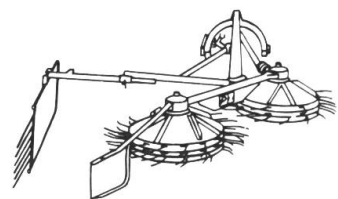
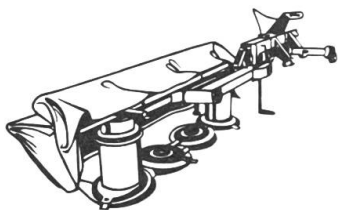
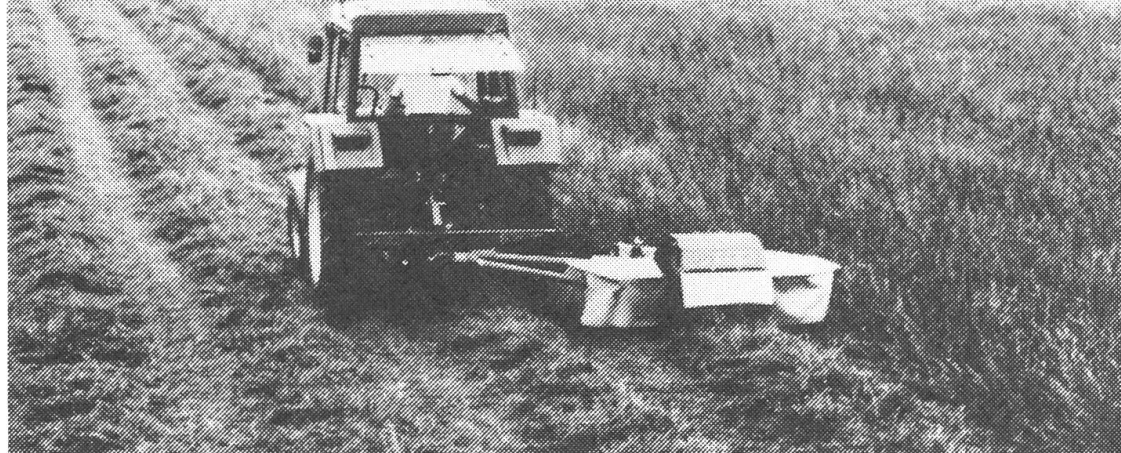

PZ ZWEEGERS MESSER

Mähen und Aufbereiten

3-Punkt-Ausführungen 1,65 m bis 2,30 m
Neu Gezogene Ausführungen 2,45 m und 2,75 m

- **Frontmäherwerk 2,15 m mit Knicker für 3-Punktanbau**
- **Trommelmäherwerke** mit hydraulischer Aushebung, Verstellbare Schnitthöhe, unübertroffene Boden Anpassung
- **Trommel-Scheibenmäherwerke**, die Superleichten und Superstabilen
- Einmalige Konstruktion in unübertroffener Qualität
- 2 Aufbereitungssysteme:
 - Knicken mit Rotor
 - Quetschen mit Gummiwalzen

Zetten und Schwaden

- **Neu Kreiselmäher FANEX**, der Heuer für alle Bedürfnisse; Arbeitsbreiten von 4,0 m, 5,0 m, 6,0 m und 7,30 m. 3-Punktanbau oder gezogene Ausführung
- **Kreiselmäher FLEVO** mit den Zinken, die sich selbstständig dem Boden anpassen; 4,80 m breit!
- **Superschwader CZ 330**, keiner schwadet schneller, sauberer, mit so wenig Verschleiss.
- **Kombi-mäher HS 360**, der Kompromisslose: zettet wie eine Spezialmaschine 3,6 m, schwadet perfekt!

BEA: Halle 17A, Stand 1708

Ernst Messer AG
Industrie- und Landmaschinen
4704 Niederbipp, Tel. 065 73 23 63

8500 Frauenfeld, Tel. 054 7 69 34
7205 Zizers, Tel. 081 51 45 95
1510 Moudon, Tel. 021 95 15 74

MESSER



MAROLF immer eine Wagenlänge voraus!

Was der Bauer nicht kennt...

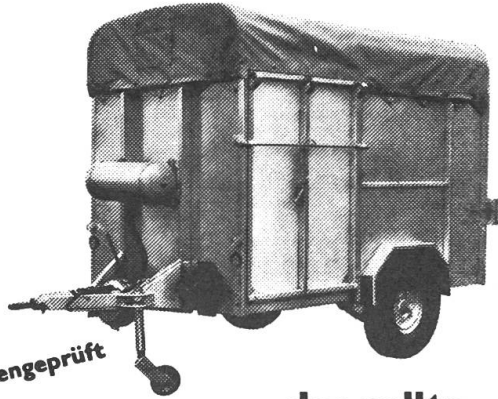

Typengeprüft

... das sollte er kennen lernen, denn Nutzfahrzeuge von MAROLF sind und bleiben führend!

Besuchen Sie uns an der BEA.
Unser neuer Platz befindet sich direkt hinter dem Vorführring.



MAROLF Walter Marolf AG
Nutzfahrzeug- und Maschinenbau
2577 Finsterhennen, Tel. 032 · 86 17 44/45

Vertreter:
H.P. Beck, 3424 Oberösch 034 · 45 12 05
E. Schefer, 8320 Fehrltorf 01 · 954 14 43
G. Logoz, 1400 Yverdon 024 · 21 13 65

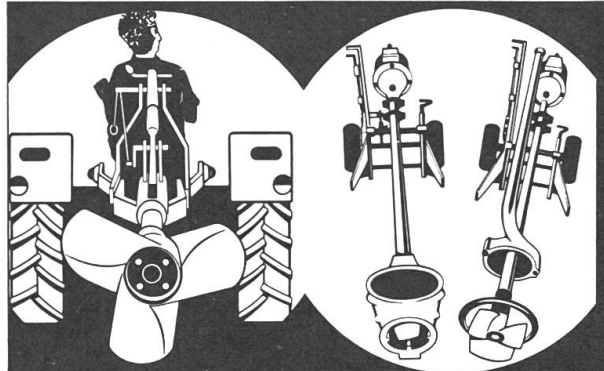

ZAPFWELLENRÜHRER Bahnbrechende Rührleistung.
Handlich u. robust. Durch Vorgelenke keine Weitwinkelwelle nötig.
Vom Traktor aus verstell- und ausklinkbare Spindel. Pat. angem.

RÜHRMIXER Aussergewöhnliche Leistung zum Rühren, Mixen- oder Belüften durch den patentierten Bogentopf in neuer Form.

MIXRÜHRPUMPE Verschlauchen, Biogas- anlagen und Fassfüllen.

Früh

J. Früh, 9542 Münchwilen TG
Tél. 073/26 20 33

Besuchen Sie uns an der BEA, Stand 1779, Halle 17c

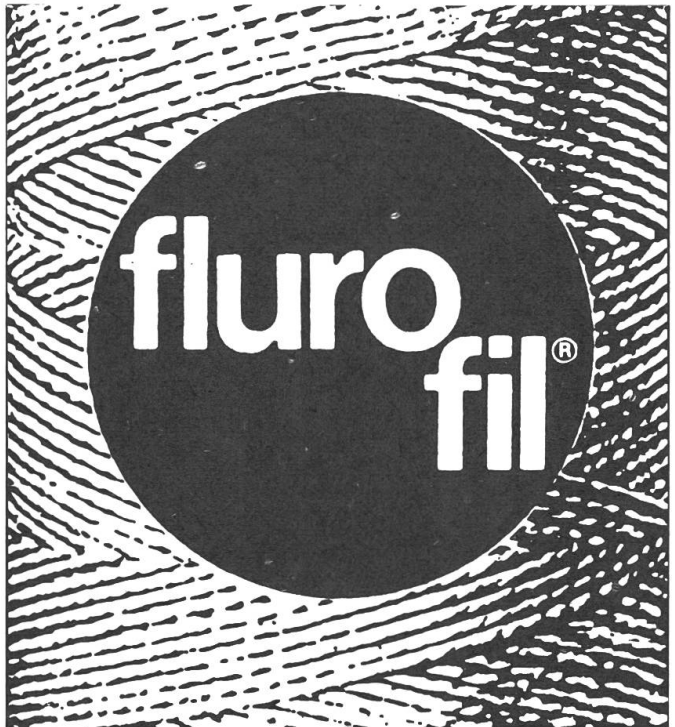

**Das bewährte Schweizer Pressengarn
Von der AROVA Schaffhausen**

Aktion nur solange Vorrat **Wagenblachen Abdeckblachen** mit kleinen Farbfehlern. Starke unzerreissbare Qualität. Ringsum gesäumt und mit Oesen versehen. Grössen: 3.50 x 5.00 m, Fr. 192.50/Blache; 4.00 x 6.00 m, Fr. 264.-/Blache; andere Grössen: Fr. 11.50/m², anstatt Fr. 16.-/m². 5 Jahre Garantie. Lieferung franko. Kein NN-Versand. Mit Rückgaberecht.

Blasto AG Blachen und Storen 8640 Rapperswil
Spinnereistrasse 16 Tel. 055-27 18 81

FERRARI

14-21 PS

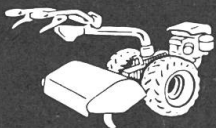

10-PS-Bodenfräse ab Fr. 2950.-



18-45 PS-Transporter mit 3-Seiten-Kipper

Allrad-Traktoren 14-55 PS

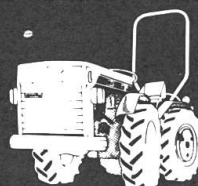

Generalvertretung

SILENT AG

Buchserstrasse 16
8108 Dällikon ZH
Telefon 01 844 0010

Das isch
Fuetter!

Ou die
isch zfride!

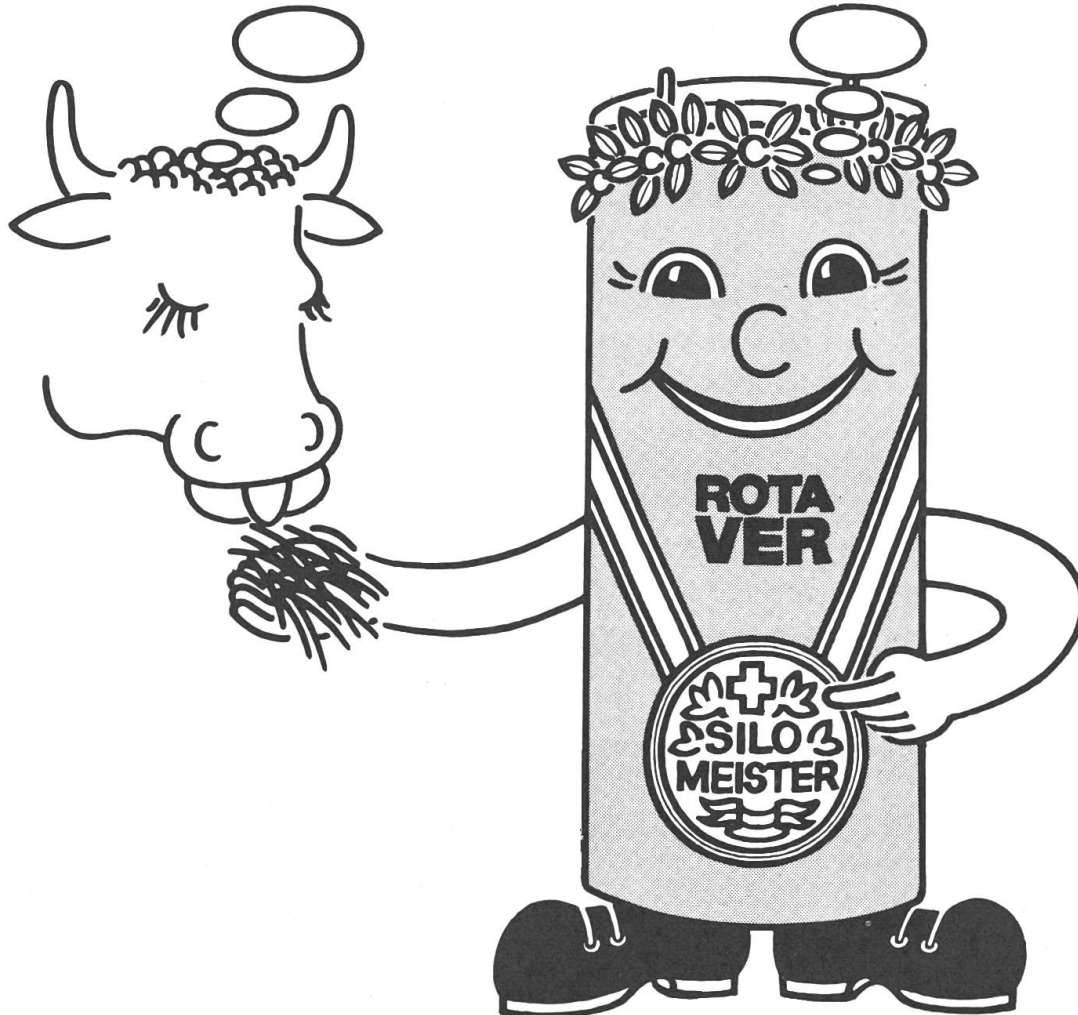

Warum haben die meisten Schweizer Bauern einen ROTAVER-Grünfuttersilo erworben?

Weil sie für Spitzenfutter auch höchste Ansprüche stellen! ROTAVER-Silos weisen folgende Merkmale auf:

- Innen und aussen **glatt**
- Innen- und **Aussenluken**

- Absolut **dicht** dank Schleuderverfahren
- Praktischer **Hermeticdeckel**
- **Sichtventil** erlaubt ständige Kontrollé
- Sprichwörtlicher **Service**
- Direktverkauf ab Fabrik, darum **günstiger!**

Läuten Sie einfach an; wir beraten Sie gerne unverbindlich!

Wer «SILO» sagt, meint **ROTAVER!**

**ROTA
VER**

ROTAVER AG
Kunststoffwerk
3432 Lützelflüh
Tel. 034 61 61 11

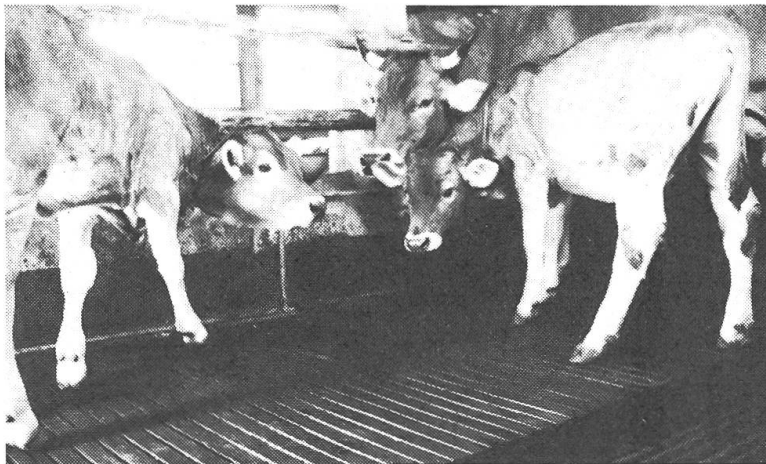

Gummistallmatten

- Der Erfolg gibt uns recht!
- Beste Schweizer Qualität ist nicht zu überbieten.
- Verlangen auch Sie die REMSOL-Matte.
- 10 Jahre Garantie.
- Telefonieren Sie uns, wir sagen Ihnen wo Sie am günstigsten einkaufen.
- Jetzt anfragen und bestellen, alles wird teurer, auch Stallmatten.

REMSOL AG, Baarerstrasse 43, 6300 Zug 2
Telefon 042 - 21 28 53 oder 21 11 05

Pendelstreuer

Spitzenposition für Spizentechnik



- Streut alle Düngerarten in Streubreiten von 6-15 m
- in 6 Größen DLG- anerkannt

Generalimporteur
GRUNDERGO AG 6287 Aesch
041 / 85 27 27



Hauswasserpumpen

Vollautomatisch für Siedlungen, Ferienhäuser usw. Direkt ab Fabrik.
Wir beraten Sie kostenlos.

Pumpen

Tauchpumpen, Hochdruckpumpen usw.

Tränkebecken

Verschiedene Ausführungen

Verlangen Sie Sammelprospekt mit Preisliste.

ERAG, E. Rüst, 9212 Arnegg, Tel. 071 - 85 18 55

Heissluft bis 600° C regelbar

erzeugt das LEISTER-GHIBLI, zum Verschweissen von Kunststoff-Behältern, -Rohren, -Platten, -Folien, Farbablösen, Löten, Desinfizieren und für 30 weitere Operationen.

Verlangen Sie kostenlosen Prospekt GL 64 oder eine unverbindliche Vorführung.
(Gebietsvertreter gesucht)

Karl Leister, 6056 Kägiswil, Tel. 041 - 66 54 64, Telex: 78305



Staubfreies Entfernen alter Oel-, Schellack- und Kunstharzfarben. Kein Verbrennen des Untergrundes. Minimale Nacharbeit.
Wenig Geruchsentwicklung.

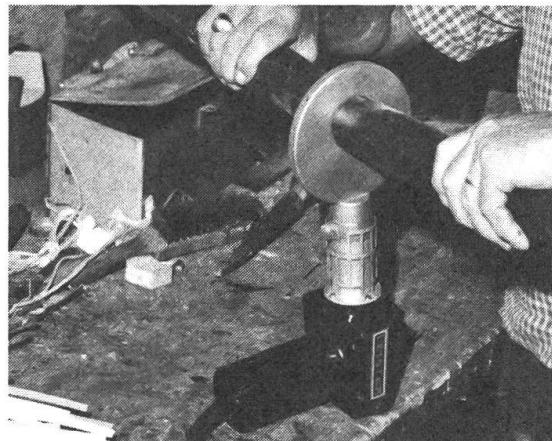

In 1 Minute können Sie ein defektes Kunststoffrohr dauerhaft mit dem Leister-Ghibli im Spiegel-Schweissverfahren reparieren. Auch die Herstellung von Rohr-Bögen und Abzweigungen ist so durchführbar.

AEBISUGIEZ

MASCHIO
Kreiselegge Bodenfräse

Wir machen die feinste Erde!

2 Jahre Garantie

Originalzinken und Messer:
Bruchgarantie unbeschränkt

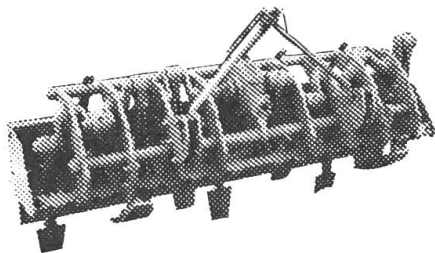
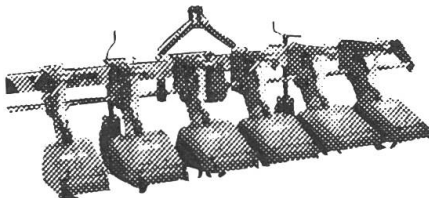
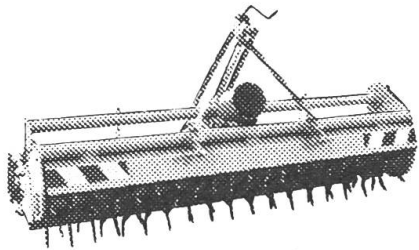
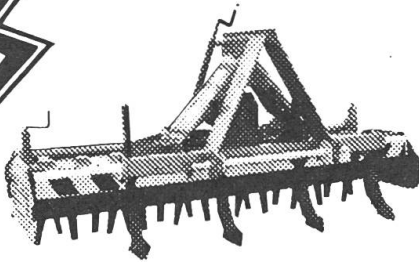

Kreiselegge

Arbeitsbreiten 0,9 m bis 4,7 m

- Zapfwellendurchtrieb für Folgemaschinen, z. B. Pneumasem
- 4 bzw. 6 Gänge — optimales Anpassen an die Bodenverhältnisse
- Gelenkwelle in der Mitte — keine Beschädigung der Traktor-Getriebe
- Schollenbrecher vorne, hinten verstellbar mit Spindeln, perfekte Planie

2500
verkaufte Maschinen
in der Schweiz

Zinkenrotor od. Bodenfräse

Arbeitsbreiten von 0,8 m bis 3,05 m

- Rotorwelle auswechselbar von Zinken auf Messer
- Bei Zinkenrotor z. B. 2,5 m Arbeitsbreite: 122 gerade Zinken oder 60 Messer bei Fräse
- Verschiedene Stützwalzen, spezielle Walze für Gemüsebau etc.

Reihenfräse mit Lenkung

- Typ R «schwer», besonders geeignet für Erdbeeren, Mais, Baumkulturen etc. Grosser Durchlass zum Einfräsen, regulierbar von 35 cm bis 105 cm
- Typ K «mittel», geeignet für Mais, Rüben, Kartoffeln, Tabak, div. Gemüsearten etc. Regulierbar von 30 cm bis 105 cm
- Typ L «leicht», geeignet für feinste Kulturen wie Gemüse etc. Regulierbar von 18 cm bis 50 cm

Spatenmaschine

Arbeitsbreiten von 1 m bis 3 m

- 4 Arbeitsgeschwindigkeiten
- Bei allen Modellen durchgehend verschraubter Grundrahmen. Garantiert kein späteres Verziehen durch Schweissspannungen. Lagerbohrungen immer genau linear — dadurch keine Lagerschäden! Maschine überzeugt durch bessere Laufruhe.



AEBISUGIEZ

1786 Sugiez b / Murten
Tel. 032 83 26 27 und 037 73 11 33

Ostschweiz: 8444 Henggart, Tel. 052 - 39 24 01 Hans von Aesch
Westschweiz: 1038 Bercher, Te. 021 - 81 73 87 Ulrich Wyttbach

Althaus Tiefgrubber



nach Mass

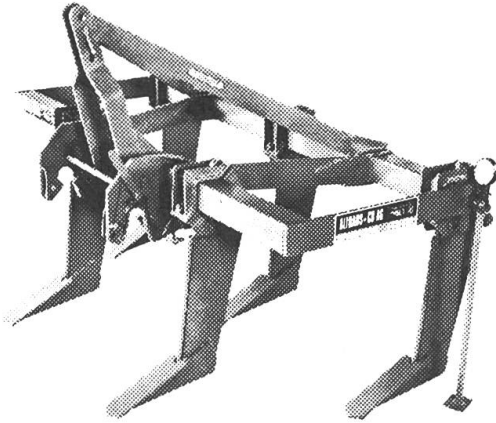

Zur Tiefenlockerung
und Stoppelbearbeitung

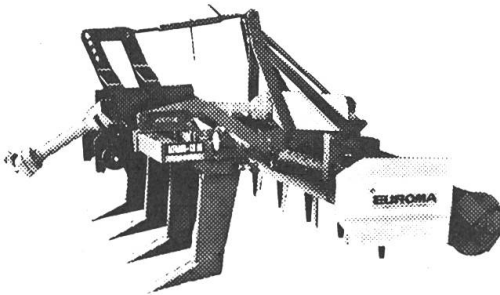

Zum Kombinieren mit
Nachlaufgeräten

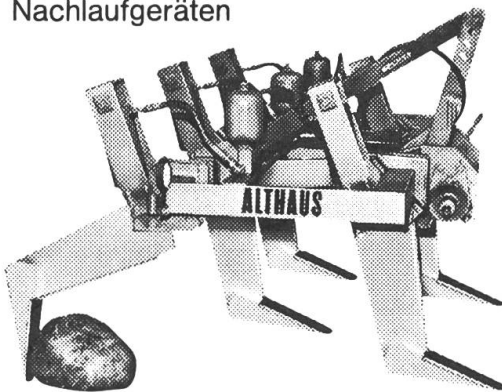

Mit NON-STOP Steinsicherung
im überbetrieblichen Einsatz

ALTHAUS+CO AG



Pflugfabrik. 3423 Ersigen, Tel. 034 45 2162/63

Schweissapparate

elektrisch, mit Kupferwicklung, SEV-geprüft.
Schweizer Fabrikat, ab Fr. 420.—,
stufenlose und elektronisch regulierte Apparate.

Autogenanlagen

Schweisswagen, Stahlflaschen, Ventile,
Schläuche.

Schweissmaterial

Flammenbrenner, Elektroden, Lote usw.

Verlangen Sie Sammelprospekt mit Preisliste.

ERAG, E. Rüst, 9212 Arnegg, Tel. 071 - 85 18 55

Kredite für Vieh und landw. Maschinen

zu günstigen Bedingungen
rasch und diskret
seit 25 Jahren



Krefina Bank AG
St.Gallen
Gallusstrasse 12
Tel. 071 23 23 85

Rollenketten und Kettenräder, Landmaschinen-Rollenketten, Transportketten.

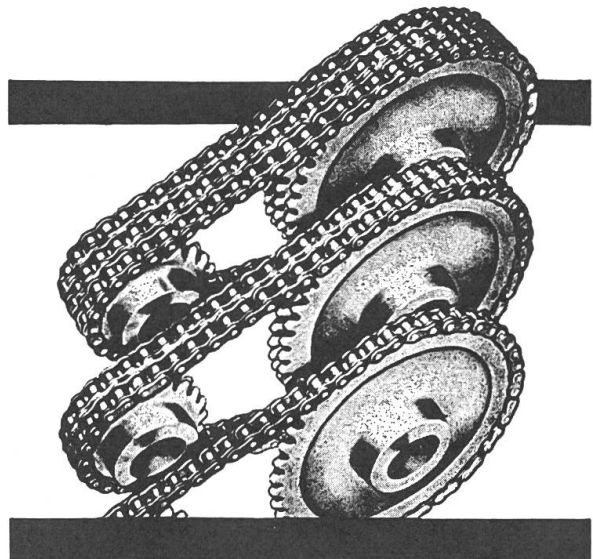

GELENKKETTEN AG

6052 Hergiswil NW Tel. 041 - 95 11 96

Mitarbeiter Ostschweiz:
Armin Brönimann, 9500 Wil, 073/22 58 30

JOHN DEERE PRESSEN, IMMER AN DER SPITZE

FÜR FESTE, GUT GEFORMTE BALLEN, DIE SICH LEICHT HANDHABEN UND SICHER STAPELN LASSEN



Die Pressen von John Deere sind technisch ausgereift und liefern Ballen in Bestform. Auch beim Stapeln, Werfen, Transportieren verlieren sie nicht die Form. Der kontinuierliche Materialfluss beginnt bereits an der Pick-up. Zusätzliche Zinken und Leitbleche sorgen dafür, dass auch breite Schwade aufgenommen werden können. Dass auch bei kurzem Erntegut verlustfrei gearbeitet werden kann, dafür sorgt der geringe Abstand von nur 61 mm zwischen den einzelnen Zinken.

EINE FÜR ALLE...

John Deere wirft die landläufige Ansicht vom Rundballenpressen über den Haufen.



Die Vorverdichtung durch die neuen, einstellbaren Niederhalter, beginnt direkt an der Pick-up und bleibt stets konstant, unabhängig sowohl von der Höheneinstellung als auch von möglichen Bodenwellen.

Der wichtigste Faktor des Systems ist die Schnecken-zuführung in Richtung Presskanal. Die Schnecke ist "schwimmend" gelagert und stellt sich automatisch auf die Masse des Erntegutes ein. Bei den grossen Modellen dieser hochwertigen Pressen kann die

Jetzt können Sie mit einer einzigen Maschine alles, was anfällt, in der gewünschten Ballengrösse pressen, von 1 m bis 1,8 m Durchmesser

für Silage, Heu und Stroh, stufenlos. Egal bei welchem Feuchtigkeitsgrad. Funktionsüberwachung durch elektronischen Monitor. Gründe genug, sich diese Presse anzuschauen!

Ballendichte von allen vier Seiten eingestellt werden. Der Knoter wird direkt über eine Welle mit Zahnrädern angetrieben; so gibt es keine Einstellungs- und Wartungsprobleme. Die wohlgeformten Ballen werden also auch sicher und strapazierfähig gebunden. Wenden Sie sich an Ihren John Deere-Händler. Er hält detaillierte Informationen für Sie bereit und kann Sie fachmännisch beraten.

Ballenpressen von John Deere Für Ballen in Bestform



MATRA ZOLLIKOFEN

3052 Zollikofen (Bern) · Tel. 031/57 36 36
1400 Yverdon (Vaud) · Tel. 024/21 22 73

Bewährtes noch besser: Die neuen FIAT- Traktoren der Serie **66**



POLYCONSULT AG

8 neue Modelle, je 4 mit Hinterrad- und Allradantrieb:
Modelle 466 und 466 DT 39,7 kW/54 PS
Modelle 566 und 566 DT 42,7 kW/58 PS
Modelle 666 und 666 DT 50,0 kW/68 PS
Modelle 766 und 766 DT 57,4 kW/78 PS

Das sind die wichtigsten Neuerungen:
– Neues Vollsynchron-Getriebe
– Neue Gang- und Gruppenabstufungen
– Zapfwelle mit Handhebel von 540 min⁻¹ auf 1000 min⁻¹ umschaltbar

– Gangabhängige Wegzapfwelle
– Grössere Hydraulik mit Unterlenker-Regulierung
– Selbstsperr-Differential an der Vorderachse bei den Modellen 666 DT und 766 DT

Möchten Sie mehr wissen über die neuen FIAT-Traktoren, Serie 66? Dann fragen Sie am besten Ihren BUCHER-Servicevertreter

BUCHER

BUCHER-GUYER AG
8166 Niederweningen
Telefon 01 857 22 11