

Zeitschrift: Landtechnik Schweiz
Herausgeber: Landtechnik Schweiz
Band: 41 (1979)
Heft: 13

Werbung

Nutzungsbedingungen

Die ETH-Bibliothek ist die Anbieterin der digitalisierten Zeitschriften auf E-Periodica. Sie besitzt keine Urheberrechte an den Zeitschriften und ist nicht verantwortlich für deren Inhalte. Die Rechte liegen in der Regel bei den Herausgebern beziehungsweise den externen Rechteinhabern. Das Veröffentlichen von Bildern in Print- und Online-Publikationen sowie auf Social Media-Kanälen oder Webseiten ist nur mit vorheriger Genehmigung der Rechteinhaber erlaubt. [Mehr erfahren](#)

Conditions d'utilisation

L'ETH Library est le fournisseur des revues numérisées. Elle ne détient aucun droit d'auteur sur les revues et n'est pas responsable de leur contenu. En règle générale, les droits sont détenus par les éditeurs ou les détenteurs de droits externes. La reproduction d'images dans des publications imprimées ou en ligne ainsi que sur des canaux de médias sociaux ou des sites web n'est autorisée qu'avec l'accord préalable des détenteurs des droits. [En savoir plus](#)

Terms of use

The ETH Library is the provider of the digitised journals. It does not own any copyrights to the journals and is not responsible for their content. The rights usually lie with the publishers or the external rights holders. Publishing images in print and online publications, as well as on social media channels or websites, is only permitted with the prior consent of the rights holders. [Find out more](#)

Download PDF: 29.03.2026

ETH-Bibliothek Zürich, E-Periodica, <https://www.e-periodica.ch>

Häckseln, Fördern, Entnehmen - AEBI!

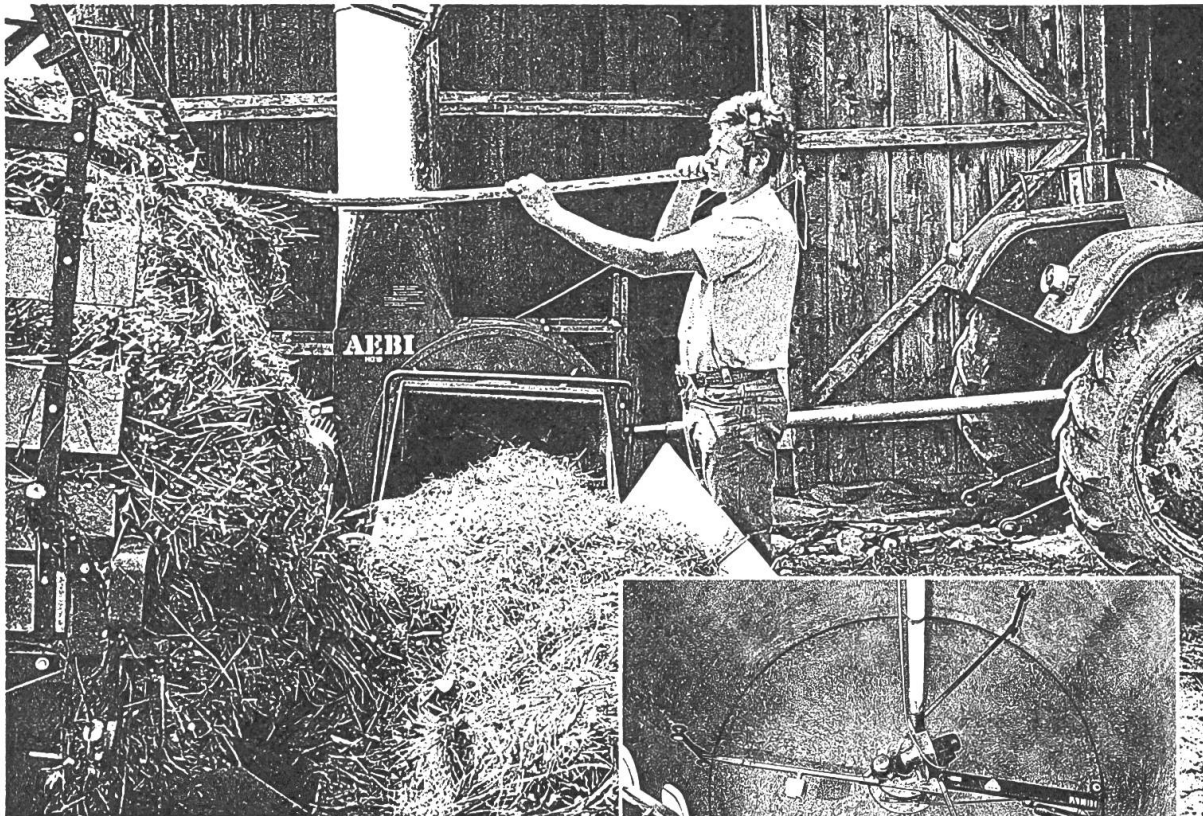

AEBI-Kombigebläse

- 4 Modelle für alle Futterarten (Heu, Welkheu und Silage)
- 4 Geschwindigkeiten, für jede Futterart die zweckmässigste
- Förderleistung bis 76,5 t Maishäcksel in der Stunde (s. FAT-Mitteilungen März 79)

Epple-Gebläsehäcksler Blasius

- 4 Modelle, für jeden Betrieb das richtige
- «dichtes» Querförderband, kein Durchfallen von Maishäcksel
- aggressives Einzugssystem, für jede Futterart
- verschiedene Einzugsgeschwindigkeiten
- bis 5 mm Exaktschnitt
- Förderhöhen bis 30 m
- preisgünstig

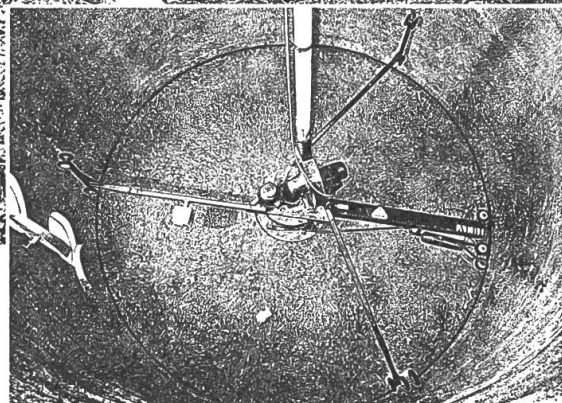

Epple-Silofräsen Silomaster

- 4 Modelle für Silo-Ø bis 7,3 m und Förderhöhen bis 22 m
- für alle Futterarten, auch Gras vom Kurzschnitt-Ladewagen
- Spezialausrüstung für Maisschrot (stets glatte Futteroberfläche)
- Zentral- oder Lukenauswurf
- beste Referenzen in der Schweiz!

AEBI-Siloverteiler Aéromatic

ohne elektrische Anschlüsse, luftgetrieben!

Die komplette Silofutter-Förderkette!

AEBI & CO AG, Maschinenfabrik
3400 Burgdorf, Telefon 034 21 64 21, Telex 33523

AEBI

Alle Ölhydraulik- Elemente aus einer Hand

- Pumpen
- Ventile
- Filter
- Schläuche
- Verschraubungen
- Zubehör

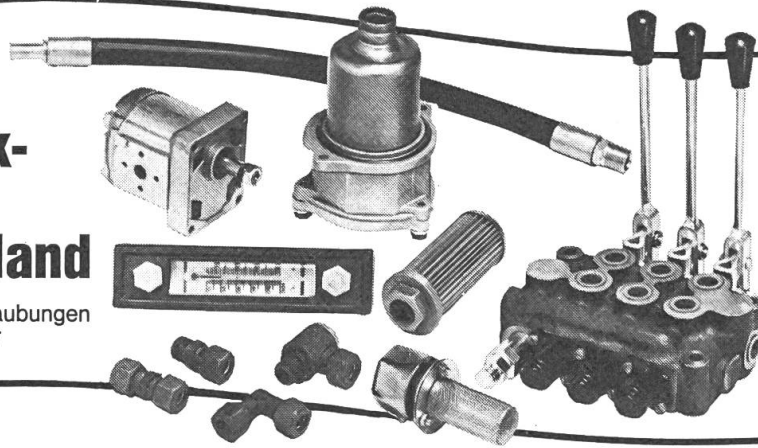

Für FL, GR und Rheintal:
NIGG-Automation AG
9490 Vaduz, Tel. 075/2 61 31

Gummi Maag
führt mehr als der Name sagt

8600 Dübendorf 1, Tel. 01/821 31 31
3084 Bern-Wabern,
Tel. 031/54 41 11
9000 St. Gallen, Tel. 071/25 25 20
1024 Ecublens,
Tel. 021/35 74 64

☛ 1184



STESA AG THUN

Militärstrasse 2A 3600 THUN Telefon 033 - 22 57 20 / 23 28 22

Neue Pneus ● Pneu-Neugummierungen

nach dem neuen «American-Retreading»-Sicherheitsverfahren
Garantie im gleichen Umfang wie für neue Reifen
Grosse Ersparnis bei gleicher Leistung wie Neupneus

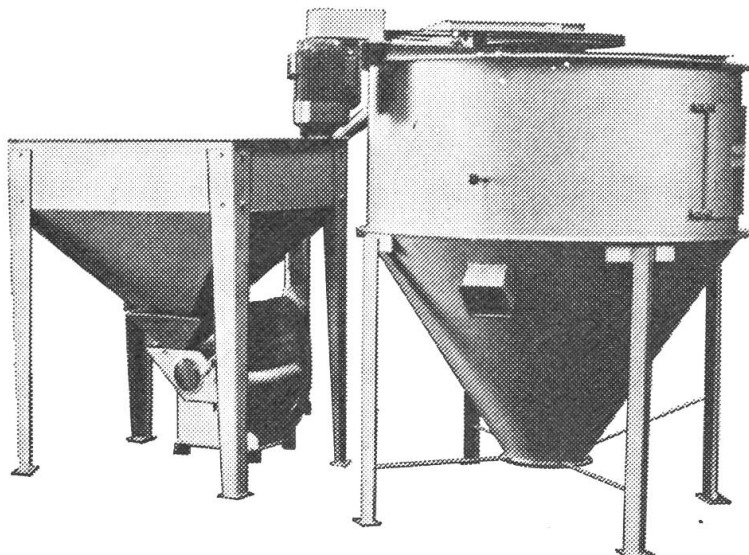

MAHL- MISCHANLAGE

Mahl- und Mischanlage
HAGEMIX 75 und
HAGEMIX 100, mit Ham-
mERMühle, 750 kg Schnell-
mischer, automatischer
Leerlaufabschaltung, Vor-
behälter mit Förderleitung
und Filter. Kann auch ge-
trennt montiert werden.

HUG

Mühlen- und Maschinenbau
4922 Bützberg Tel. 063 - 43 15 35

1929—1979

50 JAHRE

Hürlimann

Die neue supermoderne
JUBILÄUMS-TRAKTORENREIHE

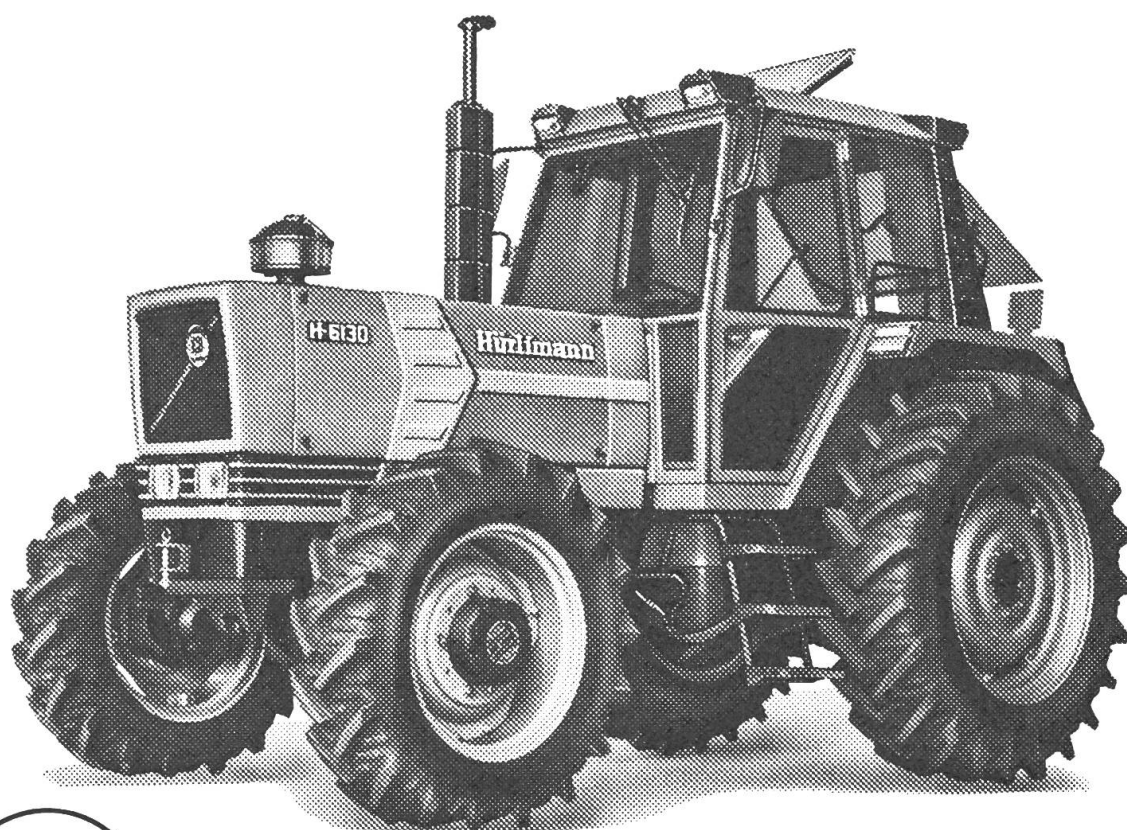

Hürlimann

Traktoren A.G. 9500 Wil (SG) - Tel. 073 / 23.20.20

WELDING 79
SALDATURA 79
SOUDURE 79
SCHWEISSEN 79

ZÜRICH
ZÜSPA-HALLEN

19. bis 24. November 1979
Fachmesse für Schweiss- und Schneidtechnik
Täglich 9 bis 18 Uhr

19 à 24 novembre 1979
Exposition spécialisée de soudage et de
découpage
Chaque jour de 9 à 18 h

Organisation: SFS Schweizerischer Fachverband für Schweiss- und Schneidmaterial

**Der
heiße Tip:**



**Oelfilter - Luftfilter -
Lenkhydraulik**

vom größten Filterlager der Schweiz.
Preise, von denen die ganze Branche
spricht.

Über 1000 verschiedene Filtertypen
am Lager.

Lieferung durch den Fachhandel

SCHUPP

H.Schupp AG, Weieracherstr. 3,
8184 Bachenbülach,
Telefon 01/8606352

Elektromotoren Neu + Occ.

3 Jahre Garantie. Schalter, Kabel, Poulie,
Stecker und alles Zubehör in jeder Preislage.
Vergleichen Sie Qualität und Preis.

Motorenkabel

Verstärkte Qualität extra weich und
geschmeidig. Alle Kabelsorten wie
Feuchtraumkabel Tdc usw.

Riemenscheiben

aus Holz und aus Guss, für Flach- oder
Keilriemen.

Treibriemen

in jeder Qualität, wie Leder, Gummi und
Nylon, mit Schloss oder endlos verschweisst.
Keilriemen.

Stallventilatoren

Verlangen Sie Sammelprospekt mit Preisliste.
ERAG, E. Rüst, 9212 Arnegg, Tel. 071 - 85 18 55

Jetzt ist er da

der Metrac 2002. Mit ihm holen Sie das Beste aus Ihren Wiesen. Auch wo's steil ist. Jetzt mähen und heuen Sie im Sitzen. Bis 1,5 ha pro Stunde. Mit Sicherheit durch breite Spur, tiefen Schwerpunkt, Allradantrieb und bodenschonende Niederdruckreifen.

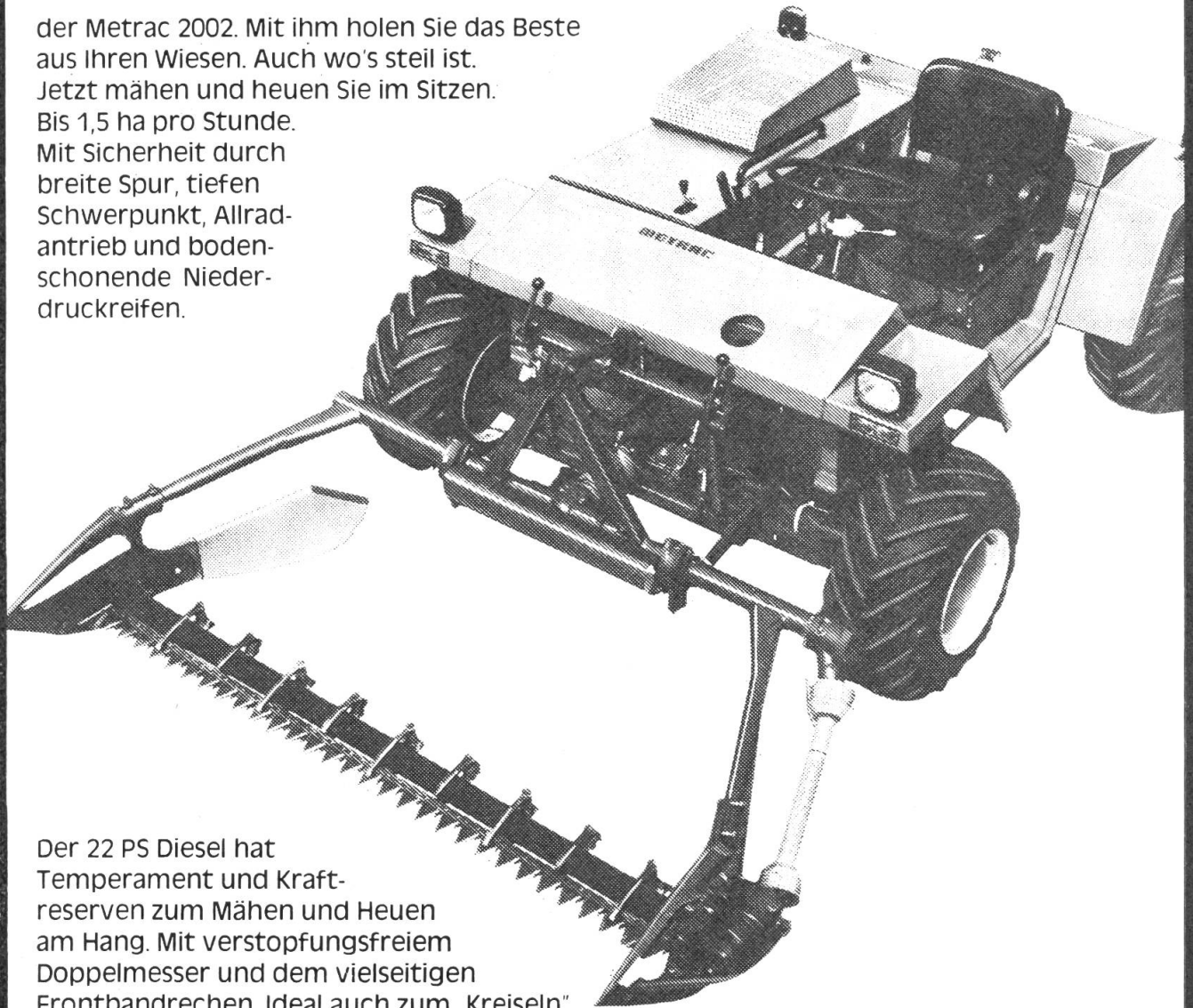

Der 22 PS Diesel hat Temperament und Kraftreserven zum Mähen und Heuen am Hang. Mit verstopfungsfreiem Doppelmesser und dem vielseitigen Frontbandrechen. Ideal auch zum „Kreiseln“.

REFORM METRAC 2002

Senden Sie mir unverbindlich
Unterlagen über REFORM METRAC 2002

Name _____

Adresse _____



GENERALVERTRETUNG

AGROMONT AG

Hünenberg
6343 Rotkreuz
Telefon 042 - 36 57 57



Die "Neuheitenparade der FAHR

Bei FAHR steht die Wiege der Kreiselmaschinen. FAHR hat denn auch die grosse Pionierarbeit im Kreiselmaschinenbau geleistet. Viele Hunderttausend Kreiselmaschinen in vielen Ländern der Welt tragen den Namen FAHR. Jetzt bringt FAHR unter Ausnützung der grossen Erfahrungen und der neuesten Erkenntnisse die «Neuheitenparade 80» der

Kreiselmaschinen auf den Markt. Die Kreiselmäher mit und ohne Aufbereitungsrotor, die Kreiselheuer und die Kreiselschwader – alle weisen wichtige Verbesserungen auf, auf die Sie sicher nicht verzichten wollen, wenn Sie sich jetzt oder in einem späteren Zeitpunkt mit der Anschaffung einer Kreiselmaschine befassen.

- ➔ Noch praktischer und leichter in der Bedienung
- ➔ Geringerer Verschleiss
- ➔ Noch vollkommene Modellauswahl.
- ➔ Noch grössere Leistung und bessere Futterqualität

Das sind die entscheidenden Vorteile der neuen FAHR-Kreiselmaschinen

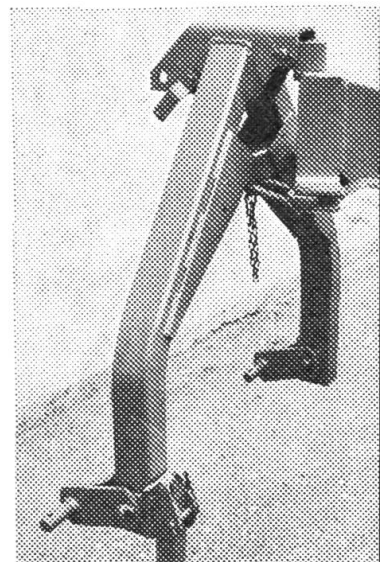
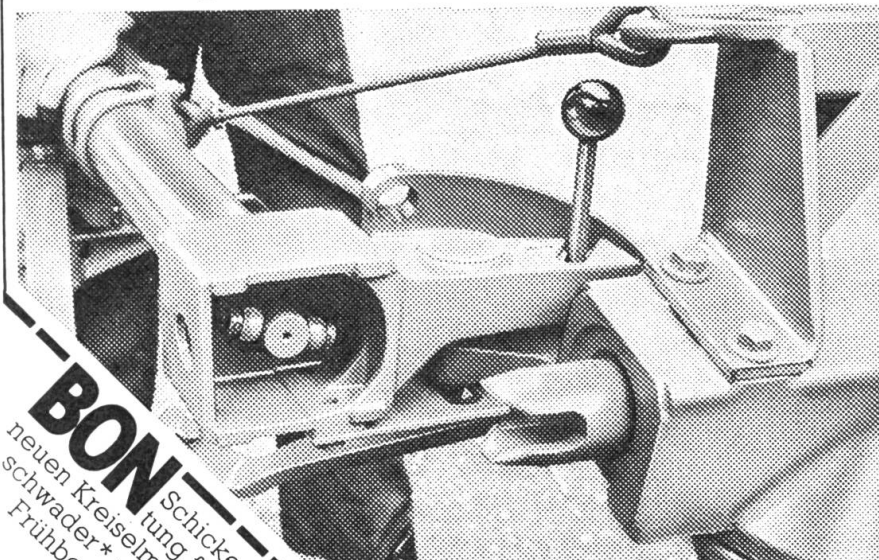

BON

Schicken Sie mir, ohne jegliche Verpflichtung für mich, die Unterlagen über die neuen Kreiselmäher*, Kreiselheuer*, Kreiselschwader* und orientieren Sie mich über den Frühbezugsrabatt.
* Gewünschtes unterstreichen

Adresse _____

Kreiselheuer:

Antrieb für äussere Kreisel über Klauenkupplung mit Gleitrollen. Garantiert ruhigen Lauf und minimalen Verschleiss.

Kreiselheuer:

Neu! Dreipunktbock
Nachlaufeinrichtung so auch in extremen Hanglagen beim Ausheben die sichere Arretierung in Mittelposition.

30" Kreiselmaschinen

Wer jetzt kauft, kauft besonders günstig!

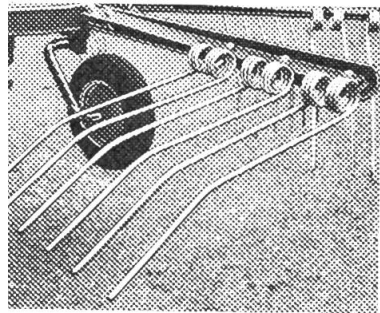

Kreiselschwader:

lockere, längere und neu gestaltete Form der Zinken. Bessere Recharbeit. Höhere lockere Schwaden.

Warum? Bei FAHR läuft nun die Herstellung der neuen Kreiselmäher auf vollen Touren, um die Produktionsanlagen anschliessend für andere Maschinen freizubekommen. Für die Lagerhaltung der vielen Maschinen fehlt der Platz. Darum gewährt FAHR auf den Kreiselmäher die Frühbezugsrabatte, die wir an unsere Abnehmer voll

weitergeben.

Diese Rabatte sind so attraktiv, dass sich der Frühbezug im Bedarfsfall unbedingt lohnt.

BUCHER

BUCHER-GUYER AG
8166 Niederweningen
Tel. 01 / 856 03 22

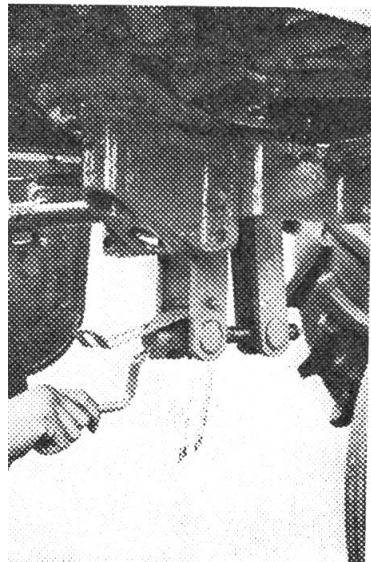

Kreiselschwader:

verstellbare Höhenverstellung und damit bessere Passung an Bodenverhältnisse und Futter. Lenkbahn mit verbesserter Steuerung der Zinken. Ideale Schwadablage.

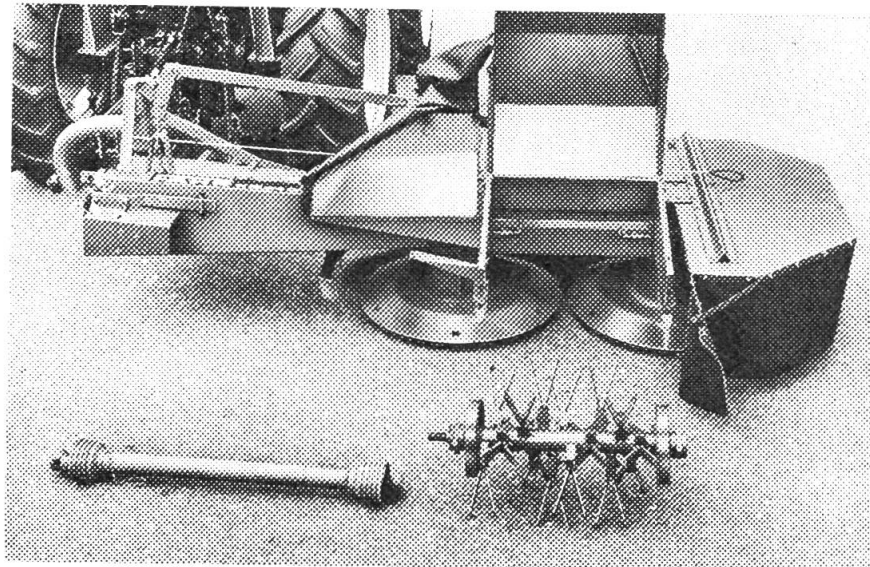

Kreiselmäher mit

Konditioner: Saubere Mäharbeit und hervorragendes Aufbereiten des Futters. Aufbereitungsrotor lässt sich in wenigen Augenblicken wegnehmen und wieder einsetzen,

so dass die Maschine je nach den Bedürfnissen nur zum Mähen oder zum Mähen und Aufbereiten eingesetzt werden kann.

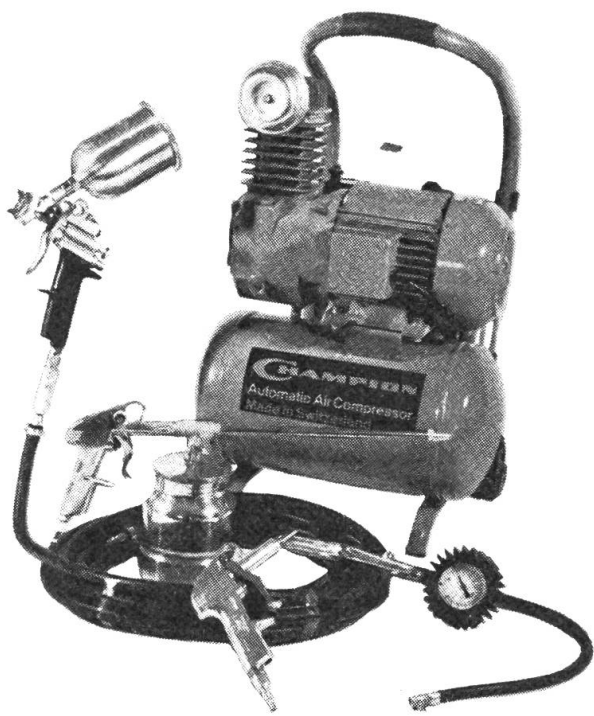

Einmaliges Herbstangebot

1 trag- und fahrbarer Kompressor «Minor 10B»
(1.3) 220 Volt, SEV-geprüft.

8-lt-Kessel inklusive folgendem Zubehör:

10 m Luftschlauch mit Steckkupplungen

1 Pneuffüllpistole PGN

1 Petrolsprühpistole

1 Farbspritzpistole mit Fliessbecher Nr. 5,
Breit- und Rundstrahl

1 Luftpistole Nr. 25 (zum Ausblasen)

ab Lager Dällikon zum spez. Preis von Fr. 975.-

Diese Kombination ist nur beschränkt erhältlich

ATEX AG CH 8108 Dällikon

Industriestrasse 4

Telefon 01 - 844 14 44 Telex 58 5 23

LACON AG 8442 HETTLINGEN
Telefon 052 39 14 94

Mit Marmix mischen,
aufwerten, füttern

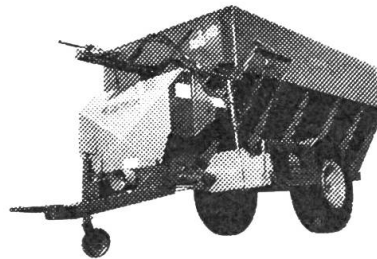

2 bis 12 m³
ab Fr. 9800.-

LACON

Die mobile Heizstation im
Baukastensystem: fahrbar,
tragbar, hängend. Überall
einsetzbar, wirtschaftlich,
sauber. Direktheizer für offe-
ne Räume und fürs Freie. In-
direktheizer für geschlosse-
ne Räume. Heizleistung:
22 000—70 000 kcal/h.
Zuverlässiger Service.

Ausführliche Doku-
mentation bei der KROLL-
Generalvertretung:

Walder Waldeck AG.
6318 Walchwil ZB · Tel. 042 · 77 12 04

heizen trocknen lüften

Kroll

Heizgeneratoren
für Heizöl und Gas

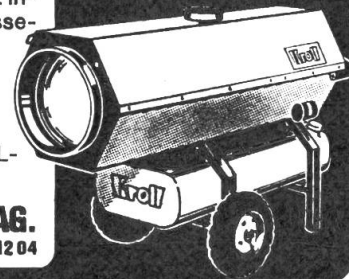

Hauswasserpumpen

Vollautomatisch für Siedlungen, Ferienhäuser
usw. Direkt ab Fabrik.
Wir beraten Sie kostenlos.

Pumpen

Tauchpumpen, Hochdruckpumpen usw.

Tränkebecken

Verschiedene Ausführungen, ab Fr. 42.-.

Verlangen Sie Sammelprospekt mit Preisliste.

ERAG, E. Rüst, 9212 Arnegg, Tel. 071 - 85 18 55

International – wenn Qualität, Robustheit und Zuverlässigkeit für Sie wichtig sind.

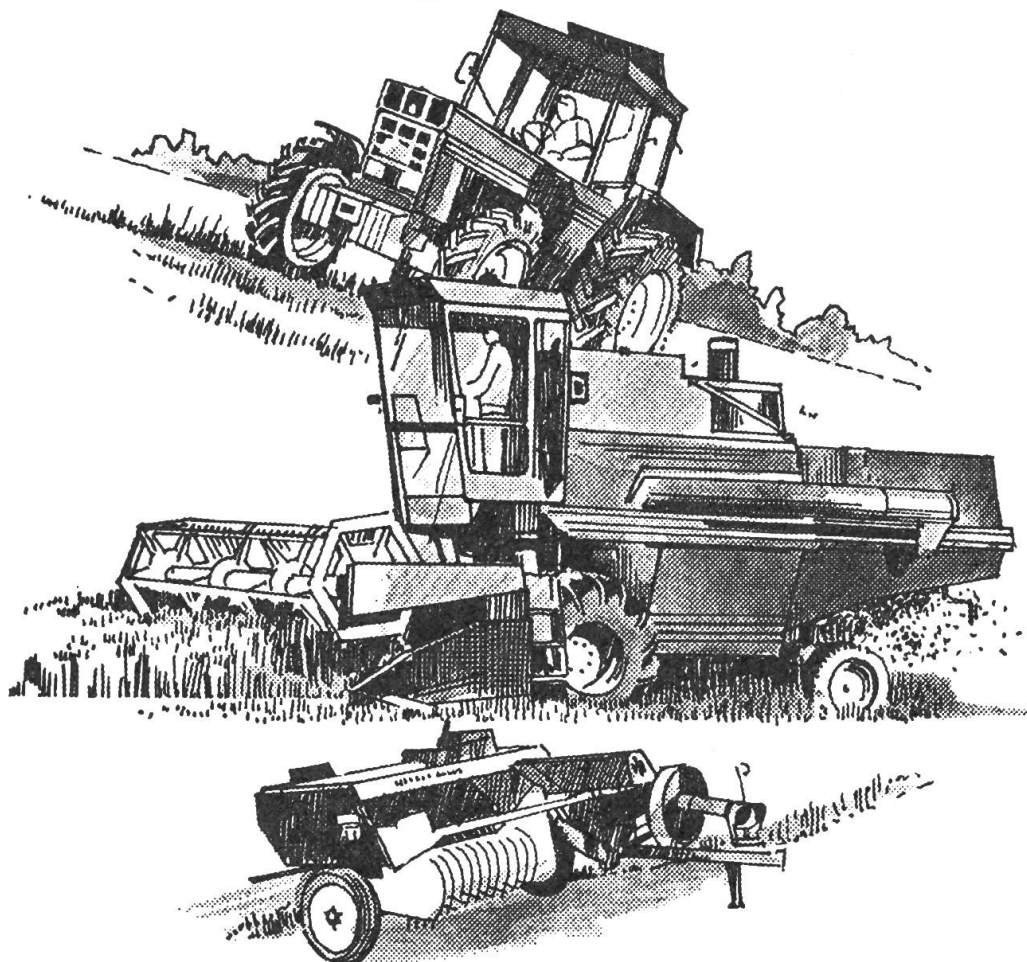

Egal, ob Traktor, Mähdrescher oder Ballenpresse, International bietet ein kompromissloses Programm für Landwirte oder Lohnunternehmer, die mehr leisten wollen. IH-Traktoren und -Maschinen sind ausgereift und bewähren sich weltweit im harten Einsatz. IH-Traktoren für Schweizer Verhältnisse gibt es von 35–130 PS,

Allradtraktoren ab 45 PS. Spezialausführungen für die Forstwirtschaft, für Obst- und Weinbau. IH-Mähdrescher erhalten Sie in den Schnittbreiten von 2,5–4,8 m, IH-Ballenpressen in drei verschiedenen Leistungsklassen.

Auf International können Sie sich verlassen.



Aktiengesellschaft Rohrer- Marti
Landmaschinen
8105 Regensdorf
Tel. 01/840 11 55

SL 
Coupon

Bitte senden Sie
uns Ihre ausführliche
Dokumentation über:

- Mähdrescher
 Ballenpresse Traktoren

Name _____

Adresse _____

PLZ, Ort _____

Neuwickeln von Elektromotoren

Kauf, Verkauf, Tausch, Reparaturen.

ERAG, E. Rüst, 9212 Arnegg, Tel. 071 - 85 18 55

**Innerorts Geschwindigkeit anpassen —
ausserorts Abstand halten!**



die doppelte Kraft für jeden Traktor!

Denkbar einfache Montage:
in weniger als drei Minuten befestigen Sie
die Doppelräder.

Fragen Sie Ihren Landmaschinenhändler —
er erklärt Ihnen die Vorzüge
des Handy Rad gerne.

Generalvertretung für die Schweiz:
Pneu Stössel Aktiengesellschaft
Telefon 01 - 241 07 30

Autowasch- pumpen

Hochdruckpumpen
bis 35 bar Druck

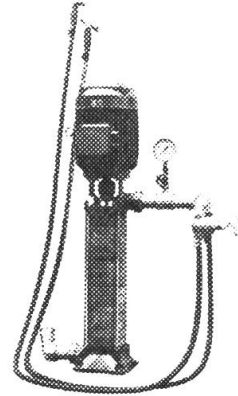

HÄNY

Häny & Cie. AG
Pumpen- und Wasser-
aufbereitungsanlagen
8706 Meilen, Tel. 01.925 11 31

SIPRA®

halten
länger



In der Schweiz hergestellt. Erstklassig
in Material, Verarbeitung und Pass-
form. Bewährte Qualität bei allen
SIPRA-Modellen. Verlangen Sie Ihre
SIPRA-Arbeitshandschuhe im Detail-
geschäft. Prospekte durch

Mötteli + Co.
Fabrik für Arbeitshandschuhe
8048 Zürich

John Deere präsentiert: 8 neue Traktoren

Die Spitzenbrecher

arbeiten schnell – leisten viel

Sie fordern zeitgemäßes Leistungsvermögen? Hier ist Ihr neuer Traktor.

Neu: 44 PS | Neu: 50 PS | Neu: 56 PS | Neu: 62 PS | Neu: 70 PS | Neu: 82 PS | Neu: 90 PS | Neu: 97 PS
940 | 1040 | 1140 | 1640 | 2040 | 2140 | 3040 | 3140

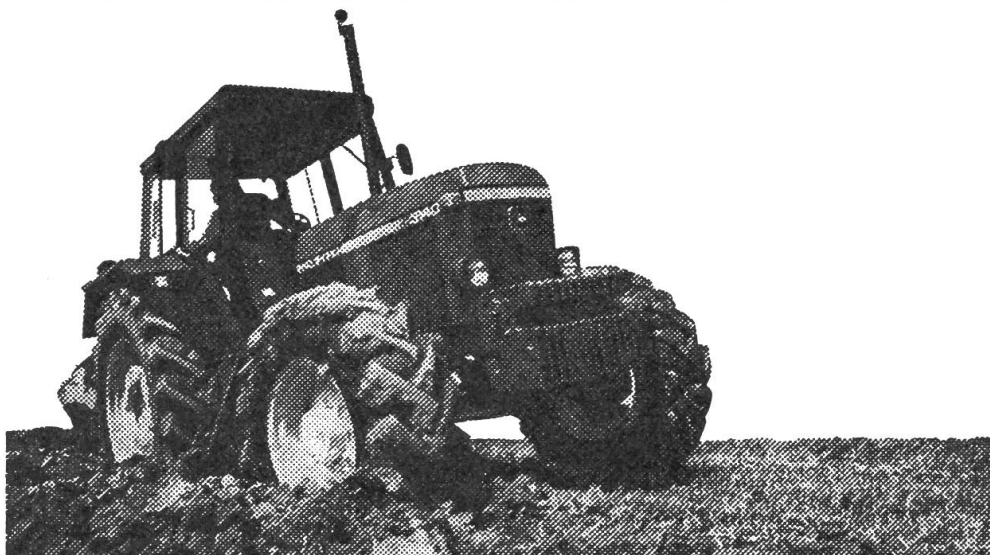

ATS 11109

Neue Motoren liefern die neue Kraft durch mehr Hubraum.

Jedes Modell dieser neuen Traktorenreihe verfügt über größere Motorleistung. Und bei allen Modellen produzieren wir die neue Kraft mit neuen Motoren.

Der neue mechanische Frontantrieb reagiert auf „Fingertip“.

Und für extreme Einsatzbedingungen ist auf Wunsch ein Selbstsperr-Differential lieferbar.

Den neuen, voll integrierten Frontantrieb mit großer Bodenfreiheit gibt es nur die Modelle 1040 bis 3140.

Zwei neue Getriebe sorgen für non-stop- Zugkraft auf Straße und Feld.

Unser neues Power-Synchro-Getriebe, die optimale Kombination von neuer Lastschaltstufe und Synchrongetriebe, hat 16 Vorwärts- und 8 Rückwärtsfahrstufen. Durch einfaches Runterschalten verfügen Sie über 27% mehr Zugkraft – schalten Sie dann wieder hoch, erhöht sich die Geschwindigkeit um 27%. Ohne Kuppeln, ohne Halten und unter voller Last. Ein „Fingertip“ am Lastschalthebel genügt.

Das neue Synchrongetriebe bietet 8 Vorwärts- und 4 Rückwärtsgänge. Es erlaubt leichtes, schnelles Gangwechseln – ideal an Steigungen und im dichten Verkehr. Beide Getriebearten sind für die Traktoren 1040 bis 3140 erhältlich.

Die größere Hubkraft beim neuen Hydrauliksystem.

Serienmäßig haben wir die Kraft des Hydrauliksystems erhöht. So werden selbst schwerste Anbaugeräte zügig gehoben und sicher getragen. Auch können Sie durch den höheren Arbeitsdruck noch stärkere Hydraulikmotoren antreiben.

Eine neue hydrostatische Lenkung

ist für die Modelle 1040 bis 3140 lieferbar. Die wirksame Lenkung ermöglicht exklusiven Lenkkomfort.

Aber das ist noch nicht alles. Besuchen Sie Ihren John Deere-Händler. Er zeigt Ihnen gern alle Details.

MATRA ZOLLIKOFEN,
3052 Zollikofen,
Tel. 031 57 36 36





**WAADT
VERSICHERUNGEN**

Die Waadt-Unfall ist die Versicherungsgesellschaft
des Schweizerischen Verbandes für

Agenturen in der ganzen Schweiz

Landtechnik – SVLT

PIONEER

**der
Grosserfolg der
P-Serie!**

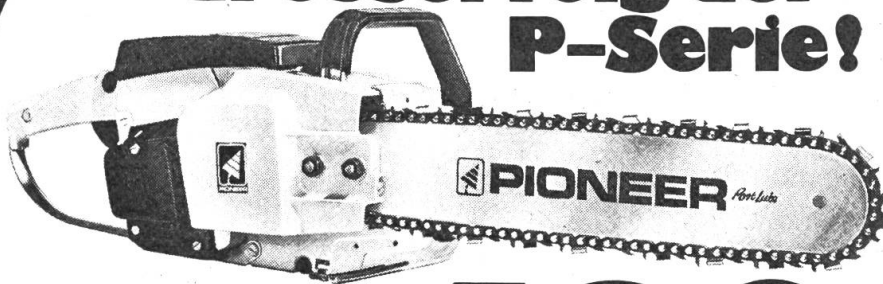

Schon die Kleinste,

Pioneer 1074

51 cm³ Fr. 490.-

**ist ein Werkzeug – kein Spielzeug! Zum
kraftvollen Ausasten und für respektable Stämme.**

Die kanadischen Berufsmaschinen bieten ideale Krafterauswahl und
erstaunlich günstige Preise, dank hohen Verkaufszahlen. 10 Modelle.
Verschleissfeste Antivibration, elektronische Zündung, Kettenbremse.

51, 65, 82, 98 cm³

**Vergleichen Sie:
Kraft cm³, Preis, Qualität,) Pioneer bietet mehr!
Service**



General-
Vertretung

ALMACOA

ALMACOA, 8021 Zürich
Militärstr. 84, Tel. 01 242 67 50

Senden
Sie mir Ausführliche
Prospekte und Preisliste Adresse
der nächsten Pioneer-Vertretung
Name _____
Strasse _____
Ort _____

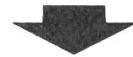

**Mit jedem
Hinweis auf
die «Schweizer
Landtechnik»**

resp. auf ein darin
erschiedenes
Inserat

**unterstützen Sie
unser
Verbandsorgan
«Schweizer
Landtechnik»**



Tun Sie dies ins-
künftig noch öfters!
Danke!

Zwei neue Michelin-Reifen:

**gleitsicher, widerstandsfähig, geschmeidig,
dank ihres aussergewöhnlichen Profils.**

BIBAGRIP 3
für Antriebsräder

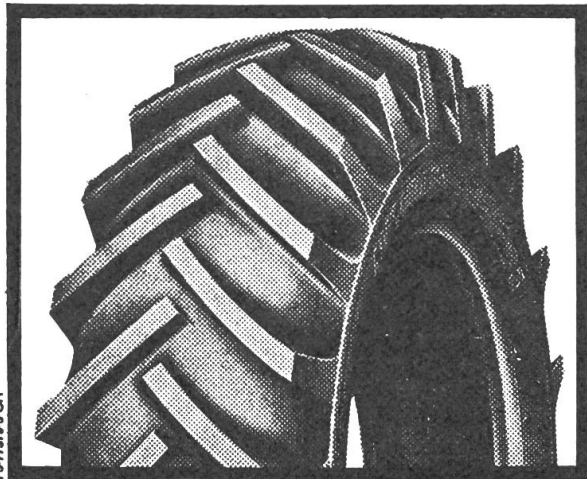

BIBAGRIP 3 (Delta 3)
hochstollig,
für starke Traktoren.

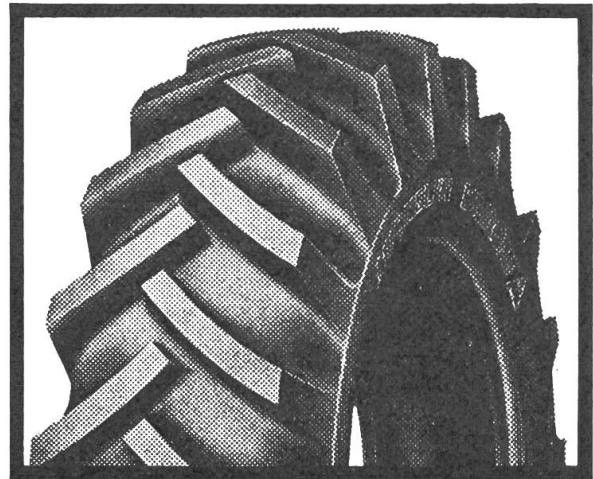

Unter Beibehaltung der bekannten Vorteile des Bibagrip-Reifens, löst Michelin mit diesen beiden neuen Reifentypen das schwierige Problem der Reifenabnutzung auf den Antriebsrädern von Traktoren, die auf hartem Untergrund eingesetzt werden (Strassen, Ackerwege...).



- Aussergewöhnliche Haftung dank der hohen, langen, gut verankerten Stollen, die tief in den Boden eindringen.
- Sehr widerstandsfähig gegen Abnutzung und Schnittwunden.
- Geschmeidige Karkasse, daher selbstreinigendes Profil.

Wie der Bibagrip, können auch der Bibagrip 3 und der Bibagrip  runderneuert werden.

MICHELIN



Hochleistungsmaschinen für die
Reinigungstechnik

Der leistungsstarke Hoch- druck-Reiniger für die Landwirtschaft: WAP Quick

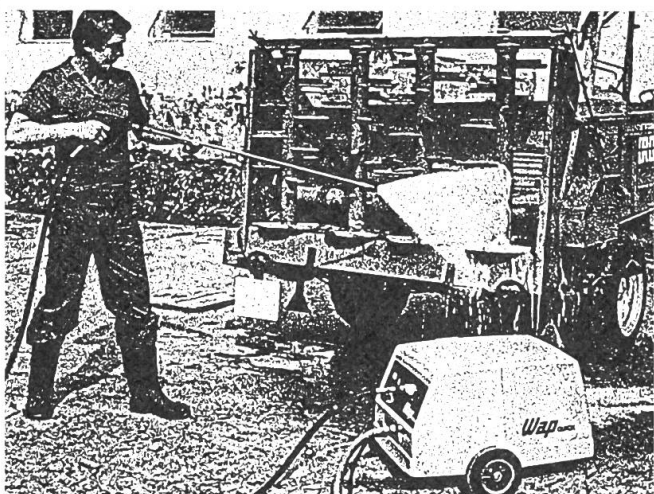

Robust, zuverlässig, langlebig – spezialisiert
auf Reinigung und Desinfektion von Stallun-
gen, landw. Maschinen, Geräten usw.

Leistungspass:

Wasserdurchlauf 900 l/h, Druck 5–150 bar, stu-
fenlos regulierbar, WAP-Hochleistungspumpe,
voll im Ölbad laufend. Schweizer Fabrikat.

**WAP – durchdachte Reinigungstechnik: die
Ideen von morgen schon heute eingebaut.**

Wap AG

CH - 9606 Bütschwil SG
Tel. 073 - 33 24 44
Telex 71 369 Wapag-ch

Fachhändler
LANKER & Co. AG
9042 Speicher

Verkaufs- + Servicestellen

- 9305 Berg SG
Tel. 071 - 48 15 71
- 8041 Zürich
Tel. 01 - 45 27 94
- 5512 Wohlenschwil
Tel. 056 - 91 28 29
- 1007 Lausanne
Tél. 021 - 24 01 01

- **Werksvertretung:**
Chr. Wüthrich
3147 Mittelhäusern
Tel. 031 - 84 10 26

LUTZ - Leuchten

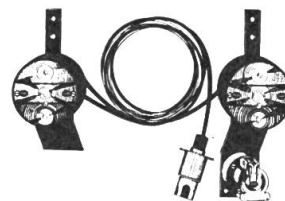

**Schluss-, Blink-,
Bremslicht** in ganz
Europa bewährt. Inkl.

Kabel, Briden und zusätzlicher Steckdose.
Fertige Anlage nur Fr. 100.- + Porto u. Pack.
Meistgekauft, preisgünstigste Leuchte.
Erhältlich bei jedem Landmaschinenhändler.

**GRIESSER
Maschinen AG**

8450 Andelfingen 1, Zürich
Telefon 052 - 41 11 22 / 23

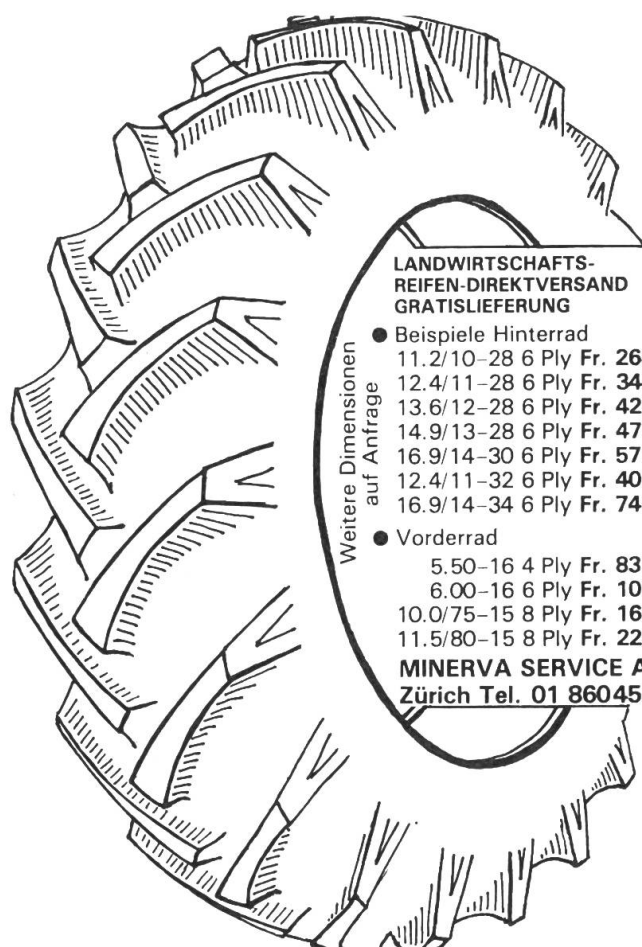

LANDWIRTSCHAFTS- REIFEN-DIREKTVERSAND GRATISLIEFERUNG

- Weitere Dimensionen
auf Anfrage
- Beispiele Hinterrad
 - 11.2/10-28 6 Ply Fr. 268.-
 - 12.4/11-28 6 Ply Fr. 348.-
 - 13.6/12-28 6 Ply Fr. 426.-
 - 14.9/13-28 6 Ply Fr. 473.-
 - 16.9/14-30 6 Ply Fr. 571.-
 - 12.4/11-32 6 Ply Fr. 405.-
 - 16.9/14-34 6 Ply Fr. 745.-
 - Vorderrad
 - 5.50-16 4 Ply Fr. 83.-
 - 6.00-16 6 Ply Fr. 101.-
 - 10.0/75-15 8 Ply Fr. 168.-
 - 11.5/80-15 8 Ply Fr. 228.-
- MINERVA SERVICE AG**
Zürich Tel. 01 8604522

Luftkompressoren

Vollautomatische Anlagen, mit Kessel, 10 atü,
ab Fr. 680.-. Sämtliches Zubehör und
Einzelteile.

Zapfwellen-Kompressoren

inkl. 5 Meter Schlauch und Pumpnippel
Fr. 248.-. Farbspritzpistolen, Reifenfüller,
Pressluftwerkzeuge.

Verlangen Sie Preisliste direkt vom Hersteller.

ERAG, E. Rüst, 9212 Arnegg, Tel. 071 - 85 18 55

Bärtschi-Qualität macht sich bezahlt.

Robuste, einfache Konstruktion, einwandfreie Funktion.

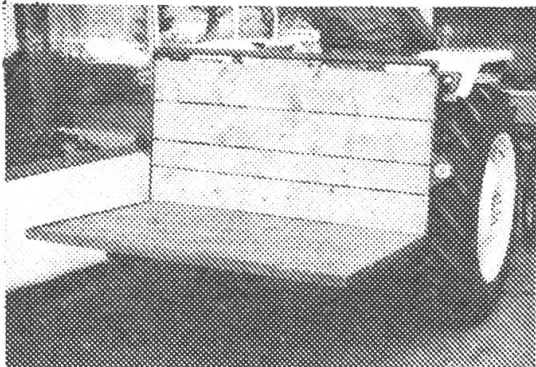

Ladebrücke zu Traktoren, zweckmässig und stark, Ladefläche 140 x 100 cm, Tragkraft 400 kg.

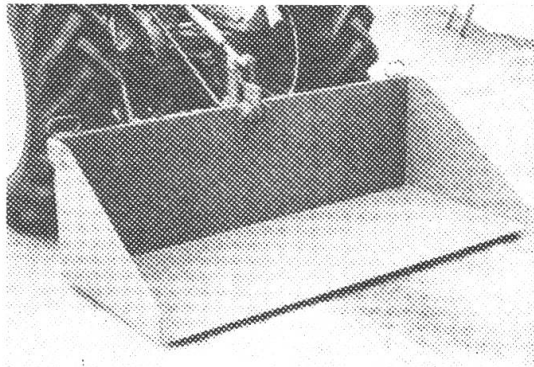

Mehrzweck-Ladeschaufel mit Kippvorrichtung. Für Transport aller Güter, Ausplanieren von Wegen und Strassen und Schneeräumung, 170 und 190 cm.

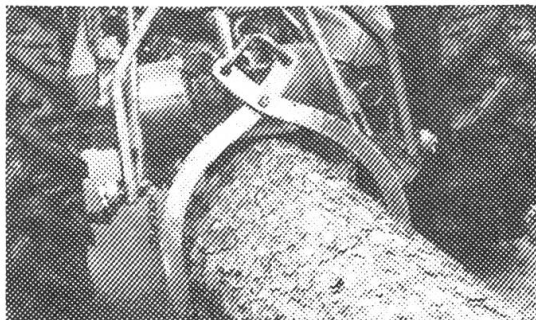

Bärtschi-Holzschleppzange für Traktor-Hydraulik und Seilzug. Leicht und stark, seit Jahren bewährt. Auf Wunsch mit Stapler-Armen. Seilrollen, Seilzüge, Würgeseile.

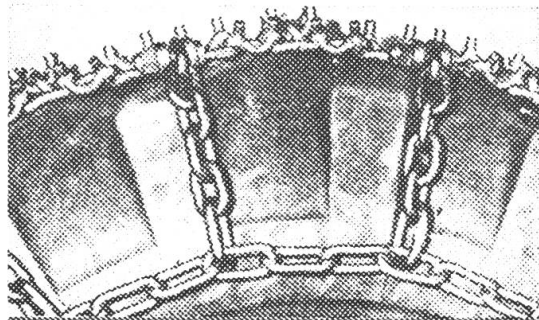

Trygg-Schneekette/Traktoren-Schneekette
Die effektive Zahnkette. Alle gebräuchlichen Grössen. Leistungsfähig, sicher und bessere Zugkraft. Keine Strassenschäden.

Verlangen Sie unsere Detailprospekte und Preise.



Bärtschi + Co. AG., Maschinenfabrik

6152 Hüswil LU

Telefon 045 / 88 16 16

4 von 15 entscheidenden FAHR-Mähdrescher-Vorteilen



1 Planeten-Mähmesser-antrieb

Vorteil: Erhöhte Mähleistung. Kein Verschleiss dank gradliniger Messerführung.



2 Hydroelektronische Messerführung

Vorteil: Schneidetisch folgt automatisch jeder Bodenwelle. Störungsfreies Mähen auch bei stark liegendem Getreide.



3 FAHR-Überkehrsystem

Vorteil: Keine Schüttlerbelastung mit zusätzlichen Körnern



4 FAHR-Spezialschüttler

Körnerabscheidung bis zu 98% schon im ersten Schüttlerdrittel.

BUCHER

BUCHER-GUYER AG
 8166 Niederweningen
 Telefon 01-856 0322



BON für Unterlagen über die neuen FAHR-Mähdrescher

Adresse _____