

**Zeitschrift:** Landtechnik Schweiz  
**Herausgeber:** Landtechnik Schweiz  
**Band:** 41 (1979)  
**Heft:** 12

## Werbung

### Nutzungsbedingungen

Die ETH-Bibliothek ist die Anbieterin der digitalisierten Zeitschriften auf E-Periodica. Sie besitzt keine Urheberrechte an den Zeitschriften und ist nicht verantwortlich für deren Inhalte. Die Rechte liegen in der Regel bei den Herausgebern beziehungsweise den externen Rechteinhabern. Das Veröffentlichen von Bildern in Print- und Online-Publikationen sowie auf Social Media-Kanälen oder Webseiten ist nur mit vorheriger Genehmigung der Rechteinhaber erlaubt. [Mehr erfahren](#)

### Conditions d'utilisation

L'ETH Library est le fournisseur des revues numérisées. Elle ne détient aucun droit d'auteur sur les revues et n'est pas responsable de leur contenu. En règle générale, les droits sont détenus par les éditeurs ou les détenteurs de droits externes. La reproduction d'images dans des publications imprimées ou en ligne ainsi que sur des canaux de médias sociaux ou des sites web n'est autorisée qu'avec l'accord préalable des détenteurs des droits. [En savoir plus](#)

### Terms of use

The ETH Library is the provider of the digitised journals. It does not own any copyrights to the journals and is not responsible for their content. The rights usually lie with the publishers or the external rights holders. Publishing images in print and online publications, as well as on social media channels or websites, is only permitted with the prior consent of the rights holders. [Find out more](#)

**Download PDF:** 03.04.2026

**ETH-Bibliothek Zürich, E-Periodica, <https://www.e-periodica.ch>**

# Laden, streuen – AEBI !

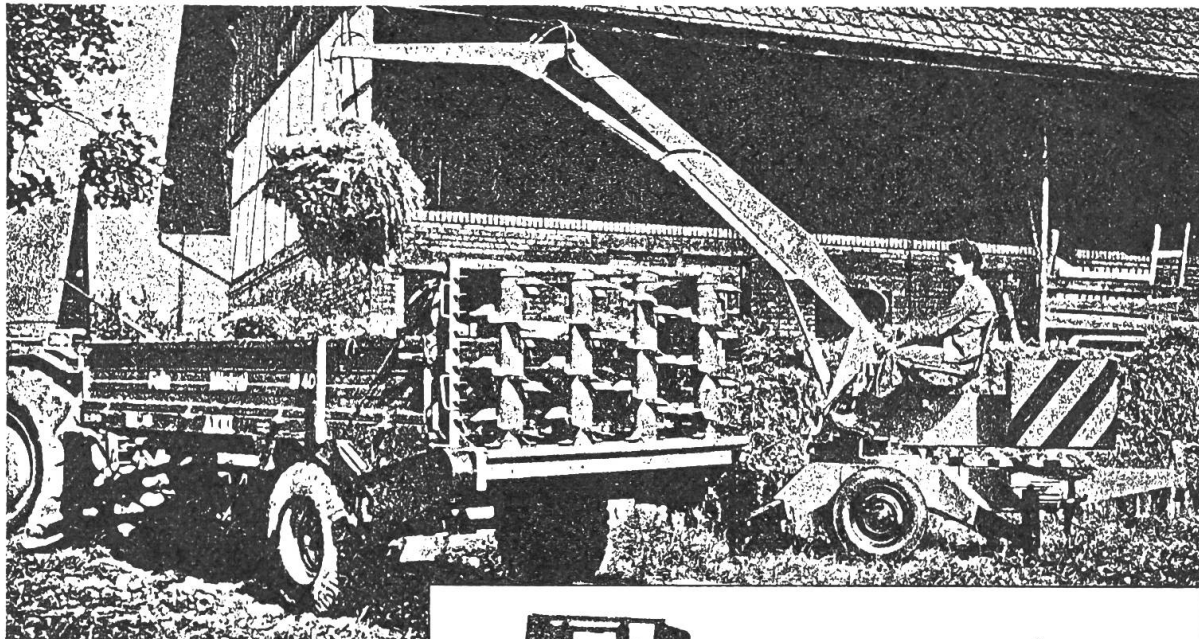

## FELLA-Miststreuer Mistral

- 3 Modelle für 3, 4 und 5 t Nutzlast
- stehende oder liegende Streuwalzen in 3 Varianten
- Streubreiten von ca. 2 bis 7 m
- Dreikettenzug-Kratzboden mit Vor- und Rücklauf
- Streuwerk und Fahrerschutz
- leicht umrüstbar in einen Häckselwagen
- das alles ohne Mehrpreis!

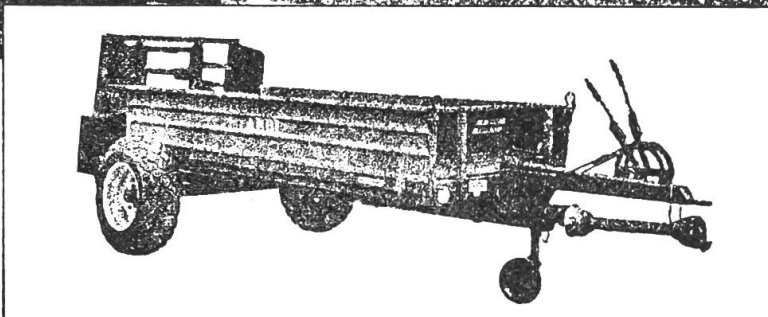

## AEBI-Bergstreuer

- 2 Modelle für 2,5 und 3,5 t Nutzlast
- niedere Schwerpunktage, gute Hangtauglichkeit, ideal für Voralpengebiet

## KMF-Universallader

- für Lade- und Grabarbeiten, rascher Gerätewechsel
- extrem grosser Arbeitsbereich
- vollhydraulisch, zwei Operationen gleichzeitig ausführbar
- solid und betriebssicher

**AEBI- und FELLA-Miststreuer – grosse Nutzlast – kleine Preise.  
KMF-Universallader – die ideale Ergänzung!**

Gutschein für Prospekte  
und Preislisten von:

- FELLA-Miststreuer Mistral
- AEBI-Bergstreuer
- KMF-Universallader 418

Ausschneiden und  
einsenden an Aebi & Co AG,  
Maschinenfabrik,  
3400 Burgdorf  
Telefon 034 2164 21  
Telex 33523

20

395



**AEBI**  
*Fella*

Adresse:

**AEBI an der OLMA 79, Stand 622**

# Kälteschutz-Kleidung

Verlangen Sie  
unseren Prospekt  
mit weiteren  
Winterartikeln

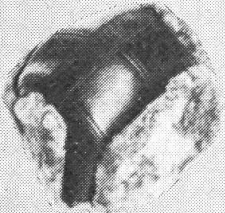

Wintermütze



Winter-  
Handschuhe

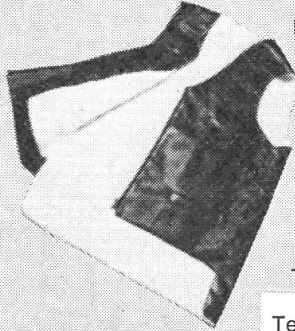

Nierenschutz-  
Gilet

Gummi Maag AG  
Sonnentalstr. 8, 8600 Dübendorf 1  
Telefon 01/821 31 31

Bern  
Tel. 031/544 111  
St. Gallen  
Tel. 071/25 25 20  
Ecublens  
Tel. 021 - 35 74 64



786

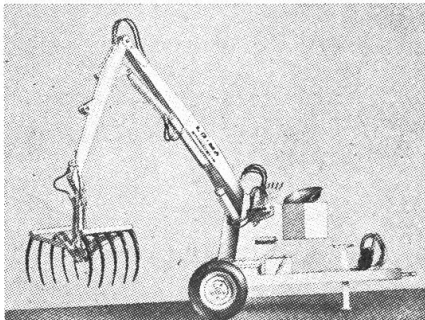

LO-MA-Mistladekran, 3 Punkt, mit hydr.  
Abstützung Fr. 5400.-, gerogen Fr. 5500.-

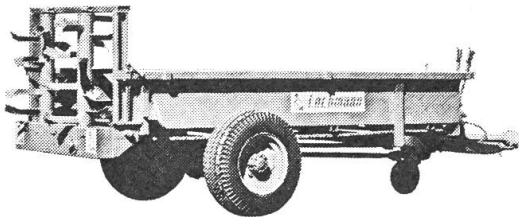

Lechmann-Bergmistzetter Fr. 4200.-  
Aufbau-Miststreuer Fr. 3800.-



LOCHMANN Saug- und Druckfass, 3000 l Fr. 5200.-  
Aufbaufässer, 1500-1800 l Fr. 3800.-

## HAMAG

Kein Vertreterbesuch. Besuchen Sie uns in Boltigen.

**HAMAG** Landmaschinen AG 3766 Boltigen Telefon 030 - 3 64 76

J. Besières publ.

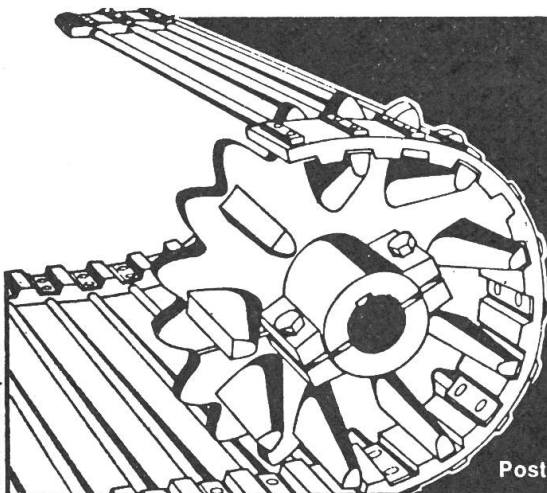

## Ketten - Kettenräder CEGE

Antriebsketten, Kettenräder  
und Laufrollen für alle  
Zuckerrübenernter und  
Kartoffel- sammelroder, bzw.  
-Vollernter, wie Weimar, Amac,  
Grilme, Wisent, Wühlmaus etc.  
Vollständiger Umbau mittels  
unserer Siebketten.  
Elevatoren aller Marken.  
**TADELLOSE FUNKTIONSAHIGKEIT.**

**A. CATRY**

Postfach 15, F-59560 Comines, Tel. 003320/78 01 02

Ich wünsche unverbindlich Ihre Preisliste und  
Dokumentation

Name \_\_\_\_\_

Hof \_\_\_\_\_

Ortschaft: \_\_\_\_\_

Tel. \_\_\_\_\_

Wir wissen  
was Sie  
brauchen:

# Lamborghini

- 15-Gang-Vollsynchron-Getriebe
  - Unabhängige Zapfwelle, 540/1000 Touren
  - Weg-Zapfwelle
  - Superstarke, unabhängige Hydraulik mit präziser Arbeitsgenauigkeit
  - Grosser Oelvorrat und Literleistung für die Zusatzventile
  - Wartungsfreien, sparsamen, luftgekühlten Dieselmotor
  - modernsten Allrad-Zentralantrieb
  - Ideale Wendigkeit
  - Einen korrekten Preis
- 80 Service-Stellen in der Schweiz



das ist ein **LAMBORGHINI**

An der **OLMA** in St. Gallen vom 11.–21. Oktober 1979  
zeigen wir Ihnen die neusten Traktoren.

Ihr Besuch an unserem **Stand Nr. 617, Halle 6**  
wird uns freuen.

Wir stehen Ihnen mit unserer immer stärker werdenden  
Organisation jederzeit zur Verfügung.

# Hürlimann

**Traktoren AG, 9500 Wil SG Telefon 073 23 20 20**

**ORIGINAL**  
**elbe**  
 das richtige Gelenk  
 für jeden Antrieb



## Gelenkwellen-Service

Wir reparieren und  
 wuchten defekte  
 Gelenkwellen  
 von Nutzfahrzeugen  
 jeder Art!

**FAHRZEUGBEDARF AG**

8810 HORGEN 2  TEL. 01/725 2463

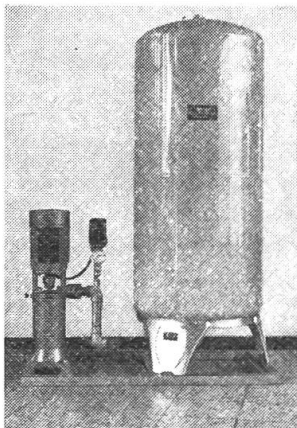

Hydro-Air-Druckerhöhungsanlage  
 Hauswasserversorgung  
 Wagenwaschpumpen  
 Betriebswasserversorgung

Verlangen Sie Prospekte und Preise

**JOS. AREGGER**, Maschinen und Pumpenbau  
 6018 Buttisholz, Telefon 045 - 57 12 12

# Ventomat- Heubelüftung

**NEU:**  
 mit der neuen Typenreihe Wirkungsgrade bis  
**62% im häufigsten Betriebsdruckbereich**

dazu: man hört ihn kaum  
 z. B. beim 10-PS-Lüfter nur noch 66–68  
 Dezibel

dazu: für jeden Stock den **richtigen Lüfter**

- von 4 PS bis 30 PS
- 19 verschiedene Modelle
- alle FAT geprüft

**OLMA AF 15 (unterhalb Stall)**

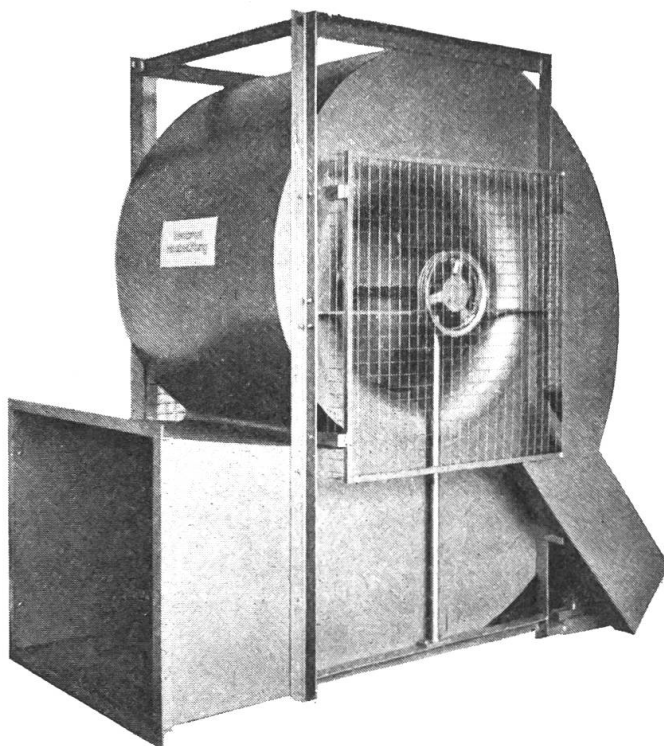

# BARTH

Maschinenbau Dättlikon b. Winterthur  052 - 31 18 03

# VGL Landmaschinen

ein Programm, unvergleichlich  
in Qualität zu günstigen Preisen

## 1979 mit echten Neuheiten

Wir freuen uns auf Ihren Besuch

# VGL

an der

# OLMA

im Freigelände Galgenacker  
St. Jakobsstrasse

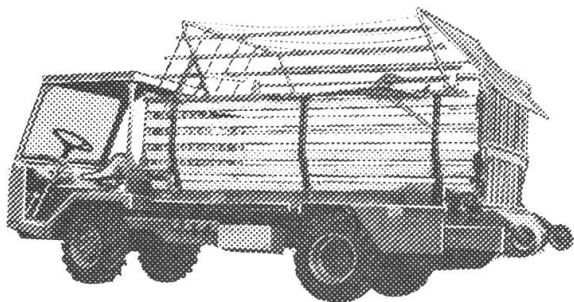

Neuheit: Trunkenpolz-Aufbauladegerät

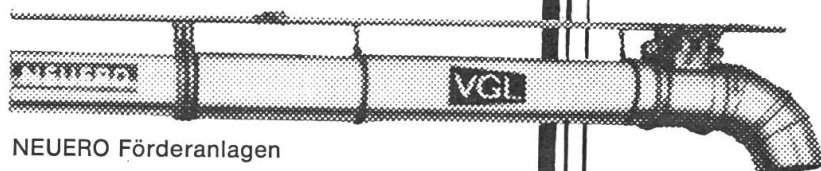

NEUERO Förderanlagen

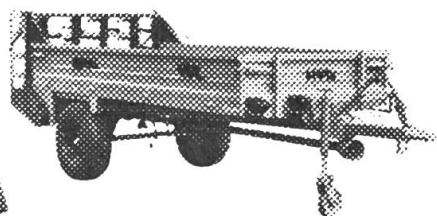

MULI Mistzetter

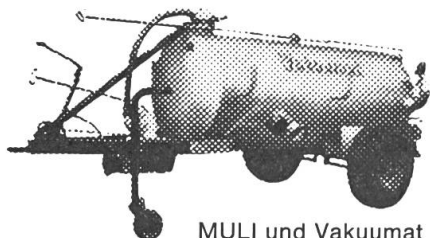

MULI und Vakuumat Druckfässer

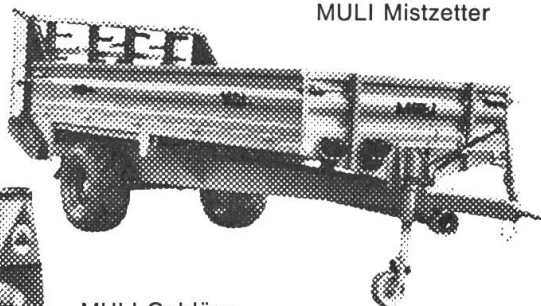

MULI Gebläse



Brantner Kipper

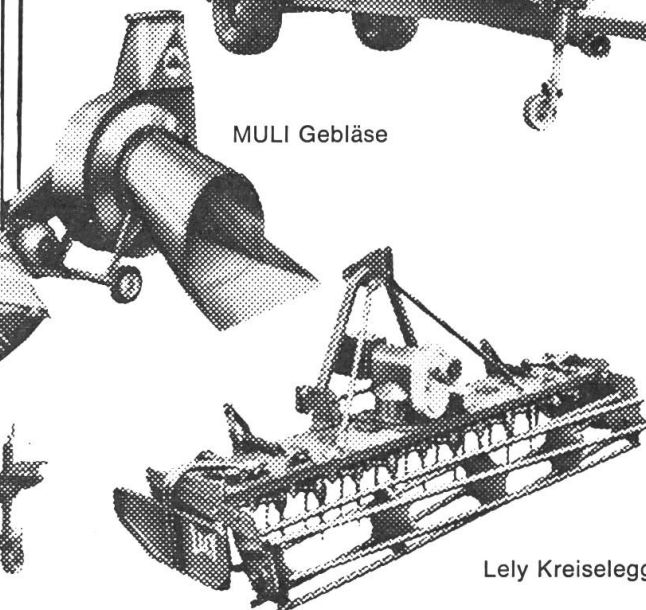

Lely Kreiselegge

## Vertriebsgesellschaft für Landmaschinen mbH

Luzernerstr. 18, 6030 Ebikon/LU, Tel. 041 - 36 76 26 / 27, Telex 78 578

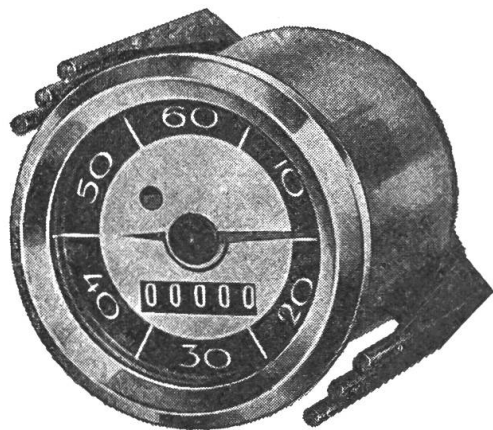

## Betriebsstundenzähler

(Fragen Sie Ihre Reparaturwerkstätte)

8004 ZÜRICH  
Ankerstr. 27  
Tel. 01 - 242 85 13

1203 GENÈVE  
16, rue Ed.-Rod  
Tel. 022 - 44 74 67

3000 BERN 13  
Postfach 11, Wasserwerkstrasse 2  
Tel. 031 - 22 76 11

e. o. bär

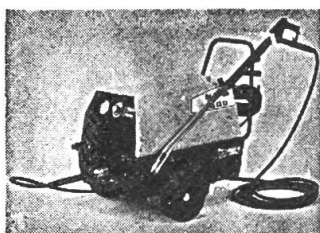

### Hochdruck-Reiniger K. E. W.

haben mehr unter der Haube: sie leisten deshalb auch mehr und sind ausgesprochen langlebig. Profis wählen K.E.W.! Verlangen Sie die vollständigen Dokumentationen oder eine praktische Vorführung in Ihrem Betrieb.

F.T. Sonderegger AG 9322 Egnach Telefon 071 - 66 15 46

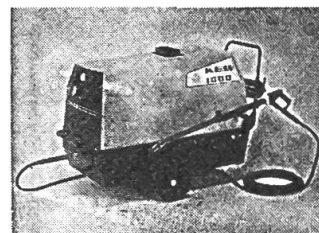

Bei Nebel und schlechter Sicht auch tagsüber Ablendlicht! (nicht Standlicht)

## Die neue Generation Pflüge und Ackerbaugeräte

# HUARD

- NON STOP
- RAUTEN

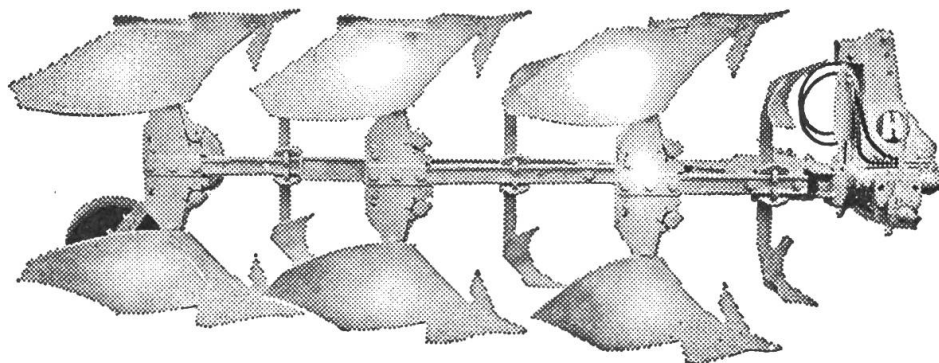

- 1- bis 6-Schar-Wendepflüge
- Untergrundlockerer mit 1-3 Scharen
- Grubber und Kultivatoren von 1 bis 7 m Arbeitsbreite
- Scheibeneggen von 1,72 bis 4,4 m Arbeitsbreite

- NEU, Roto-Huard-Bodenfräsen von 0,75 bis 3 m Arbeitsbreite
- Spitzentechnik und Spitzenqualität (geschmiedet und vergütet)
- der in der Schweiz am meisten verkaufte Import-Pflug

Weitere Wiederverkäufer gesucht.

R.W. GERBER HUARD-AUSLIEFERUNG 5630 Muri / AG Telefon 057 - 8 11 33 / 8 33 16

Besuchen Sie uns an der OLMA, St. Jakob-Strasse

# HUARD

# John Deere präsentiert: 8 neue Traktoren

## **Die Spitzenbrecher**

arbeiten schnell – leisten viel

**Sie fordern zeitgemäßes Leistungsvermögen? Hier ist Ihr neuer Traktor.**

Neu: 44 PS | Neu: 50 PS | Neu: 56 PS | Neu: 62 PS | Neu: 70 PS | Neu: 82 PS | Neu: 90 PS | Neu: 97 PS  
940 | 1040 | 1140 | 1640 | 2040 | 2140 | 3040 | 3140

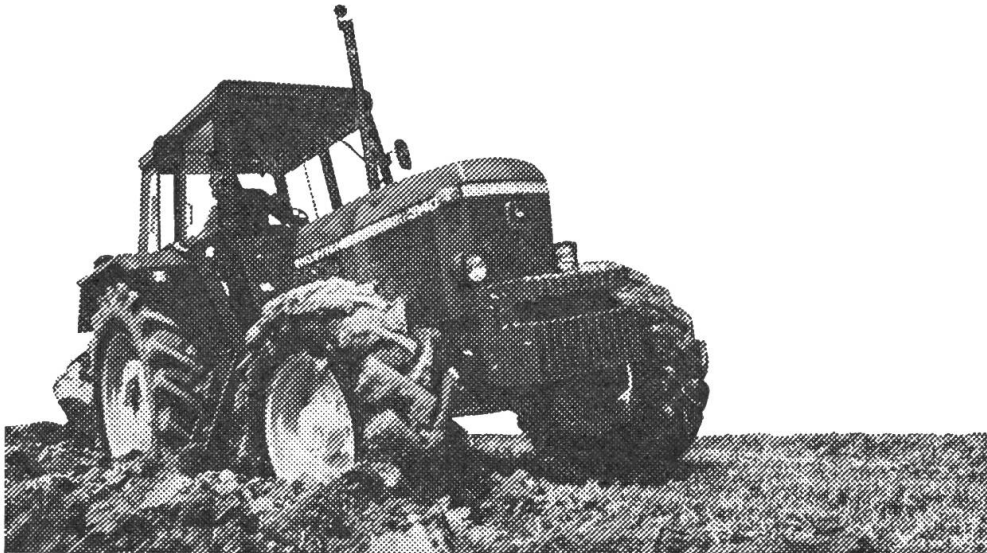

ATS 11109

### **Neue Motoren liefern die neue Kraft durch mehr Hubraum.**

Jedes Modell dieser neuen Traktorenreihe verfügt über größere Motorleistung. Und bei allen Modellen produzieren wir die neue Kraft mit neuen Motoren.

### **Der neue mechanische Frontantrieb reagiert auf „Fingertip“.**

Und für extreme Einsatzbedingungen ist auf Wunsch ein Selbstsperr-Differential lieferbar.

Den neuen, voll integrierten Frontantrieb mit großer Bodenfreiheit gibt es für die Modelle 1040 bis 3140.

### **Zwei neue Getriebe sorgen für non-stop- Zugkraft auf Straße und Feld.**

Unser neues Power-Synchro-Getriebe, die optimale Kombination von neuer Lastschaltstufe und Synchrongetriebe, hat 16 Vorwärts- und 8 Rückwärtsfahrstufen. Durch einfaches Runterschalten verfügen Sie über 27% mehr Zugkraft – schalten Sie dann wieder hoch, erhöht sich die Geschwindigkeit um 27%. Ohne Kuppeln, ohne Halten und unter voller Last. Ein „Fingertip“ am Lastschalthebel genügt.

Das neue Synchrongetriebe bietet 8 Vorwärts- und 4 Rückwärtsgänge. Es erlaubt leichtes, schnelles Gangwechseln – ideal an Steigungen und im dichten Verkehr. Beide Getriebearten sind für die Traktoren 1040 bis 3140 erhältlich.

### **Die größere Hubkraft beim neuen Hydrauliksystem.**

Serienmäßig haben wir die Kraft des Hydrauliksystems erhöht. So werden selbst schwerste Anbaugeräte zügig gehoben und sicher getragen. Auch können Sie durch den höheren Arbeitsdruck noch stärkere Hydraulikmotoren antreiben.

### **Eine neue hydrostatische Lenkung**

ist für die Modelle 1040 bis 3140 lieferbar. Die wirksame Lenkung ermöglicht exklusiven Lenkkomfort.

Aber das ist noch nicht alles. Besuchen Sie Ihren John Deere-Händler. Er zeigt Ihnen gern alle Details.

**Besuchen Sie uns an der OLMA, Halle 6, Stand 634.**

MATRA ZOLLIKOFEN,  
3052 Zollikofen,  
Tel. 031 57 36 36



Hochleistungsmaschinen für die  
Reinigungstechnik

## Der leistungsstarke Hoch- druck-Reiniger für die Landwirtschaft: WAP Quick

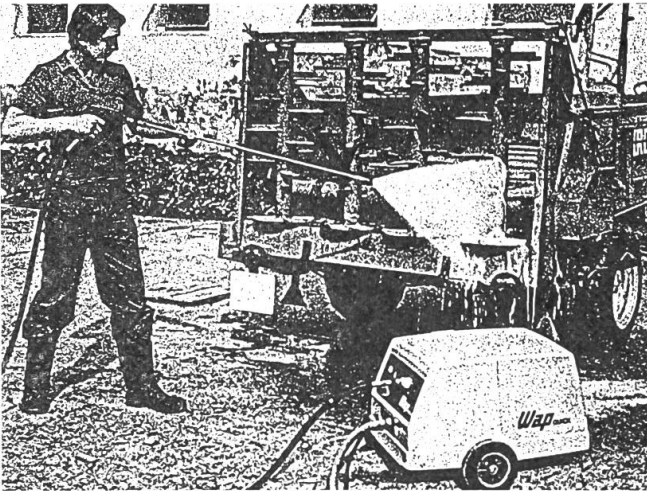

Robust, zuverlässig, langlebig – spezialisiert  
auf Reinigung und Desinfektion von Stallun-  
gen, landw. Maschinen, Geräten usw.

### Leistungspass:

Wasserdurchlauf 900 l/h, Druck 5–150 bar, stu-  
fenlos regulierbar, WAP-Hochleistungspumpe,  
voll im Ölbad laufend. Schweizer Fabrikat.

**WAP – durchdachte Reinigungstechnik: die  
Ideen von morgen schon heute eingebaut.**

**Wap AG**

CH - 9606 Bütschwil SG  
Tel. 073 - 33 24 44  
Telex 71 369 Wapag-ch

Fachhändler  
**LANKER & Co. AG**  
9042 Speicher

### Verkaufs- + Servicestellen

- 9305 Berg SG  
Tel. 071 - 48 15 71
- 8041 Zürich  
Tel. 01 - 45 27 94
- 5512 Wohlenschwil  
Tel. 056 - 91 28 29
- 1007 Lausanne  
Tél. 021 - 24 01 01

- **Werksvertretung:**  
Chr. Wüthrich  
3147 Mittelhäusern  
Tel. 031 - 84 10 26

## Schweissapparate

elektrisch, mit Kupferwicklung, SEV-geprüft,  
Schweizer Fabrikat, ab Fr. 420.—,  
stufenlose und elektronisch regulierte Apparate.

## Autogenanlagen

Schweisswagen, Stahlflaschen, Ventile,  
Schläuche.

## Schweissmaterial

Flammenbrenner, Elektroden, Lote usw.  
Verlangen Sie Sammelprospekt mit Preisliste.

**ERAG, E. Rüst, 9212 Arnegg, Tel. 071 - 85 18 55**

## ZAUGG -Tiefenlockerer ZAUGG -Kombi-Grubber

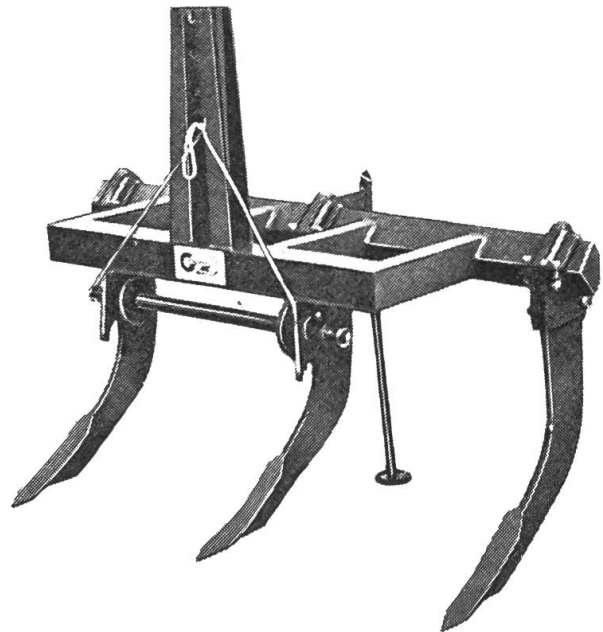

- Ideal für Tiefenlockerung bis 55 cm
- Zum Durchlüften und Lockern
- Lockern vor dem Pflügen oder Eggen
- Zinken mit Bruchsischerung
- Breitscharen für Grubberarbeiten
- 3, 5 oder 7 Zinken, auf ein oder zwei Balken
- Anschlüsse für Maulwurfs-Körpervorhanden
- Geringer Zugkraftbedarf
- Anschlüsse für Spaten- und Ringelwalzen

**Besuchen Sie uns an der OLMA, Halle 6,  
Stand 605**



**GEBR. ZAUGG AG**  
3537 Eggiwil  
Telefon 035 - 6 11 47

# International beweist, dass erstklassige Traktoren nicht teurer sind.

Verlangen Sie jetzt eine preisgünstige Offerte bei Ihrem IH-Händler. Zum Beispiel für Allradtraktoren ab 40 PS/29 kW bis 140 PS/102 kW.

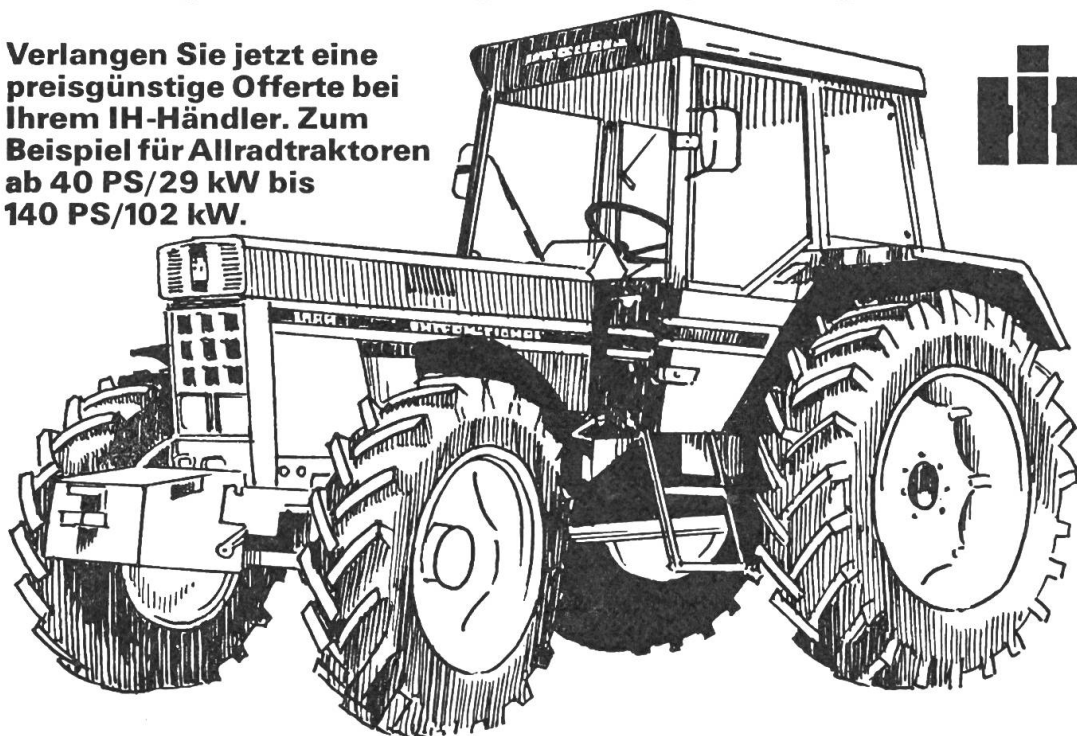

Sie werden erstaunt sein, was Sie bei International für Ihr Geld bekommen. Der weltweite Erfolg von International-Traktoren ermöglicht hohe Produktionszahlen. Das macht International-Qualität preisgünstig. Aber der

Anschaffungspreis ist nicht alles, auch die späteren Kosten fallen ins Gewicht. Qualität macht sich langfristig bezahlt, denn International-Traktoren leben länger, sind äusserst wirtschaftlich und zuverlässig. International bietet auch ein gut ausgebautes Händlernetz mit einem einwandfreien Kundendienst.



**ROHRER-MARTI**

AG Rohrer-Marti  
Landmaschinen, 8105 Regensdorf, 01/840 1155

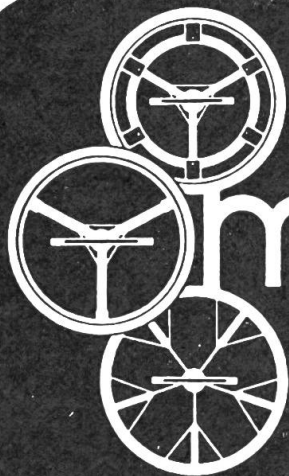

**Doppelbereifung  
Giterräder  
Felgen**

**müller**

**Franz Müller  
6017 Ruswil**

Mechanische Werkstätte  
Telefon 041 - 73 11 58

Doppelbereifung und Giterräder für  
alle Traktorentypen, Ladewagen und  
Transporter

Kompakter Zentralverschluss ohne  
Einzelteile

**Typ Zusatz:**

1000-fach bewährt — Höchst preiswert,  
weil nur Zusatz — Der beste Schutz  
gegen Umstürzen

**Typ Kombi:**

Geeignet für Ackerbaubetriebe weil  
auswechselbar, 100-fach bewährt

Speziell für Schweizer Verhältnisse  
gebaut ● 15-jährige Fabrikationser-  
fahrung ● Ersatzteil-Service.

**VERKAUF ÜBER DEN LANDMASCHINEN-FACHHÄNDLER**

**Hauswasserpumpen**

Vollautomatisch für Siedlungen, Ferienhäuser  
usw. Direkt ab Fabrik.  
Wir beraten Sie kostenlos.

**Pumpen**

Tauchpumpen, Hochdruckpumpen usw.

**Tränkebecken**

Verschiedene Ausführungen, ab Fr. 42.—.

Verlangen Sie Sammelprospekt mit Preisliste.

**ERAG, E. Rüst, 9212 Arnegg, Tel. 071 - 85 18 55**

**huwag - Hochdruckreiniger**

**RANCHO**

Schnelle und einfache Montage  
auf Traktorenzapfwelle.

Leistungsfähig und preisgünstig.

Verlangen Sie die Unterlagen.

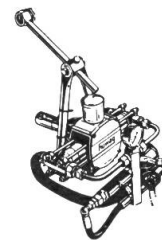

**HUWAG 8211 Beggingen Tel. 053 - 6 44 07**

Name: \_\_\_\_\_

Adresse: \_\_\_\_\_

**Landini**  
**BÜHRER**  
**Traktoren**

**Matzinger AG**  
**8600 Dübendorf ZH**

Neugutstrasse 89 ☎ 01 - 821 57 77  
Werkstatt Abtwil AG ☎ 042 - 66 14 42

**Wir hoffen, unsere Kunden an der OLMA, am LANDINI-Stand Nr. 1618 (bei der Gaskugel) empfangen zu dürfen und freuen uns auf Ihren Besuch.**

# Fünfmal Continental

AS-Farmer-Radial

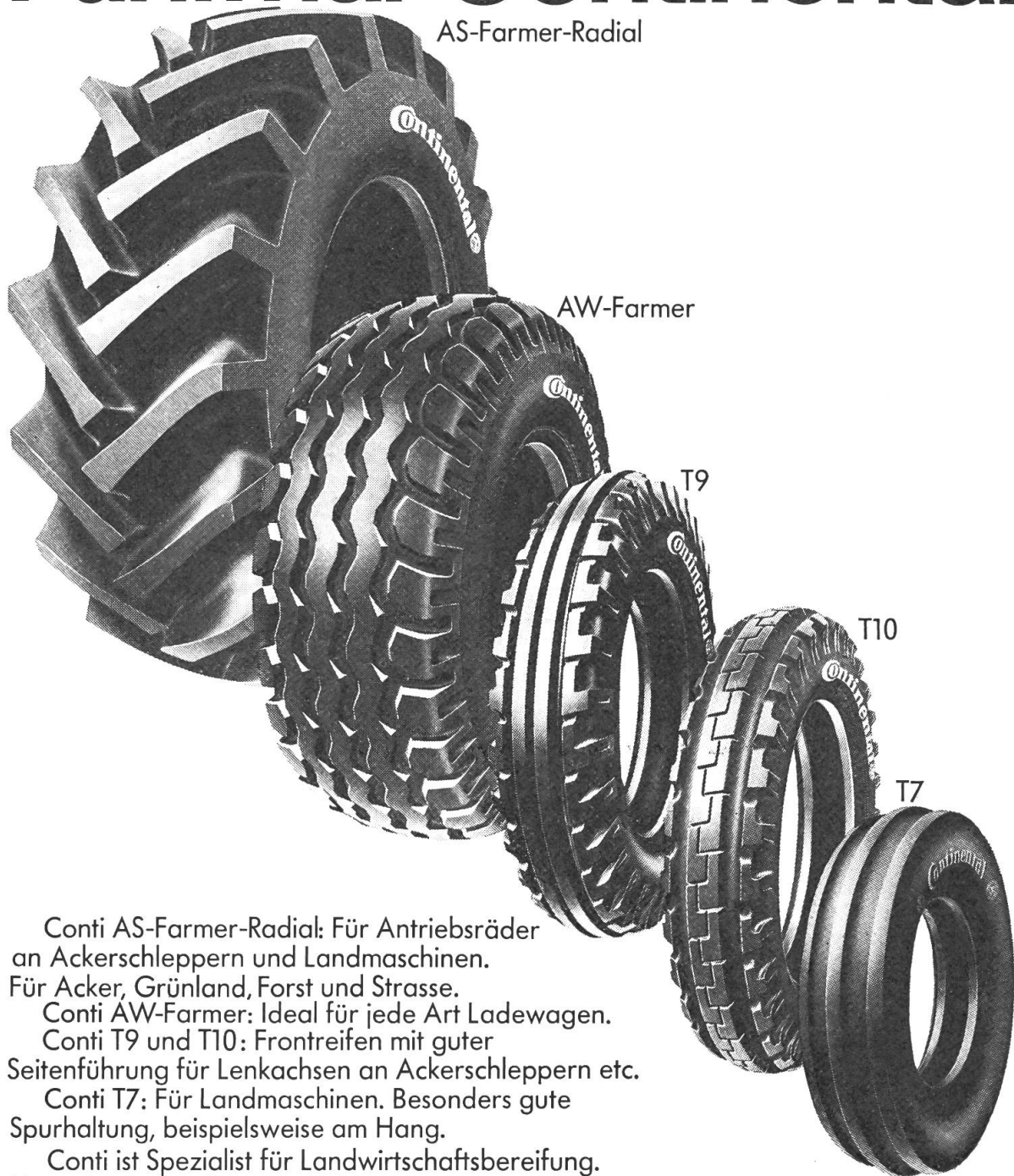

Conti AS-Farmer-Radial: Für Antriebsräder  
an Ackerschleppern und Landmaschinen.  
Für Acker, Grünland, Forst und Strasse.

Conti AW-Farmer: Ideal für jede Art Ladewagen.

Conti T9 und T10: Frontreifen mit guter  
Seitenführung für Lenkachsen an Ackerschleppern etc.

Conti T7: Für Landmaschinen. Besonders gute  
Spurhaltung, beispielsweise am Hang.

Conti ist Spezialist für Landwirtschaftsbereifung.  
Wir informieren Sie gerne über unser grosses Sortiment.

Für stärkste Zugkraft, beste Spurhaltung oder höchste Tragkraft -  
Continental hat den Reifen!

# Continental



Continental (Suisse) S.A., Lavaterstrasse 66, 8027 Zürich, Tel. 01/201 22 44.

# Stromaggregate s+m

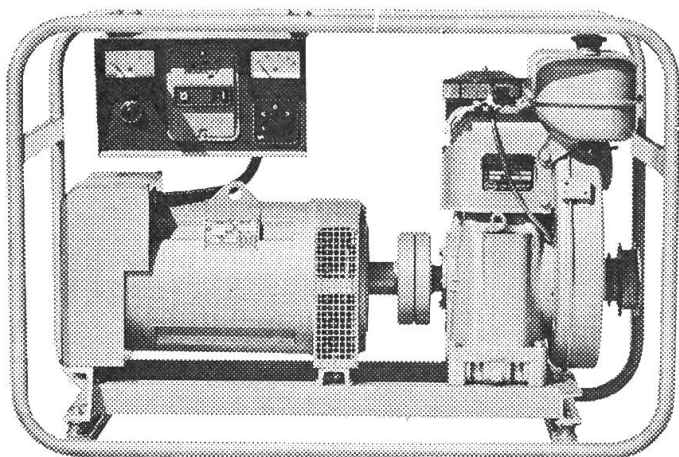

- leistungsfähige und robuste Stromaggregate für den vielseitigen Einsatz zu interessanten Preisen.
- mit Benzin- oder Dieselmotor für 220 oder 380 V; ab 1,6 kWh
- Verlangen Sie unser günstiges Angebot; wir beraten Sie gerne!

**S + M** Schmid+Mägert  
Maschinenbau  
3713 Reichenbach Tel. 033 76 11 62

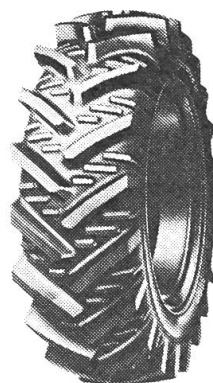

## Traktoren pneus

Kleber, Conti, Pirelli  
12,4/11 - 28/6 430.-  
14,9/13 - 30/6 580.-  
16,9/14 - 30/6 630.-  
12,4/11 - 32/6 480.-

Andere Grössen auf Anfrage  
NN-Versand gratis

**Pneuhaus Müller AG**  
Kaiserstuhl Tel. 01 - 858 24 42

## 100 Gefriersäcke extra stark

(Fleisch wird nicht ranzig) inkl. Verschlüsse  
20 x 30 cm Fr. 7.- 27 x 40 cm Fr. 12.-  
24 x 36 cm Fr. 10.- 35 x 53 cm Fr. 16.-

**ERAG, E. Rüst, 9212 Arnegg, Tel. 071 - 85 18 55**

## VDO

### Landmaschinen-Instrumente helfen Kosten senken

Für die pünktliche Pflege und Wartung:  
**VDO Betriebsstundenzähler**

Einbau-Ø 60 mm, mit Innenbeleuchtung



Das Instrument erfasst nur effektive Betriebsstunden.

Verlangen Sie Unterlagen bei:

## KRAUTLI AG

Badenerstrasse 734, 8048 Zürich  
Telefon 01 / 62 80 62, Telex 53 885

# Ihr Transporter für's ganze Jahr

Der Erfolg der -JF-Wagen gründet auf:

den **vielseitigen** Einsatzmöglichkeiten  
Mistzetter, Häckselwagen,  
Korntankwagen, Rübentransporter  
u.a.m.

der schnellen und leichten Umrüstung  
der verschiedenen Zusatzgeräte

der verwindungssteifen  
Rahmenkonstruktion

dem grossen Angebot  
5 Typen von 3,0 bis 6,5 t Nutzlast

3 Jahre Garantie auf Kratzboden

# JF- Allzweck wagen

Über 120 000 verkaufte  
-JF-Wagen beweisen:

Auf den  
-JF-Allzweckwagen  
ist Verlass!



als:

**Mistzetter**  
4 verschiedene Streuaggregate



Senden Sie mir bitte unverbindlich Unterlagen  
über den -JF-Allzweckwagen

Name: \_\_\_\_\_

Hof: \_\_\_\_\_

PLZ/Ort: \_\_\_\_\_

Telefon: \_\_\_\_\_

# MESSER

Telefon 065 - 73 23 63

**Ernst Messer AG 4704 Niederbipp BE**

Industrie- und Landmaschinen

**Mit der Bermatic von Berthoud genügt ein Handgriff für eine gleichbleibende Ausbringungsmenge pro Hektar.**



keine langweiligen Einstellungen mehr, keine falsch montierten oder abgenutzte Düsenplättchen kein langes Bedienen an mehreren Hähnen.

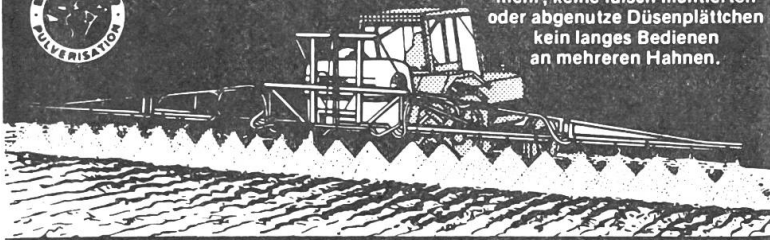

**INDAG AG**

Bahnhofstrasse 31  
Märstetten Station (TG)  
Tel. 072-28 1840

Besuchen Sie unseren Stand Nr. 802, Halle 8, OLMA, St. Gallen, 11.–21. Oktober 1979

## Transporter Caron



### Der preisgünstige Leistungsfahrzeug

Serienmässig dabei: Zweikreisbremsen, Motorhydraulik, Hydrolenkung, Heckzapfwelle, Sturzkabine usw.

Verlangen Sie Offerte durch Ihren Landmaschinenhändler oder direkt bei

**W. Britschgi Maschinenhandel 6060 Sarnen**  
Telefon 041 - 96 22 70 - 66 52 67

An der OLMA im Freigelände Galgenacker

Eine maximale Bodenbearbeitung erreichen Sie mit der

## FALC - Spatenmaschine

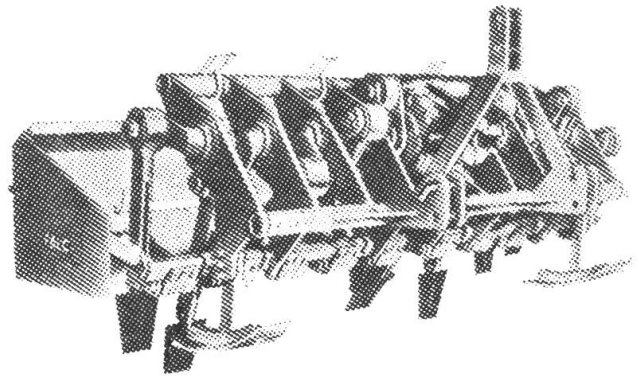

Arbeitstiefe 35 bis 40 cm, dadurch höhere Erträge bei allen Kulturen, speziell bei Mais. Machen Sie einen Versuch, verlangen Sie eine unverbindliche Vorführung.

**A. Hiltpold, 5213 Villnachern**

Telefon 056 - 43 25 59

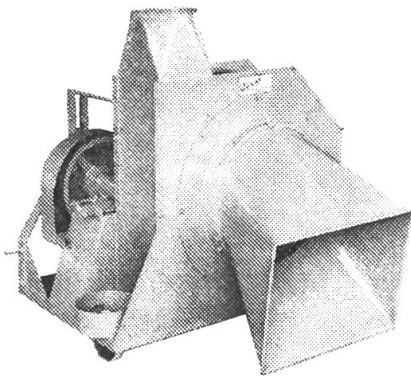

## Strohmühle

mit grösster Leistung!

**Neu:** Miet/Kaufvertrag auf drei Jahre. Sie erhalten die Maschine sofort und können sie gewinnbringend einsetzen (Weitervermietung).

Eignet sich für die Aufbereitung von Stroh, besonders für die Schwemmentmischung. Heu und Emd kann zu Kurzfutter verarbeitet werden. Elektromotor oder Zapfwellenantrieb.

**Maschinenfabrik Wängi AG, 9545 Wängi, Tel. 054 - 9 52 02**  
OLMA, Halle 6, Stand 610

# Überzeugend: Die bessere Zugkraft.

Der Kléber Super 50 ist heute der meistgefahrte Traktoren-Gürtelreifen Europas. Warum? **1** Der breite, stabile Gürtel lässt den Super 50 ohne Schlupf breit und rau-penförmig abrollen. Die Zugkraft Ihres Traktors kommt so zur vollen Wirkung. **2** Das Spezialprofil garantiert die beste Kraftübertragung. Das erhöht die Flächenleistung, verkürzt die Arbeitszeit und verringert den Materialverschleiss von Traktor und Geräten. **3** Durch die spezielle Konstruktion der Karkasse sichert der Super 50 eine wesentlich längere Lebensdauer. Mit dem Traktoren-Gürtelreifen Kléber Super 50 sparen Sie tatsächlich Geld und Zeit!

## Super 50

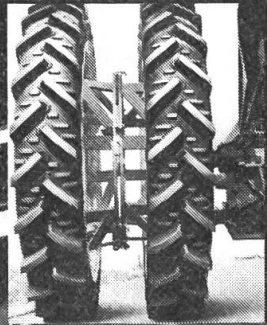

Auch für  
Doppel- und  
Pflüge-Bereifung  
hat Kléber  
die wirtschaftliche  
Lösung!

# Kléber ...überzeugt!



OLMA 79 Stand 917

**SEILWINDEN** und der **Zubehör** in 3-Punkt- oder festmontierter Ausführung

**NEU: hydr. Kupplung + Bremse** auf alle Typen lieferbar  
Doppeltrommel-Seilwinden, Zugkraft 4–8 t je Trommel

Stammgurten	Keilschlösser	Forstketten	<b>Eigene Seilpresserei</b>
Würgestruppen	Umlenkrollen	Chokerketten	Drahtseile $\varnothing$ 4–22 mm
Chokerseile	Drahtseile	Lasthaken div.	

Hch. Kyburz, Seilwindenbau, 8730 Uznach, ☎ 055/72 25 29

Höhere Erträge durch bessere Bodenbearbeitung mit dem neuen

## Weichel Schichtengrubber Rotoregge

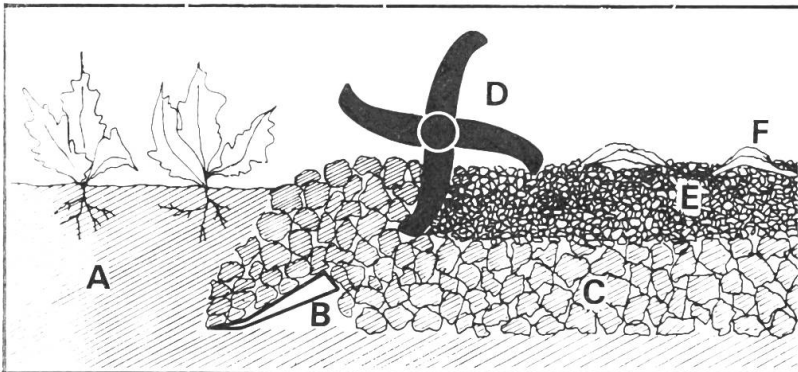

A = Ungelockerter Boden  
B = Lockerungsschare  
C = Gelockerter Boden  
D = Rotoregge  
E = fertiges Saatbett  
F = Ernterückstände,  
Dünger usw.

- schonende **Bodenlockerung** und **Lüftung** in jede gewünschte Tiefe (Durchbrechen der Pflugsohle).
- Erhaltung der **natürlichen Bodenschichten**; kein Heraufholen von Unkrautsamen oder feuchten Kluten aus der Tiefe!
- **oberflächliches** Einmischen von Gründüngung, Stallmist und Ernterückständen, also **kein Vergraben** dieser wichtigen Humusdüngern in die sauerstoffarmen Unterschichten, wo keine gesunde Verrottung möglich ist.
- Bodenlockerung, -lüftung, -krümelung und Saatbettherstellung **in einem Arbeitsgang**; Kraftbedarf je nach Arbeitstiefe und -breite ab 65 PS.
- schafft beste Bedingungen für **idealen Luft- und Wassergehalt** der Bodengare.
- kurze Bauweise, daher einfache Kombination auch mit bereits vorhandenen Rotor-, Rüttel- oder Kreisel-Eggen möglich.

Das sind nur einige der vielen Vorteile, welche dieses neuartige Gerät bringt, und das sich auch in der Schweiz bereits bestens bewährt.

**Schichtengrubber WEICHEL – die richtige Alternative zum Pflug!**

Unterlagen und Offerten durch:



**MASCHINEN AG 4112 Bättwil bei Basel**

Telefon 061 - 75 11 11 Telex 64254

# WALTERSCHEID JUBILÄUMS-ANGEBOT

# 444

## Dreipunkt-Schnellkuppler WKS Baustufe B/Kat. 2 zum Sonderpreis

# 777.-

**100'000**

Dreipunkt-Schnellkuppler hat WALTERSCHEID bisher produziert und verkauft! Dieses Jubiläum nehmen wir zum Anlass und verkaufen 444 Dreipunkt-Schnellkuppler der Baustufe B/Kat. 2 zum Sonderpreis von

**Fr. 777.-** — (statt 890.-)

WALTERSCHEID Baustufe B/Kat. 2 bestehend aus:

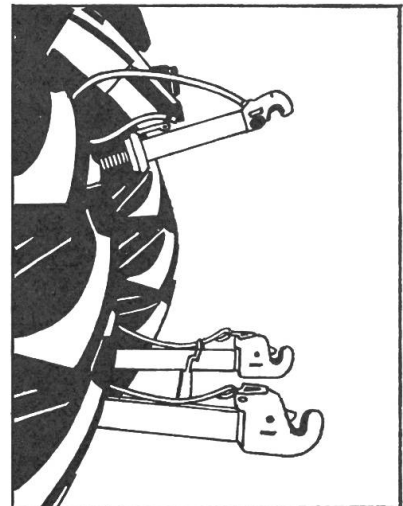
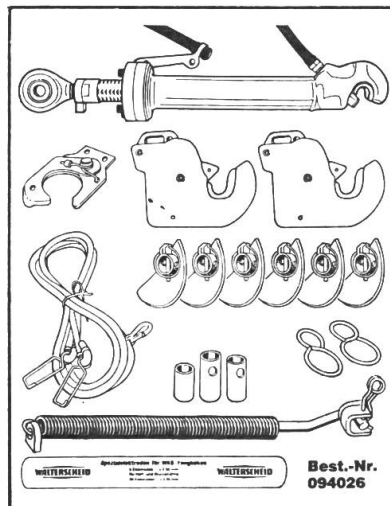

**Setzen Sie sich mit Ihrem Schmied oder  
Landmaschinenhändler in Verbindung. Auch wir  
beraten Sie gerne,  
zum Beispiel an der OLMA, Halle 6, Stand 612**

**Paul Forrer AG**

Aargauerstrasse 250, Postfach, CH-8048 Zürich  
Tel. 01 - 64 39 33/35, Telex Pafor 58230

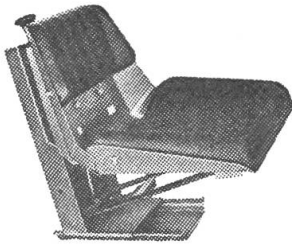

## Gesund- heitssitz S + m

- Profitieren Sie von unserem Gesundheitssitz für alle Transporter und Traktoren.
- Tun Sie etwas für Ihre Gesundheit.
- Sehr günstiger Preis!

**S + m** Schmid + Mägert  
Maschinenbau  
3713 Reichenbach Tel. 033 76 11 62

«Schweizer  
Fabrikat»



- Einmalig handlich! Das Doppelrad passt in jeder Stellung an das Traktorrad. — **Kein anderes System bietet diesen Vorteil!**
  - Außerst robuste Klappschnellverschlüsse, deshalb absolut sicher.
  - Kinderleichte Montage an alle Fahrzeuge.
  - Preisgünstig!
- Wir haben auch für Sie die richtige Lösung.  
Rufen Sie uns an!

**GEBR. SCHAAD**, Doppelbereifungen, Landmaschinen  
4552 Derendingen, Telefon 065 - 42 21 34



Das neue

# Kaiser Saug- Druckfass

bietet Spitzenleistungen auf allen  
Bereichen und ist mit der Technik der  
Zukunft ausgerüstet.



**KAISER**  
Fahrzeugwerk

9491 Schaanwald FL  
Telefon 075/32255  
Telex 77 947

Wir freuen uns auf Ihren Besuch an der  
OLMA im Freigelände AF 15, Stand 1506.

# Ford Allrad Traktoren. Jetzt noch preiswerter!



Bei jeder Geschwindigkeit mühelos ein- oder ausschalten; ohne zu kuppeln, ohne anzuhalten.

Selbstsperrdifferential "Lock-O-Matic" auf allen 4- und 6-Zylinder Traktoren.

- Kleiner Wenderadius.
- Robuste Bauart.

Fragen Sie Ihren FORD Händler für eine Vorführung.

**FORD TRAKTOREN. ZUVERLÄSSIG UND STARK**  
...MIT MEHR ALS 60 JAHREN ERFAHRUNG.



Verbilligte Bahnbillette

Gastland  
Fürstentum  
Liechtenstein  
Schweizer Messe  
für Land-  
und Milchwirtschaft

rt



11.-21. Oktober 1979

**olma**   
St. Gallen

4

Es gibt einfach  
**MEHR**

bei David Brown

Mehr Komfort und mehr Technik.  
Für's gleiche Geld!



Machen Sie den MEHR-Vergleich. Gehen Sie jetzt zu Ihrem Händler.

GRUNDERCO AG 6287 Aesch/LU Tel. 041 - 85 27 27

Vor dem Abschwenken  
nach links: zurückschauen,  
rechtzeitig Zeichen geben und  
dem Gegenverkehr  
Vortritt lassen!

## Unentbehrlicher Helfer in der Landwirtschaft

### VAIA- Mistladekran



### Mistladekran

an Dreipunkt oder fahrbar, mit Armlängen von  
3,85 m bis 7,20 m, Antrieb mit Zapwellenhy-  
draulik, Elektro- oder Dieselmotor.

Armlänge von 4,5-7 m, Mistgabel, vollhydraulisch,  
Bereifung 10 x 15, mit grosser Hydraulik-Pumpe, an  
Zapfwelle oder mit Gelenkwelle, Diesel- oder Elek-  
tromotor. Jede Maschine kann auch mit Tieflöffel  
oder Greifer ausgerüstet werden.

Verlangen Sie unverbindlich unsere Prospekte und  
Preisangaben, oder kommen Sie zur Besichtigung.

**STUDER** Maschinen und Reparaturen AG  
Beim Bahnhof

**6030 EBIKON**

041 - 33 44 22

# Zwei neue Michelin-Reifen:

**gleitsicher, widerstandsfähig, geschmeidig,  
dank ihres aussergewöhnlichen Profils.**

## **BIBAGRIP 3**

für Antriebsräder

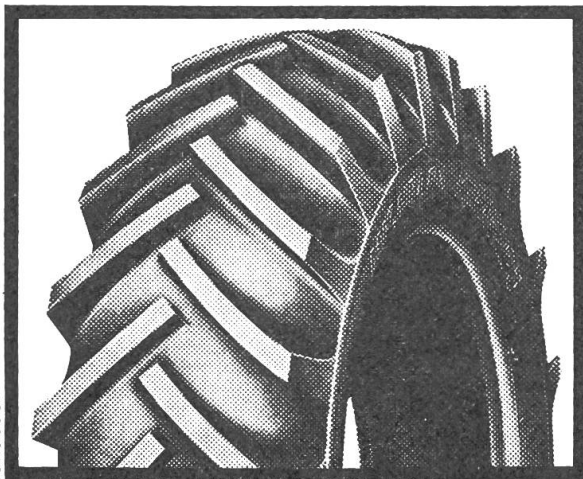

## **BIBAGRIP 3** (Delta 3)

hochstollig,  
für starke Traktoren.

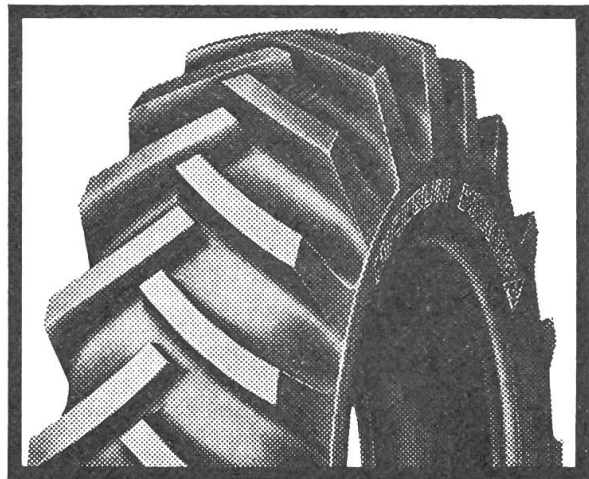

Unter Beibehaltung der bekannten Vorteile des Bibagrip-Reifens, löst Michelin mit diesen beiden neuen Reifentypen das schwierige Problem der Reifenabnutzung auf den Antriebsrädern von Traktoren, die auf hartem Untergrund eingesetzt werden (Strassen, Ackerwege...).



- Aussergewöhnliche Haftung dank der hohen, langen, gut verankerten Stollen, die tief in den Boden eindringen.
- Sehr widerstandsfähig gegen Abnutzung und Schnittwunden.
- Geschmeidige Karkasse, daher selbstreinigendes Profil.

Wie der Bibagrip, können auch der Bibagrip 3 und der Bibagrip  runderneuert werden.

# MICHELIN



## Schneidringverschraubungen nach DIN 2353

eine Vertrauenssache –

ist technisch und preislich konkurrenzfähig

Verlangen Sie unsere Preisliste



Verlangen Sie unsere Unterlagen!

*Jummi Maag*  
führt mehr als der Name sagt

8600 Dübendorf 1, Tel. 01/821 31 31  
3084 Bern-Wabern, Tel. 031/54 41 11  
9000 St. Gallen, Tel. 071/25 25 20  
1024 Ecublens, Tel. 021/35 74 64

☎583

# Samro

**Wo Kartoffeln wachsen.....  
.....wird Samro zur Hauptsache!**

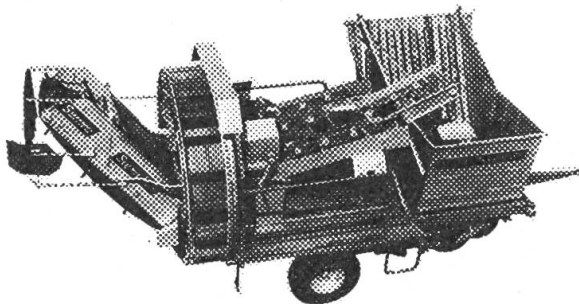

## Samro Super

Der grosse Vollernter an der Spitze des Fortschritts. Leistungsfähige und vollhydraulische Maschine. Lieferbar mit Krautzupfwalze oder Krautelevator, auf Wunsch auch mit verstellbarer Kalibrierung.

## Samro SC

## Samro Farmer

## Samro Junior

## Sortierer KS 5+KS 6

**Besuchen Sie uns  
an der OLMA  
Halle 6  
Stand 638**

 Schweizer  
Qualitätsprodukte

# Samro

Bystronic Maschinen AG, Abt. Landmaschinen  
CH-3400 Burgdorf/Schweiz, Telefon 034 22 55 55, Telex 33 481

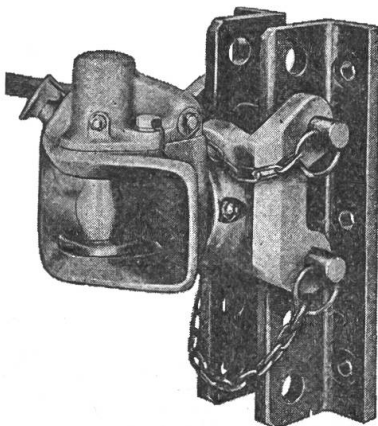

Müheless, Einfach, Sicher

Neu: auch mit Fernbedienung

## Automatische Anhänger-Kupplung für Landwirtschafts-Traktoren

In diversen Ausführungen lieferbar

NEU: auch mit Fernbedienung von der Sturzkabine aus.  
ROCKINGER-ANHÄNGER-KUPPLUNGEN  
auf allen Lastwagen 1000-fach bewährt

Senden Sie mir: Zutreffendes ankreuzen  
 Prospekte  unverbindliche Beratung

### Generalvertretung

**WETTER + HIRSCHI AG 2504 Blei-Mett**  
**Mühlestrasse 34a Telefon 032 - 41 03 61**

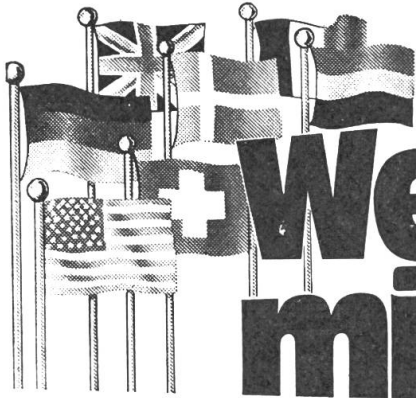

# Weltmeister mit DEUTZ 06

Erfolgreiche fahren DEUTZ. Nicht nur bei Meisterschaften. Denn ein DEUTZ 06 bietet die entscheidenden Vorteile:

1. Unerreicht betriebssicher.
2. Zieht durch.
3. Extrem sparsam.
4. Mehr Kraft auf den Boden.
5. Die Zapfwellenleistung stimmt.
6. Vielseitige Hydraulik.
7. Service perfekt und schnell.
8. Hoher Wiederverkaufswert.

Lernen Sie den Weltmeister Deutz 06 näher kennen!

Beim 25. Welpflügen 1978 in Wickstadt/Hessen wurde der Schwede Karl Olof Hedstad, Enköping, Weltmeister mit einem DEUTZ D 6206. Das hat viele gute Gründe. Bei Ihrem Deutz-Händler erfahren Sie genau, warum der Weltmeister mit einem Deutz 06 gewonnen hat! Oder gewinnen Sie eine Reise nach Köln und sehen Sie selbst, wie Weltmeister-Traktoren gebaut werden.

Gewinnen Sie eine von fünf Kölnreisen mit Besichtigung der Deutz-Werke.

6.-20. Preis: je ein Deutz-Traktor in Miniatur-Ausführung.



## Gewinn-Coupon

Machen Sie mit Die Preisfrage: Mit welchem Typ des Serie DEUTZ 06 wurde K. O. Hedstad Weltmeister '78?

Antwort: Mit einem DEUTZ D  
Name: \_\_\_\_\_  
Straße: \_\_\_\_\_  
Ort: \_\_\_\_\_

Bitte ausgefüllt bei Ihrem Deutz-Händler abgeben oder an uns einsenden bis spätestens 30.11.78. Bei mehreren richtigen Einsendungen entscheidet das Los. Die Gewinner werden direkt benachrichtigt. Und nun viel Glück!

**DEUTZ**  
**FAHR**

Mehr Erfolg durch Qualität

  
**HANS F. WÜRZLER**  
Industriestr. 17 · 8910 Affoltern a. A.  
Telefon 01/761 44 15

Besuchen Sie uns an der OLMA, Freigelände AF 15, Stand Nr. 1510!



# STESA AG THUN

Militärstrasse 2A 3600 THUN Telefon 033 - 22 57 20 / 23 28 22

## Neue Pneus ● Pneu-Neugummierungen

nach dem neuen «American-Retreading»-Sicherheitsverfahren  
Garantie im gleichen Umfang wie für neue Reifen  
Grosse Ersparnis bei gleicher Leistung wie Neupneus



### Vollautomatischer Schwenkbogen-Verteiler

Das perfekte Ablade- und Verteilsystem. Ungeahnte Beschickungsmöglichkeiten mit der **neuesten** und **modernsten elektronischen** Steuerung.

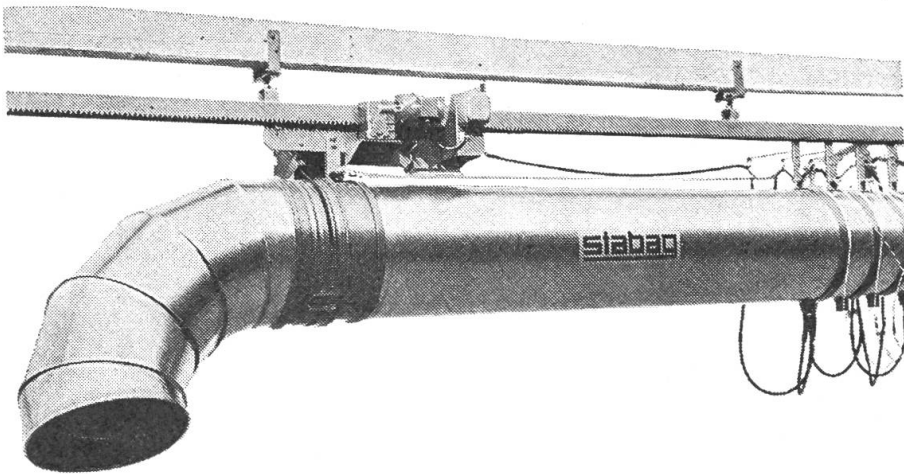

**NEU:** Sinnvolle, elektronisch gesteuerte Rückstreu-Vorrichtung für Heustöcke ohne Vorraum (Einbaulänge).

Auf Wunsch mit **selbsttragender Laufschiene**, d. h. Montage ohne Holzbalken möglich.

## Die Verteilanlage, die keine Wünsche offen lässt!

Aus unserem weiteren Lieferprogramm:

**Förder- und Kombi-Gebläse**, 10'000-fach bewährt, unübertroffen in Qualität und Leistung.

**Strohmühlen** (Leistung über 4 t/Std.).

**Silo-Verteiler**, mit Motor-Antrieb.

**Querförderbänder** (Gebläse-Zubringer).

**Heubelüftungen**, Radial und Axial, mit oder ohne vollautomatische Steuerung.

**Auf alle Produkte 2 Jahre Fabrik-Garantie!**

Unterbreiten Sie uns Ihre Probleme! Als Spezialfirma mit mehr als 20-jähriger Erfahrung bieten wir Gewähr für die beste Lösung.



**STABAG AG 9496 Balzers**

Telefon 075 - 4 13 23 und 4 19 10

**Besuchen Sie uns an der OLMA, Stand Nr. 1504 (im Freien AF 15)!**

Verkauf und technische Beratung für die Westschweiz:  
**MAX SAHLI**, rue d'Orbe 6, 1400 Yverdon, Tel. 024 - 21 28 64

# MASSEY-FERGUSON

**Besuchen Sie uns an der OLMA 1979**

Wir zeigen unser Traktoren-, Erntemaschinen- und Geräteprogramm

**MF Kverneland Rau Kuhn Hankmo**

Sie finden uns in Halle 10 Stand 127 sowie auf dem Freigelände  
Galgenacker bei der Firma Adolf Bachmann AG

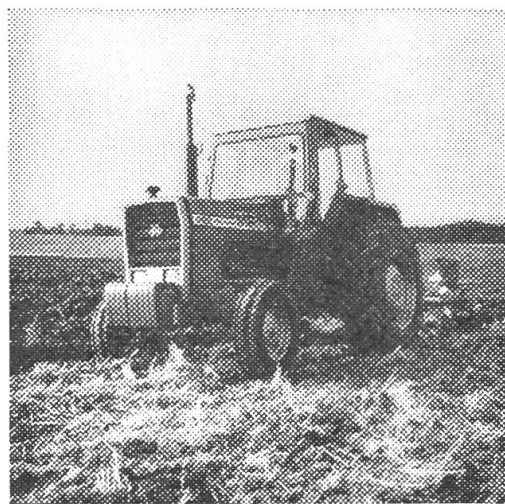

**MF**

**NEU an der Olma 1979**

**MF 240 - 8 45 DIN PS**

**MF 250 - 8 48 DIN PS**

**MF 265 - 8 60 DIN PS**

**Service Company AG, Dübendorf**

Generalvertretung für die Schweiz

8600 Dübendorf Tel. 01 8201212

# Viel mehr Komfort! Viel weniger Lärm! Warm im Winter! Frisch im Sommer! Erhöhter Unfallschutz!

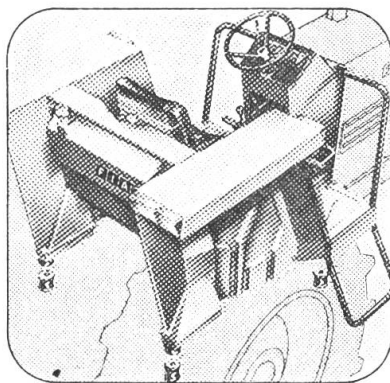

Mit den neuen Modellen 580 und 680 mit Zwei- oder Vierradantrieb entwickelte FIAT das Traktorenkonzept der Zukunft. Wesentlich geringere Erschütterungen dank dem von der Grundmaschine getrennten, frei und elastisch in Silentdämpfern gelagerten Fahrerstand. Dazu die neue Superkomfort-Kabine mit maximaler Geräuschkämpfung und bestem Schutz vor Unfallmöglichkeiten und den Witterungseinflüssen.

Warm im Winter, frisch im Sommer und sonst noch viele neue und willkommene Komfortvorteile — und das alles zu einem ausserordentlich günstigen Preis.

**Jetzt wird Ihr neuer Traktor erst recht ein FIAT sein**

## **BUCHER**

**BUCHER-GUYER AG  
8166 Niederweningen  
Telephon 01/856 03 22**

BG 2098



**BON** für Prospekte  
FIAT-Traktoren 580/680.