

Zeitschrift: Landtechnik Schweiz
Herausgeber: Landtechnik Schweiz
Band: 41 (1979)
Heft: 12

Werbung

Nutzungsbedingungen

Die ETH-Bibliothek ist die Anbieterin der digitalisierten Zeitschriften auf E-Periodica. Sie besitzt keine Urheberrechte an den Zeitschriften und ist nicht verantwortlich für deren Inhalte. Die Rechte liegen in der Regel bei den Herausgebern beziehungsweise den externen Rechteinhabern. Das Veröffentlichen von Bildern in Print- und Online-Publikationen sowie auf Social Media-Kanälen oder Webseiten ist nur mit vorheriger Genehmigung der Rechteinhaber erlaubt. [Mehr erfahren](#)

Conditions d'utilisation

L'ETH Library est le fournisseur des revues numérisées. Elle ne détient aucun droit d'auteur sur les revues et n'est pas responsable de leur contenu. En règle générale, les droits sont détenus par les éditeurs ou les détenteurs de droits externes. La reproduction d'images dans des publications imprimées ou en ligne ainsi que sur des canaux de médias sociaux ou des sites web n'est autorisée qu'avec l'accord préalable des détenteurs des droits. [En savoir plus](#)

Terms of use

The ETH Library is the provider of the digitised journals. It does not own any copyrights to the journals and is not responsible for their content. The rights usually lie with the publishers or the external rights holders. Publishing images in print and online publications, as well as on social media channels or websites, is only permitted with the prior consent of the rights holders. [Find out more](#)

Download PDF: 04.04.2026

ETH-Bibliothek Zürich, E-Periodica, <https://www.e-periodica.ch>

Mit
der Bahn
and die



olma

St. Gallen
11.–21. Oktober
1979

Ermässigte Billette

Verlangen Sie am Bahnschalter oder im Reisebüro ausdrücklich ein ermässigtes Billet an die OLMA und stempeln Sie dieses in der Messe in einem der SBB-Automaten ab. Ihr Billet mit Stempel berechtigt dann zur Rückfahrt innert 6 Tagen ab St. Gallen HB oder St. Gallen St. Fiden.

Diese Vergünstigung wird gewährt, wenn der Fahrpreis mindestens Fr. 11.80 in der 2. Klasse und Fr. 17.60 in der 1. Klasse beträgt.

Ermässigte Billette an die OLMA erhalten Sie auch mit Familienvergünstigung.

Inhaber von Halbtaxabonnemenen lösen gewöhnliche Hin- und Rückfahrbillette zum halben Preis.

Auf vielen Bahnhöfen und Stationen stehen Parkplätze zur Verfügung. Erkundigen Sie sich am Bahnschalter.

Reka-Checks verbilligen auch Ihnen die Reise.

Den OLMA-Fahrplan mit den besten Zugverbindungen erhalten Sie am Bahnschalter oder im Reisebüro.

Das Beste für Ihre Getränke Fässer von Faserplast

Fruchtsäfte
Süss-Most
Wein

Spirituosen
Gärmost
Maische

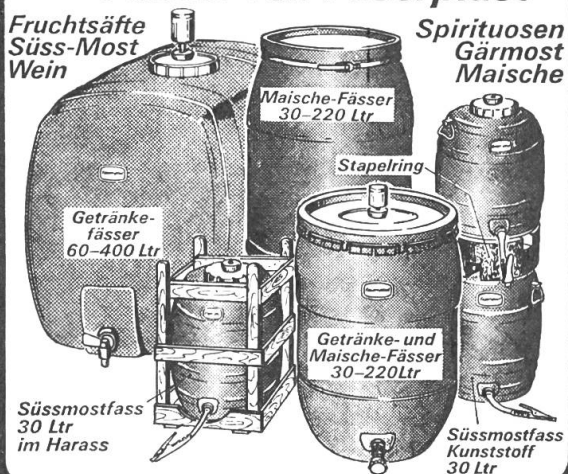

Getränke-
fässer
60–400 Ltr

Maische-Fässer
30–220 Ltr

Stapelring

Getränke- und
Maische-Fässer
30–220 Ltr

Süssmostfass
30 Ltr
im Harass

Süssmostfass
Kunststoff
30 Ltr

faser-plast

Bitte verlangen Sie Prospekte

Faser-Plast AG Kunststoffe
9532 Rickenbach/Wil
073-23 62 23

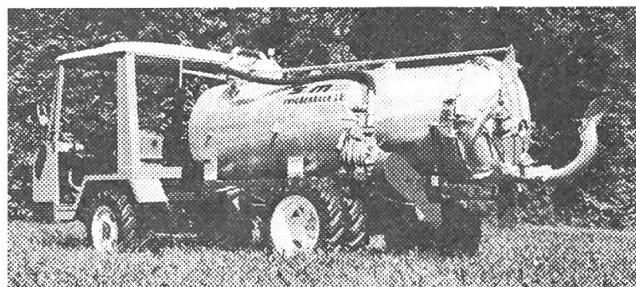

Sehr leistungsfähiges

Saug- und Druckfass s + m

- für jeden Transporter, ab 1000 Liter
- für Traktoren, ab 1400 Liter
- überzeugen Sie sich selbst, verlangen Sie unser günstiges Angebot!

Ferner preisgünstige Transporter-Schneckenpumpfässer aus Kunststoff.

S + M Schmid+Mägert
Maschinenbau
3713 Reichenbach Tel. 033 76 11 62

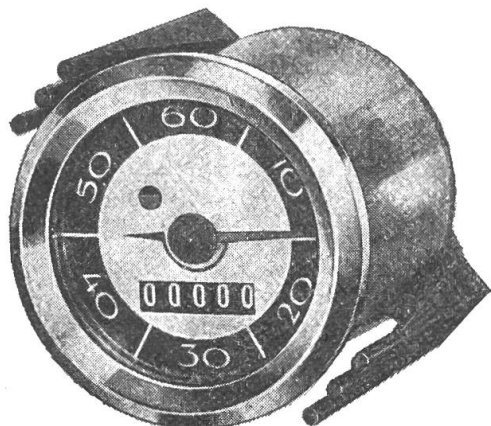

Betriebsstundenzähler

(Fragen Sie Ihre Reparaturwerkstätte)

8004 ZÜRICH
Ankerstr. 27
Tel. 01 - 242 85 13

1203 GENÈVE
16, rue Ed.-Rod
Tel. 022 - 44 74 67

3000 BERN 13
Postfach 11, Wasserwerk-gasse 2
Tel. 031 - 22 76 11

e. o. bär

LUTZ - Leuchten



Schluss-, Blink-, Bremslicht in ganz Europa bewährt. Inkl. Kabel, Briden, zusätzlicher Steckdose. Leuchte für verschiedene Wagen verwendbar. Leichtes Umstecken!

Fertige Anlage, Lampendurchmesser 14 cm nur Fr. 125.- netto. Kabelleuchten schon zu Fr. 100.-

**GRIESSER
Maschinen AG**

8450 Andelfingen 1, Zürich
Telefon 052 - 41 11 22 / 23

Neuwickeln von Elektromotoren

Kauf, Verkauf, Tausch, Reparaturen.

ERAG, E. Rüst, 9212 Arnegg, Tel. 071 - 85 18 55

Der heiße Tip:



**Oelfilter - Luftfilter -
Lenkhydraulik**

vom größten Filterlager der Schweiz.
Preise, von denen die ganze Branche
spricht.

Über 1000 verschiedene Filtertypen
am Lager.

Lieferung durch den Fachhandel

SCHUPP

H.Schupp AG, Weieracherstr. 3,
8184 Bachenbülach,
Telefon 01/8606352

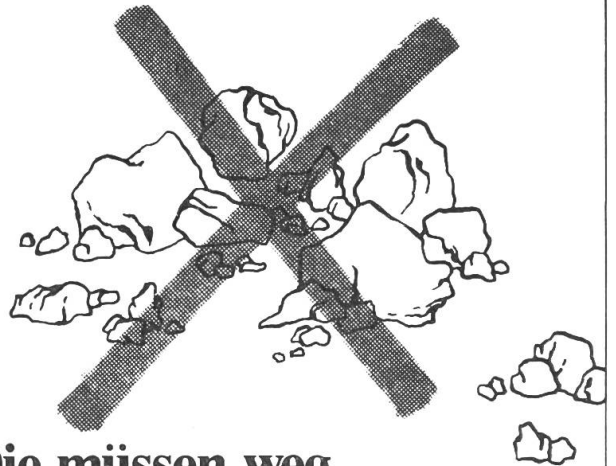

Die müssen weg,

denn ein steiniger Acker trägt nicht nur weniger Frucht, sondern fügt auch den wertvollen Landmaschinen Schaden zu.

Dieses doppelte Problem löst der **MCA-Steinsammler** ein für allemal: Bis auf eine Tiefe von fünfzehn Zentimeter beseitigt er alle Steine von drei bis dreissig Zentimeter Durchmesser. Erde und kleinere Steine werden abgesiebt und fallen an Ort und Stelle auf den Boden zurück. Grosse Flächenleistung, robuste Konstruktion und einfache Technik zeichnen den MCA-Steinsammler aus. Und er macht sich rasch bezahlt: ob Sie ihn kaufen oder mieten.

Für eine unverbindliche Beratung rufen Sie uns einfach an oder senden uns den Coupon ein.

Ich möchte nähere **Informationen** über den MCA-Steinsammler — was er kann und was er kostet. Und ich möchte ihn in Aktion sehen: teilen Sie mir mit, wann eine **Probeführung** in meiner Gegend stattfindet.

Name: _____

Adresse: _____

Einsenden an: K. + U. Hofstetter AG,
Ostermundigenstrasse 34a, 3006 Bern
Telefon 031/420448

4

a/j

VGL

Nicht umsonst laufen in der Schweiz mehr
LELY-Kreiseleggen
als alle anderen Fabrikate zusammen.

- überragende Qualität
- überlegene Konstruktion
- jahrelange Erfahrung

- mehr als 1000 zufriedene Schweizer-Kunden
- für alle Einsätze

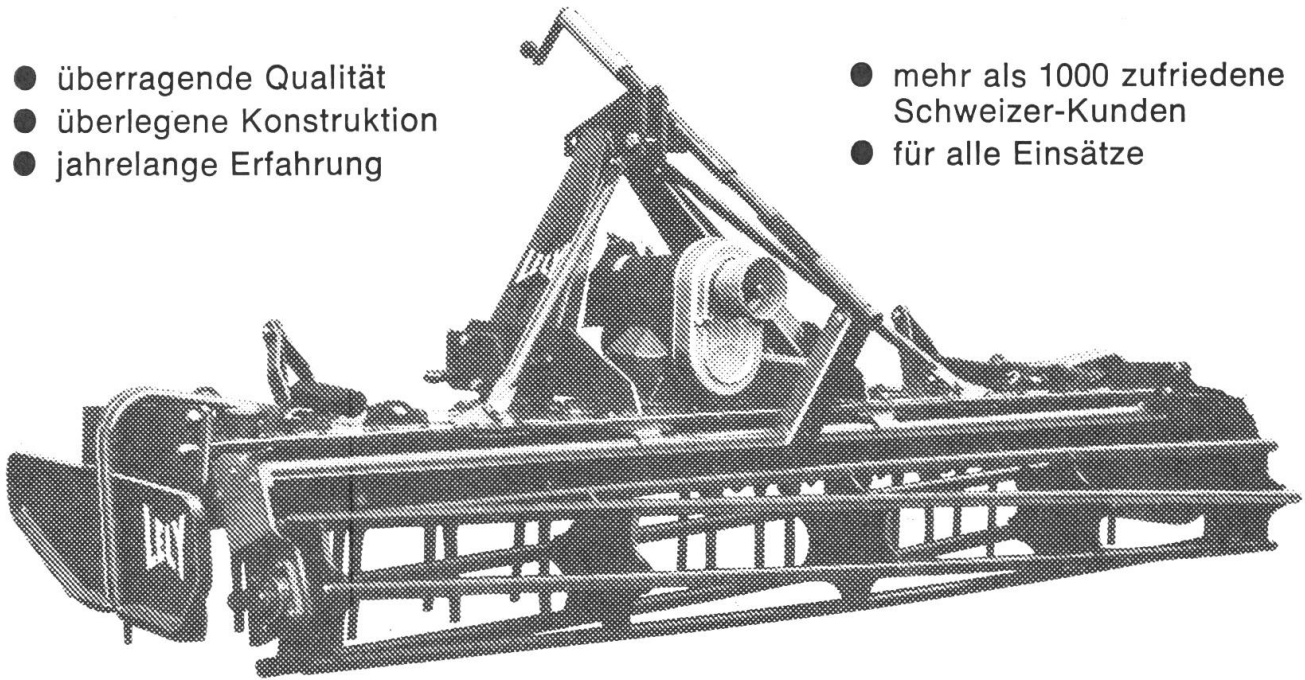

Für den Weinbau: 1 m - 1,25 m - 1,5 m.
Für die Landwirtschaft und den Gemüsebau: 2 m - 2,5 m - 3 m - 3,5 m - 4 m - 4,5 m - 5 m.
Für Grossbetriebe, spezielle Eggen für Traktoren mit über 100 PS.

NEU:
jetzt auch mit Spindelverstellung der Nachlaufwalze. Hebt die Egge beim Anfahren auf schwere Steine usw. ab und schont Zinken und Egge.

VGL

**Vertriebsgesellschaft für
Landmaschinen mbH**

6030 Ebikon, Luzernerstr. 18
Tel. 041 36 76 26 / 36 76 27
Telex 78 578

Fragen Sie Ihren VGL-Händler oder verlangen Sie unsere detaillierten Unterlagen mit Preisliste.

Bitte ausfüllen
und absenden.

STL

Schicken Sie mir
Detail-Information
über die

**LELY-
Kreiselegge**

Name:

Strasse:

Ort:

Tel.:

Transporter Caron



Der preisgünstige Leistungsfahrzeug

Serienmässig dabei: Zweikreisbremsen, Motorhydraulik, Hydrolenkung, Heckzapfwelle, Sturzkabine usw.

Verlangen Sie Offerte durch Ihren Landmaschinenhändler oder direkt bei

W. Britschgi Maschinenhandel 6060 Sarnen
Telefon 041 - 96 22 70 - 66 52 67

An der OLMA im Freigelände Galgenacker

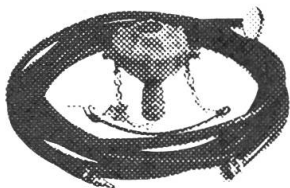

Jetzt eine preisgünstige
Zapfwellenpumpe
mit 20 atü Druck, inkl.
4 m Saug- und 8 m Druck-
schlauch.
1 Jahr Garantie
zu nur Fr. 350.-.

OLMA, Halle 10, Stand 106
Telefon 01 - 62 01 01

Frauchiger + Stutz Altstetterstrasse 120 8048 Zürich

Sicherheits-Klappstecker zu teuer?

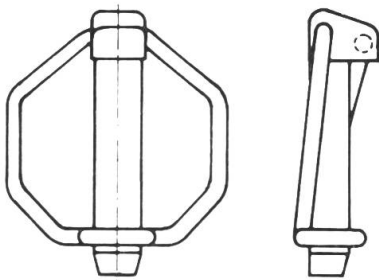

Nicht unser Patent!
Wir bieten Ihnen, den erhöhten Sicherheitsanforderungen entsprechend, unseren weltweit angemeldeten **Sicherheits-Klappstecker** DBP Nr. 2819624.9-12 zum **vernünftigen Preis**.



sich an Ihren nächsten Landmaschinen-Grosshändler!

NOMA GmbH
Northeimer Maschinenelemente
D-3417 Uslar / Volpriehausen (BRD)
Telefon 05551 / 3619 Telex 965510

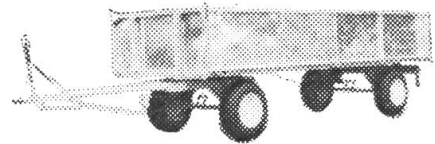

4-Rad-Pneuwagen
für Körnertransporte, 4-12 t.

NN Neuhaus Nutzfahrzeuge
5637 Beinwil/Freiamt
Tel. 057/89177

Kunststoff-Wasserleitungen

in allen Grössen und Stärken.
Kunststoffrohre für Elektrokabel usw.

Wasserschläuche
Drainagerohre
Wasserarmaturen

Hahnen, Ventile, Winkel, Holländer usw.

ERAG, E. Rüst, 9212 Arnegg, Tel. 071 - 85 18 55

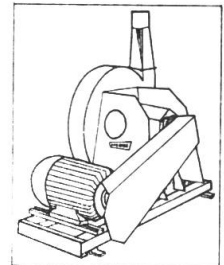
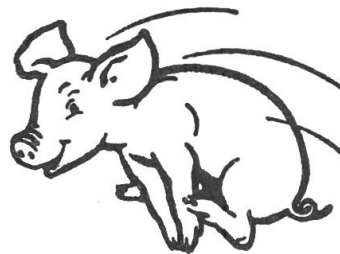

Stahlscheiben-, Hammer- und Spezialmais- und Strohmühlen, Mahl- und Mischanlagen

Beim Spezialisten prompt ab Lager lieferbar

G **GRIESSER**
Maschinen AG

8450 Andelfingen 1 ZH
Tel. 052 - 41 11 22 / 23

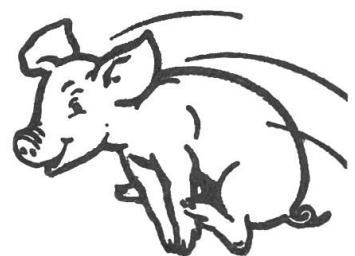
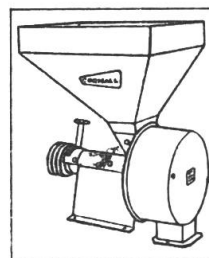

Verhüten Sie Ackerschäden mit

Giterrädern

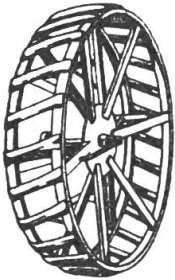

- Tausendfach bewährt
- selbstreinigend
- Mit Schnellverschluss
- ruhiges Abrollen
- Bodendruck vermindern

Verlangen Sie bitte unverbindlich Prospekte bei

Traktoren und Landmaschinen

Gerber & Reinmann AG

4911 Schwarzhäusern Telefon 063 - 22 01 57



Miststreuer

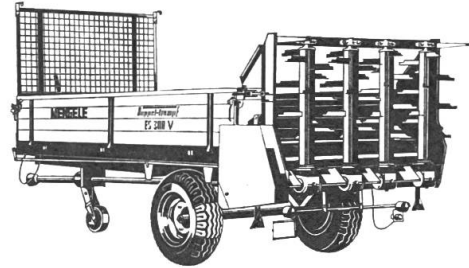

Div. Grössen, von 2,7–6,2 m³.
3 verschiedene Streuapparate.

Verlangen Sie Offerte.
OLMA, Halle 5.



Sich dauernd weiterbilden!
Heutige Anmeldung sichert den
günstigen Zeitpunkt! (s. S. 803)

Jaxer AG

8604 Hegnau-Volketswil
Telefon (01) 945 43 42

ZAUGG Qualitäts-Geräte für den Ackerbau

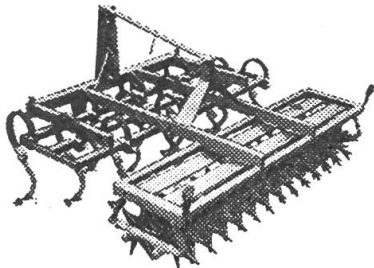

ZAUGG - KOMBI - EGGE

Modernste Gerätereihe
über 30 Kombinationen
4 verschiedene Walzen
3 verschiedene Zinken

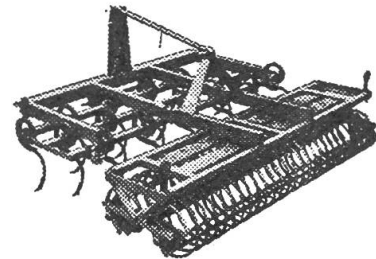

ZAUGG GRUBBER

mit NEUER Spatenwalze
für pfluglosen Ackerbau
Arbeitstiefe:
starre Zinken bis 55 cm
abgefederte Zinken 30cm

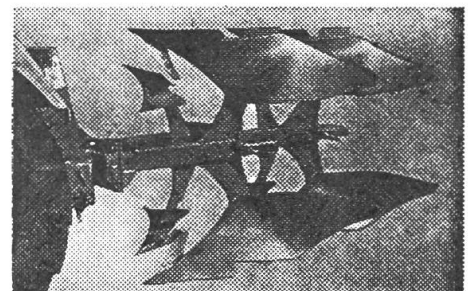
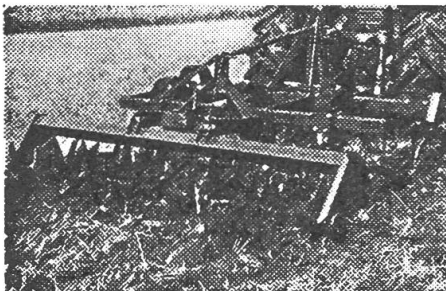

ZAUGG - NON - STOP

Mehrschar - Pflug

Hydr. Steinsicherung
leicht regulierbar
Baukastensystem

alle Geräte mit
ZAUGG Unterlenker-
Schnellanschlüsse.



3537 Eggiwil Tel. 035 6 11 47

Besuchen Sie uns an der OLMA, Halle 6, Stand 605

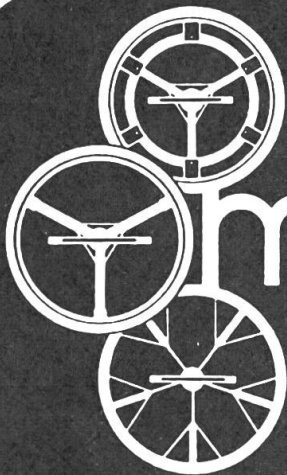

**Doppelbereifung
Giterräder
Felgen**

müller

**Franz Müller
6017 Ruswil
Mechanische Werkstätte
Telefon 041 - 73 11 58**

Doppelbereifung und Giterräder für alle Traktorentypen, Ladewagen und Transporter

Kompakter Zentralverschluss ohne Einzelteile

Typ Zusatz:

1000-fach bewährt — Höchstpreiswert, weil nur Zusatz — Der beste Schutz gegen Umstürzen

Typ Kombi:

Geeignet für Ackerbaubetriebe weil auswechselbar, 100-fach bewährt

Speziell für Schweizer Verhältnisse gebaut ● 15-jährige Fabrikationserfahrung ● Ersatzteil-Service.

VERKAUF ÜBER DEN LANDMASCHINEN-FACHHÄNDLER

Text zum Titelbild:

Neue Maishäcksler

Die beiden Modelle MH 30 und MH 40 sind neu entwickelte Anbaumaishäcksler mit Schlingenbandeinzug und Trommel-Häckselorgan. Der spezielle Einzug erfasst die Stengel unmittelbar nach Eintritt in das Maisgebiss und schneidet sie anschliessend ab. Dadurch ist ein Einzug der Stengel selbst bei gestossenem Mais sicher gewährleistet. «Spurwechsel» von einer auslaufenden Reihe in eine neue ist ohne Umdrücken von Pflanzen möglich, selbst das Mähen quer zu den Reihen geht ohne Verluste ab. Als Folge des zwangsläufigen Einzugsystemes erfolgt ein sehr gleichmässiger Schnitt, hervorgerufen durch absolut regelmässigen Fluss der Stengel durch die Maschine.

Neu sind die heute wichtigen Komfortmerkmale wie Einzugabsicherung, Rotationsstengelschneider, aufgebaute Schleifvorrichtung, Bowdensteuerung für Auswurfklappe und Kamin (wichtig bei Sicherheitsrahmen und Kabinen), aussen einstellbare, mehrfach verwendbare Gegenschneide, nachstellbares Bodenblech für maximalen Auswurf des Häckselgutes.

Die neuen Häcksler MH 30 und MH 40 lassen sich an den Traktor genau anpassen. Für den Einmannbetrieb gibt es einen Anbaubock, der das Zugmaul am Traktor freihält. Somit können auch an relativ leichten Traktoren Einachsanhänger verwendet werden. Für den Parallel-Betrieb ist eine Auswurfverlängerung lieferbar. Es sind 2 Modelle mit 30 und 40 t/s Durchsatz erhältlich. AEBI Burgdorf



Maschinen AG 4112 Bättwil b. Basel

Telefon 061 - 75 11 11

Kultureggen zu Schlager- preisen

Für 3-Punkt-Anbau, mit 4 Zinkenreihen und über Spindel höhenverstellbarem Spitzzahn-, Ein- oder Zweiwalzenkrümmer.

Arbeitsbreite m	Preis mit Einwalzenkrümmer unmontiert	Preis mit Zweiwalzenkrümmer unmontiert
2,10	Fr. 1229.—	Fr. 1850.—
2,35	Fr. 1300.—	Fr. 1907.—
2,60	Fr. 1378.—	Fr. 2011.—
2,95	Fr. 1544.—	Fr. 2310.—
3,20	Fr. 1615.—	Fr. 2407.—



Maschinen AG 4112 Bättwil b. Basel

Telefon 061 - 75 11 11

Mit der Bermatic von Berthoud genügt ein Handgriff für eine gleichbleibende Ausbringungsmenge pro Hektar.



keine langweiligen Einstellungen mehr, keine falsch montierten oder abgenutzte Düsenplättchen kein langes Bedienen an mehreren Hähnen.



INDAG AG

Bahnhofstrasse 31
Märstetten Station (TG)
Tel. 072-281840

Besuchen Sie unseren Stand Nr. 802, Halle 8, OLMA, St. Gallen, 11.-21. Oktober 1979



A 40

HOLDER

Neue Generation von

Allrad-Knicklenker-Traktoren

A 60 — 50 PS A 40 — 33 PS
A 60 Forst — 50 PS A 18 — 16 PS
A 50 — 50 PS

Vollsynchronisiert, lastschaltbare Motorzapfwelle vorne und hinten, Luxus-Sitz, Teil- oder Vollkabine, neue Einsatzmöglichkeiten mit div. Frontzapfwellengeräten.

an OLMA Stand 927 Halle 9

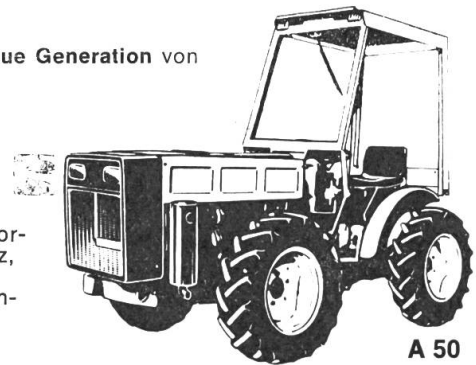

A 50

MAX ULMER AG Holder-Generalvertretung 4417 Ziefen BL Tel. 061 - 95 11 81

MAIS-KOFASIL

verhindert Nachgärungen

- Streufähig 25-kg-Säcke
- anhaltend wirksam — keine warme Silage mehr
- kostengünstig

LG

LEU + GYGAX AG

3075 Rüfenacht BE

031 - 83 24 41

5413 Birmenstorf AG

056 - 85 15 15

Giftklasse 4
Warnungen auf den
Packungen be-
achten.

Agrochemische Produkte

Samro

**Wo Kartoffeln wachsen.....
.....wird Samro zur Hauptsache!**

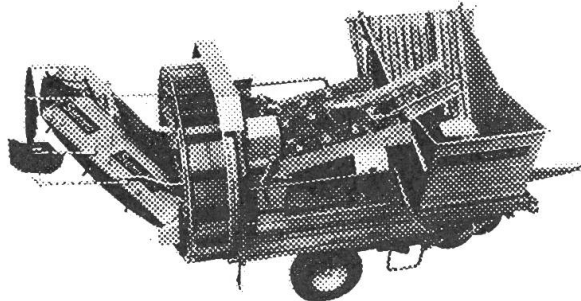

Samro Super

Der grosse Vollernter an der Spitze des Fortschritts. Leistungsfähige und vollhydraulische Maschine. Lieferbar mit Krautzupfwalze oder Krautelevator, auf Wunsch auch mit verstellbarer Kalibrierung.

Samro SC

Samro Farmer

Samro Junior

Sortierer KS 5+KS 6

**Besuchen Sie uns
an der OLMA
Halle 6
Stand 638**

 Schweizer
Qualitätsprodukte
Samro

Bystronic Maschinen AG, Abt. Landmaschinen
CH-3400 Burgdorf/Schweiz, Telefon 034 22 55 55, Telex 33481

Combifix

OTT - Ihr Bodenbearbeitungsspezialist

Dank COMBIFIX

Besser kombinieren – weniger investieren!

Der COMBIFIX ist eine wertvolle Bereicherung moderner Bodenbearbeitung. Der COMBIFIX-Schichtengrubber kann mit Kreiseleggen, Bodenfräsen, Rotoreggen, Rütteleggen, Taumelreggen kombiniert werden. Dies ergibt eine optimale Saatbeetvorbereitung in einem Arbeitsgang. Für Traktoren ab 48kW (65 PS) Verlangen Sie die COMBIFIX-Unterlagen.

Unsere Verkaufsberater:
F. Bolz, Münchenbuchsee, 031/86 16 86
S. Weber, Spreitenbach, 056/71 22 79
K. Wüthrich, Rickenbach, 052/37 31 86
**Gebr. Ott AG, 3076 Worb,
031/83 08 11**

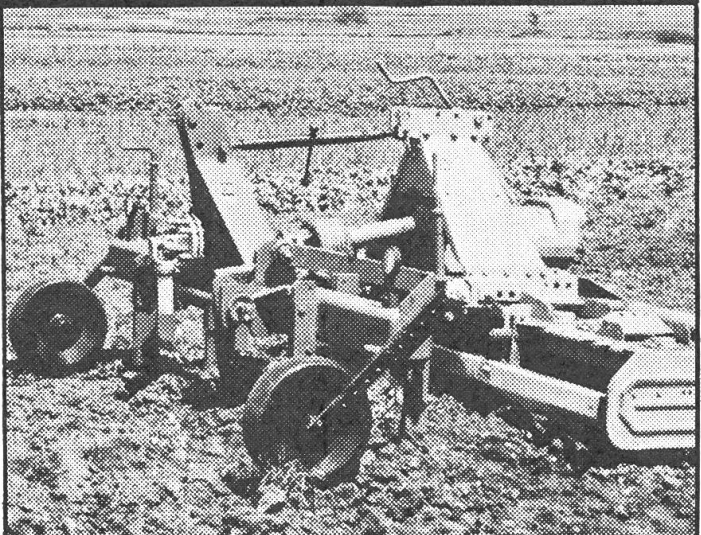

BON

Senden Sie mir unverbindlich Unterlagen über:

Name: _____

Adresse: _____

Einsenden an: OTT AG, Abt. L, 3076 Worb

G

Eine maximale Bodenbearbeitung erreichen Sie mit der

FALC - Spatenmaschine

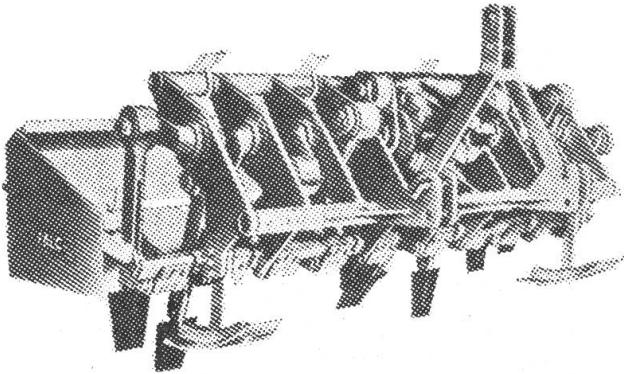

Arbeitstiefe 35 bis 40 cm, dadurch höhere Erträge bei allen Kulturen, speziell bei Mais. Machen Sie einen Versuch, verlangen Sie eine unverbindliche Vorführung.

A. Hiltpold, 5213 Villnachern

Telefon 056 - 43 25 59

HUWAG - Hochdruckreiniger

RANCHO

Schnelle und einfache Montage auf Traktorenzapfwelle.

Leistungsfähig und preisgünstig.

Verlangen Sie die Unterlagen.

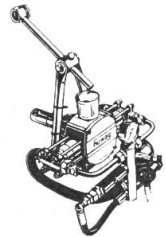

HUWAG 8211 Beggingen Tel. 053 - 6 44 07

Name: _____

Adresse: _____

Luftkompressoren

Vollautomatische Anlagen, mit Kessel, 10 atü, ab Fr. 680.—. Sämtliches Zubehör und Einzelteile.

Zapfwellen-Kompressoren

inkl. 5 Meter Schlauch und Pumpnippel Fr. 248.—. Farbspritzpistolen, Reifenfüller, Pressluftwerkzeuge.

Verlangen Sie Preisliste direkt vom Hersteller
ERAG, E. Rüst, 9212 Arnegg, Tel. 071 - 85 18 55

Das neue

Kaiser Saug- Druckfass

bietet Spitzenleistungen auf allen Bereichen und ist mit der Technik der Zukunft ausgerüstet.



KAISER
Fahrzeugwerk **99**

9491 Schaanwald FL.
Telefon 075/32255
Telex 77 947

Wir freuen uns auf Ihren Besuch an der
OLMA im Freigelände AF 15, Stand 1506.

Import: GVS Schaffhausen, 053 3 03 93

FENDT

FENDT-der Traktor für
die besseren
Betriebe.

Heustockbohrer 2–8 m Länge
zur Entnahme von Futterproben

Grasbohrer
für Grünfutterproben

Erdprobenbohrer 80–120 cm
für Hand- und Schlagbetrieb

Samen-Zählängen
für Samenkontrolle
Keimproben und Aussaaten

Etagen-Samensonden
zur Entnahme von
Samenproben aus Säcken

Konstruktion, Fabrikation,
Prototypen + Verkauf:

MÜLLER Feinmechanik AG
Lindenmoosstrasse 10
8910 Affoltern a. A.
Telefon 01 - 761 64 86

RASANT BERGTRAK

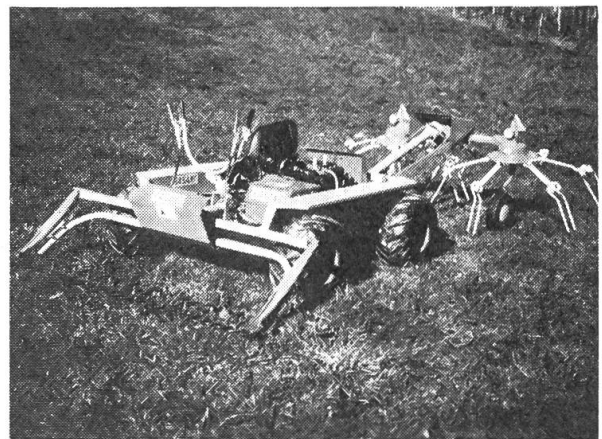

Der preisgünstige Vierradmäher mit den vielen
Möglichkeiten, wie Mähen, Kreiseln, Schwaden,
Wenden, Düngerstreuen, Seilen usw.
An der OLMA im Freigelände Galgenacker

Offerten oder Vorführung durch Ihren
Landmaschinenhändler oder direkt durch

Walter Britschgi, Maschinenhandel,
6060 Sarnen
Telefon 041 - 96 22 70 - 66 52 67

Die ideale Schweissanlage

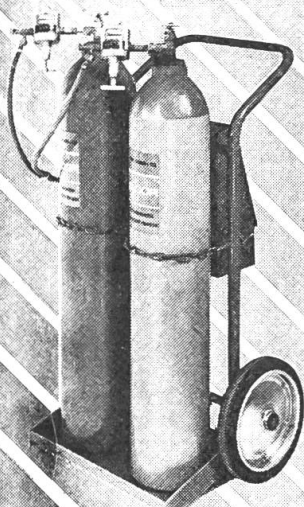

für den fortschrittlichen Landwirt

GLOOR liefert «nach Mass» genau das Richtige für Ihren Bedarf.

Prospekte mit Preisangaben erhalten Sie gratis durch Einsenden des Coupon an:

GLOOR

GEBR. GLOOR AG, Autogenwerk
3400 BURGDORF, Tel. 034 22 29 01

Name: _____

Adresse: _____

103



MAROLF

NUTZFAHRZEUGE sind – und bleiben führend!

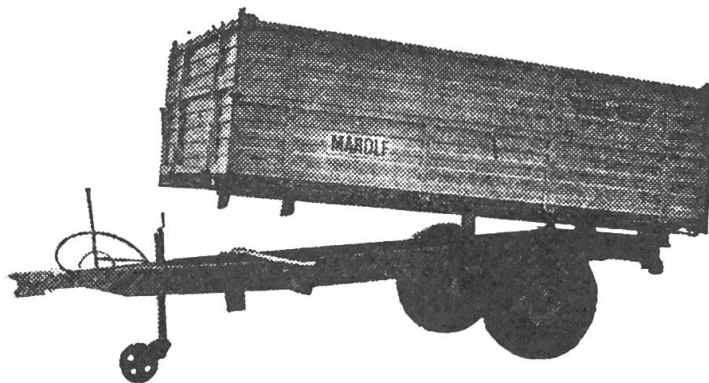

8 verschiedene Pneuwagen-Typen
1-Achs-Kipper

ab Fr. 6400.–
ab Fr. 5800.–

WALTER MAROLF AG Nutzfahrzeug- und Maschinenbau
2577 Finsterhennen Telefon 032 - 86 17 44 / 45

Vertreter:

H.P. Beck, 3424 Oberösch BE
E. Schefer, 8320 Fehraltorf
Walter Siegenthaler, 3250 Lyss
Gaston Logoz, 1400 Yverdon

Tel. 034 - 45 12 05
Tel. 01 - 954 14 43
Tel. 032 - 84 78 23
Tel. 024 - 21 13 65

Warum ist die Kartoffelernte einfach, technisch perfekt und wirtschaftlich mit Sprint?

- ... durch seine einfache, ausgedachte, solide, leichte Bauart gewährt er ein reibungsloses, schonendes Ernten, mit grosser Leistung auch in extremen, nassen Verhältnissen oder Hanglagen. Ohne grosse Wartungskosten!
- ... Durch den preisgünstigeren Ankauf von mindestens 5000 bis 10'000 Franken.
- ... durch die Einsparung pro Jahr von mindestens Fr. 700.– bis 1100.– Unterhalt, Service und Ersatzteilen. Mit diesem Geld können Sie in Kürze die Maschine amortisieren.

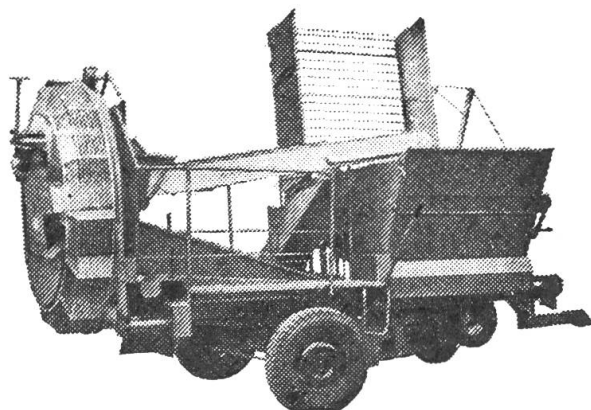

Wir liefern für jeden Betrieb die geeignete Maschine.

**Von der einfachsten, ab Fr. 11 500.–,
bis zum neuesten, modernsten Sprint 3000**

mit breitem Siebband, mit hydraulischem 1600-kg-Rollbodenbunker, mit Krautband, vollhydraulisch, eventuell elektrisch gesteuert, unschlagbar in seiner Leistung.

Profitieren Sie von unseren Erfahrungen.

WALTER KÄCH Landmaschinen 4513 Langendorf SO

Telefon 065 - 22 39 56

In dieser Rubrik können auch Sie für einen günstigen Preis Ihre Occasionen anbieten oder suchen. Senden Sie uns Ihre Textvorlage oder rufen Sie uns einfach an!

Grössen: 1 Feld 72 x 20 mm
2 Felder 72 x 40 mm

Preis: Fr. 48.-
Fr. 96.-

Ihre Anzeige plazieren wir in der nächst erreichbaren Ausgabe.

Hofmann-Annoncen AG, Postfach 229, 8021 Zürich Telefon 01 - 202 28 96

Günstige Occasionen: Häckselgebläse Transit mit hochklappbarem Trog, Häckselgebläse Fahr mit E-Motor, div. Maishäcksler Mengele MB 2, MB 3, Turbo, 2-achs Häckselwagen, div. Miststreuer.

T. Saxer AG Landmaschinen 8604 Hegnau-Volketswil
Telefon 01 - 945 43 42

Günstige Occasionen: Bühler Tractospeed 6105 Allrad; GM 29; RP 21; MS 12; UM; Hürlimann D 60 und D 80; Lamborghini 654 Allrad; Fiat 480 DT. Alle Maschinen werden vorgeführt und mit Garantie abgegeben.

MATZINGER AG Neugutstrasse 89 8600 Dübendorf
Telefon 821 57 77

Zu verkaufen: Deutz 4006, 5900 Std. Fiat 6040/8, 2200 Std. MF 165 Super, 4900 Std., 1972, neuw. Zustand, mit Servolenkung, doppelwirkendem Zusatzventil, mit Verdeck, Bereifung 14 x 30. Ford 2000, 3000 Std., teilweise revidiert. Fiat 640 DT 8, 3700 Std., 1974. Fiat 415/9, 2950 Std. 1 Mistzetter Mengele, neuw. Zustand, Fr. 4200.-.

H. Roth Landmaschinen 8506 Lanzenneunforn
Telefon 054 - 9 21 25 oder 054 - 9 97 08

MAG-MOTOREN zu verkaufen für Rapid-Spezial, Rapid-Super, 101, 201, 303, 304, 505, 606, U9 und Rex. Für Bucher K2, K3, K4, M100, M200, M300, M600, M700.

Mag-Motoren zu Aebi AM 7, 8, 10, 15, 30, 40, 50, 52, 53, 55, 57, 70, 75, 80, 90. Mag-Motoren zu Schilfer-Transporter. Alle Motoren werden mit 1 Jahr Garantie abgegeben.

Bernhard Jehle Maschinen und Zylinderschleifwerk
5265 Wittnau Telefon 064 - 61 38 17 / 064 - 63 28 04

Zu verkaufen: 1 Deutz-Traktor Typ 5506, 1200 B.-Std. 1 Ford-Traktor Super-Dexta, sämtliche Traktoren ab MFK. 1 Schilfer UT 6500, neu bereift (Kleber), 2200 B.-Std., mit Frontlader, hydraulische Gabel. 1 Schilfer LT 3, 1976, 400 B.-Std. 1 Kippanhänger mit Aluminiumbrücke und Aufsatz, doppelbereift

Gebr. A. + E. Berger AG Landmaschinen 4413 Büren SO
Telefon 061 - 96 01 43

Sturzbügel für alle Traktoren
OECD-Code-geprüft, Test N. 404/78

Hans Binder, Mechanische Werkstätte, 5630 Murl
Telefon 057 - 8 15 55

Traktoren und Landmaschinen
Laufend günstige Occasionen

Zu verkaufen: 1 Traktor Fendt Favorit 3, Occ., 62 PS, mit Sturzkabine, neue Bereifung, 14-30.

Robert Kistler Fendt-Traktoren Direktimport
4463 Buss Telefon 061 - 86 13 18

Kennen Sie Mellingen, das schöne Städtchen an der Reuss?

Verbinden Sie Ihren Ausflug nach Mellingen mit einem Besuch bei uns. Wir haben laufend über

150 Occasionen

(Landmaschinen und Traktoren) zu äusserst günstigen Preisen. Auch für Sie. Ebenfalls sonntags freie Besichtigung.

Ernst Mäder, Landmaschinen, 5524 Niederwil b. Wohlen AG
Telefon 057 - 6 41 69 / 6 34 07

Occasions-Traktoren !!!

30 Ford: DEXTA ● 2000 ● 3000 ● 4000 ● 5000 ● 32-75 PS, auch Allrad. 2 Forst-COUNTY-Allrad, 75 PS, S + R-Seilwinden, Polterschild etc. ● Fordson S. Major mit S + R-Seilwinde, 6 t, revidiert ● 3 Bühler: Standard-Triplex, 45 PS ● MFD-4/10, neuer Motor, 60 PS ● PF-21-Ford-Diesel 67 PS, revidiert ● Hürlimann D-110, 55 PS ● teilweise ab MFK, revidiert und OK-Garantie ● Teilzahlung ● **Diverse preiswertige Traktoren fahrbereit:** Ford 8N, Regelhydraulik ● Güldner ● Fendt ● Porsche ● Fordson Major ● **Auf Abbruch:** Hürlimann D-60 ● FMD-Petrol und Diesel ● Ford-Lastwagen, 6,5 t, 1964, ohne Motor, Brücke 4,8 auf 2,2 m.

PROTRACTOR AG 4533 Riedholz SO Tel. 065 - 23 23 43/44
Telefon (abends) 065 - 22 53 08 und 25 31 78 062 - 51 04 89



Maschinen AG

4112 Bättwil bei Basel
Telefon 061 - 75 11 11

offeriert seine

OCCASIONS-MASCHINEN

in 3 Güteklassen:

1. unrevidiert = enorm preisgünstig!
2. teilrevidiert = voll einsatzbereit!
3. totalrevidiert und neu gestrichen, mit 1 Jahr Garantie franko geliefert. Von neuen Maschinen oft kaum zu unterscheiden, praktisch die gleichen Leistungen erbringend, aber wesentlich billiger!

Verlangen Sie unverbindlich unsere 16-seitige Occasionsliste; Sie finden darin zum Beispiel:

- Kultur- und Rotoreggen
- Schichtengrubber
- Steinsammler
- Kasten-, Teller-, Schleuder- und Band-Düngerstreuer
- Mistzetter
- Einzelkorn- und Drill-Sämaschinen
- Kartoffellegeautomaten
- Hackgeräte
- Schnellmäher, Schub-rechwender, Sternrad-rechen, Heuspinnen
- Ladewagen (div. Grös-sen, Marken und Ausführungen)
- Kartoffelvollernter (WISENT, SAMRO, HASSIA, GRIMME, z. T. neue Ausstellungs-maschinen, div. Grössen und Ausführungen)
- Zuckerrübenvollernter (Schmotzer gezogen, BETAMEC selbstfahrend usw.)
- Maishäcksler (HAGEDORN, MENGELE)
- Mühlen, auch für Nassmais
- Getreidereiniger MAROT
- Ablade-/Schneidgebläse
- Silo- und Universal-verteiler
- Silohäcksler MENGELE
- Förderband MIEDEMA
- Fahrsilo-Entnahmegerat (für Dreipunktanbau)
- VW-Motor für Gebläse-aufbau (neu)
- Seilwinden, Heuzangen
- Güllepumpen
- Elektromotoren (auch neue sehr günstig)
- Hubstapler

Eine Anfrage oder ein Besuch in Bättwil lohnt sich bestimmt!

Zu verkaufen

Förderband 6+10 m

ISELIN AG Weinbergstrasse 131 8006 Zürich
Telefon 01 - 60 30 60

Zu verkaufen: 1 Occ. KLEINE 3000, mit Hangsteuerung, überholt. 1 Occ. KLEINE 5000. 1 Occ. 2-reihig gezogener Maishäcksler GEHL CB 600. 1 Occ. Mähwerk passend zu GEHL CB 600. 1 Occ. Schlegelhäcksler New Holland Nr. 40, Arbeitsbreite 1,80 m



Meier Maschinen AG 8460 Marthalen ZH
Telefon 052 - 43 21 21

**An dieser Stelle
fehlt IHR Angebot**

Militärkurse 1980 sind bekannt!

Wer von Januar bis März MD leisten muss, besetze jetzt einen Weiterbildungskurs für November oder Dezember 1979 (s. S. 803)

Stellenmarkt der Schweizer Landtechnik

Hofmann Annoncen AG Postfach 229 8021 Zürich Tel. 01 - 202 28 96

Um unser Team zu ergänzen,
suchen wir noch einen

Landmaschinen-Mechaniker

evtl. mit Praxis auf Hürlimann- und Schilter-Maschinen.

Wir bieten: selbständigen Posten – gute Entlohnung und Sozialleistungen.



Sich melden bei
WERNLI TRANSPORT AG
und Landmaschinen
5112 Thalheim
Telefon 056 - 43 17 48

Wir suchen **Landmaschinenmechaniker und jüngeren Mitarbeiter** in mech. Werkstätte als Hilfskraft, keine Ausbildung, wird angelernt.

Wir freuen uns auf Ihren Anruf. **Tel. 041 - 88 14 42**
K. Frischkopf mech. Werkstätte 6027 Römerswil

Weiterbildungskurse für Landmaschinenmechaniker

Benzin- und Dieselmotoren, Kraftübertragung, Hydraulik, allgemeine Landmaschinen, Fahrzeug-elektrik.

Verlangen Sie Unterlagen.

Fach- und Meisterschule der Schweizerischen Metall-Union Aareweg 19 3270 Aarberg
Telefon 032 - 82 33 22

Wir suchen für die selbständige Führung unserer Landmaschinen-Reparaturwerkstätte Wittenbach

Werkstattchef

Wir verlangen: Mehrjährige Erfahrung auf Landmaschinen-Reparaturen; wenn möglich Meisterprüfung. Freude, Initiative und Geschick für Arbeitsorganisation, Führung von 10 Mitarbeitern und im Umgang mit Kunden sind sehr wichtig.

Wir offerieren: Interessante, selbständige Position und sehr gute Anstellungsbedingungen.

Bitte senden Sie Ihre Bewerbung an

LANDVERBAND Hauptsitz, 9001 St. Gallen
Telefon 071 - 20 71 21



**WAADT
VERSICHERUNGEN**

Die Waadt-Unfall ist die Versicherungsgesellschaft
des Schweizerischen Verbandes für
Landtechnik – SVLT

Agenturen in der ganzen Schweiz

PIONEER

**der
Grosserfolg der
P-Serie!**

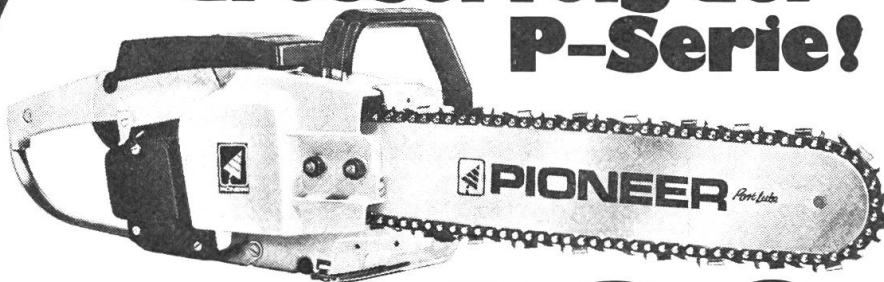

Schon die Kleinste,
Pioneer 1074

51 cm³ Fr. 490.-

**ist ein Werkzeug – kein Spielzeug! Zum
kraftvollen Ausasten und für respektable Stämme.**

Die kanadischen Berufsmaschinen bieten ideale Kraftauswahl und
erstaunlich günstige Preise, dank hohen Verkaufszahlen. 10 Modelle.
Verschleissfeste Antivibration, elektronische Zündung, Kettenbremse.

51, 65, 82, 98 cm³

**Vergleichen Sie:
Kraft cm³, Preis, Qualität,) Pioneer bietet mehr!
Service**



**General-
Vertretung**

ALMACOA

ALMACOA, 8021 Zürich
Militärstr. 84, Tel. 01 242 67 50

Senden
Sie mir Ausführliche
Prospekte und Preisliste Adresse
der nächsten Pioneer-Vertretung

Name _____

Strasse _____

Ort _____

Comptoir Halle 15, Stand 1502 / OLMA Halle 10, Stand 120



**Mit jedem
Hinweis auf
die «Schweizer
Landtechnik»**

resp. auf ein darin
erschiedenes
Inserat

**unterstützen Sie
unser
Verbandsorgan
«Schweizer
Landtechnik»**

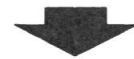

Tun Sie dies ins-
künftig noch öfters!
Danke!

HARUWY

Sämaschine Nodet einfach, solid und preisgünstig

Achten Sie darauf:

- Säbreite = Totalbreite
- Beldseitiger Antrieb (Winkelgetriebe)
- Zentrale Druckregulierung
- Saatauslauf nach vorne (Kontrollmöglichkeit)
- Solide, hohe Säscharen (kein Herausspringen)
- Normal- oder Scheibenscharen

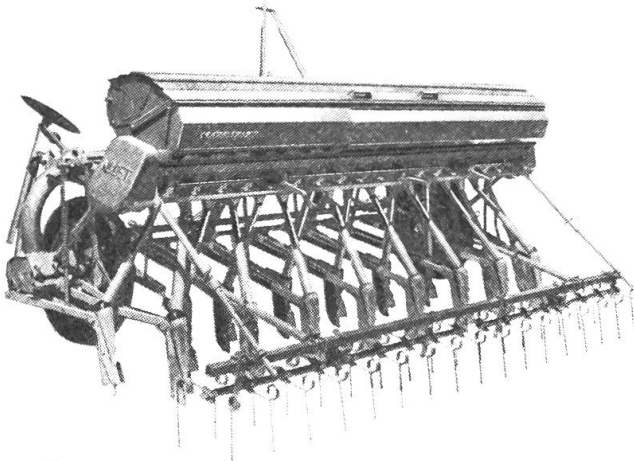

Kulturreggen

3- oder 4-balkig
2,2-4,4 m
mit 1-Walzen-, Doppel-
oder Spatenkrümmer,
verschiedene Zinken
und Krümelwalzen.

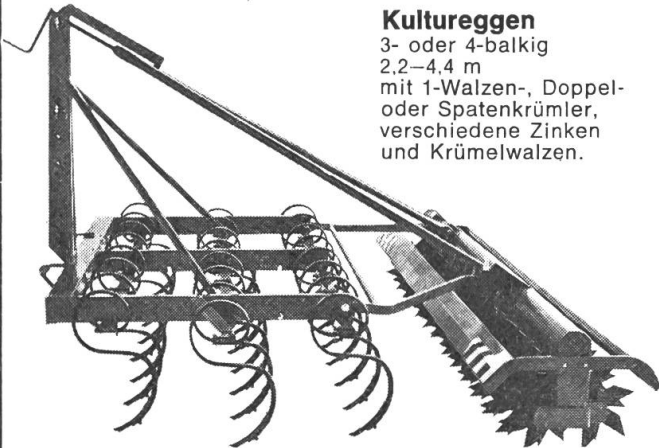

Cultipacker

2,2 m, 2,6 m,
2,8 m, 3,2 m



mit Kugelpendellager
Belastungsmulde,
Kombinationsdeichsel

Unsere Mitarbeiter in der **Deutschschweiz:**
Walter Pfanner, 3250 Lyss BE, Tel. 032 - 84 13 79
Christian Moser, 2943, Vendlincourt JU, 066 - 74 46 89
Walter Gerber, 3324 Hindelbank BE, Tel. 034 - 51 13 08
Roland Baumgartner, 8162 Steinmaur ZH, 01 - 853 06 46



HARUWY 021 / 911141

Langmaschinenfabrik
Hans Rudolf Weiss, Verand. 1072 Romanel S. Lausanne

Elektromotoren Neu + Occ.

3 Jahre Garantie. Schalter, Kabel, Poulie, Stecker und alles Zubehör in jeder Preislage. Vergleichen Sie Qualität und Preis.

Motorenkabel

Verstärkte Qualität extra weich und geschmeidig. Alle Kabelsorten wie Feuchtraumkabel Tdc usw.

Riemenscheiben

aus Holz und aus Guss, für Flach- oder Keilriemen.

Treibriemen

in jeder Qualität, wie Leder, Gummi und Nylon, mit Schloss oder endlos verschweisst. Keilriemen.

Stallventilatoren

Verlangen Sie Sammelprospekt mit Preisliste.
ERAG, E. Rüst, 9212 Arnegg, Tel. 071 - 85 18 55

HEINEMANN

Generalimporteur

WESTFALIA

Reisegepäck -, Allzweck -, Boots - Anhänger

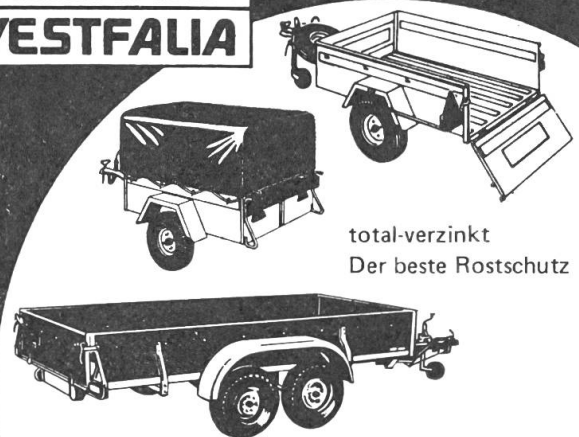

total-verzinkt
Der beste Rostschutz

grösstes Programm der Schweiz!

35 verschiedene Modelle in Vollbad-galvanisierter Metall- und Phenolharz-Ausführung, alle typengeprüft. Nutzlast von 325 bis 1260 kg. Mit Auflaufbremse und der einmaligen Rückfahrautomatik. Erhältlich mit Flachplane, Hochplane, Deckel mit und ohne Galerie. Zugvorrichtungen für sämtliche Wagentypen ab Lager lieferbar.

Verlangen Sie unseren Spezialkatalog

Bezugsquellennachweis:

erwin kapp

Auto- u. Industriebedarf, 8155 Nassenwil, 01 / 850 21 11
An der Kantonsstrasse Regensdorf-Dielsdorf



Einachs-Dreiseitenkipper Zweiachs-Dreiseitenkipper Brückenwagen (Lieferbar ab Lager)

robust
und
zuverlässig

Einachs-Dreiseitenkipper,
Typ Schweiz, Tandem.
Brücke:
4500 X 2200 X 500 +
500 mm Aufsätze.
Fassungsvermögen
9,9 m³.
Beide Seitenwände
pendelnd,
4-Rad-Auflaufbremse
und Handstellbremse.



Einachs-
Tandem-
Wagen



Einachs-Dreiseitenkipper

Einachs-Dreiseitenkipper, Typ Schweiz.
Brücke: 4000 X 2000 X 500 + 500 mm.
Fassungsvermögen 8 m³, Bereifung: Miche-
lin Stahlgürtelreifen 12 X 18 Pilote X Agri-
cole, Beide Seitenwände pendelnd.

Druckfässer:

Innen und aussen feuerverzinkt, innen zu-
sätzlich elastischer und
säurefester Schutzan-
strich, Pneumati-
sches Rührwerk,
Betriebsbereit.

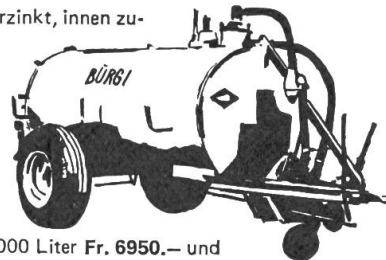

Preise mit Grund- ausrüstung:

2500 Liter Fr. 5600.-;
3000 Liter Fr. 5960.-; 4000 Liter Fr. 6950.- und
5000 Liter Fr. 7950.-.

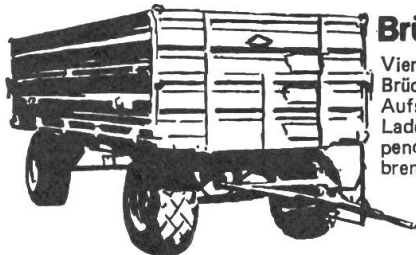

Brückenwagen

Vierrad-Brückenwagen, Typ Schweiz.
Brücke: 5000 X 2000 X 500 + 500 mm
Aufsätze. Fassungsvermögen 10 m³.
Ladehöhe ca. 980 mm, Beide Seitenwände
pendelnd, 4-Rad-Auflaufbremse mit Hand-
bremshebel, incl. 2, Bremsachse.

Ein Besuch bei Bürgi lohnt sich auf
Jeden Fall! Kein Vertreterbesuch.
Franko-Haus-Lieferung mit Garantie
und Servicegarantie.
Wiederverkäufer werden auch be-
lieft.

Bei Preis- und
Qualitätsvergleichen
stellen Sie fest:
BÜRGI ist
konkurrenzlos in
der ganzen Schweiz



Landmaschinen
8547 Gachnang
Tel. (054) 9 42 59

Verkauf und Ausstellung
von Bürgis grossem und
vielseitigem Landmaschi-
nenprogramm in Gachnang