

**Zeitschrift:** Landtechnik Schweiz  
**Herausgeber:** Landtechnik Schweiz  
**Band:** 41 (1979)  
**Heft:** 12

## Werbung

### Nutzungsbedingungen

Die ETH-Bibliothek ist die Anbieterin der digitalisierten Zeitschriften auf E-Periodica. Sie besitzt keine Urheberrechte an den Zeitschriften und ist nicht verantwortlich für deren Inhalte. Die Rechte liegen in der Regel bei den Herausgebern beziehungsweise den externen Rechteinhabern. Das Veröffentlichen von Bildern in Print- und Online-Publikationen sowie auf Social Media-Kanälen oder Webseiten ist nur mit vorheriger Genehmigung der Rechteinhaber erlaubt. [Mehr erfahren](#)

### Conditions d'utilisation

L'ETH Library est le fournisseur des revues numérisées. Elle ne détient aucun droit d'auteur sur les revues et n'est pas responsable de leur contenu. En règle générale, les droits sont détenus par les éditeurs ou les détenteurs de droits externes. La reproduction d'images dans des publications imprimées ou en ligne ainsi que sur des canaux de médias sociaux ou des sites web n'est autorisée qu'avec l'accord préalable des détenteurs des droits. [En savoir plus](#)

### Terms of use

The ETH Library is the provider of the digitised journals. It does not own any copyrights to the journals and is not responsible for their content. The rights usually lie with the publishers or the external rights holders. Publishing images in print and online publications, as well as on social media channels or websites, is only permitted with the prior consent of the rights holders. [Find out more](#)

**Download PDF:** 04.04.2026

**ETH-Bibliothek Zürich, E-Periodica, <https://www.e-periodica.ch>**

# Die Weltneuheit!

Giftfreie Brandbekämpfung mit

## Pyrofol Lösch- und Abdeckfolie®

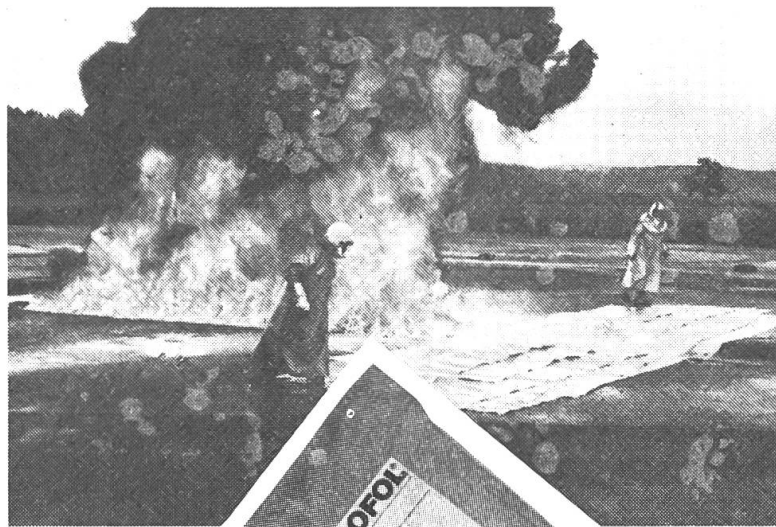

Endlich gibt es ein **Löschmittel**

- das jeder anwenden kann, weil keine technischen Manipulationen ausgeführt werden müssen.
- das keine Löschschäden verursacht, weil nicht gesprüht werden muss.

### Prüfungen

1. EMPA-Test. (Eidg. Materialprüfungsanstalt)
2. Prüfung durch SFV. (Schweizer Feuerwehrverband)
3. Mehrere praktische Versuche bei einer Werkfeuerwehr der chemischen Industrie und Berufsfeuerwehren.

**Pyrofol** ist eine doppelwandige Schrumpffolie. Das Material hat einen relativ tiefen Schmelzpunkt und legt sich deshalb sofort luftdicht über alle Unebenheiten und erstickt so die Flammen.

Ob im Haushalt, in der Landwirtschaft, im Labor etc. – der Schutz vor Feuer sollte optimal sein!

**Pyrofol** erhalten Sie als Doppelpackung in dem praktischen Aufhängebeutel in folgenden Größen:

- Nr. 1001: 2 Tücher à 100 x 80 cm
  - Nr. 1002: 2 Tücher à 150 x 120 cm
  - Nr. 1003: je ein kleines und 1 grosses Tuch
  - Nr. 1004: 2 Tücher à 300 x 150 cm
- (Hängen Sie diese grosse Packung dort auf, wo mit Treibstoff etc. hantiert wird.)

<b>Einführungspreis</b>	Nr. 1001	Fr. 22.–
inkl. Versand und	Nr. 1002	Fr. 42.–
Verpackung:	Nr. 1003	Fr. 31.–
	Nr. 1004	Fr. 88.–

Bestellcoupon (Einsenden an: IRA GmbH, Postfach, 8027 Zürich)



_____	Packung Pyrofol	Nr.
_____	Packung Pyrofol	Nr.
_____	Name:	Vorname:
_____	Adresse:	
_____	Plz./Ort:	
_____	Unterschrift:	

**NEUHEIT**

**Landini**



**7550 und 8550**

**Der neue LANDINI mit Plattform und  
Komfort-Kabine zu sehen an der OLMA 79**

**Verkaufs-Netz der Schweiz:** Eric Kämpfer, **Avenches** – Gebrüder Stucki, **3123 Belp** – Gebrüder Schweizer, **3533 Bowil** – Keil Bahnhof-Garage, **2555 Brügg** – Hans Beyeler, **2852 Courtételle** – Matzinger AG, **8600 Dübendorf** – Buchs & Andrey, **1631 Echarlens** – Karl Oberhänkli, **8561 Engwilen** – Jacques Bovay, **1411 Essertines** – Gérald Bossy, **1482 Franex** – Auguste Kaiser, **8500 Frauenfeld** – Walter Studer, **9403 Goldach** – Olivetto & Bagatella, **2023 Grogier** – Hans Hummel, **5604 Henschiken** – Willy Mahler, **1523 Granges-Marnand** et **3034 Murzelen** – Jakob Aebi, **3232 Ins** – Hans Schweingruber, **4452 Itingen** – Breno Strazzini, **6713 Malvaglia** – Robert Ballmer, **9245 Oberbüren** – Bernard Hängartner, **1350 Orbe** – René Diserens, **1099 Peney le Jorat** – Finger SA, **2316 Les Ponts-de-Martel** – Sébastien Muller AG, **6211 Rickenbach** – Fritz Steiner, **3352 Wynigen**.



Generalvertretung für die Schweiz:

**Samuel Stauffer & Co.**  
**1599 Les Thioleyres sur Palézieux VD**

Telefon 021 - 93 81 66 / 67

Sie finden uns an der OLMA im Freigelände bei der Gaskugel, Stand 1618

# Jetzt ist er da

der Metrac 2002. Mit ihm holen Sie das Beste aus Ihren Wiesen. Auch wo's steil ist. Jetzt mähen und heuen Sie im Sitzen. Bis 1,5 ha pro Stunde. Mit Sicherheit durch breite Spur, tiefen Schwerpunkt, Allradantrieb und bodenschonende Niederdruckreifen.

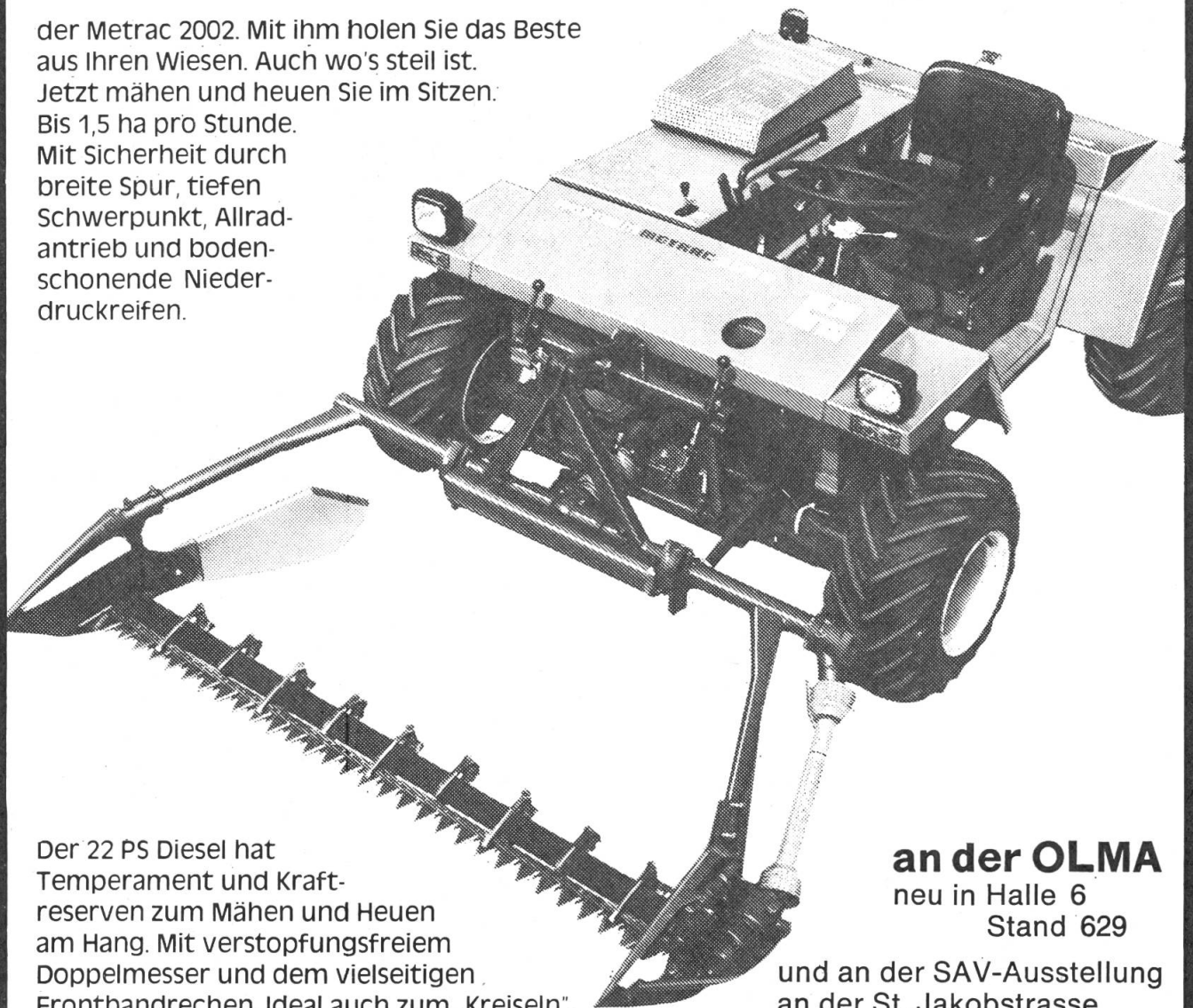

Der 22 PS Diesel hat Temperament und Kraftreserven zum Mähen und Heuen am Hang. Mit verstopfungsfreiem Doppelmesser und dem vielseitigen Frontbandrechen. Ideal auch zum „Kreiseln“.

**an der OLMA**  
neu in Halle 6  
Stand 629

und an der SAV-Ausstellung  
an der St. Jakobstrasse

## REFORM METRAC 2002

Senden Sie mir unverbindlich  
Unterlagen über REFORM METRAC 2002

Name \_\_\_\_\_

Adresse \_\_\_\_\_  
\_\_\_\_\_



GENERALVERTRETUNG

**AGROMONT AG**



Hünenberg  
6343 Rotkreuz  
Telefon 042 - 36 57 57

Beregnen mit BAUER –  
eine  
lohnende Sache  
●●●●●●●●

# BAUER

## Beregnungsanlagen – damit IHR GELD eine ZUKUNFT HAT

### Unser Verkaufsprogramm umfasst:

Beregnungsautomat  
RAINSTAR

Gülleregner

Klein-, Mittel- und  
Grossflächenregner

Rohranlagen  
(stationär und mobil)

Traktorgetriebene  
Pumpen

Elektro- und Diesel-  
Pumpaggregate

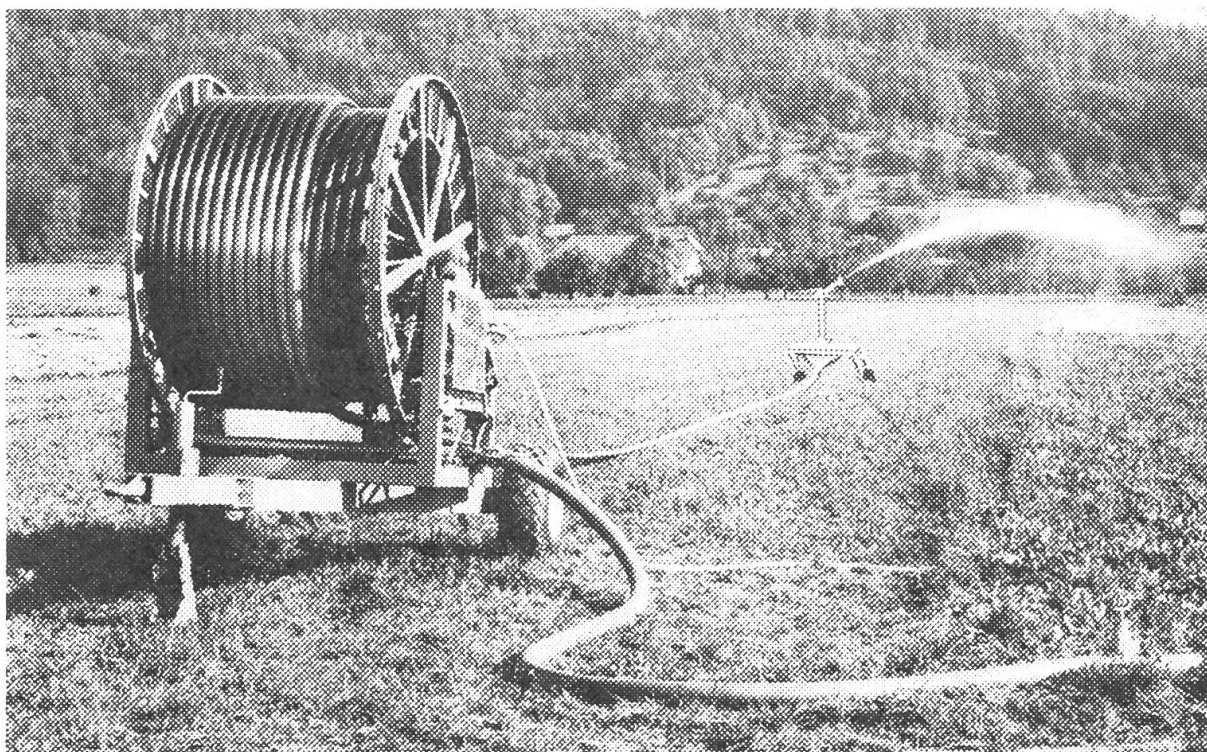

Senden Sie mir bitte Unterlagen über  
BAUER-Beregnungsanlagen

Name: \_\_\_\_\_

SL

Hof: \_\_\_\_\_

Telefon: \_\_\_\_\_

Telefon 065 - 73 23 63

PLZ/Ort: \_\_\_\_\_

# MESSER

**Ernst Messer AG**  
4704 Niederbipp BE  
Industrie- und Landmaschinen