

Zeitschrift: Landtechnik Schweiz
Herausgeber: Landtechnik Schweiz
Band: 39 (1977)
Heft: 5

Werbung

Nutzungsbedingungen

Die ETH-Bibliothek ist die Anbieterin der digitalisierten Zeitschriften auf E-Periodica. Sie besitzt keine Urheberrechte an den Zeitschriften und ist nicht verantwortlich für deren Inhalte. Die Rechte liegen in der Regel bei den Herausgebern beziehungsweise den externen Rechteinhabern. Das Veröffentlichen von Bildern in Print- und Online-Publikationen sowie auf Social Media-Kanälen oder Webseiten ist nur mit vorheriger Genehmigung der Rechteinhaber erlaubt. [Mehr erfahren](#)

Conditions d'utilisation

L'ETH Library est le fournisseur des revues numérisées. Elle ne détient aucun droit d'auteur sur les revues et n'est pas responsable de leur contenu. En règle générale, les droits sont détenus par les éditeurs ou les détenteurs de droits externes. La reproduction d'images dans des publications imprimées ou en ligne ainsi que sur des canaux de médias sociaux ou des sites web n'est autorisée qu'avec l'accord préalable des détenteurs des droits. [En savoir plus](#)

Terms of use

The ETH Library is the provider of the digitised journals. It does not own any copyrights to the journals and is not responsible for their content. The rights usually lie with the publishers or the external rights holders. Publishing images in print and online publications, as well as on social media channels or websites, is only permitted with the prior consent of the rights holders. [Find out more](#)

Download PDF: 28.03.2026

ETH-Bibliothek Zürich, E-Periodica, <https://www.e-periodica.ch>

WALTERSCHEID

**"Gelenkwellen-Ersatzteile
immer griffbereit."**

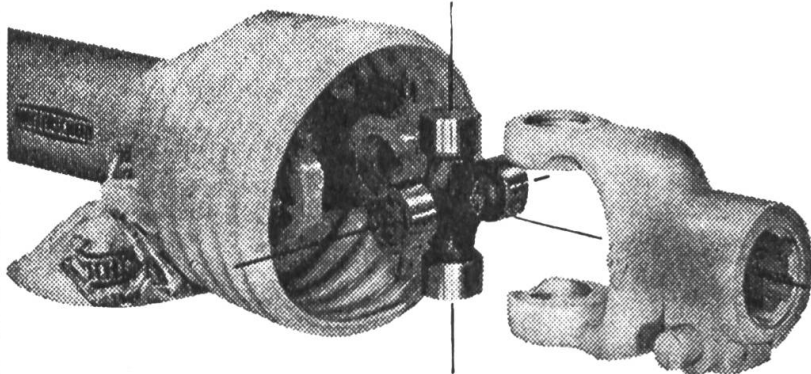

Beratung und Service

Paul Forrer AG Zürich
Aargauerstrasse 250
8048 Zürich Postfach
Tel. 01643933/35 Telex Pafor 58230



**Mit jedem
Hinweis auf
die «Schweizer
Landtechnik»**

resp. auf ein darin
erschiedenes
Inserat

**unterstützen Sie
unser
Verbandsorgan
«Schweizer
Landtechnik»**



Tun Sie dies ins-
künftig noch öfters!
Danke!

Für MULI - Vorzüge

- 46 DIN-PS Dieselmotor mit Direkteinspritzung – breiter Drehzahlbereich, gutes Durchzugsvermögen, beste Kaltstarteigenschaften
- Portalachsen – große Bodenfreiheit
- volle Verdrehbarkeit – gleichmäßige Bodenhaftung aller Räder
- breite Spur, tiefer Schwerpunkt – enorme Hangtauglichkeit
- Getriebezapfwelle in Serie – für Vielfachverwendung

**gibt es _____
keine _____
Alternative**

- Saco-Seitenstreuaggregat kombinierbar mit Multi-Kratzboden – auch eine wirtschaftliche Lösung



AGROMONT AG

6331 Oberhüenberg, Tel. 042 - 36 57 57

NEU! AGROLA-Super-Tractor-Oil

Text zum Titelbild

HD S 3, SAE 20W/40, MIL-L-2104 C und MIL-L-46152, A PI-SE-CD

Da vermehrt neue Traktoren mit aufgeladenen Dieselmotoren auf den Markt kommen, aber auch andere Traktorenhersteller für die eingebauten Motoren Öle der Serie 3 vorschreiben, wird das bisherige Universal-Traktorenöl ab Frühjahr 1977 durch das neue AGROLA-Super-Tractor-Oil, HD SAE 20W/40 abgelöst. Dieses neue Motorenöl entspricht in allen Teilen den eben erwähnten Anforderungen der neusten Traktorentypen, kann aber auch für sämtliche 4-Takt-Benzin- und Dieselmotoren (ohne und mit Aufladung) für Traktoren, Personenwagen und Lieferwagen etc. verwendet werden. Es kann auch als Hydrauliköl eingesetzt werden, sofern in den Betriebsvorschriften keine andere Viskosität vorgeschrieben ist. Es eignet sich auch als Getriebeöl, sofern ein normales Getriebeöl SAE 80 oder SAE 90 empfohlen wird. Es darf jedoch nicht als Getriebeöl eingesetzt werden, wenn in den Betriebsvorschriften ein Hypoidöl (EP) verlangt wird, d. h. wo API-GL-4 oder GL-5, bzw. MIL 2105 oder MIL 2105 B als Mindestanforderung aufgeführt ist.

Neben diesem neusten Spitzenöl bietet AGROLA eine ganze Palette in der Praxis bestbewährter Qualitätsschmiermittel an. Am gebräuchlichsten ist heute das AGROLA-Multigrade HD-Motorenöl SAE 20W/50 mit dem sich der ganze Fahrzeug- und Maschinenpark versorgen lässt. Die ebenso gute, jedoch preisgünstigere Lösung bietet sich mit dem Einbereichs-Motorenöl «AGROLA-HD-Superlube» an. AGROLA hat für jeden Betrieb das richtige Schmierprodukt. Profitieren Sie davon!

Die neue AGROLA-Preisliste 1977, die alle Details über AGROLA-Schmiermittel und viele nützliche Zubehörtartikel enthält, liegt jetzt bei den örtlichen Genossenschaften auf.

Verlangen Sie diese!

Die ideale Schweissanlage

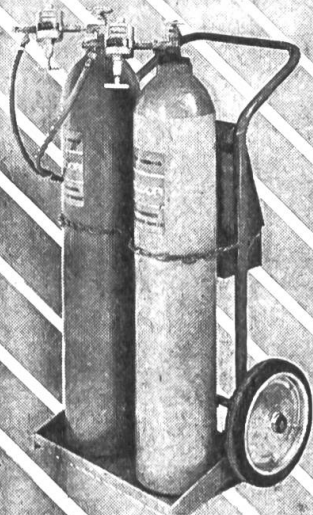

für den fortschrittlichen Landwirt

GLOOR liefert «nach Mass» genau das Richtige für Ihren Bedarf.

Prospekte mit Preisangaben erhalten Sie gratis durch Einsenden des Coupon an:

GLOOR

GEBR. GLOOR AG, Autogenwerk
3400 BURGDORF, Tel. 034 22 29 01

Name: _____

Adresse: _____

103

Muba Basel, Halle 6, Stand 119

KLEPP-Elastomat-Traktorsitze

auf Traktoren: Steyr, Ferguson, Ford, IHC, David Brown, Deutz, John Deere, UNIVERSAL, Fiat usw.

auf alle Transporter

KLEPP =
geprüfte Gesundheitssitze
ab Fr. 335.-

Bezugsquellennachweis
durch den Importeur:

INTECH AG
CH-8832 Wollerau SZ
Telefon 01 - 76 45 21

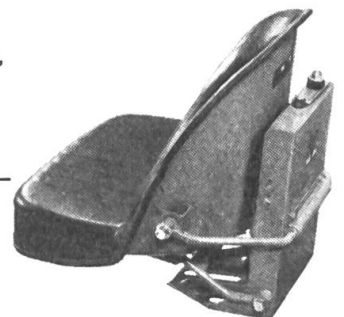

Praktische, bewährte

Stahldrahtsilo

5 mm Draht.

Für alle Futterarten geeignet.

Jetzt auch mit verstärktem Bodenring und sonnenbeständiger, grüner Kunststoffeinlage lieferbar.

Preis ab Fr. 26.-/m³ Siloraum. Solide Wasserpressen.

Walter Schlegel, Silobau

Derrière les Murs, 1580 Avenches

Tel. 037 - 75 29 14 Wohnung 037 - 75 25 12 Werkstatt

Für Förderbänder immer zu Blaser^{Kirchberg} Kaum jemand sonst beherrscht die Förderband- Technologie so gut

Unser Fabrikationsprogramm:
Kettenbandförderer,
Gummibandförderer,
Steil- und Höhenförderer mit
verstellbarem Winkelabwurf,
Abkip- und Zubringerbänder,
Bahnverladeanlagen,
Kippvorrichtungen usw.
Für erste Beratung und
Dokumentation ist es am besten,
wenn Sie uns telefonieren:
034/45 14 44

Blaser Maschinenfabrik AG
3422 Kirchberg/Rüdtligen
Tel. 034/45 14 44

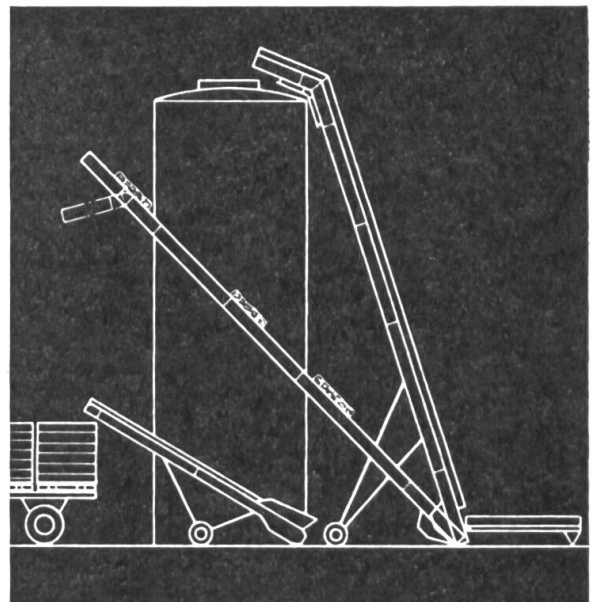

Blaser



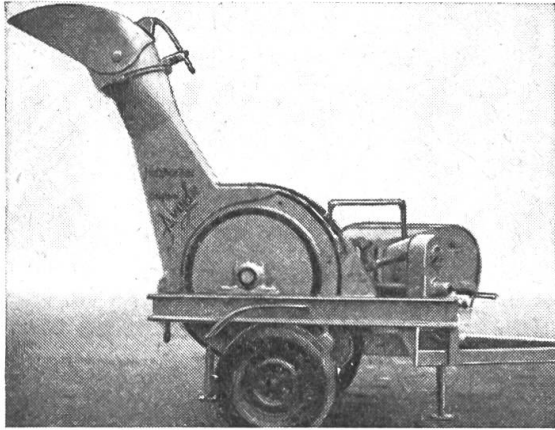

JENSEN-Holzhackmaschinen

Original ANGELN

die bevorzugten Maschinen der Lohnunternehmer und Genossenschaften, sind wieder lieferbar.

Die neuen Typen sind mit auswechselbarer Gegenschneide und weiteren Neuerungen ausgerüstet.

Verlangen Sie unverbindlich den Prospekt und nähere Auskünfte.

Georg Keller, 8572 Andhausen-Berg TG
Telefon (072) 3 01 53



WAADT VERSICHERUNGEN

Die Waadt-Unfall ist die Versicherungsgesellschaft des Schweizerischen Verbandes für

Landtechnik – SVLT

Agenturen in der ganzen Schweiz

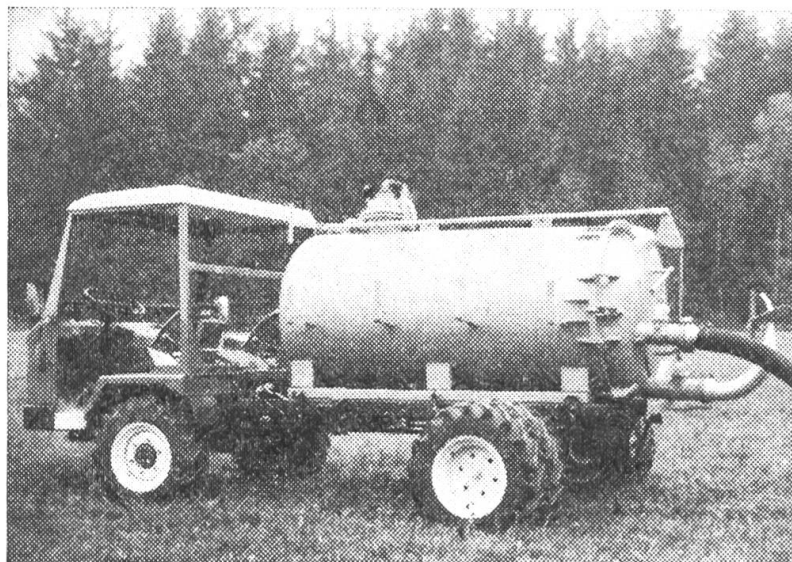

Sehr leistungsfähiges

Saug- und Druckfass

S + M

- für jeden Transporter, ab 1500 lt
- für Traktoren, ab 1800 lt
- überzeugen Sie sich selbst, verlangen Sie unser günstiges Angebot

Ferner preisgünstige Transporter-Schneckenpumpfässer aus Kunststoff

Wiederverkäufer gesucht

S + M maschinenbau
landmaschinen
reichenbach i.k.

Schmid + Mägert

Tel. 033 - 76 11 62

Berechnen mit BAUER –
eine
lohnende Sache
.....

BAUER

Beregnungsanlagen – damit IHR GELD eine ZUKUNFT HAT

Unser Verkaufsprogramm umfasst:

Beregnungsautomat
RAINSTAR

Gülleregner

Klein-, Mittel- und
Grossflächenregner

Rohranlagen
(stationär und mobil)

Traktorgetriebene
Pumpen

Elektro- und Diesel-
Pumpaggregate

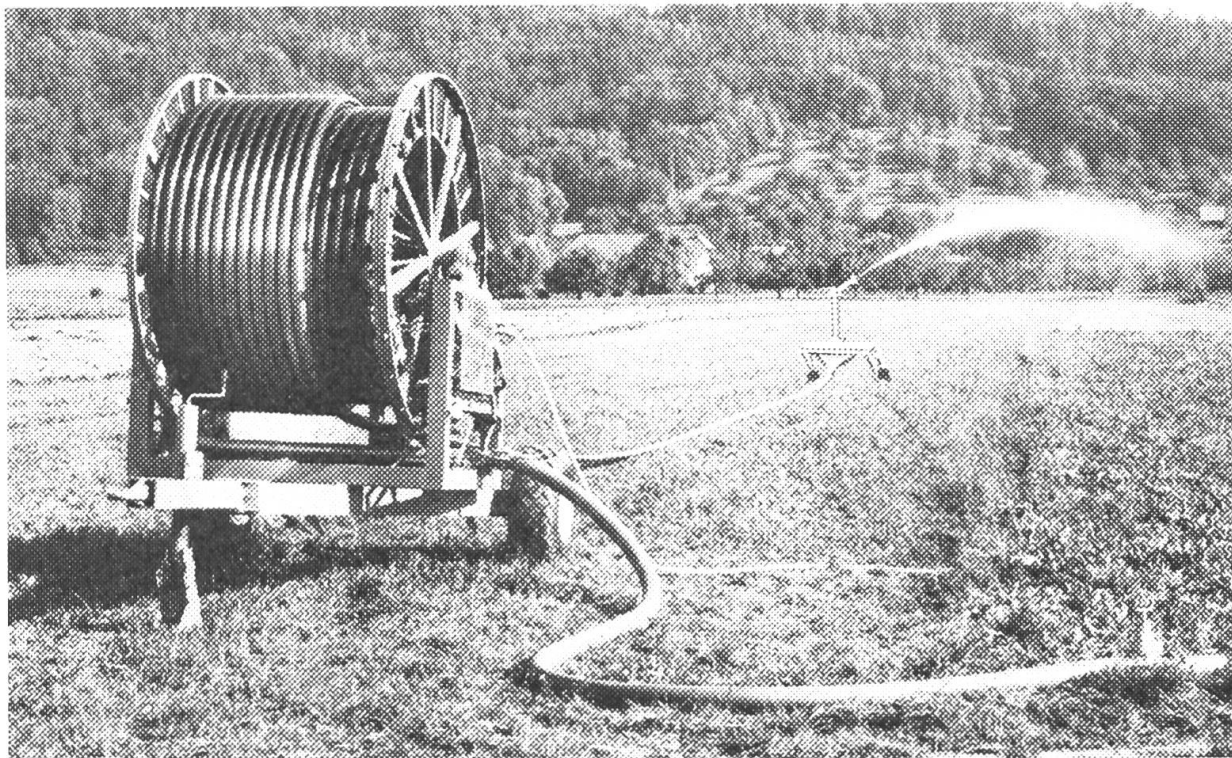

Senden Sie mir bitte Unterlagen über
BAUER-Beregnungsanlagen

Name: _____

Hof: _____

Telefon: _____

Telefon 065 - 73 23 63

PLZ/Ort: _____

MESSER

Ernst Messer AG
4704 Niederbipp BE
Industrie- und Landmaschinen

Welger-Scheibenmähwerke für perfekte Mähtechnik

Nur ein einziges Mal kommt das Erntegut mit den Messerklingen der flachen, schraubenartigen Mähscheiben in Berührung.

Nach dem exakten Schnitt wird das Mähgut in leichten, lockeren Schwaden abgelegt.

Doppelschnitte oder Häcksel können Sie bei Welger vergessen. Zur Qualität die Quantität: Bis zu 2 ha schaffen Sie in der Stunde bei niedrigem Kraftbedarf.



Bitte um Zustellung der Unterlagen für SM-4

Name: _____

Adresse: _____

Agrar

Fabrik landwirtschaftlicher Maschinen AG
9500 Wil SG Telefon 073 / 220122

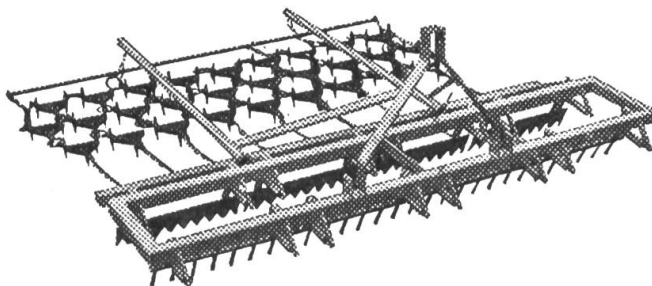

Wiesenkamm

(Neuheit)

und

Wiesenegge

Sie erzielen höhere Futtererträge! — Sie vereggen Maulwurfhaufen, verfeinern angelegten Mist, verteilen Kuhfladen, kämmen faulende Gräser aus, ritzen die Wiesen auf und durchlüften den Boden. Dies alles regt zu neuem Wachstum der Pflanzen an.

Wiesenkamm zum Aufsatteln auf die Traktorhydraulik: 2,5 m und 3,8 m breit.

Wieseneggen, neu in 5 verschiedenen Grössen von 1,7 m bis 3,8 m.

Verlangen Sie den ausführlichen Prospekt!

Bartschi+Co. AG

6152 Hüswil LU Tel. 045 - 88 16 16

CLAAS

**Starke Mähdrescher
ohne
Wenn und Aber**

Auch
für die
Fütterernte CLAAS:
stark im Mähen,
Wenden, Schwaden,
Laden und
Häckseln.



Überlegen Sie sich dreimal, welchen Mähdrescher Sie kaufen? Drehen Sie jeden Franken dreimal um? Dann hat CLAAS auch für Sie den richtigen Mähdrescher: perfekt in der Technik, überragend in der Gesamtleistung, zuverlässig im Kundendienst. Kurzum: grundsolide, vernünftig.

Typisch für CLAAS: die Vielzahl der technischen Vorzüge. Spezialitäten, wie sie nur Europas größter Mähdrescher-Spezialist entwickeln kann. Zukunftsweisend im Ganzen –

wie im kleinsten Detail. Das wissen viele hunderttausend Landwirte in ganz Europa.

Prüfen Sie jetzt bei Ihrem CLAAS-Vertriebspartner das große CLAAS-Mähdrescher-Programm – und die moderne CLAAS-Technik.

Ob Sie sich dann für einen DOMINATOR, einen MERCATOR, für den CONSUL oder den COMPACT entscheiden – Sie entscheiden sich richtig. Denn jeder ist ein ganzer CLAAS. Mit den drei CLAAS-Sicherheiten: Technik, Leistung und Service.

77-02 CH

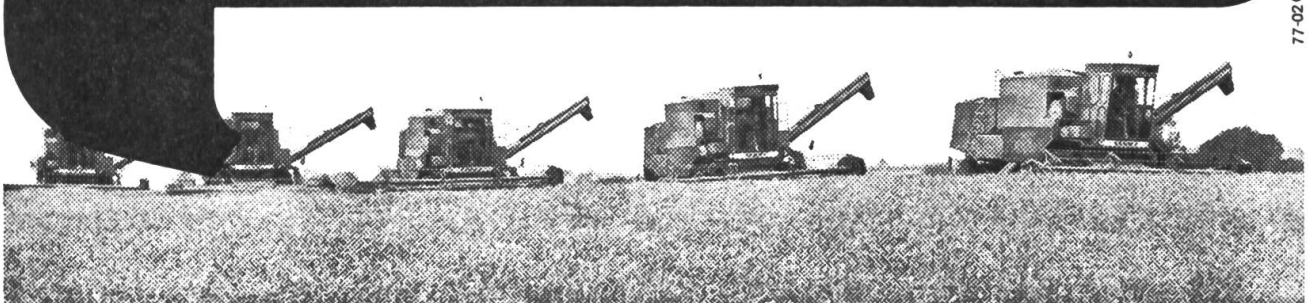

Mähdrescher



Pickup-Pressen



Feldhäcksler



Füttererntemaschinen



**Stark
in der Ernte-
auf CLAAS
ist Verlaß**



**LANDMASCHINEN AG, 3018 Bern-Bümpliz-Süd, Telefon 031 / 56 12 01
HANS MEIER, Landmaschinen, 8460 Marthalen ZH, Telefon 052 / 43 21 21
FRIED, Landmaschinen AG, 5322 Koblenz AG, Telefon 056 / 46 13 21**

Schweizer Landwirte geben
dem meistverkauften **SCHWEIZER TRAKTOR** den Vortritt.

BÜHRER

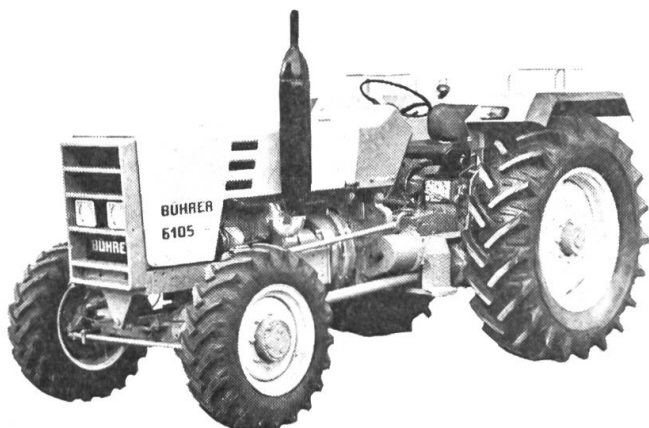

Vorteile auf einen Blick:

- Pat. Bührer-TRACTOSPEED-Sicherheitsgetriebe
- Komfort, gefederte Vorderachse
- Robuste Stossfront
- Servicefreundlichkeit
- Unübertroffener Gegenwert auf Jahre hinaus
- Umfassende Typenreihe 45–135 PS

B Ü H R E R Traktorenfabrik AG, 8340 Hinwil
Telefon 01 - 937 29 61

Preiswert zu verkaufen

Teleskopheverteileranlagen ab Fr. 3700.-

Kreiselschwader zu Fr. 2300.-

Telefon 065 - 22 39 56

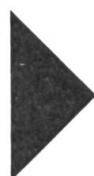

Vor dem Abschwenken

nach links: zurückschauen,

rechtzeitig Zeichen geben und

dem Gegenverkehr Vortritt lassen!

Kompakte, ausgereifte Spritz-Geräte

Für einen besseren Pflanzenschutz im Obst-, Wein- und Ackerbau.

FISCHER

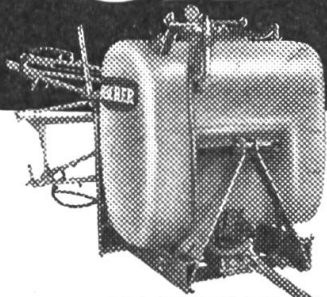
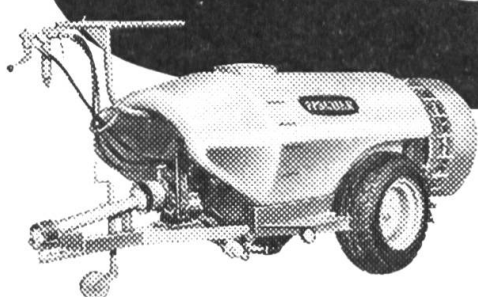

FISCHER

Filiale Bern
FISCHER AG
3028 Bern-Spiegel
Bellevuestr. 140
Tel. 031 538131

FISCHER AG, Spritzenfabrik
Petit-Clos 8, 1800 Vevey, Tel. 021 513243

Filiale Ostschweiz
FISCHER AG
8552 Felben b/Frauenfeld
Tel. 054 99821

Diesen neuen Ladewagen müssen sie beurteilen!

**Universal-Ladewagen Hagedorn MULTI
jetzt mit Stahlbord-Aufsatzwänden
in 3 Varianten.**

VGL

Grossraum-Tieflader Hagedorn MULTI LDT

Laderaum 25m³, mit Doppelschwinge,
Stahlbordwänden.

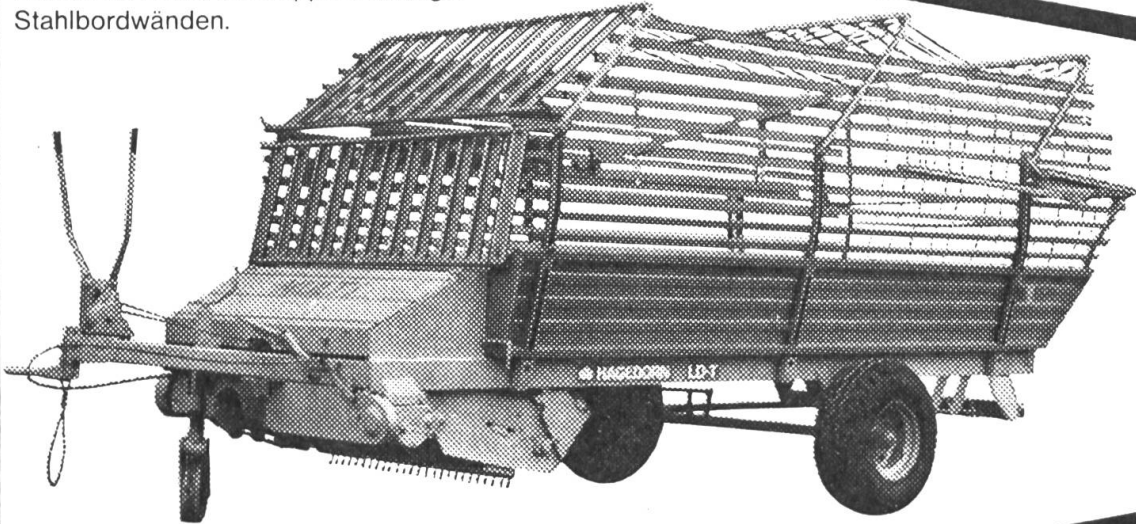

Dörrfutteraufbau mit stabilen Rechteck-Stahlprofilen
(dadurch kompakte Bauweise und
extrem tiefe Abklapp-Möglichkeit).

1

NEU Tieflader Hagedorn MULTI ▶

lieferbar mit zusätzlichen geschlossenen
Stahlaufsatzwänden als Silowagen. Der
ideale Universal-Ladewagen für den
vielseitigen Einsatz.

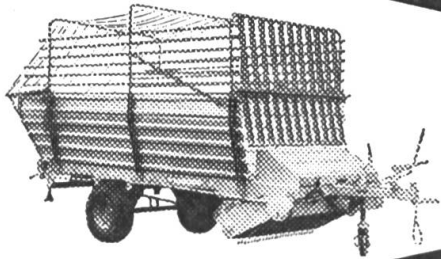

3

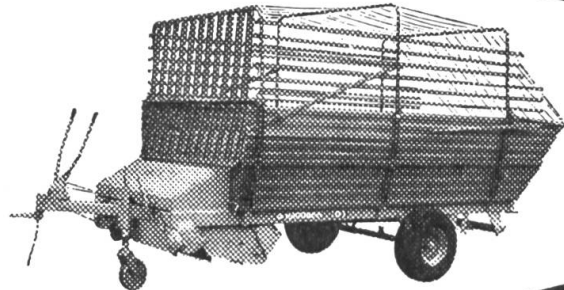

2

◀ **Hagedorn Ladewagen Typ LD**
mit durchgehenden Silobordwänden.

**Jetzt günstige Konditionen und
Eintauschofferten. ● langfristige
Finanzierung ● prompter Ersatzteildienst.**

**Vertriebsgesellschaft
für Landmaschinen mbH**

Luzernerstrasse 18 6030 Ebikon/LU
Tel. 041-36 76 26/27 Telex 78 578

Bitte informieren Sie mich über die **Ladewagen** ✂

1 2 3

Name: _____

Ort: _____

Strasse: _____

Obschon die **Steinzeit**

längst vorbei ist, gibt es noch zuviele Steine
am falschen Ort.

Lösen Sie dieses Problem mit unserem

Steinsammler MCA!

Er ist bewährt und viel erprobt.

Schreiben oder telefonieren Sie uns, damit wir Ihnen
detaillierte Unterlagen zustellen können.

K. & U. Hofstetter AG, Maschinenbau
Ostermundigenstr. 34a, 3006 Bern
Telefon 031 - 42 04 48

Wir führen auch Entsteinungsarbeiten in Miete aus.



KÄRCHER
Hochdruckreiniger

Reinigen und desinfizieren schnell und gründlich. – Vollmobil und unabhängig!

KÄRCHER VAPORAPID AG

Alte Buchserstrasse 6, 8108 Dällikon, Telefon 01 844 12 28



Doppelbereifung
Giterräder
Felgen

müller

Franz Müller
6017 Ruswil

Mechanische Werkstätte
Telefon 041 - 73 11 58

Doppelbereifung und Giterräder für
alle Traktorentypen, Ladewagen und
Transporter

Typ Zusatz:

1000-fach bewährt, geeignet für Hang-
betriebe — Verhütung von Boden-
druckschäden — Höchst preiswert,
weil nur Zusatz — Der beste Schutz
gegen Umstürzen

Typ Kombi:

Geeignet für Ackerbaubetriebe weil
auswechselbar, 100-fach bewährt

Speziell für Schweizer Verhältnisse
gebaut ● 15-jährige Fabrikations-
erfahrung ● Ersatzteil-Service.

VERKAUF ÜBER DEN LANDMASCHINEN-FACHHÄNDLER



macht Unmögliches möglich !
NEU: Preise unter
deutschen Grenzhändlern !

Druckfässer Bürgi

Innen und aussen feuerverzinkt, innen zusätzlicher elastischer und säurefester Schutzanstrich. Pneumatisches Rührwerk. Betriebsbereit. Preis mit Grundausrüstung:

2500 Liter **Fr. 5600.-**

4000 Liter **Fr. 6950.-**

3000 Liter **Fr. 5950.-**

5000 Liter **Fr. 7950.-**

Preis und Qualitätsvergleiche lohnen sich immer !

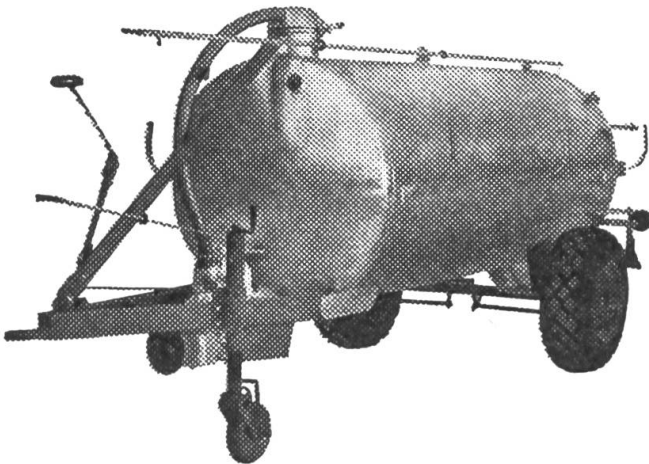

Miststreuer verschiedene Marken
ab **Fr. 4350.-**

Kemper-Europa-Streuer

mit nur einer Streuwalze und dem millionenfach bewährten pendelnden Streuzinken. Arbeitsbreite 4,5 m. Fassungsvermögen 5 m³.

Fr. 5600.-

◀ Fass Vakumat

Einachs-Dreiseitenkipper

Ganzstahl-Konstruktion. Brücke 4 x 2 m, Auflaufbremse, Blinklichtanlage, Pendelaufsatz 800 mm, körnerdicht.

Fr. 4900.-

Heuerntemaschinen:

Kreiselheuer, Kreiselschwader, Kreiselmäher, Heuverteiler-Anlagen, Dosieranlagen

zu einmaligen, konkurrenzlosen Preisen !

Ein Besuch bei Bürgi lohnt sich auf jeden Fall !

Verkauf und Ausstellung von Bürgis grossem und vielseitigem Landmaschinenprogramm, Gachnang TG.

Kein Vertreterbesuch, jedoch teilweise bis 40% unter Schweizer Katalogpreisen. Franko-Haus-Lieferung mit Garantie und Servicegarantie.

Bürgi AG Landmaschinen
8547 Gachnang Tel. 054 - 9 42 59