

Zeitschrift: Landtechnik Schweiz
Herausgeber: Landtechnik Schweiz
Band: 39 (1977)
Heft: 4

Werbung

Nutzungsbedingungen

Die ETH-Bibliothek ist die Anbieterin der digitalisierten Zeitschriften auf E-Periodica. Sie besitzt keine Urheberrechte an den Zeitschriften und ist nicht verantwortlich für deren Inhalte. Die Rechte liegen in der Regel bei den Herausgebern beziehungsweise den externen Rechteinhabern. Das Veröffentlichen von Bildern in Print- und Online-Publikationen sowie auf Social Media-Kanälen oder Webseiten ist nur mit vorheriger Genehmigung der Rechteinhaber erlaubt. [Mehr erfahren](#)

Conditions d'utilisation

L'ETH Library est le fournisseur des revues numérisées. Elle ne détient aucun droit d'auteur sur les revues et n'est pas responsable de leur contenu. En règle générale, les droits sont détenus par les éditeurs ou les détenteurs de droits externes. La reproduction d'images dans des publications imprimées ou en ligne ainsi que sur des canaux de médias sociaux ou des sites web n'est autorisée qu'avec l'accord préalable des détenteurs des droits. [En savoir plus](#)

Terms of use

The ETH Library is the provider of the digitised journals. It does not own any copyrights to the journals and is not responsible for their content. The rights usually lie with the publishers or the external rights holders. Publishing images in print and online publications, as well as on social media channels or websites, is only permitted with the prior consent of the rights holders. [Find out more](#)

Download PDF: 27.03.2026

ETH-Bibliothek Zürich, E-Periodica, <https://www.e-periodica.ch>

Text zum Titelbild:

AEBI-Radialventilatoren sind nach aerodynamischen Grundsätzen von AEBI-Gebläsespezialisten entwickelt worden. Sie zeichnen sich durch sehr hohe Wirkungsgrade und grosse Laufruhe aus.

Eine Auswahl von 15 verschiedenen Typen erlaubt eine genaue Anpassung des Lüfters an Höhe und Inhalt des vorhandenen Heustockes. Den Wünschen nach geringer Lärmentwicklung in Dörfern und Feriengebieten können wir mit langsamlaufenden, grossen Ventilatoren entsprechen. Dank ihrer höchsten Wirkungsgrade verursachen sie weniger Lärm, brauchen kleinere Motoren und sparen Stromkosten.

Mit der **automatischen Steuerung AEBI für Heubelüftungen** wird noch weniger Energie verbraucht und die Futterqualität verbessert. Sie nimmt Ihnen bei jedem Wetter die Entscheidung ab, ob die Belüftung ein- oder ausgeschaltet werden soll. Dank ihr läuft der Ventilator im Dauerbetrieb nur dann, wenn der Heustock getrocknet wird. Sobald von feuchter Aussenluft Wasser in den Stock gelangt, schaltet sie auf Intervallbetrieb um. Dabei wird der Stock nach je einer stündigen Pause während zehn Minuten belüftet.

So werden bis zu einem Drittel Stromkosten gespart und Ueberhitzung, Brandgefahr und Futtermittelverluste vermieden. Ein Griff am Schalter der AEBI-Steuerung enthebt Sie vieler Probleme, die bei Handsteuerung auftreten.

Die Automatik eignet sich nicht nur für AEBI-Belüftungen, sie passt auch ohne jegliche bauliche Veränderung zu jeder bereits im Betrieb stehenden Heubelüftung, gleich welchen Fabrikates, sofern diese den Anforderungen an eine neuzeitliche Kaltbelüftungsanlage genügt.

AEBI & Co. AG Maschinenfabrik

Mechanische Unkrautbekämpfung wieder aktuell mit dem **LILLISTON - Rotor - Kultivator**

für alle Reihenkulturen wie

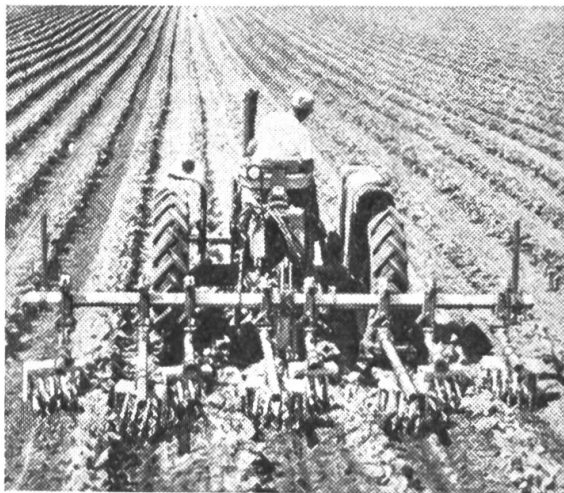

Mais, Rüben, Kartoffeln und Gemüse:

- Unkrautbekämpfung
- Krustenbrechen
- Lockern und Lüften des Bodens
- Ab- und Anhäufeln bei Kartoffeln und Mais

Vorteile die zählen:

- minimaler Spritzmittelaufwand
- unkrautfreie Bestände auch bei Trockenheit
- gesteigerte Düngerwirkung
- geringe Wasserverdunstung
- besserer Luftaustausch
- keine Spritzmittelrückstände
- Getreide als Folgefrucht kein Problem

Mit dem LILLISTON-Rotor-Kultivator reduzieren Sie das Unkraut schnell + wirkungsvoll. Verlangen Sie Unterlagen.



ROHRER-MARTI



AG Rohrer-Marti, Landmaschinen, 8105 Regensdorf, Tel. 01 840 11 55

Coupon: Ich/Wir wünsche(n):
Unterlagen über den LILLISTON - Rotor - Kultivator

Meine / Unsere Adresse und Tel. Nr.



Maschinen AG 4112 Bättwil bei Basel Telefon 061 - 75 11 11

präsentiert eine Auswahl aus dem grossen Programm
erstklassiger Qualitätsmaschinen für die Landwirtschaft

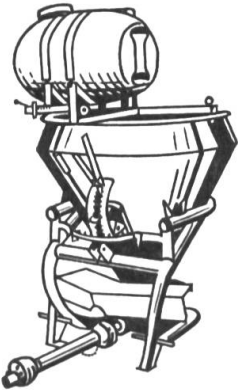

Unser Angebot an Düngerstreuern dürfte in seiner
Vielfalt kaum überboten werden:
unübertroffene Streugenaugigkeit bieten
... der KUXMANN-TELLERSTREUER

... und der KUXMANN-
BANDSTREUER
(bei 6, 8, 9, 10 und 12 m
Arbeitsbreite
nur 2,65 m Transportbreite!)

SCHLEUDERSTREUER bereits ab Fr. 690.-
KASTENSTREUER, Salz- und Sandstreuer

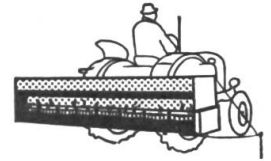

Es lohnt sich, vor dem Kauf eines Düngerstreuers zuerst von Müller ein Angebot zu verlangen!



NEU! Mühlen NEUERO RVO mit automatischer
Mengenregulierung, absolut sicher!

Daneben führen wir alle Sorten von Mehrzweck-Hammermühlen,
auch für Stroh geeignet.



MISTZETTER
in diversen Grössen.

FEDERZAHN-KULTUR-
EGGEN mit Ein- oder
Zweiwalzenkrümmler

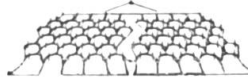
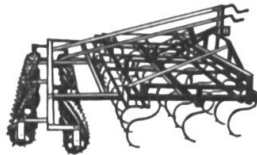

WIESENEGGEN
in allen Grössen

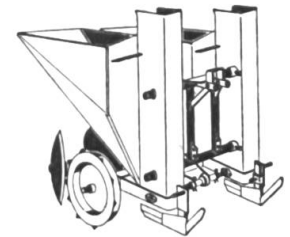

GRUSE-KARTOFFEL-
SETZAUTOMAT

2- oder 4-reihig, spez.
für vorgekeimtes
Saatgut.

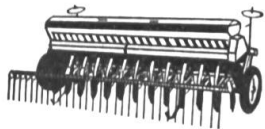

FIONA-Präzisions-SÄMASCHINEN,
die Sämaschine ohne Reparaturen!

Pneumatische und mechanische Einzelkorn-
sämaschinen AEROMAT / CENTRA-DRILL.

MÜLLER-TRAKTOR-VIELFACHGERÄTE, bekannt und bestens bewährt seit
Jahrzehnten; dank Baukastensystem immer auf dem neuesten Stand!
Vielseitig, praktisch unbeschränkt ausbaufähig. Einige Anwendungen:

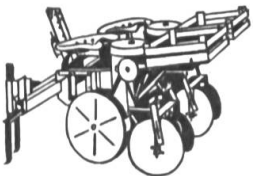

... als Kartoffelsetzgerät

... als Hackgerät mit
Federzinken und
grossen Zudeck-
scheiben

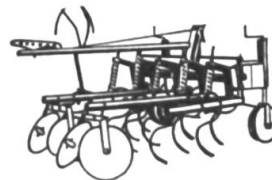

... als ROLL-CULI zur intensiven, mechanischen
Unkrautbekämpfung.

Spart chemische Spritzmittel = aktiver Umweltschutz!



MAHL-/
MISCH-ANLAGE
SKJOLD PICCOLO:
Günstiger Preis,
beste Qualität!
Modell 1977 noch
kompakter konstruiert!



Maschinen AG 4112 Bättwil bei Basel Telefon 061 - 75 11 11

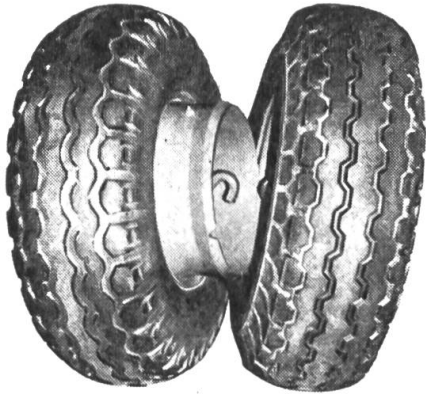

Doppelbereifungen, Gitterräder, Schmalbereifungen

- Seit Jahren bestens bewährt.
- Verblüffend einfache Doppelradkupplungen.
- Garantiert robuste Konstruktionen.
- Dank verschiedenen Kupplungssystemen in jedem Fall äusserst preisgünstig.

Verlangen Sie unsere Unterlagen – es lohnt sich!



Landmaschinen
Gebr. SCHAAD
 4552 Derendingen
 Tel. 065 - 42 21 34

Koyo Wälzlager von Gummi Maag

Neu!

Verlangen Sie unsere Preisliste!

und alles Zubehör

- Sicherungsringe
- Dichtungsscheiben
- Wellendichtungen
- Fett



Gummi Maag
 führt mehr als der Name sagt

Erhältlich auch in allen Ladengeschäften!

8600 Dübendorf 1, Tel. 01/821 31 31
 3084 Bern-Wabern, Tel. 031/54 41 11

9000 St. Gallen, Tel. 071/25 25 20
 1002 Lausanne, Tel. 021/22 41 64

G3/058



Der motorisierte Nachbar, der die «Schweizer Landtechnik» nicht erhält, ist nicht Mitglied des SVLT. Meldet uns seine Adresse. Danke!



Eine komplette Typenreihe mit Tiefgang und Normallader.

NEU! Silier- und Dosier-Ladewagen

Verkauf – Service

Matzinger AG
 8600 Dübendorf ZH

Neugutstrasse 89 - Telefon 01 - 821 57 77

VGL

LELY-Kreiselegge

unübertroffen in Arbeitsleistung und Qualität!

Höchste Flächenleistung — beste Bodenbearbeitung, ob schwerer oder leichter Boden erhält Bodenkapillare — beseitigt Unkraut durch Ausziehen der Schlingen.

Robuste Konstruktion für stärkste Beanspruchung — kombinierbar mit Anbaugeräten wie Sähmaschine, Düngerstreuer, Pflanzmaschine usw. — Arbeitsbreiten von 1.5 — 4 m.

Die führende
Kreiselegge auf dem
Schweizer Markt!

Typ 300 Spezial

Wechselgetriebe für
mehrere Geschwindig-
keiten — anpaßbar an
die jeweiligen
Bodenverhältnisse

Zapfwellen-
durchtrieb
für den Antrieb
von Anbaugeräten

Rotierende Kreisel
zu je 2 Zinken aus
verschleißfestem
Spezialstahl mit
neuer Sicherheits-
befestigung

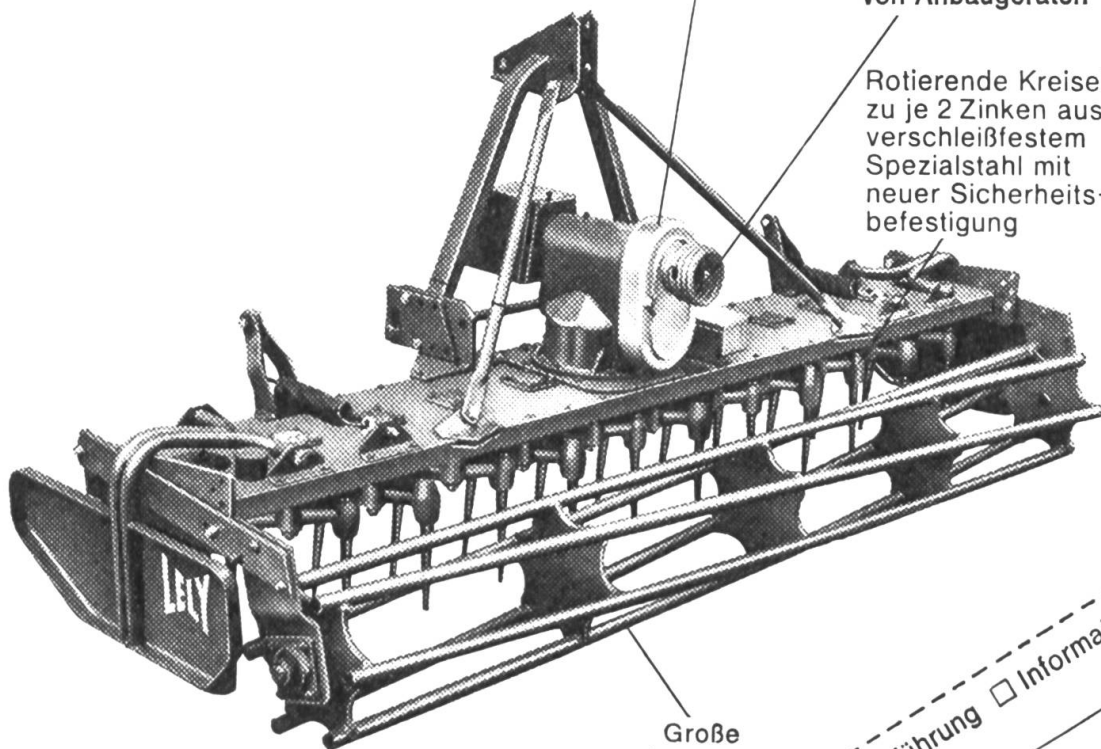

Große
einstellbare
Stützwalze

Vertriebsgesellschaft für Landmaschinen mbH
6030 Ebikon, Luzernerstr. 18/Kaspar-Kopp-Str.
Tel. 041-36 76 26/36 76 27, Telex 78 578

Kreiselegge

Name _____

Ort _____

Straße _____

Tel. _____

SLT

Ich wünsche Vorführung Informationen

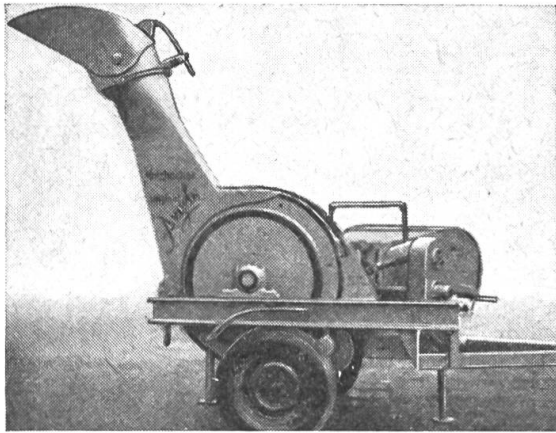

JENSEN-Holzhackmaschinen

Original ANGELN

die bevorzugten Maschinen der Lohnunternehmer und Genossenschaften, sind wieder lieferbar.

Die neuen Typen sind mit auswechselbarer Gegenschneide und weiteren Neuerungen ausgerüstet.

Verlangen Sie unverbindlich den Prospekt und nähere Auskünfte.

Georg Keller, 8572 Andhausen-Berg TG
Telefon (072) 3 01 53

SIPRA®
halten
länger



In der Schweiz hergestellt. Erstklassig in Material, Verarbeitung und Passform. Bewährte Qualität bei allen SIPRA-Modellen. Verlangen Sie Ihre SIPRA-Arbeitshandschuhe im Detailgeschäft. Prospekte durch

Mötteli + Co.
Fabrik für Arbeitshandschuhe
8048 Zürich

Samro

Kartoffellegeautomat Cramer

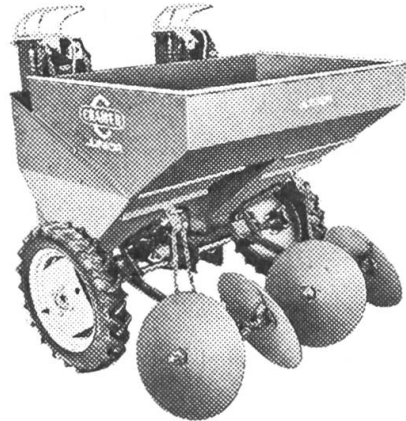

Cramer Junior, die preisgünstige vollautomatische Kartoffellegemaschine auf dem Schweizer Markt

- 2- und 4reihig
- Reihenabstände 62,5-75 cm
- Legeabstände 18-47 cm
- Punktgenaue Ablage
- Doppelgurt mit eingebautem Rüttelwerk

Unsere Vertreter: Nyffeler Willy, 3327 Lyssach, Tel. 034 45 12 26
Meier Maschinen AG, 8460 Marthalen, Tel. 052 43 21 21
Sandmeier Rudolf, 5707 Seengen, Tel. 064 54 12 38
Feronord SA, 1401 Yverdon, Tel. 024 24 16 79

Samro

Bystronic Maschinen AG, Abt. Landmaschinen
3400 Burgdorf, Telefon 034 22 55 55



WAADT VERSICHERUNGEN

Die Waadt-Unfall ist die Versicherungsgesellschaft
des Schweizerischen Verbandes für
Landtechnik – SVLT

Agenturen in der ganzen Schweiz

Jetzt erhalten Sie das komplette ASCO-Landmaschinen-Programm in der gesamten Schweiz



Tausendfach bewährte und von Landwirten geschätzte Landmaschinen. Perfekt in Qualität und Technik. Bei überaus günstigen Preisen. Informieren Sie sich. Stellen Sie ASCO, ebenso wie es tausende Landwirte vor Ihnen taten, auf die Probe.



ASCO AG
8750 Glarus
Abläschstrasse

**Qualität lebt
eben länger!**



ASCO-Saug- und
Druckfässer
ASCO-Heuförderung
ASCO-Heuverteiler
ASCO-Heutrocknung
ASCO-Kippanhänger

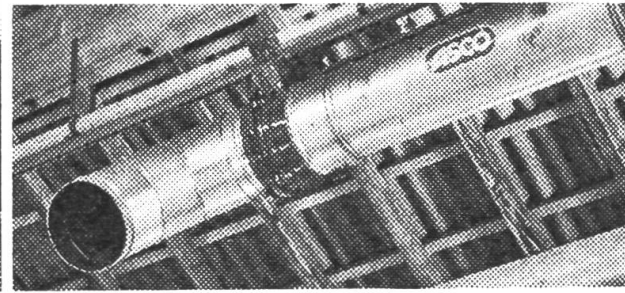
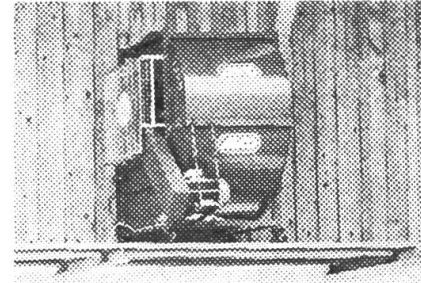

Informations-Gutschein

Qualität, perfekte Technik und günstige Preise bei Landmaschinen schätze ich. Deshalb möchte ich Sie auf die Probe stellen. Senden Sie mir bitte Unterlagen über

- ASCO Saug- und Druckfässer
 ASCO Kippanhänger ASCO Heuförderung
 ASCO Heuverteiler ASCO Heutrocknung

Name: _____

Adresse: _____

B ASCO AG, 8750 Glarus

Weidner-Rüttelegge

Vor dem Kauf einer Rüttelegge schauen Sie sich erst die vieltausendfach, in weltweitem Einsatz verbreitete **Weidner-Rüttelegge** an, die bereits seit 1962 im Einsatz steht und auch in der ganzen Schweiz die meistgekauft ist. Arbeitsbreiten: 2,5 3, 4 oder 5 m.

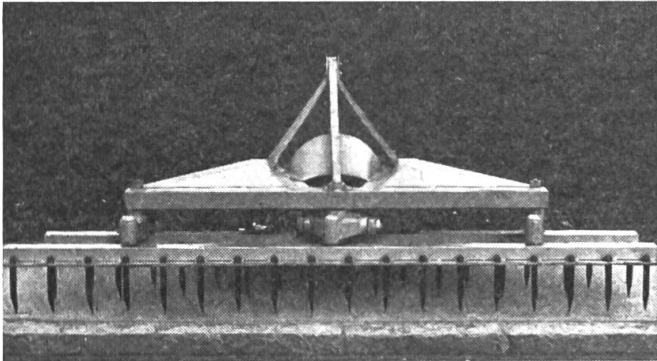

Verlangen Sie unverbindlich unsere Prospekte und Preisangaben oder kommen Sie zur Besichtigung!

STUDER Maschinen + Reparaturen AG
6030 Ebikon

beim Bahnhof Traktoren und Landmaschinen
Telefon 041 - 36 44 22

Wir haben auch günstige Occasionen am Lager.

SPATEN- MASCHINE

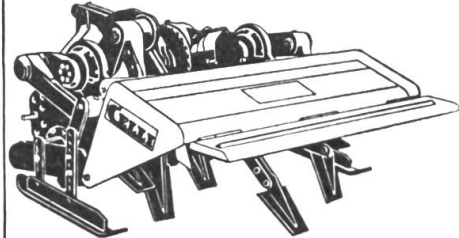

Die neue Celli-Spatenmaschine besitzt ein 4-Gang-Getriebe, das eine flexible Arbeitsgeschwindigkeit erlaubt. Es sind verschiedene Typen erhältlich: mit Arbeitsbreiten von 1.10-2.25 m und mit variablen Arbeitstiefen von 20-40 cm. (3-Punkt-Aufhängung). Keine Furchen und keine Bodenverdichtungen mehr.

SILENT AG

8108 Dällikon
Buchserstrasse 16 Tel. 01 844 00 10



Den Traktor seitlich oder nach hinten überragende Arbeitsgeräte gut sichtbar kennzeichnen! (siehe Nr. 1/76)

Mähladewagen FBT

Die wirtschaftlichste Methode des Eingrasens



Vertreten in der ganzen Schweiz
Verlangen Sie unverbindlich Unterlagen bei:

FBT Fahrzeugbau Thörigen AG
3367 Thörigen
Telefon 063 5 24 45 (61 24 45)

- Der Zeitbedarf für ein Fuder (Tagesration für 20 Kühe) beträgt bei einer Feldentfernung von 500 m etwa 15 Minuten. Entladen mittels Kratzboden.
- Das Futter wird sehr wenig zerschlagen, da die Tourenzahl im Gegensatz zu den üblichen Schlegelfeldhäckslern um einen Drittel niedriger ist.
- Nach einer Angewöhnungszeit von 2 bis 3 Tagen fressen die Tiere das Futter tadellos. Versuche haben bestätigt, dass die Futteraufnahme und deren Verwertung besser ist.
- Die Unterhaltskosten für den Mähladewagen sind äusserst niedrig und betragen etwa **die Hälfte der Kosten** von Motormäher und Ladewagen (gestützt auf Angaben in den «Blättern für Landtechnik» des FAT).
- Sicher ist die Arbeit mit dem FBT-Mähladewagen in jedem Falle ein ausserordentlich preisgünstiges Verfahren.
- Die Maschine ist vielseitig verwendbar.

CLAAS

MERCATOR 75 Einer der CLAAS-Großen

Auch für die Futterernte CLAAS: stark im Mähen, Wenden, Schwaden, Laden und Häckseln.



CLAAS weiß: Sie brauchen mehr als moderne Maschinen – Sie brauchen Schlagkraft, Zuverlässigkeit und Sicherheit.

Das alles bietet die CLAAS-Mäh-drescher-Reihe. Unter den Großen: CLAAS-MERCATOR 75. Bei ihm stimmt einfach alles – die perfekte Technik – die Leistungsstärke – der Preis – kurz: die Wirtschaftlichkeit.

Die Dreschorgane schlucken was kommt. Optimale Kornabscheidung im Korb. Höchste Durchsatzleistung durch Intensivschüttler – auch bei großen Strohmenen. Erstklassige Reinigung bringt blitzsauberes Korn. Langstrecken-Komfort durch beispielhafte Fahreigenschaften und leichte Bedienung. Dazu die vielen technischen Feinessen. Prüfen Sie den MERCATOR 75. Sie werden sehen: Mähdrusch par excellence.

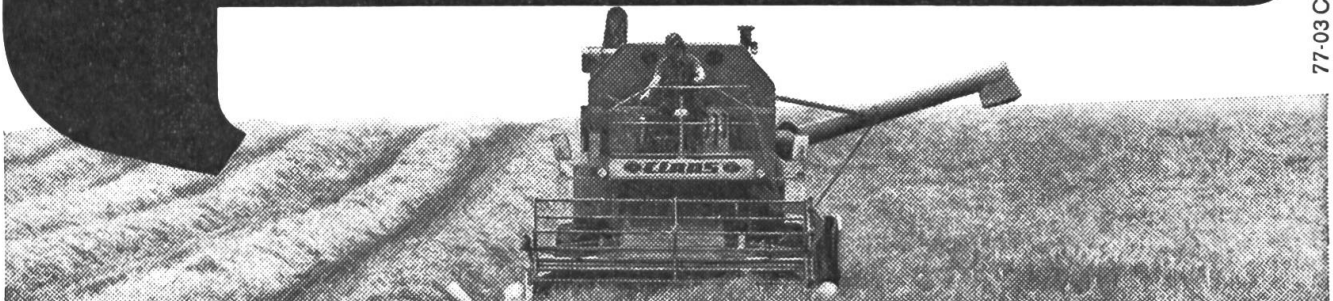

77-03 CH



Mähdrescher



Pickup-Pressen



Feldhäcksler



Futtererntemaschinen

Stark
in der Ernte-
auf CLAAS
ist Verlaß



LANDMASCHINEN AG, 3018 Bern-Bümpliz-Süd, Telefon 031 / 56 12 01
HANS MEIER, Landmaschinen, 8460 Marthalen ZH, Telefon 052 / 43 21 21
FRIED, Landmaschinen AG, 5322 Koblenz AG, Telefon 056 / 46 13 21

Lutz-Leuchten



Schluss-, Blink-, Bremslicht

in ganz Europa bewährt.
Inkl. Kabel, Briden, zusätzlicher Steckdose.
Leuchte für verschiedene Wagen verwendbar.
Leichtes Umstecken!

**Fertige Anlage, Lampendurchmesser 14 cm
nur Fr. 125.- netto.**

GRIESSER
Maschinen AG

8450 Andelfingen 1, Zürich

Telefon 052 - 41 11 22/23

NEU!

Rabewerk-Wiesenegge

für die Frühjahrs-Weidepflege

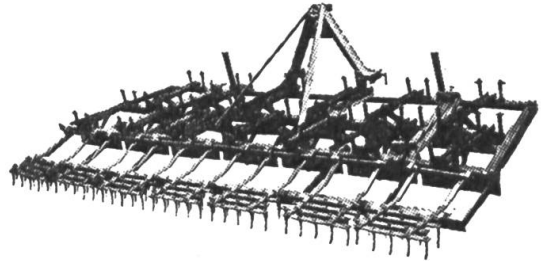

- verteilt Maulwurfhäufchen und Kuhfladen (werden Kuhfladen nicht beseitigt, beträgt der Gellstellenanteil auf der Weide im Jahresdurchschnitt ca. 35% = Minderertrag)
- verteilt, ebnet, kämmt und eggt
- 5 verschiedene, hintereinander angeordnete Werkzeuge erzielen einen ausgezeichneten Pflegeeffekt
- Arbeitsbreiten 2,30 m bis 4,10 m

Verlangen Sie unseren Spezialprospekt

Generalvertretung für die Schweiz:

DEZLHOFER AG

Landmaschinen - Traktoren
9246 Niederbüren SG Telefon 071 - 81 14 21

Verhüten Sie Ackerschäden mit

Giterrädern

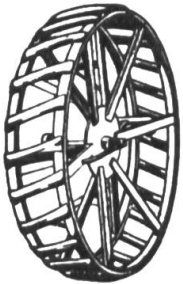

- Tausendfach bewährt
- selbstreinigend
- Mit Schnellverschluss
- ruhiges Abrollen
- Bodendruck vermindernd

Verlangen Sie bitte
unverbindlich Prospekte bei

Traktoren und Landmaschinen

Gerber & Reinmann AG

4911 Schwarzhäusern Telefon 063 - 2 01 57

Das Fachinserat in's Fachblatt!

Bei sofortiger Wegnahme sehr günstig abzugeben eine

Hochdruckpresse New Holland 278

1 Posten **Ballenpressgarn**, Schweizer Qualität.
1 **Lastwagen** Magirus Deutz, fahrbereit für Landwirtschaft.

BARTHOLDI, Landesprodukte, 9501 Schmidshof
Telefon 072 - 5 63 38

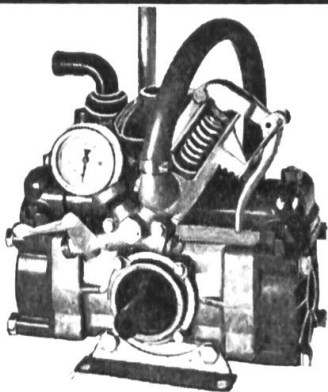

BECK

Fabrikate

Kompressoren
und Zubehör

Schleifmaschinen
für alle Mähmesser

Waschpumpen

Zapfwellen- oder Motorantrieb

Günstige Schraubstöcke

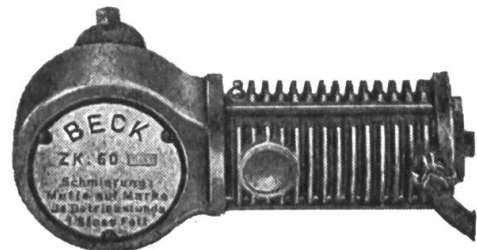

Direkt vom Hersteller

F. BECK, Apparatebau, 3363 OBERÖNZ BE, Tel. 063 5 22 20

Gülleprobleme?

lösen wir mit:

BAUER
Tauchschneidpumpen
TS+TP

BAUER
Güllemixer M+MT

BAUER
Exzentrerschnecken-
pumpen ROTA

Tauchschneidpumpe

Das Gerät zum
Rühren, Mixen,
Umpumpen, Fassfüllen

**Wählen Sie BAUER,
damit Ihre Probleme
gelöst bleiben**

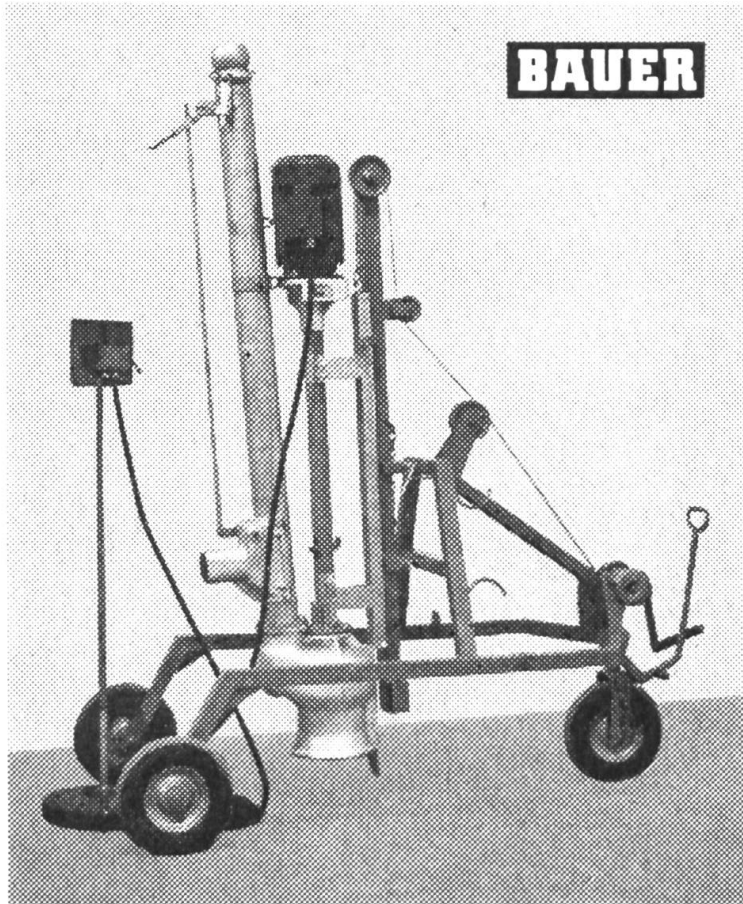

Güllemixer

Der Mixer mit
enormer Rührwirkung

Alle Geräte mit
Elektromotor oder
Zapfwellenantrieb

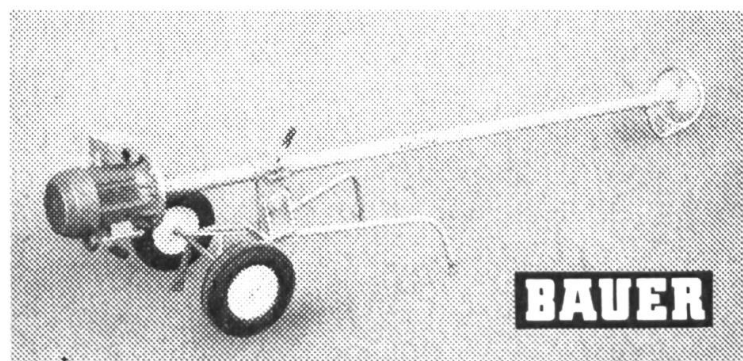

Bon

Senden Sie mir bitte Unterlagen
über BAUER-Güleeinrichtungen

Name:

Hof:

PLZ/Ort:

Tel.

MESSER

Ernst Messer AG 4704 Niederbipp BE
Industrie- und Landmaschinen
Telefon 065 - 73 23 63