

**Zeitschrift:** Landtechnik Schweiz  
**Herausgeber:** Landtechnik Schweiz  
**Band:** 38 (1976)  
**Heft:** 2

## Werbung

### Nutzungsbedingungen

Die ETH-Bibliothek ist die Anbieterin der digitalisierten Zeitschriften auf E-Periodica. Sie besitzt keine Urheberrechte an den Zeitschriften und ist nicht verantwortlich für deren Inhalte. Die Rechte liegen in der Regel bei den Herausgebern beziehungsweise den externen Rechteinhabern. Das Veröffentlichen von Bildern in Print- und Online-Publikationen sowie auf Social Media-Kanälen oder Webseiten ist nur mit vorheriger Genehmigung der Rechteinhaber erlaubt. [Mehr erfahren](#)

### Conditions d'utilisation

L'ETH Library est le fournisseur des revues numérisées. Elle ne détient aucun droit d'auteur sur les revues et n'est pas responsable de leur contenu. En règle générale, les droits sont détenus par les éditeurs ou les détenteurs de droits externes. La reproduction d'images dans des publications imprimées ou en ligne ainsi que sur des canaux de médias sociaux ou des sites web n'est autorisée qu'avec l'accord préalable des détenteurs des droits. [En savoir plus](#)

### Terms of use

The ETH Library is the provider of the digitised journals. It does not own any copyrights to the journals and is not responsible for their content. The rights usually lie with the publishers or the external rights holders. Publishing images in print and online publications, as well as on social media channels or websites, is only permitted with the prior consent of the rights holders. [Find out more](#)

**Download PDF:** 27.03.2026

**ETH-Bibliothek Zürich, E-Periodica, <https://www.e-periodica.ch>**

# Was sagen Sie dazu?

Schon für ca. 22 000 Franken gibt es einen SCHILTER UT. Wer technische Ausstattung, Leistung, Sicherheit und Preis vergleicht, wird feststellen, dass kein günstigerer Traktor auf dem Markt ist. Verlangen Sie unsere Dokumentation!

# SCHILTER UT

der wirtschaftliche Universaltraktor: er scheut keinen Preisvergleich!  
OECD-getestet



# SCHILTER

SCHILTER & Co.  
Maschinenfabrik  
6370 Stans Telefon 041 61 16 44

# <Die Kette>

*oilomatic*<sup>®</sup>

## •Die 3 Besten•

Die millionenfach bewährten  
HOBELZAHN- und HMZ-Ketten

•Neu•OILOMATIC-MEISSEL  
die leistungsstarke Sägekette für den Profi.



Bei Ihrem  
STIHL-Händler:  
Bezugsquellennachweis:

**Max Müller MaschinenAG**  
Isenrietstrasse 0 (01) 86 90 55  
8617 Mönchaltorf

# SIPRA<sup>®</sup>

## halten länger



In der Schweiz hergestellt. Erstklassig  
in Material, Verarbeitung und Pass-  
form. Bewährte Qualität bei allen  
SIPRA-Modellen. Verlangen Sie Ihre  
SIPRA-Arbeitshandschuhe im Detail-  
geschäft. Prospekte durch

Mötteli + Co.  
Fabrik für Arbeitshandschuhe  
8048 Zürich

# SPITZENRABATTE

für sämtliche

## LANDMASCHINEN- REIFEN neue und runderneuerte

Profitieren Sie jetzt!

Wir kaufen laufend abgefahrene Traktoren-Reifen (Karkassen)

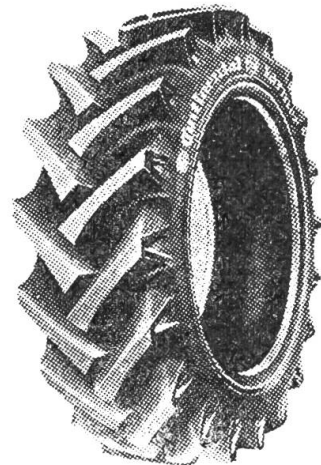

Diagonal - Radial



**Pneu Stössel Aktiengesellschaft**

8004 Zürich  
Badenerstr. 141  
01 - 230 730

8500 Frauenfeld  
Erchingerstr. 10  
054 - 7 18 14

8953 Dietikon  
Giessenstr. 17  
01 - 98 62 72

5200 Windisch  
Hauserstr. 65  
056 - 41 69 39

7000 Chur  
Industriestr. 17  
081 - 24 55 65

8910 Affoltern  
Industriestr.  
01 - 99 85 47

6030 Ebikon  
Luzernerstr. 66  
041 - 36 99 12

# Die Nr.1 in der Schweiz.

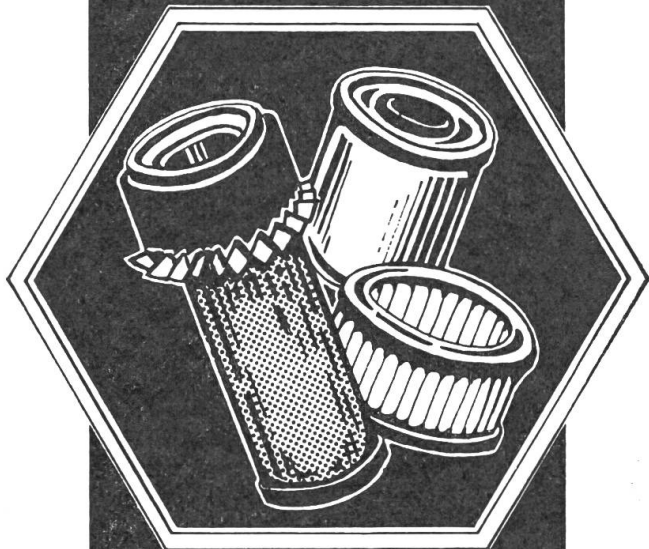

**Ihr Filterlieferant mit den entscheidenden Vorteilen:**

- 8 Qualitätsfilter-Marken von Weltruf
- Ständig über 300'000 Filter auf Lager
- Über 90% aller in der Schweiz verwendeten Filtertypen sofort ab Großlager lieferbar
- Öl-, Luft-, Kraftstoff- und Hydraulikfilter
- Für PW, LW, Traktoren, Baumaschinen und Industriemotoren
- Sämtliche Filter aus einer Hand
- Schneller dank Großlager
- Vorteilhafter durch Fabrikpreise ohne Zwischenhandelsmarge
- Spezialkonditionen für Erstausrüstungsaufträge und Großabnehmer
- Beschaffung auch schwieriger und seltener Filtertypen

Verlangen Sie noch heute

- Spezialofferte (bitte Filtertypen und Menge nennen)
- Vertreterbesuch
- Katalog
- Vergleichslisten zum Umschlüsseln Ihrer Filterlager auf SCHUPP-Referenzen

Filter kauft man bei SCHUPP AG

## SCHUPP

H. SCHUPP AG  
Postfach

Weieracherstraße 3  
8184 Bachenbülach

Telefon: 01/806352 Telex: 57267

# HARUWY

## Einzelkornsämaschine Pneumasem II

für Zuckerrüben, Mais, Bohnen, Gemüse usw. lieferbar mit dem **zentral aufgebauten, mechanisch-pneumatischen Granulatstreuer Nodet**

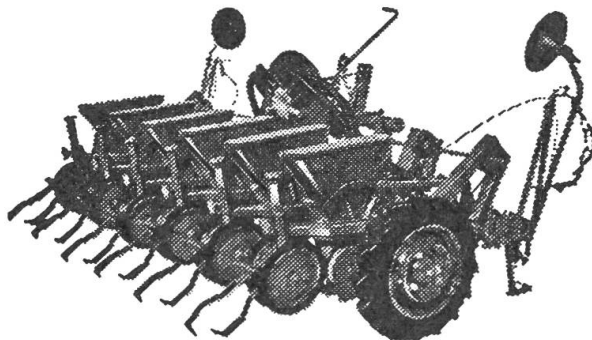

**Vielfachgeräte** 2-4-reihig, mit halbautomatischen Setzmaschinen, Hackgruppen, Kammjäten, Rübenhackwerkzeug, Spiro-Zinken (Tiefgrubber) usw.

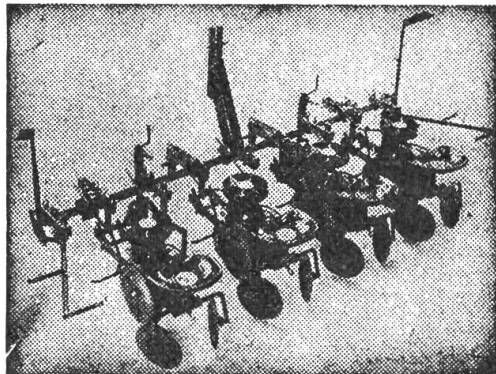

**Cultipacker-Walzen** 2,2 m; 2,6 m; 2,8 m; 3,2 m. Mit Belastungsmulden für 3-Punkt, oder mit Kombinationsdeichsel.

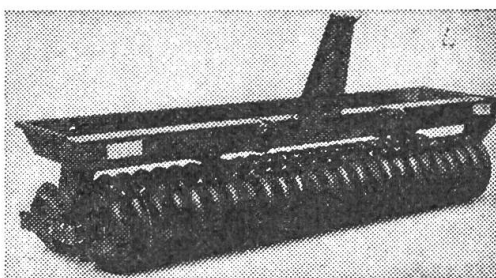

**Weiter liefern wir:** Nodet-Sämaschinen, Hubstapler für 3-Punkt, Kultureggen, Tiefgrubber, Untergrundlockerer usw.

Unsere Mitarbeiter in der **Deutschschweiz:**

Walter Pfanner, 3250 Lyss BE, Tel. 032 - 84 13 79  
Christian Moser, 2943 Vendlincourt BE, 066 - 74 46 89  
Walter Gerber, 3324 Hindelbank BE, Tel. 034 - 51 13 08  
Roland Baumgartner, 8157 Dielsdorf ZH, 01 - 853 06 46



**HARUWY** 021 / 911141

Landmaschinenfabrik  
Hans-Rudolf Wyss, Vernand, 1032 Romanel s. Lausanne





VICON, der einzige Düngestreuer mit dem Pendelsystem. 7 Modelle, angebaut oder gezogen.

Behälter aus glasfaserverstärktem Polyester. Streu- und Dosierorgane aus rostfreiem Stahl. Automatischer Düngerbefeuchter AQUA-JET und andere Zubehöre.

ADRA  
75/4/D

# Allamand

1110 Morges, Tel. 021 71 41 21

Unverbindliche Vorführung und Beratung durch Eugen Pilet, Beundenweg 43,  
3422 Kirchberg, Telefon 034 - 45 29 31

Landwirtschaftliche Fahrzeuge (auch Milchkarren)  
gesetzeskonform kennzeichnen und b e l e u c h t e n !



## Traktorführer! Vor dem Abbiegen nach links . . .

- Rechtzeitig:
1. zurückblicken
  2. Richtungsänderung anzeigen
  3. einspuren
  4. allfälligem Gegenverkehr den Vortritt lassen
  5. abbiegen

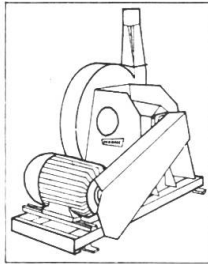
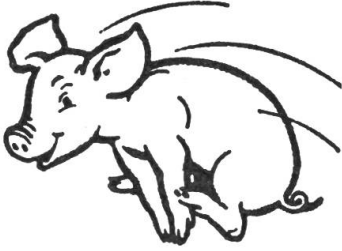

Stahlscheiben-, Hammer- und Spezialmaismühlen, Mahl- und Mischanlagen.

Beim Spezialisten prompt ab Lager lieferbar



**GRIESSER**  
Maschinen AG

8450 Andelfingen 1 ZH  
Tel. 052 - 41 11 22/23

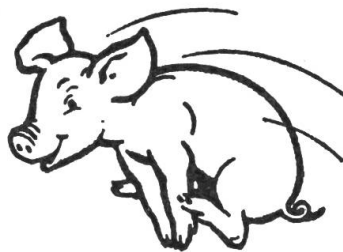
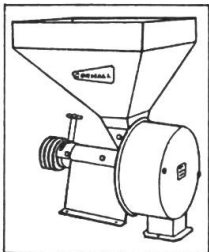

## Discount- Schweisstechnik

Elektrowerkzeuge

Hch. Schaufelbühl (057) 5 26 62

5620 Bremgarten Metzgergasse 2

Praktische, bewährte

## Stahldrahtsilo

5 mm Draht.

Für alle Futterarten geeignet.

Jetzt auch mit verstärktem Bodenring und sonnenbeständiger, grüner Kunststoffeinlage lieferbar.

Preis ab Fr. 26.-/m<sup>3</sup> Siloraum. Solide Wasserpressen.

Walter Schlegel, Silobau

Derrière les Murs, 1580 Avenches

Tel. 037 - 75 29 14 Wohnung 037 - 75 25 12 Werkstatt

# Kompakte, ausgereifte Spritz-Geräte

Für einen besseren Pflanzenschutz im Obst-, Wein- und Ackerbau.

# FISCHER

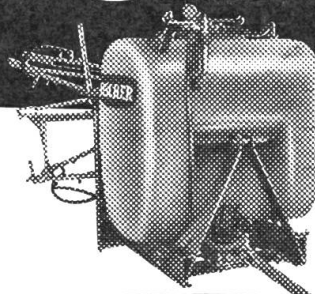
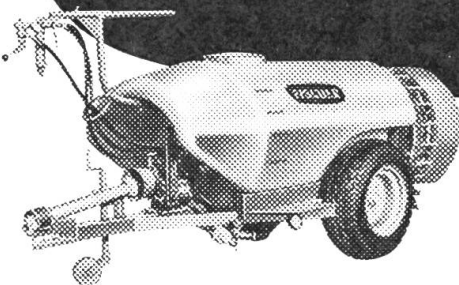

**FISCHER**

Filiale Bern

FISCHER AG  
3028 Bern-Spiegel  
Bellevuestr. 140  
Tel. 031 538131

FISCHER AG, Spritzenfabrik  
Petit-Clos 8, 1800 Vevey, Tel. 021 51 32 43

Filiale Ostschweiz

FISCHER AG  
8552 Felben b/Frauenfeld  
Tel. 054 998 21

DAVID  
BROWN



### DAVID BROWN Traktoren

von 48 bis 91 PS, wurden schon viermal mit dem  
Königlichen «Industrie Oscar» ausgezeichnet  
Ein Grund mehr die Vollblut-Schimmel einmal  
etwas näher zu studieren.

Wir suchen initiative Wiederverkäufer

**R.GRUNDER & C<sup>IE</sup> SA**

6287 Aesch LU  
☎ 041 85 27 27

1217 Meyrin  
☎ 022 41 49 33

Ist es auch Dir bekannt?

**Im Nebel – Abblendsicht!**

Sage es weiter!  
Es fahren noch zu viele mit Standlicht!



◆ Mitglieder! Besucht zahlreich  
die Veranstaltungen Eurer Sektion! ◆

 **Waadt**  
Versicherungen

Agenturen in der ganzen Schweiz

Die Waadt-Unfall ist die Versicherungsgesellschaft  
des Schweizerischen Verbandes für  
Landtechnik – SVLT

# Das Saug- und Druckfass ALTHAUS verdient auch Ihr Vertrauen

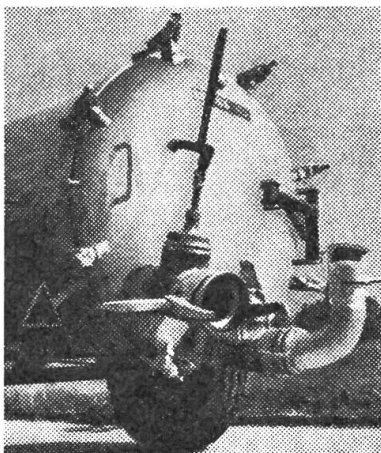
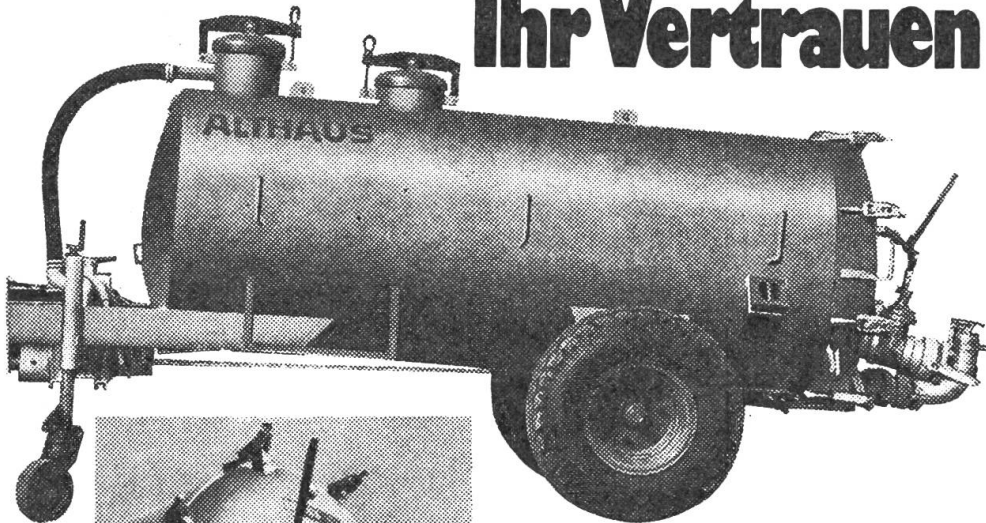

Urteilen Sie selbst:

- Niedertouriger Kompressor; Rotor nur 810 U/min bei 540 U/min an der Zapfwelle (daher die lange Lebensdauer der ALTHAUS-Pumpen)
- ◀◀◀ Exakte Breitverteilung (Vergleichen Sie die Streubilder in den FAT-Mitteilungen!)
- Überdurchschnittliche praktische Förderleistung beim Fassfüllen
- Geringer Bodendruck (richtige Bereifung ohne Mehrpreis)
- Kurze Spritzdistanz zum Boden (geringer Ammoniak-Verlust)
- Guter Bedienungskomfort, Exzenter-Schnellverschlüsse, Einfülldom
- Gute Bremswirkung (Für Ihre Sicherheit)

Gemäss offiz. Vergleichsmessungen bieten ALTHAUS-Druckfässer in der **Normalausführung** entscheidende Vorteile.

ALTHAUS-Fässer und -Kompressoren werden seit Jahren vollständig bei uns in Ersigen hergestellt. Das ist für Sie beruhigend – denken Sie nur an den sicheren und schnellen Ersatzteildienst!

**Wählen Sie Schweizer Qualität - wählen Sie ALTHAUS**

## NEU:

Hydraulisches Schnecken-  
Rührwerk, bürgt für  
restloses Fassentleeren

**ALTHAUS+CO AG** 

Pflugfabrik, 3423 Ersigen, Tel. 034 45 2162/63

Anhänger nicht über das zulässige Gesamtgewicht  
überladen!





# Schneeketten

neue und Occasionen  
Spur- und Leiterschneeketten zum Teil aus US-Army-Beständen, für alle Fahrzeuge (besonders Traktoren und Landmaschinen). Umtausch und Reparaturen. Grosses Lager, günstige Preise. Lieferbar solange Vorrat sofort ab Lager.

**ALOIS STOCKER, Willi 6215 BEROMÜNSTER**  
Telefon 045 - 51 11 20  
(Donnerstagnachmittag geschlossen)



## Mulchgeräte

### Sichel- und Schlegel-Modelle

Unsere Geräte können mehr als nur mulchen. **Aeste und Sträucher** sind kein Problem beim Ausmähen von Junganlagen, Waldwegen, Lichtungen, Strassenrändern u. Brachland.

Unsere Schlegelgeräte eignen sich **vortrefflich zum Zerschlagen von Maisstengeln.**



**Verkauf,  
Beratung,  
Service:**

**PAUL STAEHELI, 9315 NEUKIRCH**  
Tel. (071) 66 12 49  
Forst- und Landmaschinen

## NEU! Rabewerk-Wiesenegge

für die Frühjahrs-Weidepflege

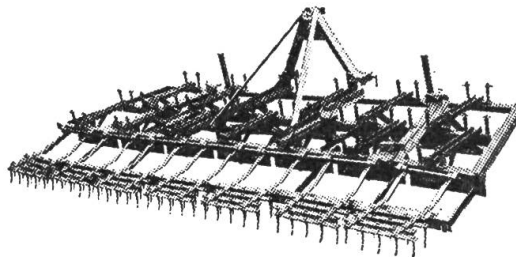

- verteilt Maulwurfhaufen und Kuhfladen (werden Kuhfladen nicht beseitigt, beträgt der Geilstellenanteil auf der Weide im Jahresdurchschnitt ca. 35% = Minderertrag)
- verteilt, ebnet, kämmt und eggt
- 5 verschiedene, hintereinander angeordnete Werkzeuge erzielen einen ausgezeichneten Pflegeeffekt
- Arbeitsbreiten 2,30 m bis 4,10 m

Verlangen Sie unseren Spezialprospekt

## DEZLHOFER AG

Landmaschinen - Traktoren  
9246 Niederbüren SG Telefon 071 - 81 14 21

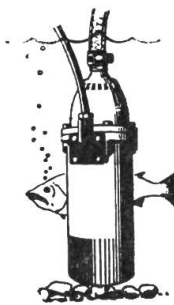

### EI. Tauchpumpe STERO-JET 2000 220 V WASSERMANGEL? WASSERNOT?

Pumpen Sie hauseigenes Wasser aus dem bis 70 m tieferen Bezugsort in den Stall, die Weide, zum Silo oder Jauchegrübel Steigern Sie den Ertrag von Garten und Pflanzung! Leistung bis 1500 l/Std. Förderhöhe bis 80 m. Stromverbrauch nur 200 W = 2 Rp./Std. Preis inkl. Kabel nur Fr. 465.-. **Gratisprospekt** gegen frankiertes Antwortcouvert. **SEV** gepr., **Garantie 1 Jahr.** Direktverkauf durch General-Vertretung: **ZEHNDER & CO., 8115 Hüttikon ZH** Telefon 056 - 74 15 70

**Gratisvorführung** an unserem Prüfstand nach telefonischer Anmeldung. Auswärts gegen Kostenbeitrag.  
Stero-Jet: Hochdruck zu kleinem Preis!



Das Flugblatt  
«Information über  
den SVLT» ist über  
Postfach 210  
5200 Brugg erhältlich.

(Für den Nachbarn, der nicht Mitglied  
des SVLT ist, verlangen!)

## Vertreter und Wiederverkäufer gesucht

Als alleiniger Hersteller von Silofutterabdeckungen aus synth. Gummi (Silowasserpressen und Belastungsschlauch aus Gummifolie) sowie als Hersteller einer neuen Wetterschutzhalle mit Kunststoffüberzug für Maschinen und Geräte suche ich Verbindung mit Händlern und Vertretern, welche die einschlägige Kundschaft besuchen.

**E. WALSER** Kunststoff- und Gummifolienverarbeitung  
Istighofen **8575 Bürglen TG** Telefon 072 - 3 45 25

## INTERNATIONAL Allrad Traktoren

Text zum Titelbild

Nach dem Erscheinen der neuen Modelle 533 und 633 verfügt die INTERNATIONAL HARVESTER CO. über ein gut abgestimmtes Allradprogramm. Dieses umfasst Traktoren mit 45, 50, 60, 70, 80, 90, 100 und 120 PS.

Sämtliche IH Allrad Traktoren sind mit Planeten-Getriebe in den Vorderachsen ausgerüstet. Diese moderne technische Lösung gewährleistet eine maximale Kraftübertragung vom Motor auf die Antriebsräder.

Serienmässig sind alle Modelle mit Vollsynchron-Getrieben und lastschaltbaren Zapfwellen 540/1000 Min. versehen.

Alle Traktoren ab 60 PS verfügen im weiteren standardmässig über Unterlenkerregelhydraulik, hydrostatische Lenkung, hydraulische Bremsen und Planeten-Getrieben in den Hinterachsen. Als Kraftquelle dienen bei allen Traktoren die robusten INTERNATIONAL Dieselmotoren, welche bekannt sind für Langlebigkeit und hohe Leistung. Ölwechsel nur alle 250 Stunden. Sämtliche in der Schweiz zum Verkauf gelangenden IH Traktoren, welche aus dem Lieferwerk Neuss kommen, sind mit speziell verstärkten Kotflügeln ausgerüstet, welche jederzeit den Aufbau einer Sicherheitskabine ermöglichen.

Eingehende Unterlagen über IH Traktoren erhalten Sie beim Generalimporteur für die Schweiz.

**AG ROHRER - MARTI**, Querstrasse 24, **8105 REGENSDORF**

## Vollhydraulische Mistladekrane K r ü g e r

Verschiedene Grössen und Typen für alle Betriebsgrössen. Zapfwellen- und Motorantrieb mit Grablöffel, Erdschaukel und Rübenkorb lieferbar.



Die starken Abstützungen sind der Grund, warum der Krüger-Hydrauliklader auch bei schwerer Arbeit bockstill steht.

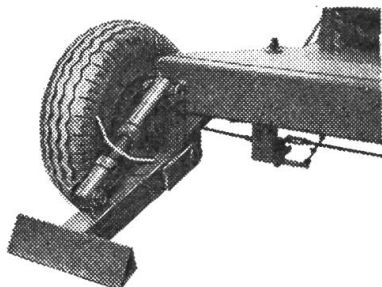

Senden Sie mir unverbindlich Offerte und Prospekt für Mistladekran Krüger

Adresse: \_\_\_\_\_

**Agrar**

Fabrik landwirtschaftlicher Maschinen AG  
Telefon 073 22 01 22

Wil SG

# GLOOR

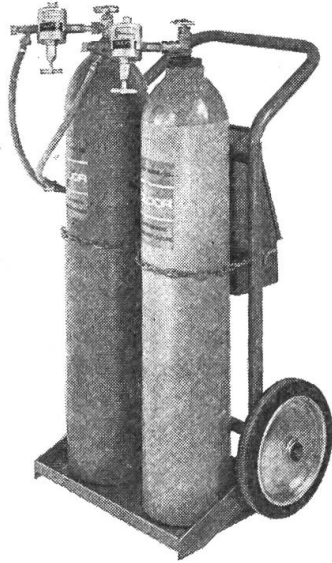

**Die ideale, fahrbare Autogen-Schweissanlage für den fortschrittlichen Landwirt**

Verlangen Sie Gratis-Prospekte mit nachstehendem Coupon.

**GEBR. GLOOR AG**  
Autogenwerk  
**3400 BURGDORF**  
Tel. 034 22 29 01

Name \_\_\_\_\_ F

Strasse \_\_\_\_\_

Ort \_\_\_\_\_

**Haben auch Sie Platzprobleme?**

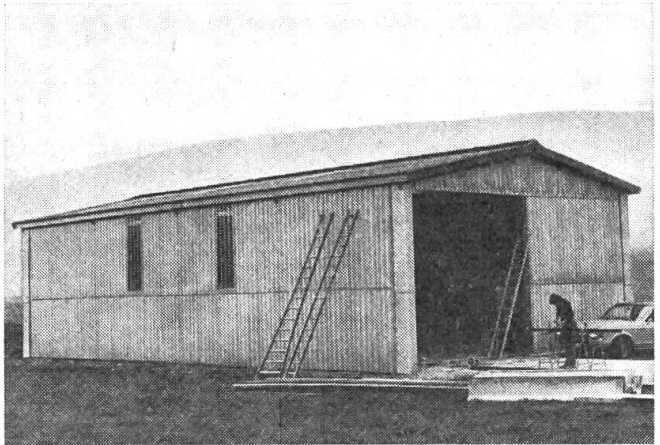

Wenn ja, verlangen Sie ausführliche Informationen über unsere neuen

**MEHRZWECKHALLEN**

reelle Preise, kurze Lieferfristen

**PETER KÖNIG-SCHWEIZER** 3053 Wiggiswil

Telefon 031 - 86 00 94

Verkaufsbureau Westschweiz:

28, Pré-du-Marché, 1004 Lausanne, Telefon 021 - 23 57 03



**Bei Maschinen-Käufen sich auf die Inserate in der «Schweizer Landtechnik» beziehen!**

# Hürlimann

*der Erste der Besten*

## Exakt düngen bringt guten Ertrag und spart Geld

Die Voraussetzung dazu:

# Der KUHN-COMET-Düngerstreuer

Ein Schleuder-Düngerstreuer, der alle Düngerarten mit der gleichen Präzision streut.

Genau Regulierung der Streumenge sowie des Streuwinkels.

Exakte Grenzarbeit nach links und rechts.

Alles vom Traktorsitz aus mit einer Hand zu bedienen.

Der einzige Streuer mit patentierter automatischer Befeuchtungsanlage für Thomasmehl.

Das Streugut wird während der Arbeit kontinuierlich im gewünschten Verhältnis befeuchtet.

Das speziell patentierte Rührwerk (das Geheimnis des Erfolges) bringt den befeuchteten Dünger absolut störungsfrei direkt auf den Streuteller. Die Wassermenge wird vom Fahrersitz aus genau dosiert.

**Der KUHN-Düngerstreuer, Ihr Gewinn**

Import und Wiederverkauf:

**Service Company Ltd. Dübendorf**

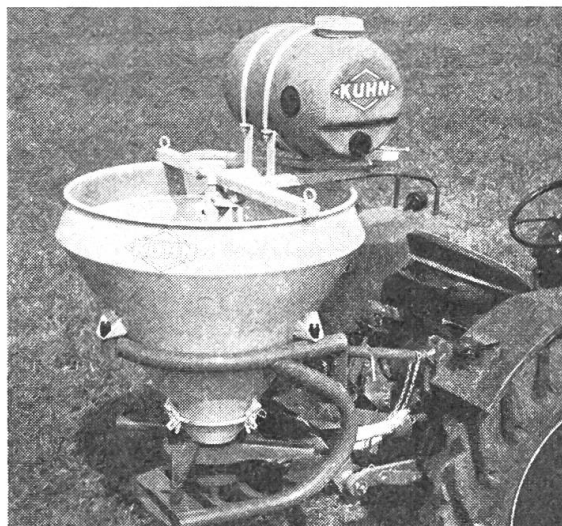

Usterstrasse 124/126, 8600 Dübendorf/ZH,  
Tel. 01/820 12 12

## Unentbehrliche Helfer in der Landwirtschaft

### VAIA- Mistladekran



5-m-Auslegearm und Mistgabel, vollhydraulisch, Bereifung 10 x 15, mit grosser Hydraulik-Pumpe, an Zapfwelle oder mit Gelenkwelle, Diesel- oder Elektromotor. Jede Maschine kann auch mit Tieflöffel oder Greifer ausgerüstet werden  
**ab Fr. 8500.-**

### Weidner-Rüttelegge

Vor dem Kauf einer Rüttelegge schauen Sie sich erst die vieltausendfach, in weltweitem Einsatz verbreitete **Weidner-Rüttelegge** an, die bereits seit 1962 im Einsatz steht und auch in der ganzen Schweiz die meistgekauft ist. Arbeitsbreiten: 2,5 3, 4 oder 5 m.

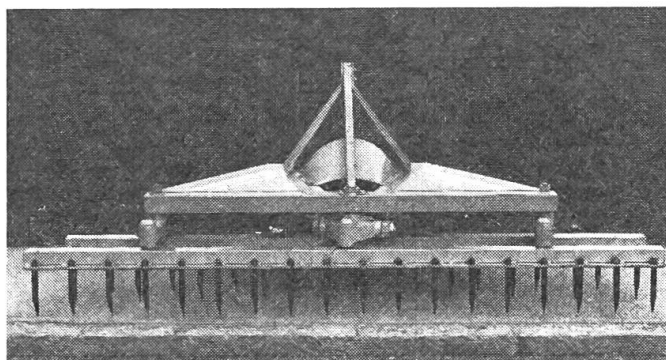

Verlangen Sie unverbindlich unsere Prospekte und Preisangaben, oder kommen Sie zur Besichtigung.

**Joh. Studer, 6030 Ebikon, beim Bahnhof**

Traktoren und Landmaschinen, Telefon 041 - 36 44 22



# Der neue Bührer

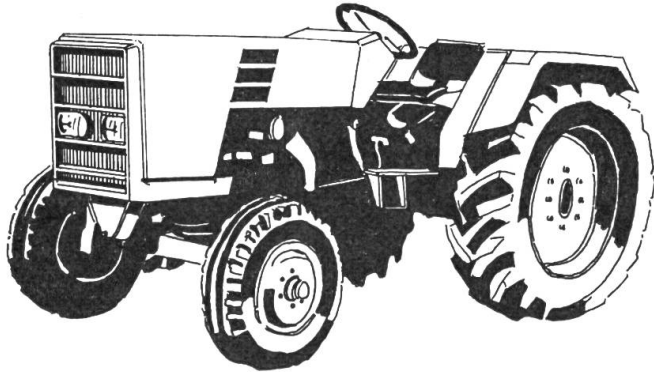

**Ideale Typenreihe  
von 55–135 PS  
auch mit  
4-Rad-Antrieb**

Service  
Ersatzteildienst

**Matzinger AG**  
**8600 Dübendorf ZH**

Neugutstrasse 89 - Telefon (01) 821 57 77

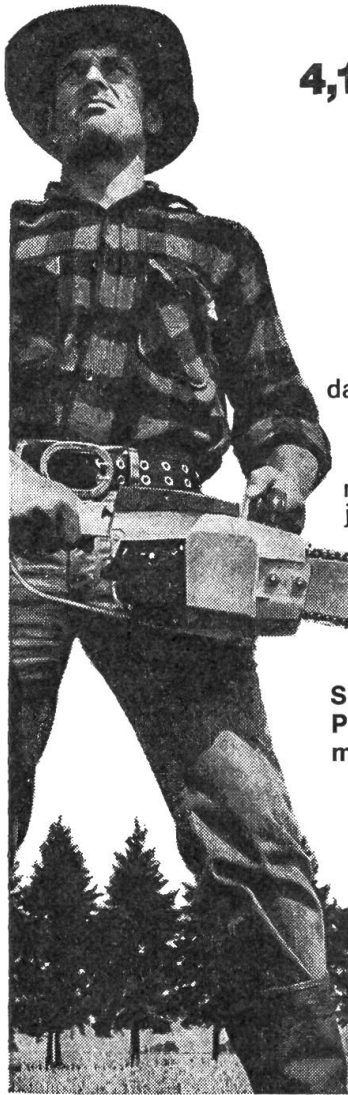

**Pioneer P20**  
**4,1 kg · 51 cm<sup>3</sup> · automatic**  
**die vorteilhafteste**  
**Leichtmotorsäge**

**In Kanada sind auch**  
**leichte Motorsägen**  
**niemals Spielzeug!**

Die Pioneer P20 hat die Kraft und die Ausdauer einer Berufsmaschine  Schwertlänge 35 cm (auf Wunsch 40 cm)  Automatische Kettenschmierung  Exklusive Anti-Rückschlag-Sicherheitskette  Automatischer Dekompressor für Leichtstart bei jeder Witterung  Zügiger Schnitt in jedem Holz, auch bei grossen Stämmen.  
Die Pioneer P20 bricht alle Verkaufsrekorde.

**Superstarke PIONEER-Berufsmaschinen:**  
**P-40, 65 cm<sup>3</sup>, 6,3 kg / P-50, 82 cm<sup>3</sup>, 7,4 kg**  
**mit exklusivem Antivibrationssystem.**

## Bon

Verlangen Sie bei Almacoa AG den Katalog mit allen Einzelheiten und die Adresse der nächsten Pioneer-Lokalvertretung

Name \_\_\_\_\_

Strasse \_\_\_\_\_

Ort \_\_\_\_\_

Generalvertretung Pioneer  
**Almacoa AG, 8021 Zürich**  
Militärstr. 84, Tel. 01 3967 50

## Weiterbildung

- Schrift Nr. 3  
«Unterhaltsarbeiten an landw. Motorfahrzeugen»  
von Werner Bühler,  
Kursleiter SVLT  
42 Seiten – Format 14,8 x 21,0 cm  
Ueber 44 Abbildungen  
**Preis Fr. 3.30**

## Information

- Merkblatt Nr. 2 des SVLT  
«Reparaturen und Revisionen»  
Fr. 0.50
- Merkblatt Nr. 3 des SVLT  
«Ankauf von landw. Maschinen»  
Fr. 0.50
- Muster-Reparaturauftrag  
Fr. 0.50
- Merkblatt Nr. 4 des SVLT  
«Handwerkliches Können ist  
bäuerliche Tradition»  
Fr. 0.60

Alle Preise verstehen sich **inkl.** Porto- und Versandkosten.  
Am einfachsten bestellt man gegen Einzahlung des entsprechenden Betrages auf das Postcheckkonto 80 - 32608 (Zürich) Schweiz. Verband für Landtechnik, Brugg.  
(Auf der Rückseite des grünen Einzahlungsscheines angeben, was man mit der Zahlung bestellt!)



**PIONEER**  
**Geboren in Kanada**

12 Monate Garantie und Maschinenversicherung!

# Ueber 20 Jahre Bürgi-Discount

(Teilweise bis 40% unter Schweizer Katalogpreisen)

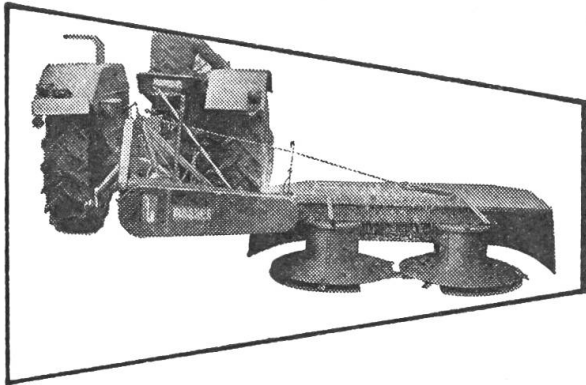

## Kreiselmähwerke

Arbeitsbreiten: 1,5 m / 1,65 m / 1,85 m

Verschiedene Fabrikate ab Lager lieferbar

Preisvergleich:

**Fr. 3200.-**

Mähwerk mit 2 Kreisel,  
Arbeitsbreite 1,65 m,  
mit Gelenkwelle, Schutz und Reservemesser.

Ein Besuch bei Bürgi wird sich lohnen, am Lager sind noch folgende Maschinen zu Spezialpreisen erhältlich:

Ladewagen Hagedorn (verschiedene Modelle), Ansauggebläse (verschiedene Fabrikate), Dosierförderanlagen, vollautomatische Quer-/Längs-Verteileranlagen, Fegu-Verteiler. Mistzetter: Strautmann, Mulli mit zwei oder vier stehenden Streuwalzen, Kreiselmäherwerke, verschiedene Fabrikate, Kreiselschwader, Einachs-Dreiseitenkipper, Lely Kreiseleggen, Kultur-eggen mit Krümmler, Kreisel-Düngerstreuer, Maishäcksler, verschiedene Fabrikate, Heube-lüftungsanlagen-Radialventilatoren, Warmluftöfen, Elektromotoren usw.

Auch sämtliche Mengele-Landmaschinen zu Bürgi-Discountpreisen erhältlich.



AG Landmaschinen 8547 Gachnang Tel. 054 - 9 42 59

# Die grossen HAMSTER begeistern...

Der Grossraum-Ladewagen HAMSTER PLUS 30  
mit der revolutionären Doppelachse

Das grosse  
HAMSTER PLUS Programm:

HAMSTER PLUS 12  
HAMSTER PLUS 15  
HAMSTER PLUS 17  
HAMSTER PLUS 20  
HAMSTER PLUS 25  
HAMSTER PLUS 30

Preisgünstige Eintauschofferte  
beim offiziellen RAPID-Vertreter

# Rapid

Rapid Maschinen und Fahrzeuge AG  
8953 Dietikon, Tel. 01/886881

# Der universelle Frontlader

für jeden Traktor



## ALÖ-QUICKE

Vielseitig – zuverlässig –  
preiswert

Qualität – Schwedenstahl

In 1 Minute ohne  
Werkzeug von 1 Mann  
an- oder abgebaut

Auswechselbar zwischen  
verschiedenen Traktoren

10 serienmäßig  
lieferbare Arbeitsgeräte

**SUOMI** Holzurückegerät

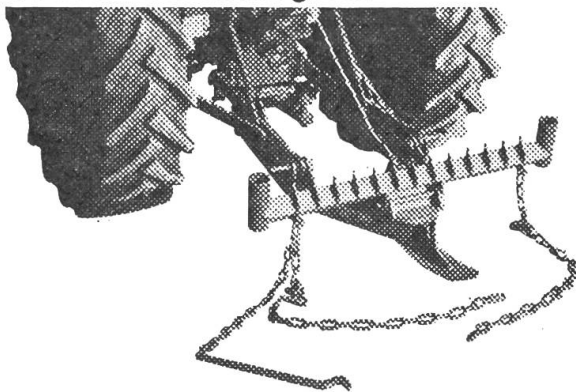

**PUHURI**  
Schnee-  
schleuder

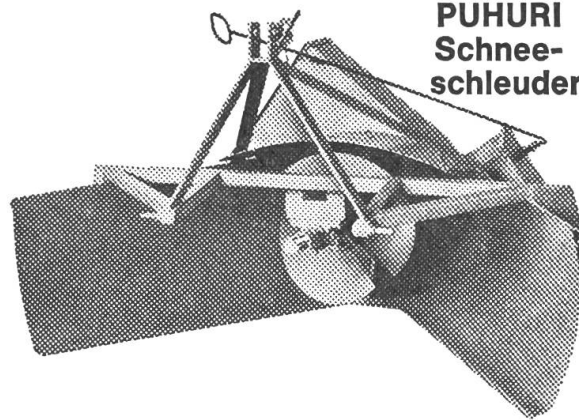

# MESSER

Ernst Messer AG  
Tel. 061 - 98 23 21  
4450 Sissach BL