

Zeitschrift: Landtechnik Schweiz
Herausgeber: Landtechnik Schweiz
Band: 38 (1976)
Heft: 13

Werbung

Nutzungsbedingungen

Die ETH-Bibliothek ist die Anbieterin der digitalisierten Zeitschriften auf E-Periodica. Sie besitzt keine Urheberrechte an den Zeitschriften und ist nicht verantwortlich für deren Inhalte. Die Rechte liegen in der Regel bei den Herausgebern beziehungsweise den externen Rechteinhabern. Das Veröffentlichen von Bildern in Print- und Online-Publikationen sowie auf Social Media-Kanälen oder Webseiten ist nur mit vorheriger Genehmigung der Rechteinhaber erlaubt. [Mehr erfahren](#)

Conditions d'utilisation

L'ETH Library est le fournisseur des revues numérisées. Elle ne détient aucun droit d'auteur sur les revues et n'est pas responsable de leur contenu. En règle générale, les droits sont détenus par les éditeurs ou les détenteurs de droits externes. La reproduction d'images dans des publications imprimées ou en ligne ainsi que sur des canaux de médias sociaux ou des sites web n'est autorisée qu'avec l'accord préalable des détenteurs des droits. [En savoir plus](#)

Terms of use

The ETH Library is the provider of the digitised journals. It does not own any copyrights to the journals and is not responsible for their content. The rights usually lie with the publishers or the external rights holders. Publishing images in print and online publications, as well as on social media channels or websites, is only permitted with the prior consent of the rights holders. [Find out more](#)

Download PDF: 03.04.2026

ETH-Bibliothek Zürich, E-Periodica, <https://www.e-periodica.ch>

ACKERBAUGERÄTE

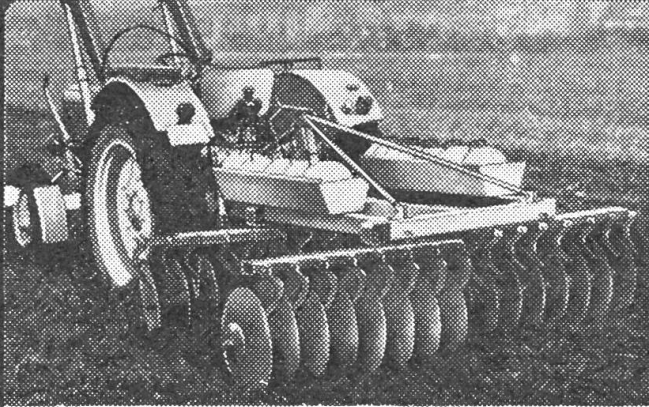

1.

1. Scheibenegge für Dreipunktbau

- besonders robuste Bauart mit Frontspindelbedienung
- Arbeitsbreiten von 2 bis 2.60 Meter
- Scheibendurchmesser: 50,5 cm

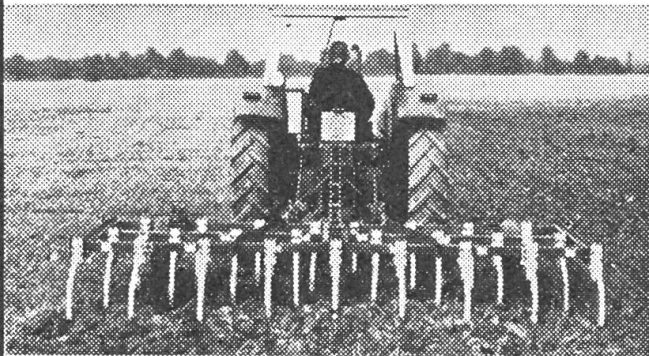

2.

2. Kultivatoren

- sehr stabile Ausführung
- Arbeitsbreiten von 2 bis 3.40 Meter
- kombinierbar mit Einfach- oder Doppelwalzenkrümmer

3. Scheibenschälplüge

- mit 7, 9 oder 12 gezackten Scheiben
- Scheibendurchmesser: 56 cm
- Arbeitsbreiten von 107, 138 und 183 cm

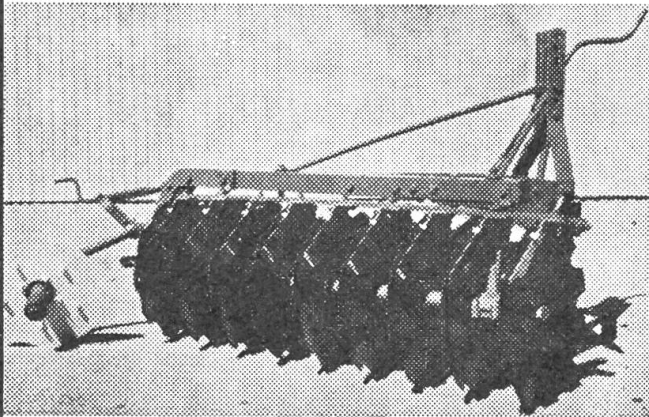

3.

4. Schleuderdüngerstreuer

- Inhalt 260 Liter oder 400 Liter
- Ölbadgetriebe
- vorzügliches Rührwerk
- streut trockene und feuchte Düngerarten

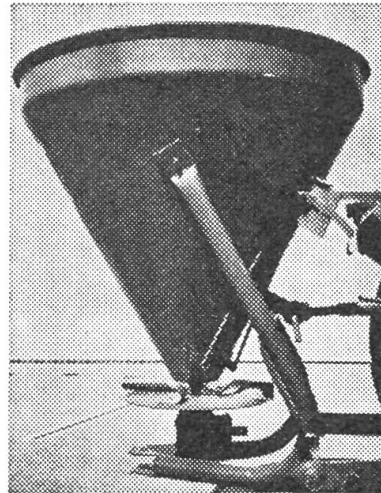

4.



ROHRER-MARTI



Aktiengesellschaft Rohrer-Marti,
8105 Regensdorf

Landmaschinen.
Telefon 01 840 11 55

Coupon:

Ich/Wir wünsche(n):

Unterlagen über.....

Meine/Unsere Adresse und Tel. Nr.

HARUWY

Besuchen Sie uns an der
OLMA Halle 10 Stand 115

Wir zeigen Ihnen

HARUWY - Hackspinnen (Sternhackgerät)
 HARUWY - Vielfachgeräte
 HARUWY - Hubstapler für 3-Punkt
 HARUWY - Cultipacker-Walzen
 HARUWY - Gareeggen
 HARUWY - Kultureggen
 HARUWY - Tiefgrubber
 (Spiro, Super-Spiro, Chisel)
 HARUWY - Untergrundlockerer
 HARUWY - Ladebrücken für 3-Punkt
 NODET - Anbausämaschinen
 NODET - Einzelkornsämaschinen
 NODET - Breiddüngerstreuer u. a. m.

Unsere Mitarbeiter in der Deutschschweiz:

Walter Pfanner, 3250 Lyss BE Tel. 032 - 84 13 79
 Christian Moser, 2943 Vendlincourt Tel. 066 - 74 46 89
 Walter Gerber, 3324 Hindelbank Tel. 034 - 51 13 08
 Roland Baumgartner, 8162 Steinmaur Tel. 01 - 853 06 46



HARUWY 021 / 911141

Landmaschinenfabrik
 Hans-Rudolf Wyss, Vermand. 1032 Romanel s. Lausanne

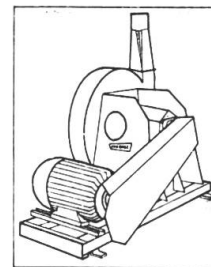
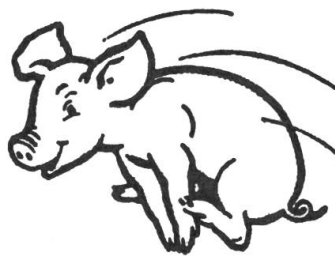

Stahlscheiben-, Hammer- und Spezialmaismühlen, Mahl- und Mischanlagen.

Beim Spezialisten prompt ab Lager lieferbar



GRIESSER
 Maschinen AG

8450 Andelfingen 1 ZH
 Tel. 052 - 41 11 22 / 23

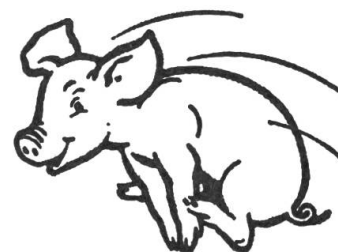
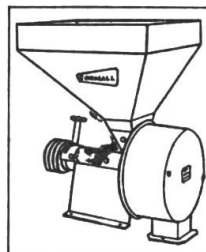

PARTNER

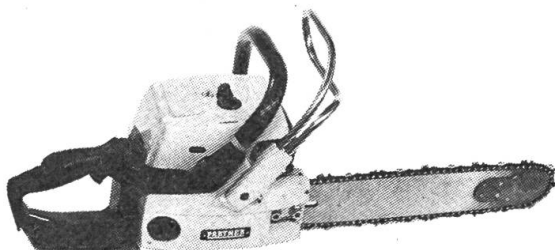

Die schwedische Qualitäts-Motorsäge

- verschiedene Modelle für jeden Einsatz
- bestmöglicher Lärmschutz
- Kettensperre für Unfallverhütung
- geheizter Handgriff
- Modelle ab Fr. 600.-

FORST-WEIKART liefert auch Waldwerkzeuge, Berufs- und Schutzkleidung usw.

Verlangen Sie den Katalog.

Hch. WEIKART AG, Unterrietstrasse 2, 8152 Glattbrugg
Telefon 01 - 810 65 34

14

Senden Sie mir Prospekte über:

Name: _____

Adresse: _____

Die REFORM-Technik macht sich bezahlt!



REFORM MULI 45/145

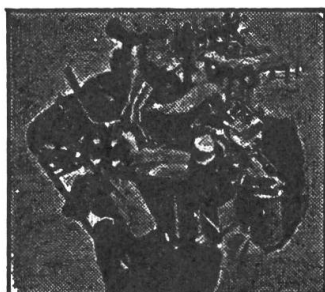

Der Direkteinspritzer leistet ganze 45 PS. Erstklassige Kaltstarteigenschaften und wirtschaftlicher Kraftstoffverbrauch. Hervorragendes Durchzugsvermögen des Motors. Ein Motor also, der immer einige PS in Reserve hat.

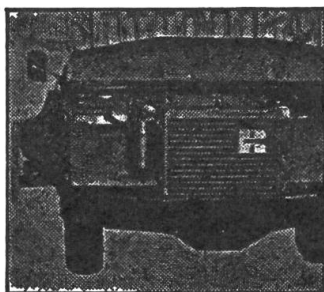

Technische Finesse auf einen Blick. Beide Frontverkleidungen und den Deckel klappen Sie problemlos auf. Ungewöhnlich leichte Zugänglichkeit für Kontroll- und Wartungsarbeiten. Perfekt bis ins Detail.



Sie lenken den MULI vom bequemen Gesundheitssitz aus. Alle Bedienungshebel sind vom Fahrersitz aus leicht erreichbar. Beste Motorzugängigkeit durch Abnehmen der Deckel in der Motorverkleidung.

OLMA 76

Besuchen Sie uns am Stand
der SAV-Sonderschau
St.-Jakob-Strasse
(direkt neben dem Olma-Gelände)

GENERALVERTRETUNG

AGROMONT AG

6331 Oberhünenberg
Telefon 042 - 36 57 57



Der neue Bührer

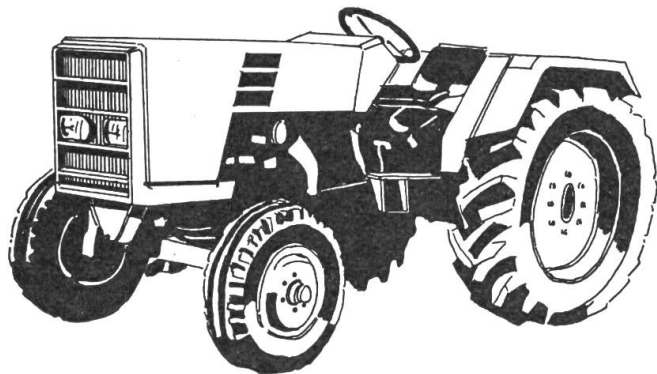

Ideale Typenreihe
von 55–135 PS
auch mit
4-Rad-Antrieb

Service
Ersatzteildienst

Matzinger AG
8600 Dübendorf ZH

Neugutstrasse 89 - Telefon (01) 821 57 77

● Mitglieder! Besucht zahlreich die Veranstaltungen der Sektion! ●

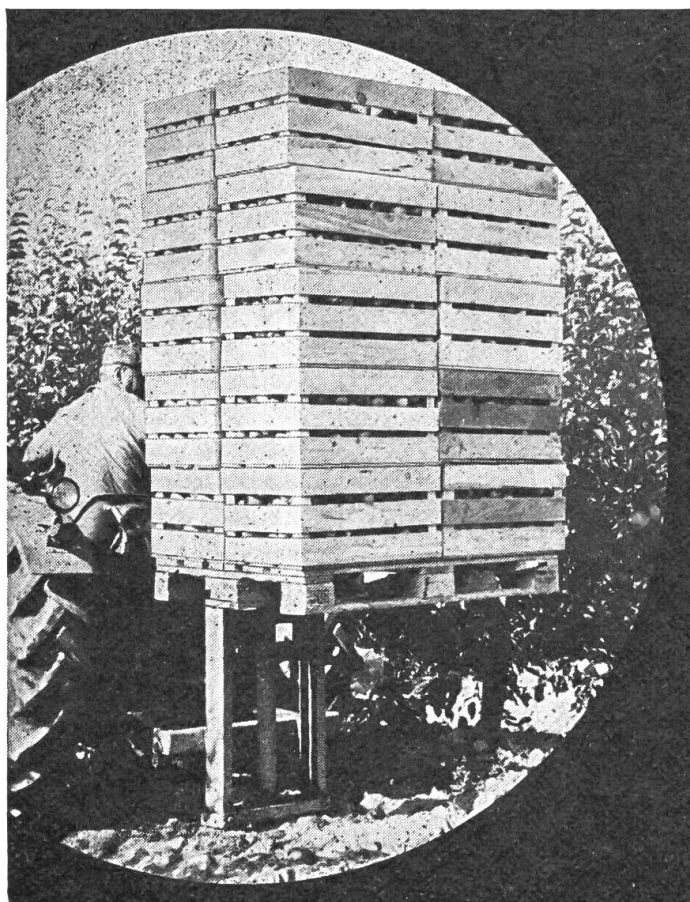

Ochsner
Hydraulik

Rationalisierung
in der
Landwirtschaft

Agrilift

Modelle für 600 bis
1800 kg.
Vorrichtungen zum
Neigen, Verschieben,
Drehen und Pressen.

Ochsner Hydraulik GmbH
8853 Lachen
St. Gallerstrasse 100
Tel. 055 - 63 20 20
Telex 75686

Vertretungen: Burgdorf BE: Kunz Maschinen AG
Ardon VS: Kurt Brandalise, Mech. Werkstatt
St. Gallen: Landverband St. Gallen

«Kauf es ruhig –
AGRAR steht dahinter»

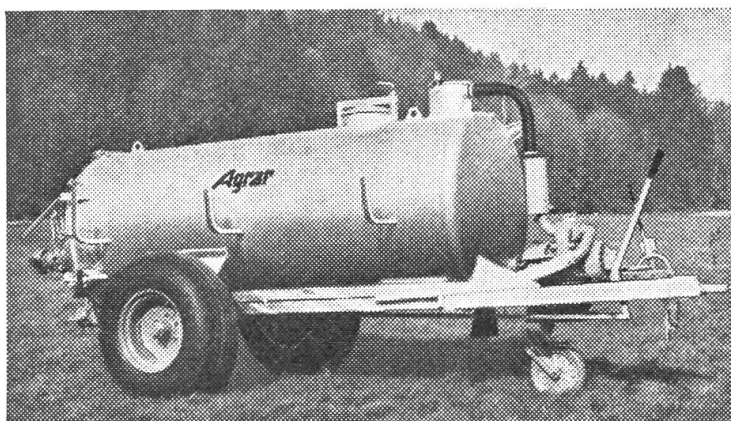

mit seiner reichen Erfahrung
mit seinem guten Service
mit seinem 8 Grössen umfassenden Programm
mit seinen fairen Preisen auch für spätere
Ersatzteil-Beschaffung

Das erste in der Schweiz serienweise gebaute Druckfass – problemlos –
betriebssicher.

In 4 Grössen auch als Pumpdruckfass lieferbar.

Bitte um Zustellung der Unterlagen
für Druckfass/Pumpdruckfass.

Name: _____

Adresse: _____

Agrar

Fabrik landwirtschaftlicher Maschinen AG
9500 Wil SG Telefon 073 / 220122

Text zum Titelbild:

Bis zur Fabrikationsreife kostet ein neues Motorsägenmodell rund eine Million Franken. Beim modernen Kompaktbau werden alle Motorteile raum- und gewichtsparend angeordnet. Reiche Praxis-Erfahrung hilft, schwache Stellen, unerwünschte Hitzeübertragung, unzugängliche, leicht verschmutzende Winkel, schon beim Entwurf auszumerzen.

Die Pioneer-P-Serie zeigt alle Möglichkeiten dieser Entwicklung: Bereits Modell P 20; 51 cm³; 4,1 kg ist für leichteren Berufseinsatz geeignet. — Berufsmodell P 40; 65 cm³; 6,3 kg hat verschleissfeste Vibrationsdämpfung, bewährt bei Millionen Johnson-Bootsmotoren bis 135 PS; im Dreieckrahmen werden Erschütterungen in Rundbewegung umgewandelt.

Ausser der Kraftreserve aus 82 cm³; 7,4 kg bringt Modell P 50 CD die verschleissfeste elektronische Entladungszündung, womit Kraftnutzung und regelmässiger Lauf spürbar verbessert werden. Ein Ersatz dieses «Zündpakets» wird erfahrungsgemäss kaum jemals notwendig.

Generalvertretung: **ALMACOA AG, ZÜRICH**

**Wenn Hochdruckreiniger dann nur ein K.E.W.
F.T.Sonderegger AG 9322 Egnach Telefon 071/66 15 46**

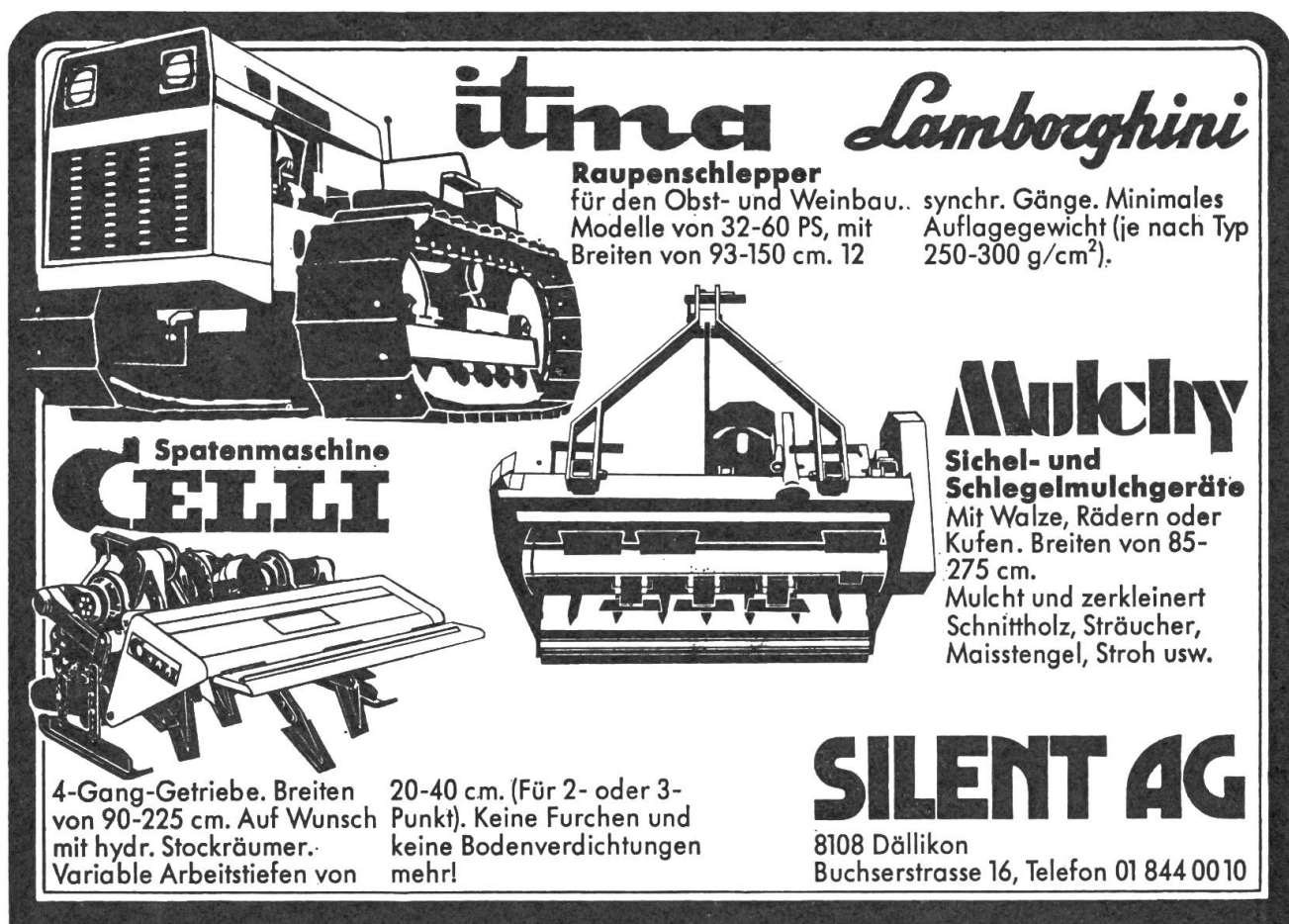

itma Lamborghini

Raupenschlepper
für den Obst- und Weinbau.. synchr. Gänge. Minimales
Modelle von 32-60 PS, mit Auflagegewicht (je nach Typ
Breiten von 93-150 cm. 12 250-300 g/cm²).

CELLI

Spatenmaschine

4-Gang-Getriebe. Breiten 20-40 cm. (Für 2- oder 3-
von 90-225 cm. Auf Wunsch Punkt). Keine Furchen und
mit hydr. Stockräumer. keine Bodenverdichtungen
Variable Arbeitstiefen von mehr!

Mulchy

Sichel- und Schlegelmulchgeräte
Mit Walze, Rädern oder Kufen. Breiten von 85-275 cm.
Mulcht und zerkleinert Schnittholz, Sträucher, Maisstengel, Stroh usw.

SILENT AG
8108 Dällikon
Buchserstrasse 16, Telefon 01 844 0010

Besuchen Sie uns an der OLMA im Freigelände AF 15



RENAULT

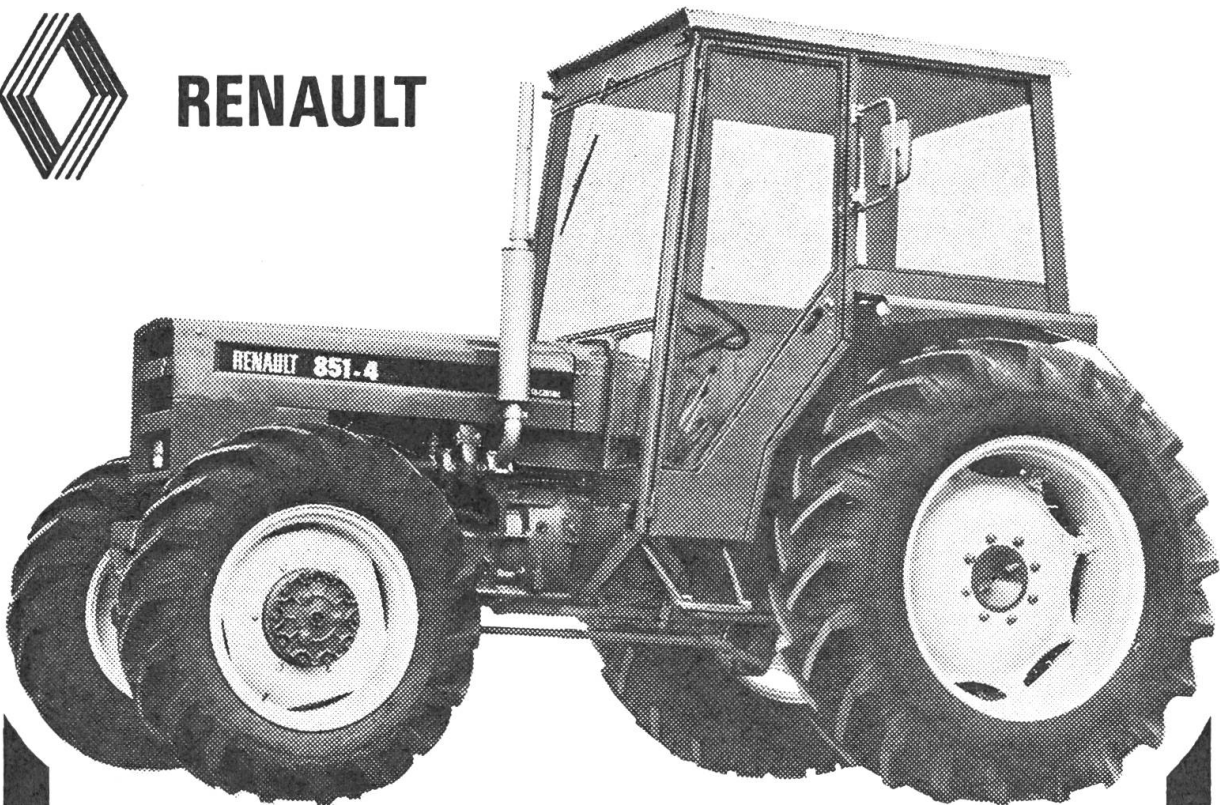

einmalig!

Umweltfreundlich: Spitzenklasse!

Neue grossvolumige MWM-Motoren leise und abgasarm (entsprechend den neuesten Vorschriften)

Technik: Spitzenklasse!

Serienmässig inbegriffen: Hydraul. Lenkung, lastschaltbare Zapfwelle, 12-Gang-Vollsynchron-Getriebe – ab 75 PS mit Wendeeinrichtung. 0,7–25 km/h, Kipperanschlussventil, Unterlenker-Regelhydraulik. Echter Allradantrieb

Komfort + Sicherheit: Spitzenklasse!

Neuer Super-Gesundheits-Sitz, freier Aufstieg, hydrostatische Sicherheitslenkung, klimatisierte Sicherheitskabine

Normalmodelle 42-46-55-65-75-85-95 DIN/PS

Allradmodelle 65-75-85-95-115-140 DIN/PS

AECHERLI

Aecherli AG, Maschinenfabrik
6260 Reiden, Tel. 062 81 22 22

OLMA

HALLE 6 STAND 623

Bewährte Maschinen für:

Gartenbau

Heuernte

Getreide-Trocknung und Lagerung

Maiserte

Düngung

Bodenbearbeitung

Futteraufbereitung

Mahl- und Mischanlagen

Hochdruckreinigung

AGRO-SERVICE SA

4528 ZUCHWIL SO

065 26 1161

Traktoren - Seilwinden

an Hydraulik oder zur Fest-Montage

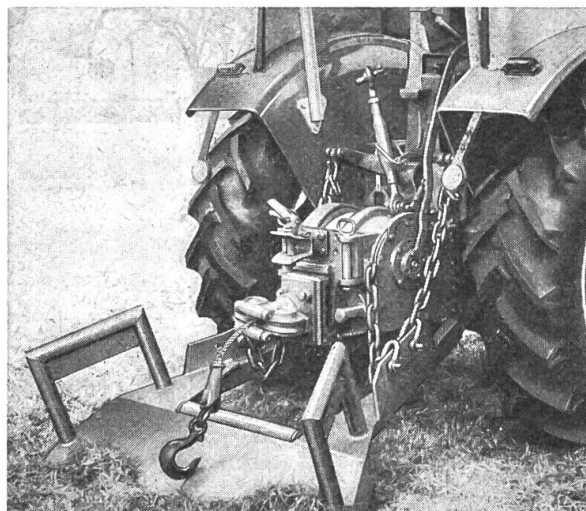

Eine Reihe Modelle von 3 bis 7 t Zugkraft, für Traktoren von 35 bis 100 PS, mit breitem oder schmalen Verankerungsschild. Spezial-seilwinden, Forstseilwinden, Doppeltrommel-seilwinden. Gerne senden wir Ihnen detaillierte Unterlagen.

STUDER Maschinen & Reparaturen AG
6030 Ebikon LU, beim Bahnhof, ☎ 041 - 36 44 22

**Unschlagbar
in Preis+Qualität**

Ford Economy

40 PS, 8/2 Gänge + Regelhydraulik

Typengeprüft und nach BAV ausgerüstet.

Fr. 14'600.-



**Ford baut Traktoren für
alle Bedürfnisse**

WALTERSCHEID

Dreipunkt-
Kuppler

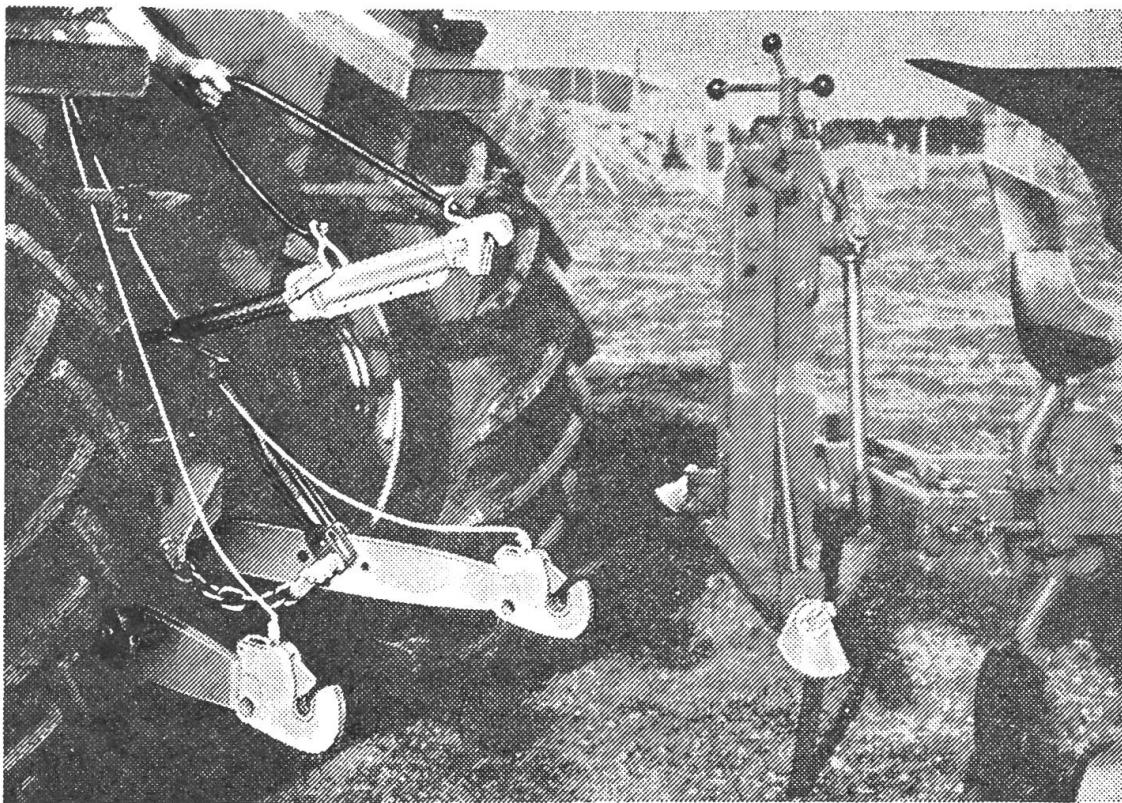

Sicher - Schnell - Bequem

Fragen Sie Ihren Fachhändler

Paul Forrer AG - Zürich

Aargauer Straße 250
8048 Zürich
Postfach

Tel. 01 64 39 33 / 35 Telex Pafor 58230

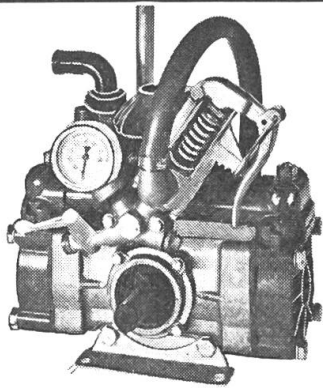

BECK

Fabrikate

Kompressoren
und Zubehör

Schleifmaschinen
für alle Mähmesser

Waschpumpen

Zapfwellen- oder Motorantrieb
Günstige Schraubstücke

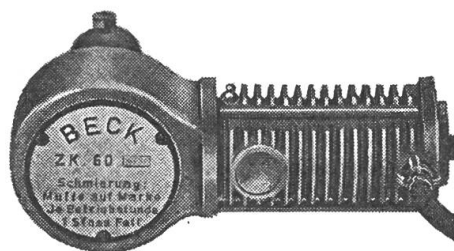

OLMA St. Gallen

Halle 3 Stand 326

F. BECK, Apparatebau, 3363 OBERÖNZ BE, Tel. 063 5 22 20



Der motorisierte Nachbar, der die «Schweizer Landtechnik» nicht erhält, ist nicht Mitglied des SVLT. Meldet uns seine Adresse. Danke!

50 Jahre STIHL

Qualität und Fortschritt

042 AVE die Jubiläums-Säge

«die leistungsstarke Motorsäge» für jede Forstarbeit.

- Sicherheitshandschutz vorn und hinten
- Kettenfangbolzen, Gashebelsperre
- Automatische Ketten-schmierung mit Regulie-rung
- Perfektes Antivibrations-system

- Elektronische, wasser-dichte Zündung, sicherer Start bei jedem Wetter.

Bei STIHL wählen Sie aus einem Angebot von 15 Top-Modellen.

STIHL-Motorsägen auch in der Schweiz die meist-verkauften, mit dem best-ausgebauten Servicenetz.



Bon:

für Prospekte und unverbindliche Offerte.



Max Müller Maschinen AG
8617 Mönchaltorf Tel. 01.86 90 55

Stihl Ostschweiz, W. Brühwiler, 8362 Balterswil, Tel. 073. 43 15 15
Stihl Zentralschweiz, J. Hug AG, 5600 Lenzburg, Tel. 064. 51 81 51
Stihl Bern, H. Matter, 3125 Toffen BE, Tel. 031. 81 13 99
Stihl Nordwestschweiz, O. Damann, 4465 Magden AG, Tel. 061. 86 17 17
Stihl Graubünden, G. Ambühl AG, 7302 Landquart, Tel. 081. 51 18 27

Name: _____
Strasse: _____
Plz./Ort: _____
Tel.: _____



Besuchen Sie uns an der OLMA, Stand AF 14, 1406 im Frelen.

OTT BIETET MEHR

GEBRÜDER OTT AG Maschinenfabrik Worb

3076 Worb Telefon 031 - 83 08 11

Fabrikvertreter H. Feurer Telefon 064 - 53 11 33
F. Bolz Telefon 032 - 81 38 60

OLMA

Halle 6
Stand 626

1. **Erfahrung** Seit über **150 Jahren** befassen wir uns mit dem Pflugbau!
2. **Sicherheit** Als Pflugfabrikant im Herzen der Schweiz sind wir in **guten** und **schlechten Zeiten** für Sie da!
3. **Kenntnisse** der **Schweizer Bodenverhältnisse** helfen uns die geeigneten Maschinen anzubieten!
4. **Spezialisten** sind wir auf dem Sektor **Bodenbearbeitungsgeräte!**
5. **Auswahl** 1-, 2-, 3-, 4- und 5-Scharpflüge, Vibrier-, Gare-, Kreisel-, Scheiben- und Spatenrolleggen, Bodenfräsen, Tief- und Schwerkubber, Chisel, Düngerstreuer mit Wasserzusetzgerät, Sämaschinen, Einzelkornsämaschinen!
6. **Alternativen** z. B. Zweischarpflüge mit **Hand-** oder **hydraulischer Wendung!**
7. **Klare Preise** z. B. bei den Mehrscharpflügen ist die **Schnellkupplung** im Preis **inbegriffen!**
8. **Garantierter Ersatzteildienst** Wir führen noch heute Ersatzteile für **Brabantpflüge**, welche während des 2. Weltkrieges verkauft wurden!
9. **Service** In den meisten Fällen liefern wir die Geräte **franko Hof**, Pflüge werden **eingeführt!**
10. **Beratung** Unser Verkaufspersonal steht Ihnen **jederzeit** (auch während der OLMA) gerne zur Verfügung!

Ein Beispiel aus vielen: der OTT-Vierscharpflug.

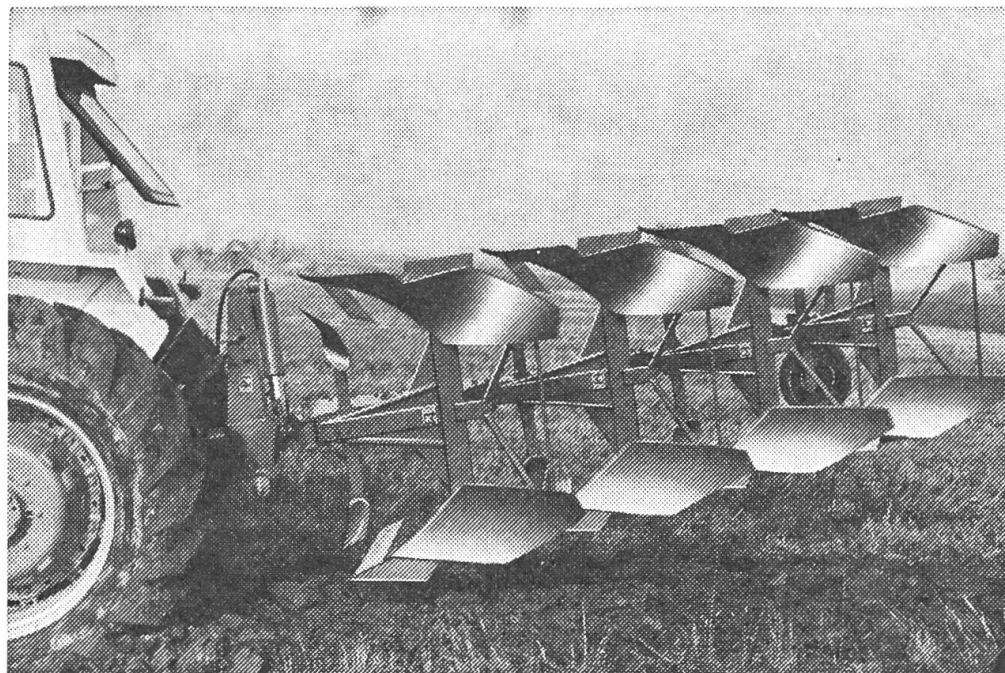



Pilatusstrasse 38 Luzern
Telefon 041 - 22 65 55

Jeans Orig. Lee Cooper, Levi's, Wrangler, Rifle, Lee, usw.

Sport, Freizeit, Arbeit und Hobby

z. B.: US-Army-Feldjacken, neu und gebraucht, Parka-Mäntel US-Army, NATO, Schweden und BRD, US-Army-Regenmäntel, Boing Jackets B 15, US-Schirmmützen und Regenhüte, div. Stiefel usw.

Senden Sie mir Ihren Katalog mit Preisliste.

Name

Strasse PLZ Ort

(25-4553)

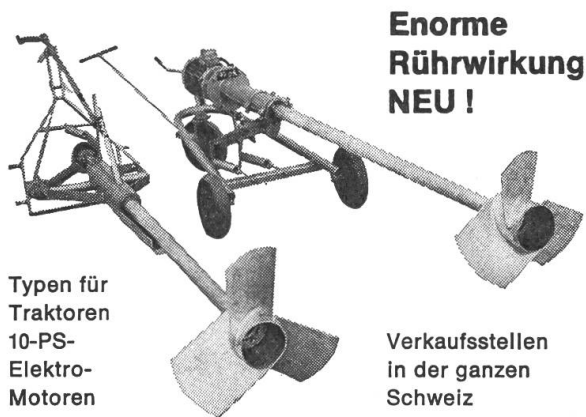

**Enorme
Rührwirkung
NEU!**

Typen für
Traktoren
10-PS-
Elektro-
Motoren

Verkaufsstellen
in der ganzen
Schweiz

Früh's Mixer und Mixer-Pumpen

Mit dem In- und Ausland-Patent Obenansaugtopf. Dazu Verschlauchungspumpen mit 10 PS schon über 50 m Druckhöhe, und Typ zum Fassfüllen.

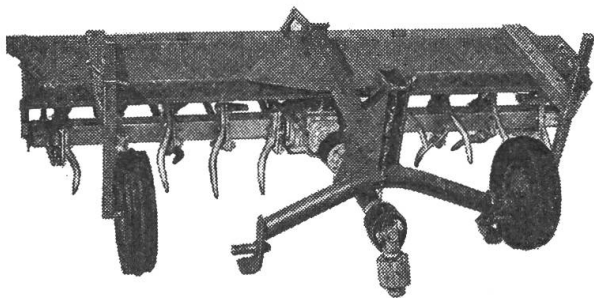

Rotor-Spaten oder Zinken-Egge für ganz besondere Leistungen durch die patentierte runde Zinkenform. Unvergleichliche Eggarbeit. Kein zerschneiden des Unkrautes. Keine Sohlenbildung des Untergrundes. Nachstellbare, verschleissarme Zinken.

Verlangen Sie Prospekte oder Vorführung.



**J. Früh
Maschinenfabrik
9542 Münchwilen TG
Tel. (073) 26 20 33**

**BÜRGI's
Einachs-Dreiseitenkipper**

Grossauswahl von verschiedenen Marken zu konkurrenzlosen Preisen. Preis- und Qualitätsvergleiche lohnen sich.

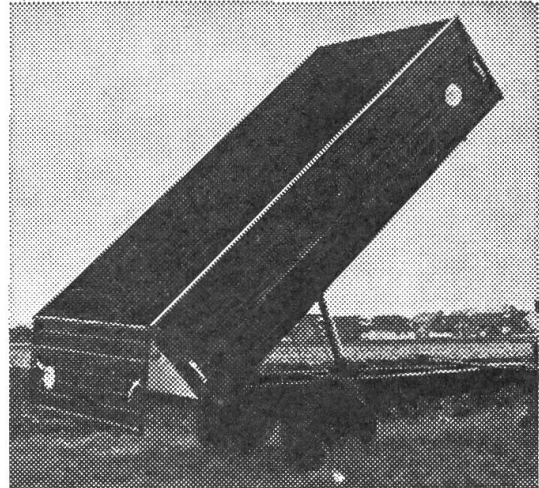

Beispiel laut Bild:

Einachs-Dreiseitenkipper

Ganzstahl-Konstruktion
Brücke 4 x 2 m, Auflaufbremse, Blinklichtanlage, grossdimensionierte Pneus 10 Ply, Pendelaufsatz 400 mm, Körnerdicht.

Preis Fr. 4900.-

Verkauf und Ausstellung von Bürgi's grossem Landmaschinenprogramm, Gachnang. Kein Vertreterbesuch, jedoch **teilweise bis 40% unter Schweizer Katalogpreisen.** Franko Haus Lieferung mit Garantie und Servicegarantie.



**AG Landmaschinen
8547 GACHNANG
Telefon 054 - 9 42 59**

Praktische, bewährte

Stahldrahtsilo

5 mm Draht.

Für alle Futterarten geeignet. Jetzt auch mit verstärktem Bodenring und sonnenbeständiger, grüner Kunststoffeinlage lieferbar. Preis ab Fr. 26.-/m³ Siloraum. Solide Wasserpressen.

**Walter Schlegel, Silobau
Derrière les Murs, 1580 Avenches
Tel. 037 - 75 29 14 Wohnung 037 - 75 25 12 Werkstatt**

MB trac 65/70

2216 CI

Der neue, überlegene Ackerschlepper von Mercedes-Benz.

Das macht den MB trac 65/70 überlegen:

- Leistungsstärke beim Pflügen
- Rationellere Saatbettbereitung
- Höhere Flächenleistung beim Düngen und Spritzen
- Drillen mit weniger Nebenzeiten
- Größere Sicherheit beim Transport
- Komfortables Sicherheitsfahrerhaus (OECD- und LBG-geprüft)
- 1-Mann-Betrieb



Lassen Sie sich den MB trac 65/70 vorführen!

MATRA
3052 Zollikofen



ZOLLIKOFEN
Telefon 031 57 36 36

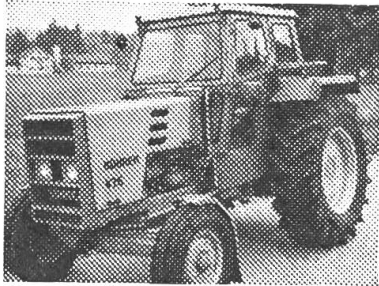

Unfallverhütung durch JAKOB - SICHERHEITS - KABINEN

1. geprüftes Schweizerfabrikat in verschiedenen Ausführungen
für alle Traktormarken
20 Jahre Erfahrung im Kabinenbau.

Lieferung durch den Landmaschinenhandel oder durch:

W. JAKOB Kabinenbau 8586 Engishofen-Erlen TG Telefon 071 - 69 11 91



MAROLF NUTZFAHRZEUGE an der OLMA St. Gallen, Halle 6, Stand 639

Schweizer Arbeit – für schweizerische Ansprüche . . .

2-Achs-3-Seiten-Kipper
Typ WM 90-45 K3
Gesamtgewicht: 9000 kg
Brücke: 450 x 200 cm
Inhalt: 9 m³
4-Rad-Auflaufbremse

1-Achs-3-Seiten-Kipper,
Typ WM 72
Gesamtgewicht: 8000 kg
Brücke 400 x 200 cm
Inhalt: 8 m³

Pneuwagen WM Color, Typ 80–50
Gesamtgewicht: 8000 kg
Brücke: 500 x 200 cm
Metallseitenladen verzinkt, 70 cm
Inhalt: 7 m³
4-Rad-Auflaufbremse
Preis: **Fr. 6500.–**

2-Achs-2-Seiten-Kipper,
Typ WM / 90-50 K2
Gesamtgewicht: 12 t, 9 t, 7 t, 6,5 t
Brücke: 500 x 200 oder 450 x 180 cm
Inhalt: bis 12 m³
4-Rad-Auflaufbremse

1-Achs-3-Seiten-Kipper,
Typ WM 73
Gesamtgewicht: 6750 kg
Brücke: 380 x 180 cm
Inhalt: 6,8 m³

1-Achs-Mulden-Rückwärtskipper,
Typ WM 75 MR - Gesamtgewicht: 5500 kg
Muldengrösse: 300 x 120 / 300 x 180 cm
Inhalt: 5,5 m³ - Preis: ab **Fr. 4900.–**

Besuchen Sie unsere permanente Ausstellung. Auch samstags und sonntags geöffnet.
Anmeldung im Gasthof «Kreuz», Finsterhennen BE

Walter MAROLF AG Fahrzeug- und Maschinenbau

2577 Finsterhennen

Tel. 032 - 86 17 44 / 45

Vertreter: H. Beck, 3424 Oberösch BE
E. Schefer, 8320 Fehraltorf

Tel. 034 - 45 12 05
Tel. 01 - 97 74 43



MASCHINEN AG 4112 Bättwil bei Basel Telefon 061 - 75 11 11

Präsentiert eine Auswahl aus dem grossen Programm erstklassiger Qualitätsmaschinen für die Landwirtschaft



Mistzetter, div. Grössen

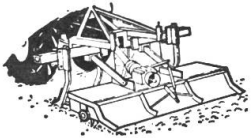

WEICHEL-Tiefengrubber mit Rotor-Egge

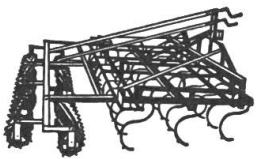

MOLLER Kulturreggen mit Ein- oder Zweiwalzen-Krümler

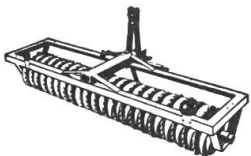

Cambridge-Walzen in div. Ausführungen

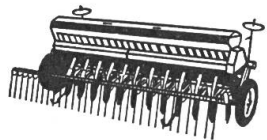

Sämaschinen FIONA, CENTRA-DRILL, AEROMAT



Düngerstreuer aller Systeme

KUXMANN-Tellerstreuer



Ein- und Zweischeiben-Schleuderstreuer



KUXMANN-Breitbandstreuer bis 12 m Breite

Ein- und Zweisorten-Kastenstreuer

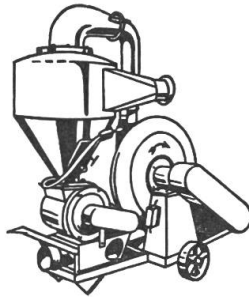

Getreideförder-Anlagen

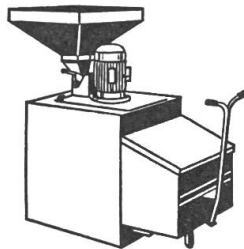

Futtermittel-Mahlanlagen

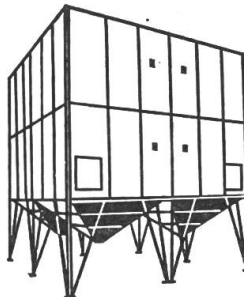

Silos für Innen- und Aussenaufstellung

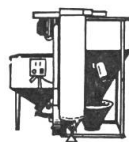

Futtermittel-Mahl/Mischanlage SKIOLD PICCOLO

Kartoffel-Sammelroder WISENT

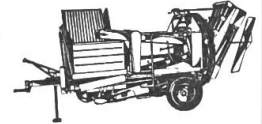

Zuckerrüben-Vollernter, gezogen und selbstfahrend

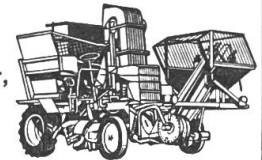

Maishäcksler HAGEDORN, enorme Leistung bei bescheidenen Kosten

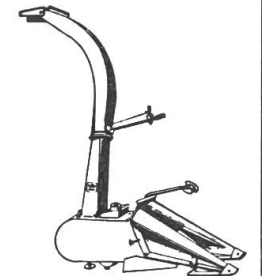

Kolben- und Körnermaismühlen, für Stroh ebenfalls sehr gut geeignet

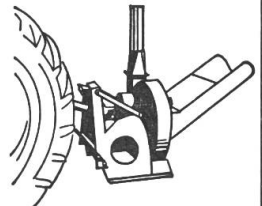

Ladewagen HAGEDORN, ein Begriff



Vollautomatische Ablade- und Dosiergeräte NEUERO

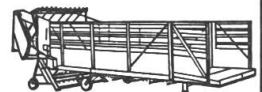

Quer/Längs-Heuverteiler NEUERO, Silo-Endverteiler

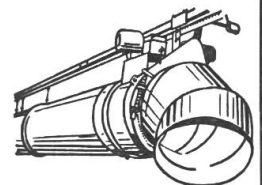

Verlangen Sie unverbindlich Prospekte, Beratung oder Vorführung und erkundigen Sie sich nach Sonderangeboten!

MASCHINEN AG 4112 Bättwil bei Basel Telefon 061 - 75 11 11

Der Praktiker wählt vollhydraulisch

Daher gibt's bei ALTHAUS heute schon keine Zwelschpflüge mehr mit gewöhnlicher Handwendung. Unsere modernen Geräte sind nur noch vollhydraulisch oder mit Zapfwelle drehbar. Das ist echter Fortschritt und vor allem Rationalisierung: daher der enorm günstige Verkaufspreis. Machen Sie einen Preisvergleich — dann werden auch Sie sich für ALTHAUS entscheiden.

Grosser Durchlass — keine Verstopfungen

Spezielle Maisvorschäler und auf Wunsch verlängerte Ausführung

Rascher Einzug auf volle Furchentiefe

Baukasten-System: leicht umstellbar von 2- auf 3-Schar oder umgekehrt

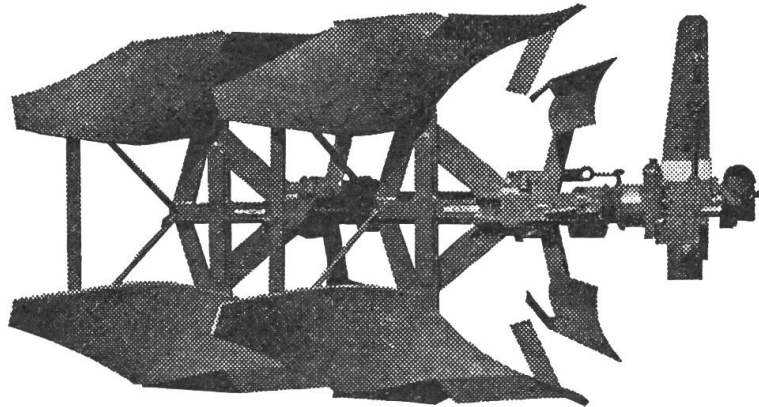

Wählen Sie Schweizer Qualität - wählen Sie ALTHAUS

ALTHAUS+CO AG 

Pflugfabrik, 3423 Ersigen, Tel. 034 45 2162/63

H.P. Sommer, Unterschlatt, 053 - 7 63 07

Steinige Aecker?

Kein Problem mit dem

Steinsammler MCA!

Bitte schreiben oder telefonieren Sie uns, damit wir Ihnen detaillierte Unterlagen zustellen können.

K. & U. Hofstetter AG, Maschinenbau
Ostermundigenstr. 34a, 3006 Bern
Telefon 031 - 42 04 48

Wir führen auch Entsteinungsarbeiten in Miete aus.

90 Traktoren im Verbrauchs-
und Leistungstest.
Die offiziellen OECD/NEBRASKA-
Ergebnisse beweisen: *

Produkte der KHD-Gruppe

Deutz-Traktoren sparen literweise* Diesel und damit bares Geld

Von Jahr zu Jahr steigende Brennstoffpreise treiben die Betriebskosten für Ihre Traktoren in die Höhe. Darum sollte man schlechte «Futterverwerter» gar nicht erst auf den Hof lassen.

Wieviel Traktoren verbrauchen und was sie leisten zeigt das TRACTORAMA auf einen Blick. Für alle PS-Klassen in mehr als 900 Einzelmessungen von 90 Traktoren.

Der Beweis: Gerade wenn's um die ganze Leistung geht – bei voller Belastung, bei schweren Arbeiten – sparen DEUTZ-Traktoren jedes Jahr bares Geld!

Die Testergebnisse sind von grossem Wert für Ihre wirtschaftliche Betriebsplanung: Holen Sie sich das TRACTORAMA und den «DEUTZ-diesel-calculator» kostenlos bei Ihrem DEUTZ-Vertreter!



Den abgebildeten elektronischen Taschenrechner hält jeder DEUTZ-Händler für Sie bereit. Zum Vorzugspreis von Fr. 20.–, solange Vorrat reicht: 4 Rechenarten, 8 Stellen, Flieskomma.

Spar Diesel-fahr Deutz Rechnen Sie mit!

Hans F. Würglér · DEUTZ-Generalvertretung · Industriestrasse 17 · 8910 Affoltern a/A · Tel. 01/99 31 21

SIPRA®

halten länger



In der Schweiz hergestellt. Erstklassig in Material, Verarbeitung und Passform. Bewährte Qualität bei allen SIPRA-Modellen. Verlangen Sie Ihre SIPRA-Arbeitshandschuhe im Detailgeschäft. Prospekte durch

Mötteli + Co.
Fabrik für Arbeitshandschuhe
8048 Zürich

Die ideale Schweissanlage

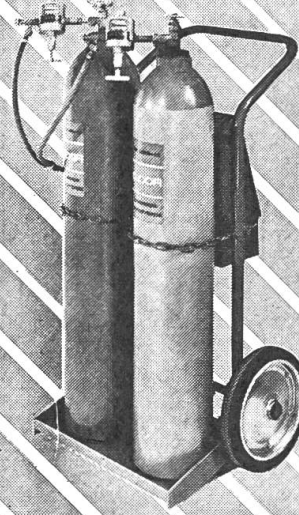

für den fortschrittlichen Landwirt

GLOOR liefert «nach Mass» genau das Richtige für Ihren Bedarf.

Prospekte mit Preisangaben erhalten Sie gratis durch Einsenden des Coupon an:

GLOOR

GEBR. GLOOR AG, Autogenwerk
3400 BURGDORF, Tel. 034 22 29 01

Name: _____

Adresse: _____

103

Olma St. Gallen: Halle 2, Stand 261

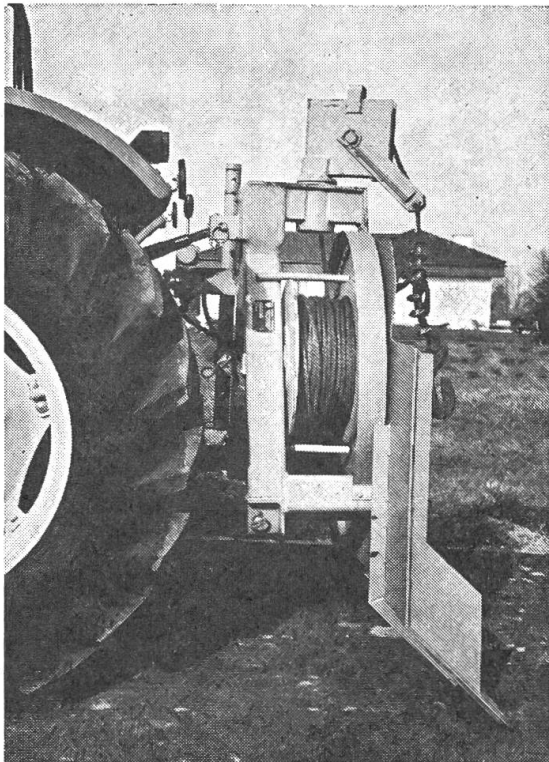

Prospekte und Vorführungen durch die Generalvertretung:

NEUHEIT:

HSM-WINDE mit HECKSCHILD

für Dreipunktbau an Traktoren

Zugkraft 4½ t – Zapfwellenantrieb – hydr. Kupplung
Seilaufnahme 80 m Ø 12 mm oder 100 m Ø 10 mm
(sehr leichtes Seilausziehen)

HSM-Winden für:

- den Unternehmer
- den Waldbauern
- die Holzerguppe

Sehr preisgünstig

Ausgestellt an der OLMA, Stand Nr. 606
(Firma Schilter AG)



PAUL STAEHELI AG
9315 Neukirch - Eg.

Land- und Forstmaschinen
Telefon 071 - 66 12 49

HARUWY

Vielfachgeräte

mit halbautomatischen Setzmaschinen, 2-4-reihig (Bild), Kammjäter, Hackgruppen, Häufelscheiben, Zuckerrübenhackwerkzeug usw.

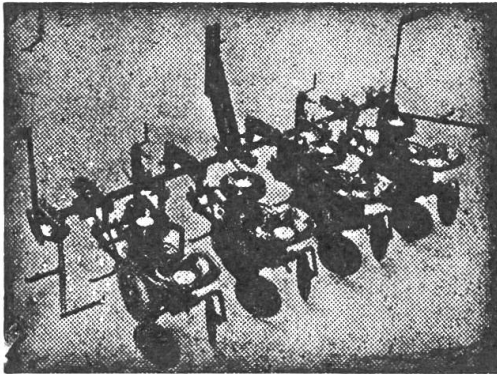

Hackspinnen (Sternhackgerät)

aufgebaut auf dem bewährten HARUWY-Grundgerät mit Steuerung, Hangstabilisierung, aufklappbarem Balken (Strassentransport) usw.

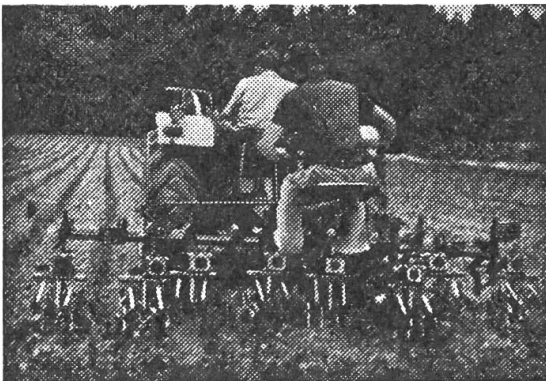

Cultipacker-Walzen

2,2 m; 2,6 m; 2,8 m; 3,2 m. Mit Belastungsmulden für 3-Punkt oder mit Kombinationsdeichsel, Kugelpendellager.

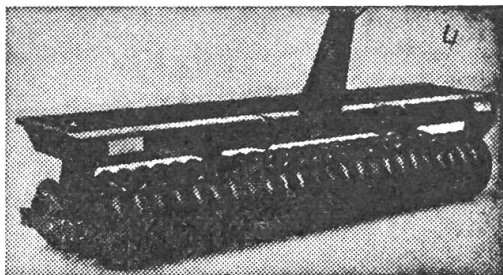

Unsere Mitarbeiter in der Deutschschweiz:

W. Pfanner, 3250 Lyss BE 032 84 13 79
Chr. Moser, 2943 Vendincourt BE 066 74 46 89
W. Gerber, 3324 Hindelbank BE 034 51 13 08
R. Baumgartner, 8162 Steinmaur ZH 01 853 06 46

Einzelkornsämaschine

Nodet-PNEUMASEM

für Zuckerrüben, Mais, Bohnen, Gemüse usw
lieferbar mit dem **zentral aufgebauten, mechanisch-pneumatischen Granulatstreuer Nodet**.

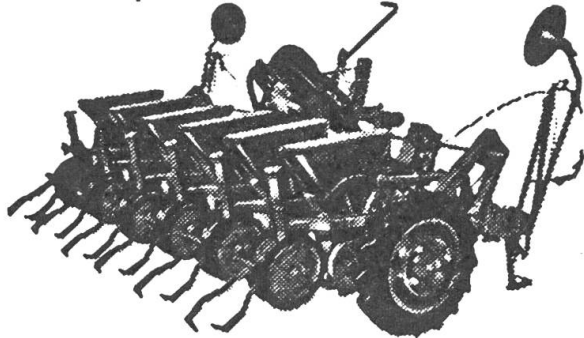

Anbausämaschine Nodet

mit beidseitigem Antrieb, Saatauslauf nach vorne, zentrale Druckregulierung, Säbreite = Totalbreite usw.

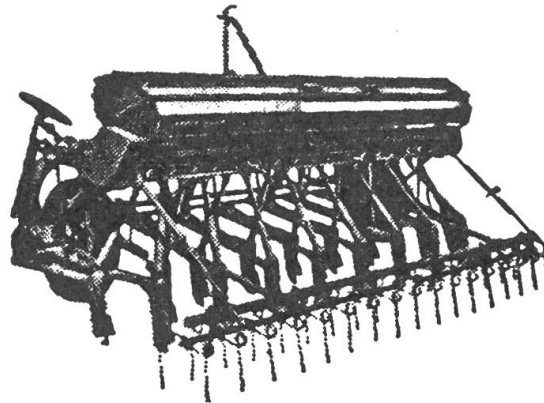

HARUWY-Kultureggen

2,2-3,3 m, verschiedene Ausführungen, auch mit Einwalzenkrümmer, Block-Chassis, Doppelfederzinken, gleiches Chassis auch für Tiefgrubber verwendbar.

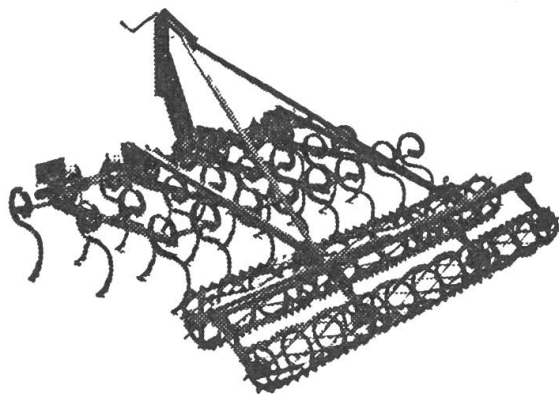

HARUWY 021 / 911141

Fabrique de machines agricoles
Hans-Rudolf Wyss, Vernand, 1032 Romanel s. Lausanne

An der OLMA Halle 10 Stand 115



**WAADT
VERSICHERUNGEN**

Die Waadt-Unfall ist die Versicherungsgesellschaft
des Schweizerischen Verbandes für

Agenturen in der ganzen Schweiz

Landtechnik – SVLT

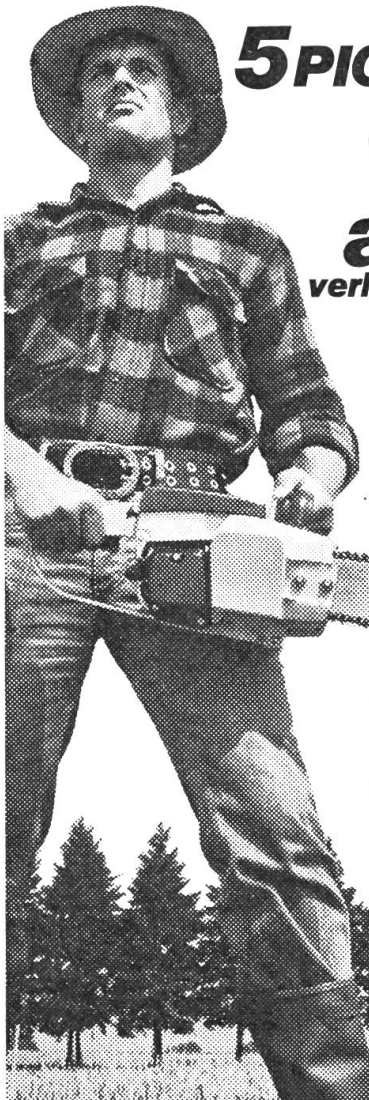

5 PIONEER-PREIS- SCHLAGER

zum Beginn der Holzsaion

ab Fr. 590.–

verlangen Sie die neue Preisliste

P20 51 cm³ 4,1 kg
ein Werkzeug – kein Spielzeug

P40 65 cm³ 6,3 kg
Antivibration, die vollwertige
Berufsmaschine

P50 82 cm³ 7,4 kg
CD-Zündung, die
Berufsmaschine,
die alles bietet

1200A 58 cm³ 6,2 kg
Die Leichtgewichtsäge für grosse Arbeit

650 103 cm³ 9,3 kg
Das Arbeitspferd im Wald

Bon

Verlangen Sie
bei Almacoa AG
den Katalog mit allen
Einzelheiten und die
Adresse der nächsten
Pioneer-Lokalvertretung

Name _____

Strasse _____

Ort _____

Generalvertretung Pioneer
Almacoa AG, 8021 Zürich
Militärstr. 84, Tel. 01 39 67 50

Vor dem Abschnen
nach links: zurückschauen,
rechtzeitig Zeichen geben und
dem Gegenverkehr Vortritt lassen!



PIONEER
Geboren in Kanada

12 Monate Garantie und Maschinen-
versicherung!

Aebi-DOMO zu Ihrem Vorteil

DOMO-S 230l Inhalt

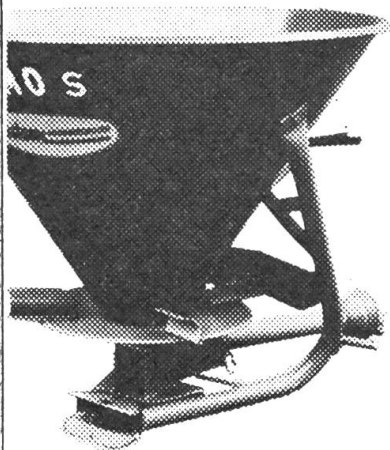

Das Rühr- und Mischwerk ist im Grundpreis inbegriffen. Damit können Sie angefeuchtetes Thomasmehl staubfrei streuen oder zwei Düngersorten mischen.

DREYCAL-Oberflächenbeschichtung schützt den AEBI DOMO vor Rost.

DOMO-290 290l Inhalt

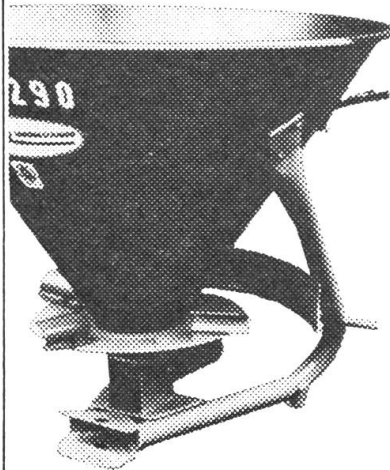

Zu allen 3 DOMO-Typen ist ein aufsteckbarer Reihenstreuerapparat 4- und 6reihig lieferbar, z. B. für die Unterblatt-Düngung im Mais. Bestens zu empfehlen im überbetrieblichen Einsatz. Anbau auch an früher gekauften Streuern.

DOMO-450 430l Inhalt

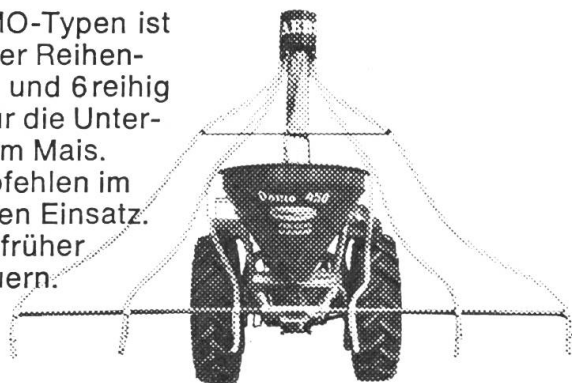
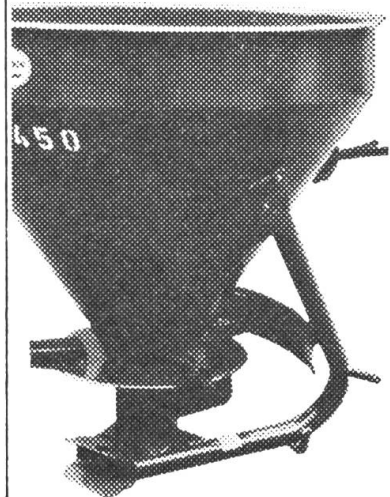

Gutschein für Prospekt und Preisliste der Schleuder-Düngerstreuer AEBI DOMO / des Reihenstreuerapparates.

Ausschneiden und einsenden an Aebi & CO AG
Maschinenfabrik
3400 Burgdorf
Telefon 034 21 64 21

20

Adresse:

AEBI

**Conti führt einen neuen Reifen für alle Traktoren
ins Feld:**

den CONTI CONTRACT - FARMER

**Mit diesem Radial-Reifen fährt jeder Traktor radikal
anders. Er bringt viel mehr Zug. Das bedeutet viel
mehr Leistung und doch weniger Kraftstoff.**

**Verlangen Sie ausführliche Auskünfte
bei Ihrem Reifenfachmann.**

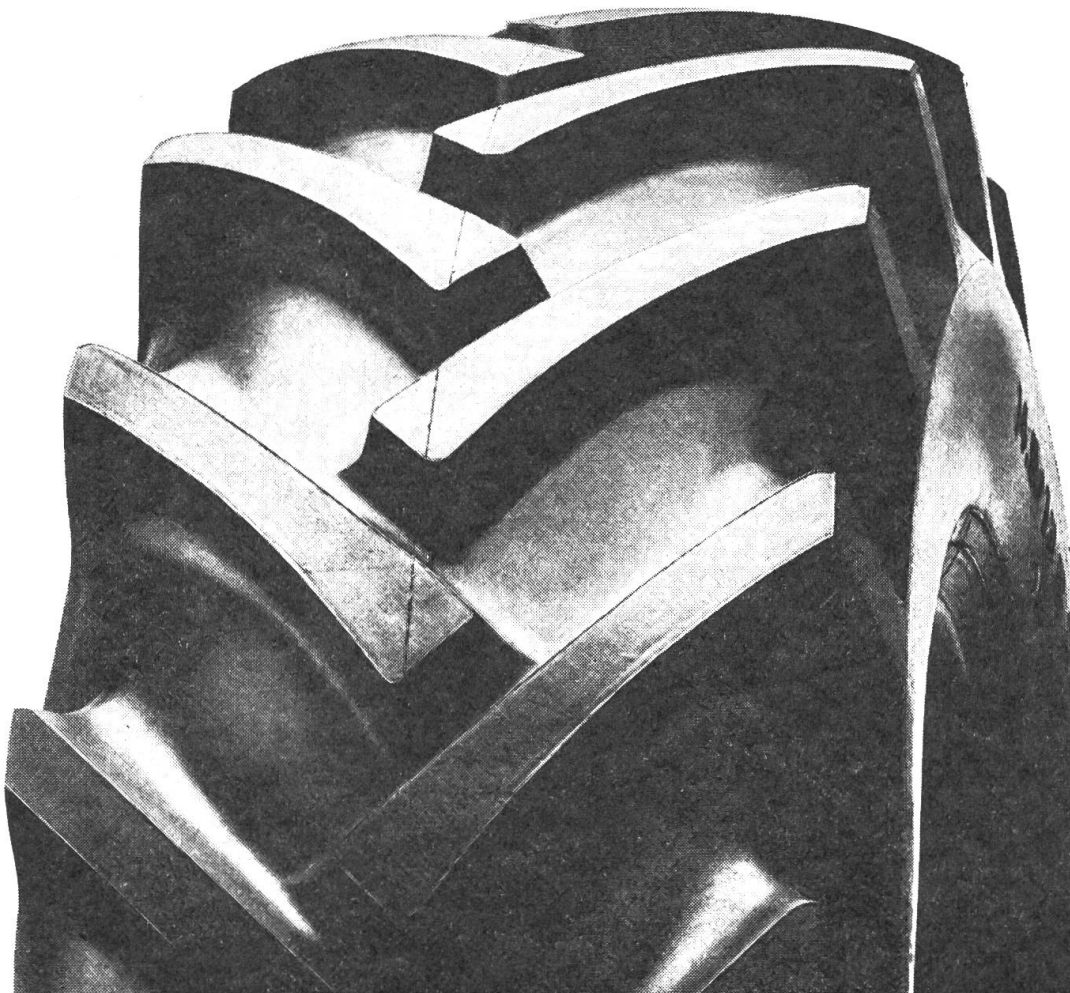

Continental

Hürlimann

Einzigartige Vorteile:

- Vollranksteuerung mit nur 3.17 m Wenderadius!
- Federschwingachse (Gesundheitsachse)!
Jeder der die einmaligen Vorteile dieser Achse kennt, wird sie nie mehr missen wollen.
- Drei Hydrauliksteuerventile: serienmässig.

Die grosse Neuheit: Abgas-Turbo-Lader

Einzigartige Vorteile:

1. Bis 20% mehr Leistung.
2. Bis 15% Brennstoffeinsparung.
3. Erstaunlich ruhiger Lauf, saubere Abgase und deshalb ein viel angenehmeres Fahren des Traktors.
4. Durch den viel weicheren Lauf des Motors erhöht sich die sprichwörtlich gewordene hohe Lebensdauer noch bedeutend mehr.

Alle führenden Lastwagenfabriken Europas verkaufen ihre Lastwagen nur noch mit Abgas-Turbo-Lader.

Der Abgas-Turbo-Lader ist in Zukunft bei der Rationalisierung in der Landwirtschaft in führender Stellung.

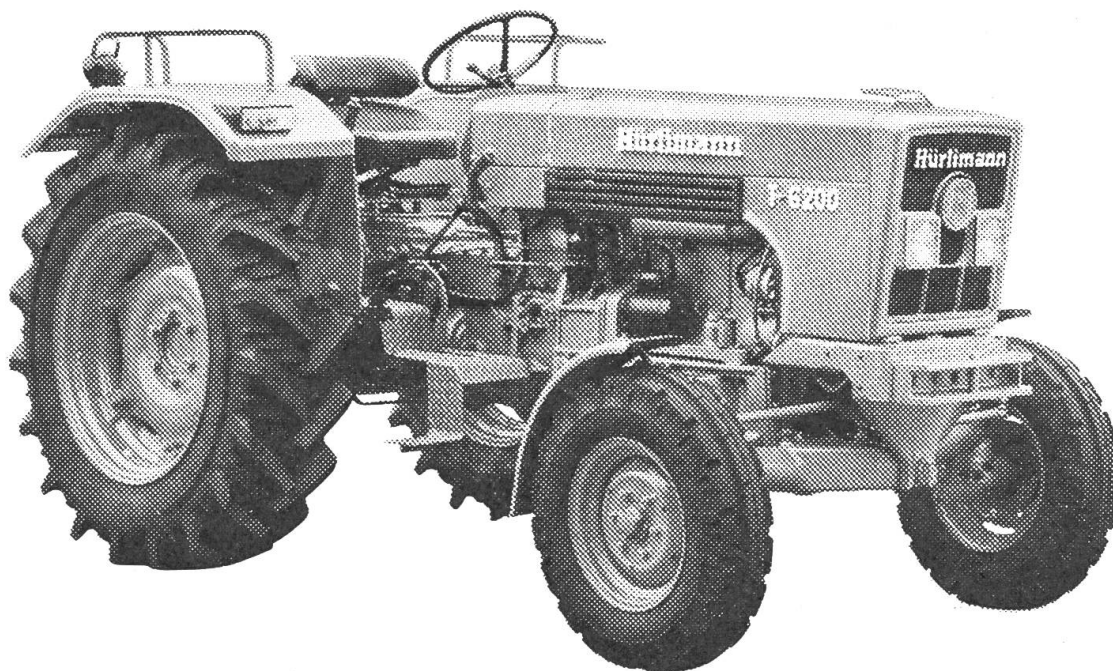

**Der einzige 100prozentige Schweizer Traktor bürgt für Qualität,
Wertbeständigkeit und hohe Lebensdauer.**

IH **MCCORMICK** **International**

644 — 60/44 PS/KW
744 — 70/52 PS/KW
844 S — 80/59 PS/KW
PS n. DIN 70020



Der Begriff für Qualität und Leistung

Robuste, geballte Kraft steckt in jedem INTERNATIONAL Traktor. Die original IH Motoren sind absolute Spitzenklasse, verbürgen für lange Lebensdauer, sind sparsam im Brennstoffverbrauch und einfach in Wartung und Unterhalt (Ölwechsel nur alle 200 Betriebsstunden). Modernste Getriebe, selbstverständlich voll synchronisiert, bieten die Möglichkeit, alle Maschinen und Geräte mit der idealen Geschwindigkeit zu fahren. Aber auch an den Fahrer ist gedacht, die Plattform ist eben (Lenkradschaltung) und keine Ganghebel behindern das Auf- und Absteigen. Alle Modelle ab 50 PS sind in Allrad-Version lieferbar.

Kaufen Sie keinen Traktor, ohne nicht vorher einen INTERNATIONAL gefahren zu haben. INTERNATIONAL Qualität und Leistung machen sich bezahlt. Verlangen Sie genauere Unterlagen! Wir freuen uns auf Ihre Anfrage.

URM

ROHRER-MARTI

URM

Aktiengesellschaft Rohrer-Marti, Landmaschinen
8105 Regensdorf, Tel. 01 840 11 55, 3052 Zollikofen, Tel. 031 57 11 57

Coupon:

Ich/Wir wünsche(n):

Unterlagen über INTERNATIONAL.....

Meine / Unsere Adresse und Tel. Nr.

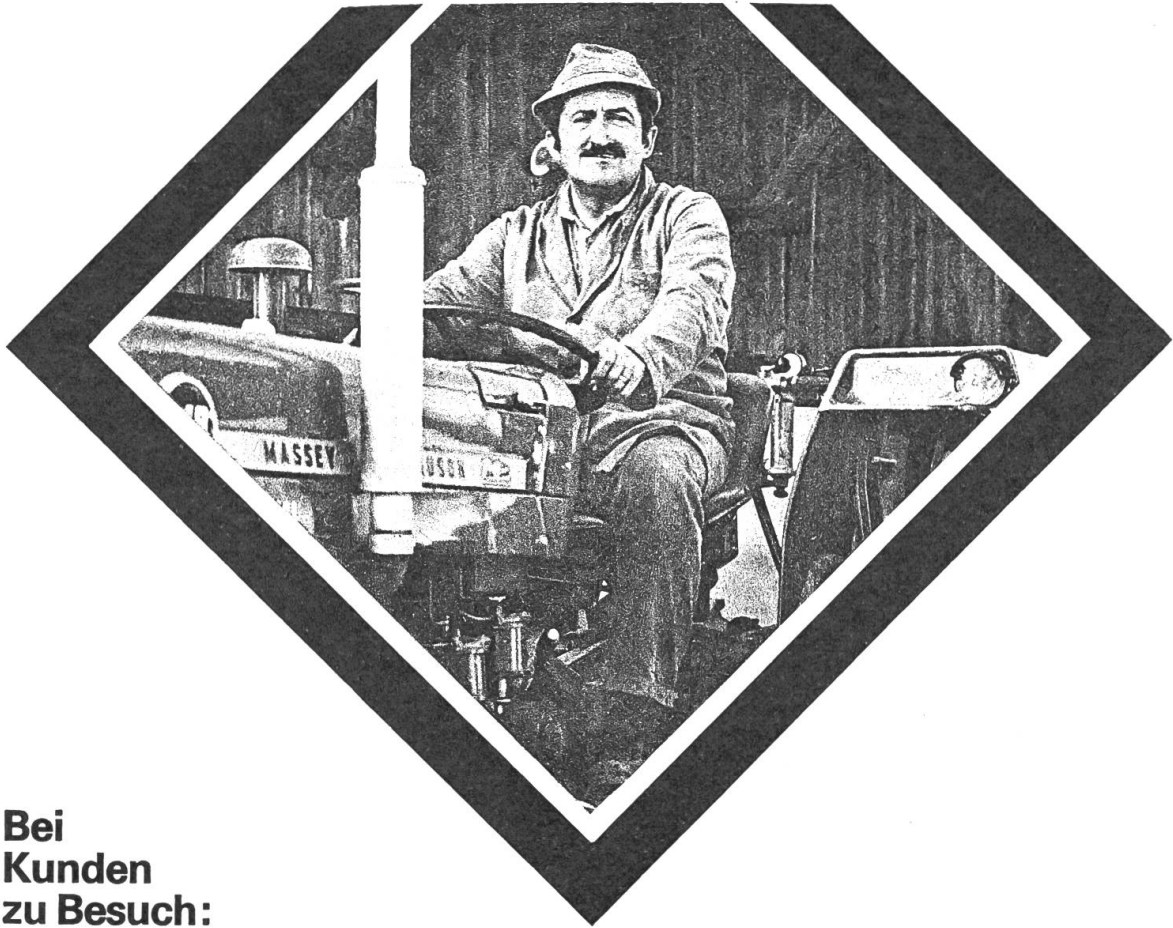

Bei Kunden zu Besuch:

Herr Heinrich Stamm, Emmehof, 8226 Schleithem SH

Herr Stamm ist seit 15 Jahren überzeugter BLASOL-Kunde. Der Fahrzeugpark der ganzen Familie Stamm umfasst 1 Traktor Massey-Ferguson 148, 1 Traktor Massey-Ferguson 188 und drei Personenwagen. Herr Stamm schätzt ganz besonders, dass er für alle Fahrzeuge und Motoren das gleiche BLASOL Motorenöl verwenden kann, so gibt es keine, oft kostspielige Verwechslungen. BLASOLUBE Universalschmierfett mit dem Fettpressen-Füller gehört selbstverständlich zur guten Ausrüstung dieses Betriebes. Den Gebäude-Unterhalt besorgt die Familie Stamm selber und verwendet dazu Farben aus unserem GREFINA-Farben-sortiment.

Auf BLASOL-Motorenöl kann man sich verlassen! Unsere Fachleute im Technischen Dienst und in den Labors sorgen dafür, dass zur Herstellung die geeigneten Öle und die wirksamsten Zusätze in der richtigen Dosierung verwendet werden. Sie überwachen die Fabrikation peinlich genau.

Übrigens: Ihre jahrelange Erfahrung steht auch Ihnen zur Verfügung. Rufen Sie uns an, wenn Sie Schmierprobleme haben. Wir beraten Sie ohne Verpflichtung. BLASOL-Motorenöle und BLASOLUBE-Schmierfette schützen Ihre Maschinen und Motoren länger und besser.

Direkt vom Hersteller:

Blaser

Blaser + Co. AG, 3415 Hasle-Rüegsau, Tel. 034 61 37 71

**Unschlagbar
in Preis + Qualität**

Ford Economy

40 PS, 8/2 Gänge + Regelhydraulik
Typengeprüft und nach BAV ausgerüstet.

Fr. 14'600.-



Ford baut Traktoren für
alle Bedürfnisse

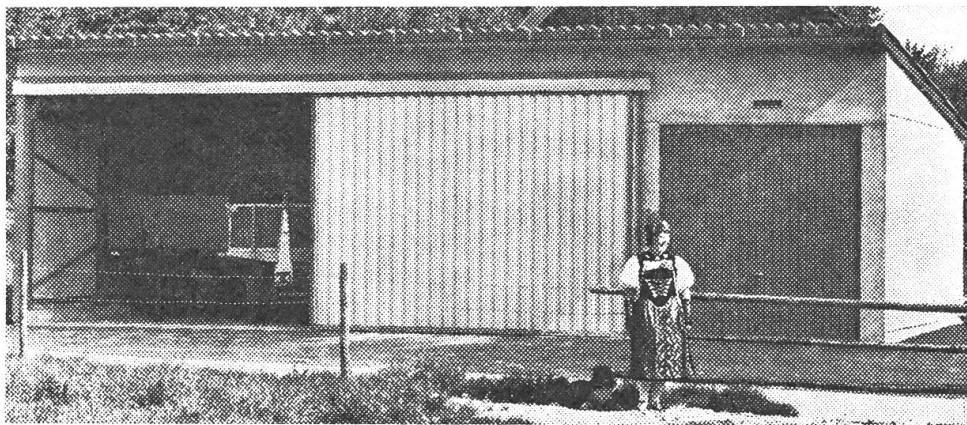

GROSS-GARAGEN und EINSTELLHALLEN

- **Baukasten-Systeme** in verschiedenen Breiten und Einfahrtiefen
- **Wahlweise** mit Kipp- oder Schiebetoren in vielen Grössen
- Massive Stahlkonstruktionen mit **Eternit**-Einwandung oder Ganzmetall-Ausführungen
- **Schlüsselfertige** Montage in der ganzen Schweiz

HP. Sommer, Unterschlatt
Telefon 053 - 7 63 07

ALTHAUS+CO AG



Pflugfabrik, 3423 Ersigen, Tel. 034 45 2162/63

KÄRCHER

Hochdruckreiniger

Kärcher gehört in jeden Stall

Vergrößern Sie den Gewinn aus Ihrer Tierhaltung durch geprüfte Kärcher-Hochdruckreiniger. Schnell und mühelos ist jeder Stall gereinigt und desinfiziert. Die Sterblichkeitsrate sinkt nachweisbar bis zu 70%. Zusätzlich halten Sie Ihre Fahrzeuge und Geräte sauber.

KÄRCHER baut spezielle Reiniger für die Landwirtschaft, ausgerüstet mit vollautom. Kalkbindeanlage und Start/Stop-Automatik.

Verlangen Sie die Dokumentation.*

KÄRCHER VAPORAPID AG

Alte Buchserstrasse 6 8108 Dällikon
Telefon 01 844 12 28

Coupon

* Senden Sie uns unverbindlich Detail-Dokumentationen über KÄRCHER-Hochdruckreiniger.

Name/Adresse

(einsenden an
KÄRCHER-VAPORAPID AG, 8108 Dällikon)

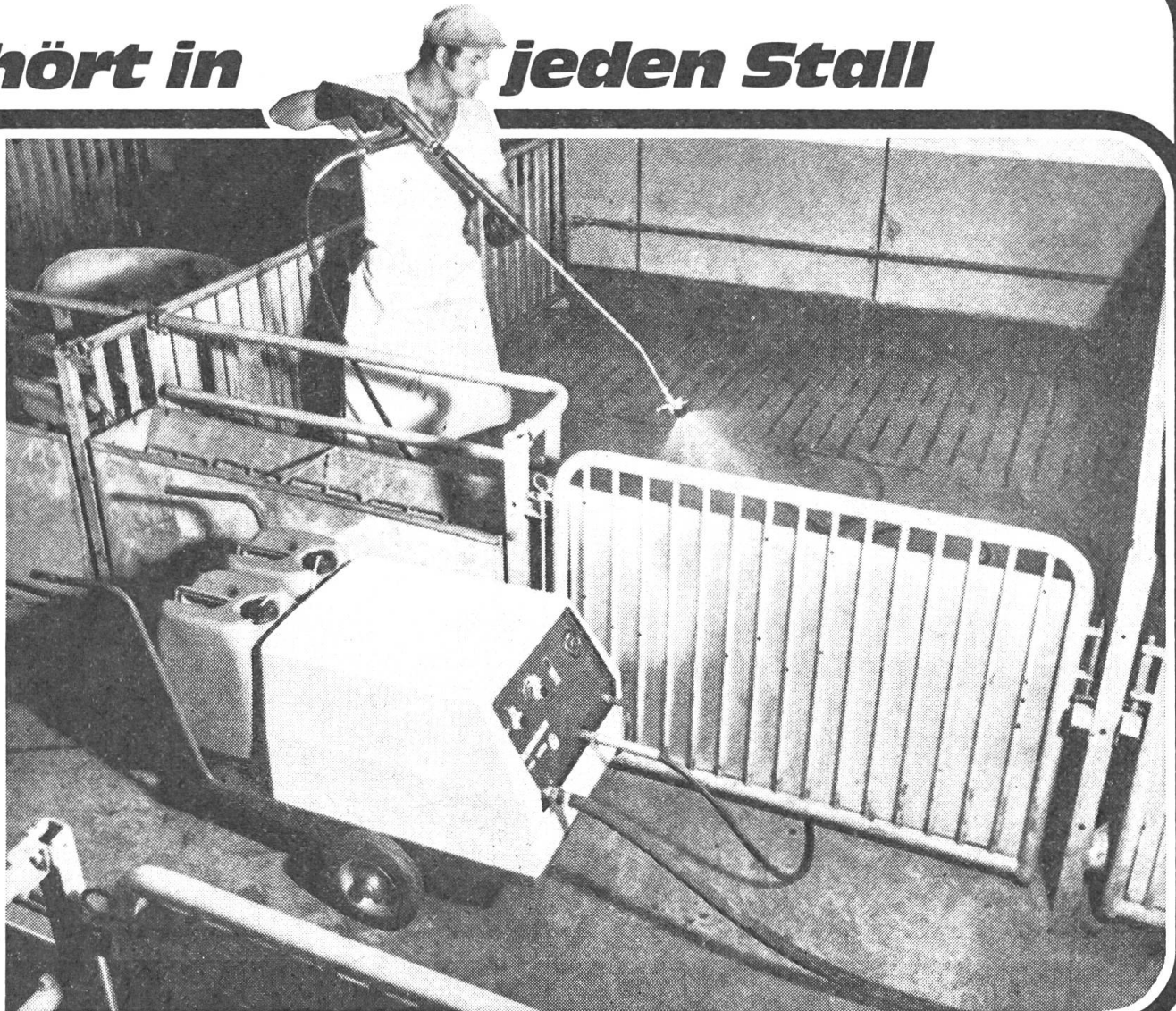

SPATEN- MASCHINE

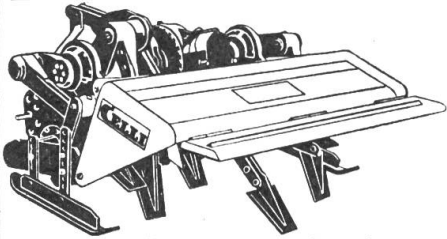

Die neue Celli-Spatenmaschine besitzt ein 4-Gang-Getriebe, das eine flexible Arbeitsgeschwindigkeit erlaubt. Es sind verschiedene Typen erhältlich: mit Arbeitsbreiten von 1.10-2.25 m und mit variablen Arbeitstiefen von 20-40 cm. (3-Punkt-Aufhängung). Keine Furchen und keine Bodenverdichtungen mehr.

SILENT AG

8108 Dällikon
Buchserstrasse 16 Tel. 01 844 00 10

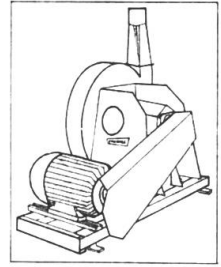
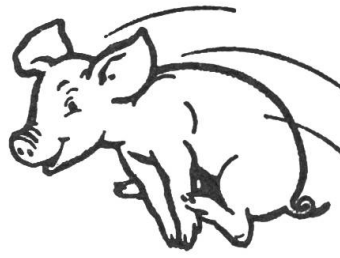

**Stahlscheiben-, Hammer- und Spezialmahl-
mühlen, Mahl- und Mischanlagen.**

Beim Spezialisten prompt ab Lager lieferbar.



**GRIESSER
Maschinen AG**

8450 Andelfingen 1 ZH
Tel. 052 - 41 11 22 / 23

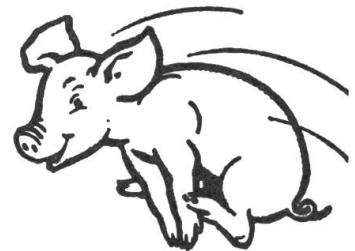
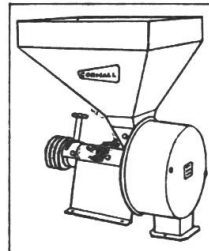

HAUPTNER bietet Ihnen:

ein komplettes Klauenpflege - Programm

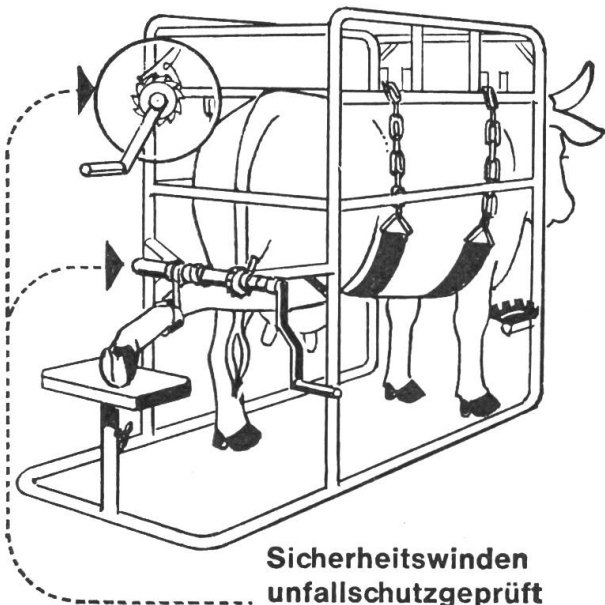

Sicherheitswinden
unfallschutzgeprüft

Klauenstand «Kuhfix»

leichte, jedoch stabile Konstruktion, **ohne Fussboden** (das Tier bleibt stehen, im Stall usw., der «Kuhfix» wird von hinten angeschoben). Neuer Preis: Fr. 985.-

Klauenstand «Bullfix»

mit **Fussboden**, auswechselbar. Das Tier wird von hinten in den Stand geführt und verlässt denselben nach vorne (Stand ist ausschwenkbar).

Neuer Preis: Fr. 1480.-

HAUPTNER-Klauenpflegegeräte haben unfallschutzgeprüfte Sicherheitswinden.

Ferner können geliefert werden:

Zusätzliche Winde (unfallsicher) zum Hochheben der Vorderfüsse.

Fahrvorrichtung mit Luftbereifung und Deichsel.

Dreipunktaufhängung.

Alle Klauenpflegegeräte.

**Hauptner - Instrumente GmbH
8025 Zürich 1**

Für Tierzucht und Tierpflege; Verlangen Sie Prospekt und Preisliste Zähringerplatz 11 Tel. 01 - 34 36 40

CLAAS

**Starke Mähdrescher
ohne
Wenn und Aber**

Auch
für die
Futterernte CLAAS:
stark im Mähen,
Wenden, Schwaden,
Laden und
Häckseln.



Überlegen Sie sich dreimal, welchen Mähdrescher Sie kaufen? Drehen Sie jeden Franken dreimal um? Dann hat CLAAS auch für Sie den richtigen Mähdrescher: perfekt in der Technik, überragend in der Gesamtleistung, zuverlässig im Kundendienst. Kurzum: grundsolide, vernünftig.

Typisch für CLAAS: die Vielzahl der technischen Vorzüge. Spezialitäten, wie sie nur Europas größter Mähdrescher-Spezialist entwickeln kann. Zukunftsweisend im Ganzen –

wie im kleinsten Detail. Das wissen viele hunderttausend Landwirte in ganz Europa.

Prüfen Sie jetzt bei Ihrem CLAAS-Vertriebspartner das große CLAAS-Mähdrescher-Programm – und die moderne CLAAS-Technik.

Ob Sie sich dann für einen DOMINATOR, einen MERCATOR, für den CONSUL oder den COMPACT entscheiden – Sie entscheiden sich richtig. Denn jeder ist ein ganzer CLAAS. Mit den drei CLAAS-Sicherheiten: Technik, Leistung und Service.

77-02 CH



Mähdrescher

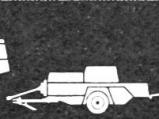

Pickup-Pressen

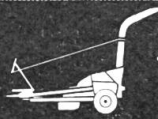

Feldhäcksler



Futtererntemaschinen



**Stark
in der Ernte-
auf CLAAS
ist Verlaß**



LANDMASCHINEN AG, 3018 Bern-Bümpliz-Süd, Telefon 031 / 56 12 01
HANS MEIER, Landmaschinen, 8460 Marthalen ZH, Telefon 052 / 43 21 21
FRIED, Landmaschinen AG, 5322 Koblenz AG, Telefon 056 / 46 13 21

Traktoren
mit Zukunft

SCHILTER

Schilter AG Maschinenfabrik CH 6370 Stans

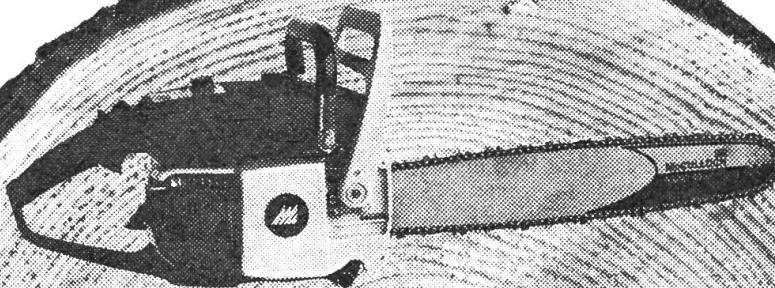

McCULLOCH

Motorkettensägen sind robust, preisgünstig und betriebsicher. Für jeden Verwendungszweck finden Sie das geeignete Modell!

Zum Beispiel für den Landwirt:

Mod. 10-10-A, 55 cm³, mit 40 oder 50 cm Schwert, samt Zubehör ab Fr. 870.-

Alle McCULLOCH Kettensägen sind ohne Mehrpreis ausgerüstet mit Kettenbremse, Sicherheitskette, autom. Kettenschmierung und Handöler.

Bezugsquellen-Nachweis, Unterlagen und Vorführungen durch die Generalvertretung:

PAUL FORRER AG

Aargauerstrasse 250

8048 Zürich

Tel. 01 643935



MASCHINEN AG 4112 Bättwil bei Basel Telefon 061 - 75 11 11

Präsentiert eine Auswahl aus dem grossen Programm erstklassiger Qualitätsmaschinen für die Landwirtschaft



Mistzetter, div. Grössen

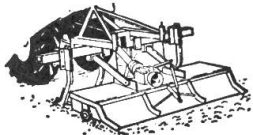

WEICHEL-Tiefengrubber mit Rotor-Egge

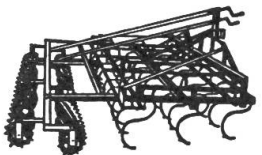

MÖLLER Kulturreggen mit Ein- oder Zweiwalzen-Krümler

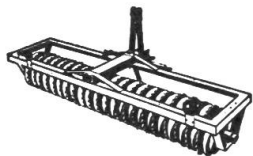

Cambridge-Walzen in div. Ausführungen

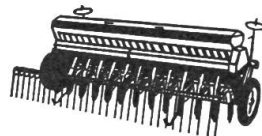

Sämaschinen FIONA, CENTRA-DRILL, AEROMAT



Düngerstreuer aller Systeme

KUXMANN-Tellerstreuer



Ein- und Zweischeiben-Schleuderstreuer

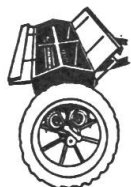

KUXMANN-Breitbandstreuer bis 12 m Breite

Ein- und Zweisorten-Kastenstreuer

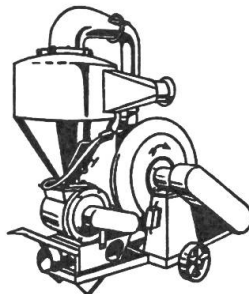

Getreideförder-Anlagen

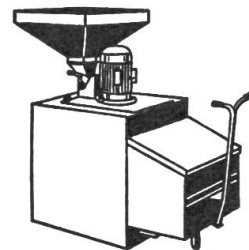

Futtermittel-Mahlanlagen

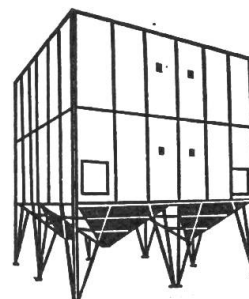

Silos für Innen- und Aussenaufstellung

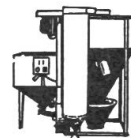

Futtermittel-Mahl/Mischanlage SKIOLD PICCOLO

Kartoffel-Sammelroder WISENT

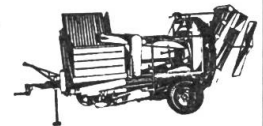

Zuckerrüben-Vollernter, gezogen und selbstfahrend



Maishäcksler HAGEDORN, enorme Leistung bei bescheidenen Kosten

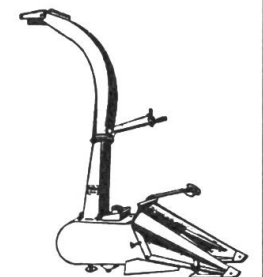

Kolben- und Körnermalmühlen, für Stroh ebenfalls sehr gut geeignet

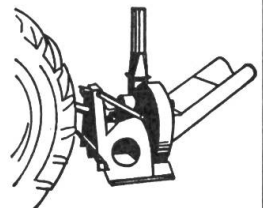

Ladewagen HAGEDORN, ein Begriff



Vollautomatische Ablade- und Dosiergeräte NEUERO

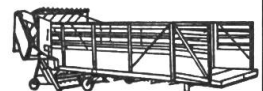

Quer/Längs-Heuverteiler NEUERO, Silo-Endverteiler

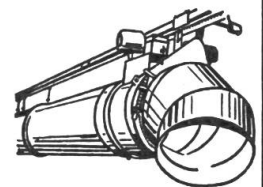

Verlangen Sie unverbindlich Prospekte, Beratung oder Vorführung und erkundigen Sie sich nach Sonderangeboten!

MASCHINEN AG 4112 Bättwil bei Basel Telefon 061 - 75 11 11

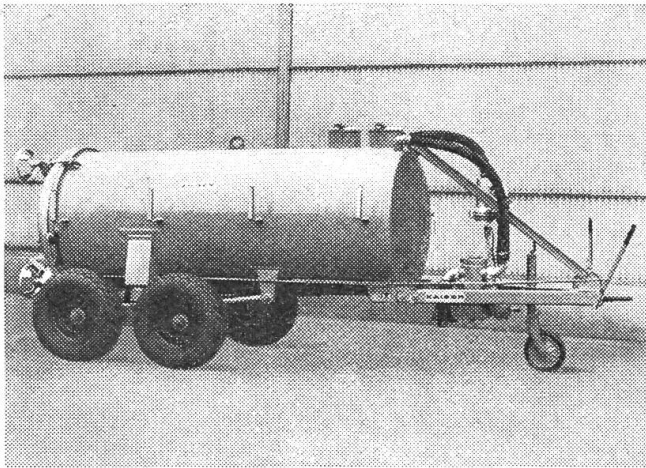

**NEU: Gummigefederte Pendelachse ab 4000 Liter
Das Fass der Zukunft!**

Kaiser Saug- und Druckfass

Verkauf – Service – Ersatzteildienst

Matzinger AG
8600 Dübendorf ZH

Neugutstrasse 89 - Telefon (01) 821 57 77

50 Jahre STIHL

Qualität und Fortschritt

042 AVE die Jubiläums-Säge

«die leistungsstarke Motorsäge» für jede Forstarbeit.

- Sicherheitshandschutz vorn und hinten
- Kettenfangbolzen, Gashebelsperre
- Automatische Ketten-schmierung mit Regulierung
- Perfektes Antivibrations-system

- Elektronische, wasser-dichte Zündung, sicherer Start bei jedem Wetter.

Bei STIHL wählen Sie aus einem Angebot von 15 Top-Modellen.

STIHL-Motorsägen auch in der Schweiz die meist-verkauften, mit dem best-ausgebauten Servicenetz.



Bon:
für Prospekte und unverbindliche Offerte.



Max Müller Maschinen AG
8617 Mönchaltorf Tel. 01.86 90 55

Stihl Ostschweiz, W. Brühwiler, 8362 Balterswil, Tel. 073. 43 15 15
Stihl Zentralschweiz, J. Hug AG, 5600 Lenzburg, Tel. 064. 51 81 51
Stihl Bern, H. Matter, 3125 Toffen BE, Tel. 031. 81 13 99
Stihl Nordwestschweiz, O. Damann, 4465 Magden AG, Tel. 061. 86 17 17
Stihl Graubünden, G. Ambühl AG, 7302 Landquart, Tel. 081. 51 18 27

Name: _____
Strasse: _____
Plz./Ort: _____
Tel.: _____



Ihr Transporter für's ganze Jahr

Der Erfolg der -JF-Wagen gründet auf:

den **vielseitigen** Einsatzmöglichkeiten
Mistzetter, Häckselwagen,
Korntankwagen, Rübentransporter
u.a.m.

der schnellen und leichten Umrüstung
der verschiedenen Zusatzgeräte

der verwindungssteifen
Rahmenkonstruktion

dem grossen Angebot
5 Typen von 3,0 bis 6,5 t Nutzlast

3 Jahre Garantie auf Kratzboden

JF- Allzweck wagen

Über 120 000 verkaufte
-JF-Wagen beweisen:

**Auf den
-JF-Allzweckwagen
ist Verlass!**



als:

Mistzetter / 4 verschiedene Streuaggregate
Rübentransporter / Seiten- oder Heckablader
Korntankwagen / auch mit Seitenablader
Häckselwagen

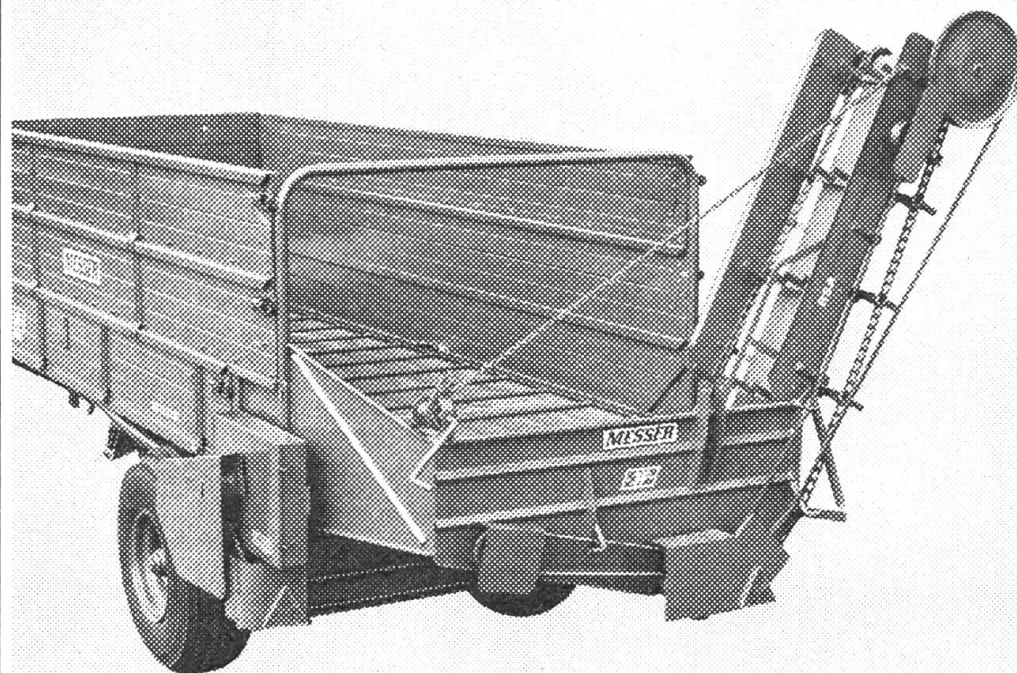

Senden Sie mir bitte unverbindlich Unterlagen
über den -JF-Allzweckwagen

Name: _____

Hof: _____

PLZ/Ort: _____

Telefon: _____

MESSER

Telefon 061 - 98 23 21

Ernst Messer AG 4450 Sissach

Industrie- und Landmaschinen

Neue Fortschritte in der Mäh- dreschertechnik

**Die neuen FAHR-Mähdrescher sind da!
Darunter das Modell 1302
mit Vierradantrieb als Weltneuheit**

BG 2039

Das Konstruktionskonzept lautete: Verlustfreie Ernte bei noch grösserer Flächenleistung je Maschinengrösse. Das wurde unter anderem erreicht durch stärkere Motoren und durch einen neuartigen Mähantrieb für bisher nicht erreichte Schnitt- und damit Arbeitsleistungen, der ausserdem noch

besondere Vorteile beim Mähen von Lagerfrucht bietet. Durch neue technische Lösungen wurde eine zusätzliche Betriebszuverlässigkeit und ein noch grösserer Komfort für den Fahrer erreicht. Schon die

kleineren Modelle besitzen die hydrostatische Lenkung. Möchten Sie mehr über die neue und bessere Mähdreschertechnik wissen?

BUCHER

BUCHER-GUYER AG
8166 Niederweningen
Tel. 01 856 03 22



BON

Ja, ich möchte mehr über die neuen FAHR-Mähdrescher erfahren und bitte um Zustellung der Unterlagen

Adresse _____
