

Zeitschrift: Landtechnik Schweiz
Herausgeber: Landtechnik Schweiz
Band: 38 (1976)
Heft: 11

Werbung

Nutzungsbedingungen

Die ETH-Bibliothek ist die Anbieterin der digitalisierten Zeitschriften auf E-Periodica. Sie besitzt keine Urheberrechte an den Zeitschriften und ist nicht verantwortlich für deren Inhalte. Die Rechte liegen in der Regel bei den Herausgebern beziehungsweise den externen Rechteinhabern. Das Veröffentlichen von Bildern in Print- und Online-Publikationen sowie auf Social Media-Kanälen oder Webseiten ist nur mit vorheriger Genehmigung der Rechteinhaber erlaubt. [Mehr erfahren](#)

Conditions d'utilisation

L'ETH Library est le fournisseur des revues numérisées. Elle ne détient aucun droit d'auteur sur les revues et n'est pas responsable de leur contenu. En règle générale, les droits sont détenus par les éditeurs ou les détenteurs de droits externes. La reproduction d'images dans des publications imprimées ou en ligne ainsi que sur des canaux de médias sociaux ou des sites web n'est autorisée qu'avec l'accord préalable des détenteurs des droits. [En savoir plus](#)

Terms of use

The ETH Library is the provider of the digitised journals. It does not own any copyrights to the journals and is not responsible for their content. The rights usually lie with the publishers or the external rights holders. Publishing images in print and online publications, as well as on social media channels or websites, is only permitted with the prior consent of the rights holders. [Find out more](#)

Download PDF: 03.04.2026

ETH-Bibliothek Zürich, E-Periodica, <https://www.e-periodica.ch>

MB trac 65/70

Der neue, überlegene Ackerschlepper von Mercedes-Benz.

Das macht den MB trac 65/70 überlegen:

- Leistungsstärke beim Pflügen
- Rationellere Saatbettbereitung
- Höhere Flächenleistung beim Düngen und Spritzen
- Drillen mit weniger Nebenzeiten
- Größere Sicherheit beim Transport
- Komfortables Sicherheitsfahrerhaus (OECD- und LBG-geprüft)
- 1-Mann-Betrieb



Lassen Sie sich den MB trac 65/70 vorführen!

MATRA
3052 Zollikofen



ZOLLIKOFEN
Telefon 031 57 36 36

**Pumpdruckfass AGRAR Typ PDF
kombiniert mit Hochdruck-Zentrifugalpumpe**

Text zum Titelbild

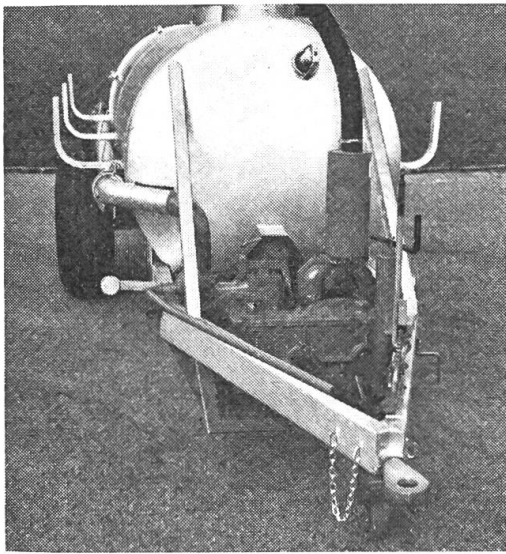

In der Ebene ist diese Maschine als normales Druckfass verwendbar. Sie ist aber zusätzlich ausgerüstet mit einer leistungsfähigen Hochdruck-Zentrifugalpumpe. Letztere wird durch einen einfachen Hebelgriff zugeschaltet, wenn ein hoher Druck nötig ist. (Beim Verschlauchen, bei Verwendung der Weitwurfdüse, beim Reinigen von Maschinen, Fahrzeugen, von Plätzen und Strassen oder wenn es brennt). Vom im Oelbad verschlossenen Getriebe wird die Antriebskraft auf die direkt angebaute Hochdruckpumpe und auf den Kompressor übertragen. Die Hochdruck-Zentrifugalpumpe ist am betriebssichersten, weil sie gegen Sand und Trockenlaufen unempfindlich ist. Das Pumpdruckfass AGRAR kann auch eingesetzt werden zum Düngen von Alpweiden, zum Verschlauchen direkt ab Grube und bietet auch für Gemüsekulturen und Grossgärtnereien, sowie für die Speisung von Beregnungsanlagen grosse Möglichkeiten.

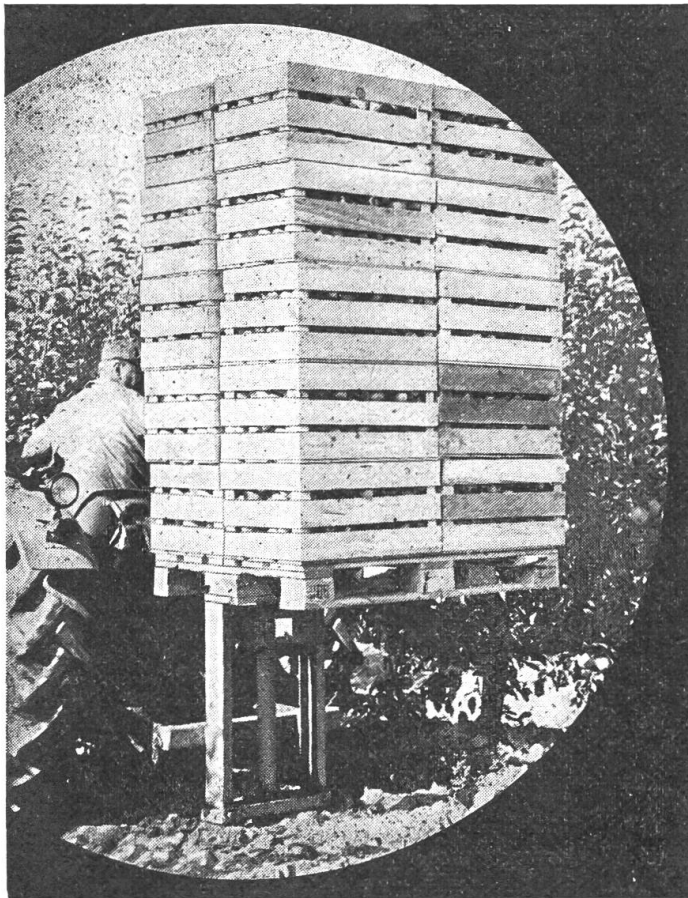

**Ochsner
Hydraulik**

**Rationalisierung
in der
Landwirtschaft**

Agrilift

Modelle für 600 bis
1800 kg.

Vorrichtungen zum
Neigen, Verschieben,
Drehen und Pressen.

Ochsner Hydraulik GmbH
8853 Lachen
St. Gallerstrasse 100
Tel. 055 - 63 20 20
Telex 75686

Vertretungen: Burgdorf BE: Kunz Maschinen AG
Ardon VS: Kurt Brandalise, Mech. Werkstatt
St. Gallen: Landverband St. Gallen

Service Company Ltd. Dübendorf

8600 Dübendorf Usterstrasse 124/126 Tel. 01 820 12 12

Ihr zuverlässiger Partner mit dem kompletten Geräteprogramm

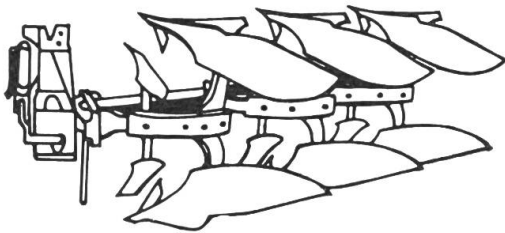

Neu: ab Fr. 6050.-
KVERNELAND-Pflüger aus Norwegen, mit der sensationellen, automatischen Steinsicherung, höchste Stabilität verbunden mit leichtem Gewicht, 2-, 3- und 4scharig lieferbar (Baukastensystem).

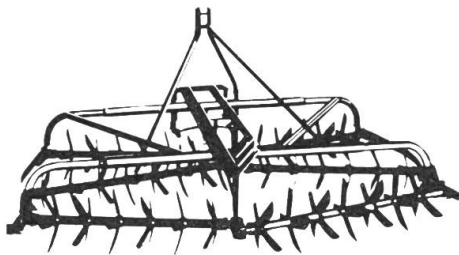

Neu: ab Fr. 2580.-
HANKMO-Spatenrolleggen aus Finnland, bestens geeignet zur Saatbeetherrichtung, Unkrautbekämpfung und Stoppelbearbeitung; robuste Konstruktion, Arbeitsbreiten von 2,10 m – 3,60 m.

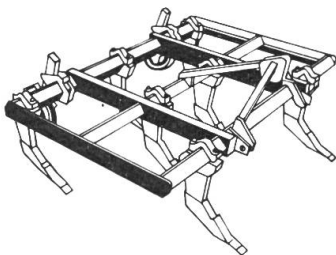

Neu: ab Fr. 2175.-
Chiselpflug MF24, äusserst robuste Ausführung, geeignet für Traktoren bis 150 PS, lieferbar mit 3, 5, 7 und 10 Zinken, jeder Zinken einzeln abgesichert.



Neu: ab Fr. 950.-
KUHN-Düngerstreuer aus Frankreich Comet I mit Befeuchter «Scorumid»; absolut staubfreies und exaktes Streuen aller Pulverdünger; geringer Wartungsaufwand; alle Einstellungen vom Traktorsitz aus möglich.

Besuchen Sie den MF-Stand 921, Halle 9, am Comptoir in Lausanne.

Besuchen Sie den MF-Stand 329, Halle 3, an der OLMA St. Gallen.

Kverneland-Menzi *Rival* -Rau-Kuhn-Hankmo

Verhüten Sie Ackerschäden mit

Gitterrädern

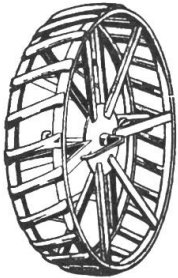

- Tausendfach bewährt
- selbstreinigend
- Mit Schnellverschluss
- ruhiges Abrollen
- Bodendruck vermindern

Verlangen Sie bitte unverbindlich Prospekte bei

Traktoren und Landmaschinen

Gerber & Reinmann AG

4911 Schwarzhäusern Telefon 063 - 2 01 57

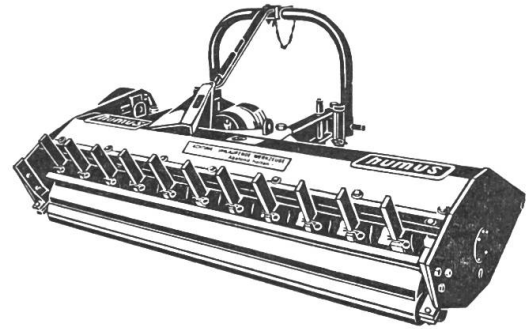

« **humus** »

Schlegel-Mulchgeräte

für härtesten Einsatz zum Mulchen von Gras und Schnittholz im Rebbau und Obstanlagen, Forststrassen und Waldrändern. Zerschlagen von Gestrüht, Dornen und **Maisstengeln**.

Ebenso erhältlich: Kreiselmulchgeräte.
Arbeitsbreiten: 0.85–3.00 m



PAUL STAEHEL
Landmaschinen
9315 Neukirch
Telefon 071 - 66 12 49

Das Fachinserat in's Fachblatt!



Althaus Untergrund- lockerer

Solides Schweizer
Fabrikat

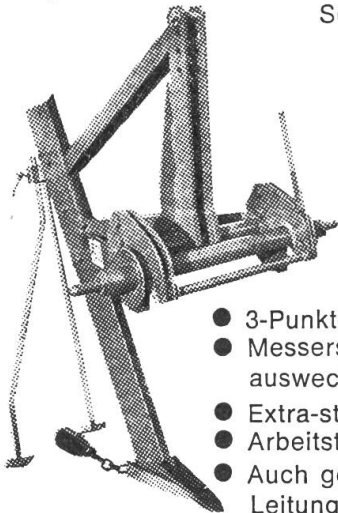

- 3-Punkt-Schnellkupplung
- Messerschneide auswechselbar
- Extra-starker Rahmen
- Arbeitstiefe bis 80 cm
- Auch geeignet für Leitungs- und Kabeleinzug

ALTHAUS+CO AG



3423 ERSIGEN, Tel. 034 45 21 62/63

HP. Sommer, Unterschlatt, 053 - 7 63 07

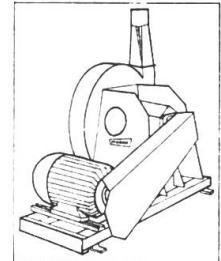
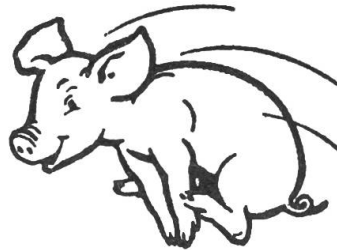

Stahlscheiben-, Hammer- und Spezialmaismühlen, Mahl- und Misanlagen.

Beim Spezialisten prompt ab Lager lieferbar



**GRIESSER
Maschinen AG**

8450 Andelfingen 1 ZH
Tel. 052 - 41 11 22 / 23

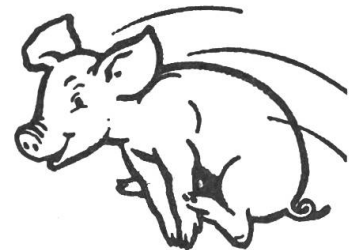
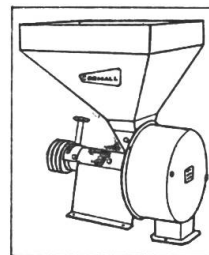



Seit ich Besitzer eines

K.E.W. Hochdruckreinigers

bin, habe ich eindeutig mehr «Glück im Stall» und erheblich weniger Unterhalts- und Reparaturkosten an Fahrzeugen und Maschinen.

Es ist wirklich erstaunlich, wie schnell und gründlich

- Schweinebuchten
- Kälberboxen
- Silos
- Arbeitsräume sowie Maschinen, Fahrzeuge und vieles mehr gereinigt werden können.

An den **K.E.W.-Geräten** schätze ich vor allem die hohen Druckleistungen (110–180 atü), die vielseitigen Einsatzmöglichkeiten und die unübertreffbare Langlebigkeit.

Verlangen auch Sie die interessanten K.E.W.-Dokumentationen mit vielen hundert Referenzadressen aus unserer Landwirtschaft oder eine praktische Vorführung.

F.T. Sonderegger AG, Abt. K.E.W., 9322 Egnach

Tel. 071 - 66 15 46

sowie Regionalvertretungen in allen Landesteilen.



Unentbehrliche Helfer in der Landwirtschaft

VAIA-Mistladekran



5-m-Auslegearm und Mistgabel, vollhydraulisch, Bereifung 10 x 15, mit grosser Hydraulik-Pumpe, an Zapfwelle oder mit Gelenkwelle, Diesel- oder Elektromotor. Jede Maschine kann auch mit Tieflöffel oder Greifer ausgerüstet werden

Verlangen Sie unverbindlich unsere Prospekte und Preisangaben, oder kommen Sie zur Besichtigung.

Weidner-Rüttelegge

Vor dem Kauf einer Rüttelegge schauen Sie sich erst die vieltausendfach, in weltweitem Einsatz verbreitete **Weidner-Rüttelegge** an, die bereits seit 1962 im Einsatz steht und auch in der ganzen Schweiz die meistverkaufte ist. Arbeitsbreiten: 2,5 3, 4 oder 5 m.

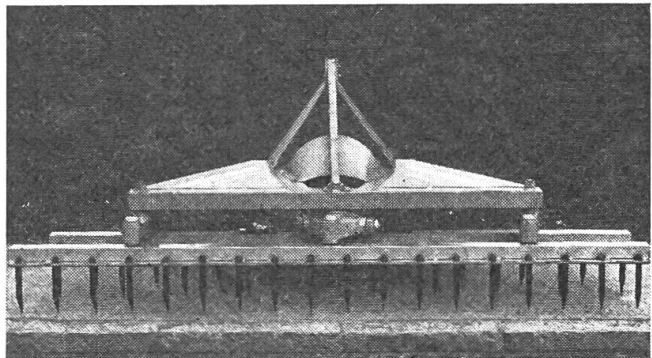

STUDER Maschinen & Reparaturen AG beim Bahnhof 6030 Ebikon

Telefon 041 - 36 44 22

Besuchen Sie uns am Zuger Stierenmarkt: FORD-Traktoren-Stand

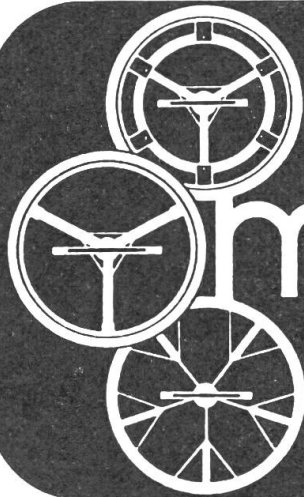

**Doppelbereifung
Giterräder**

müller

**Franz Müller
6017 Ruswil
Mechanische Werkstätte
Telefon 041 - 73 11 58**

Doppelbereifung und Giterräder für alle Traktorentypen, Ladewagen und Transporter

Typ Zusatz:

1000-fach bewährt, geeignet für Hangbetriebe — Verhütung von Bodendruckschäden — Höchst preiswert, weil nur Zusatz — Der beste Schutz gegen Umstürzen

Typ Kombi:

Geeignet für Ackerbaubetriebe weil auswechselbar, 100-fach bewährt

Vorteile:

Durch offene Bauart kein Einklemmen von Erde oder anderen Materialien

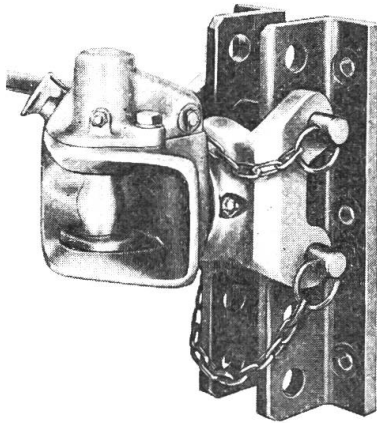

Müheles, Einfach, Sicher

Automatische Anhänger-Kupplung für Landwirtschafts-Traktoren

In diversen Ausführungen lieferbar
ROCKINGER-ANHÄNGER-KUPPLUNGEN
auf allen Lastwagen 1000-fach bewährt

Senden Sie mir: Zutreffendes ankreuzen
 Prospekte unverbindliche Beratung

Generalvertretung

**WETTER + HIRSCHI AG 2504 Biel-Mett
Mühlestrasse 34a Telefon 032 - 41 03 61**

● **Nach Regen Hanggelände nicht zu früh befahren!**

Hürlimann

der Erste der Besten

Gerni - Hochdruckreiniger

Kaltwasser und Kombigeräte (Kalt-, Heisswasser und Dampfstufe).

Druck: 60–150 atü. Wassermenge: 600–1700 l/Std.

Abbildung: Modell G 115 No. 803 01 040
900 l/Std. Druck von 30–110 atü. regulierbar

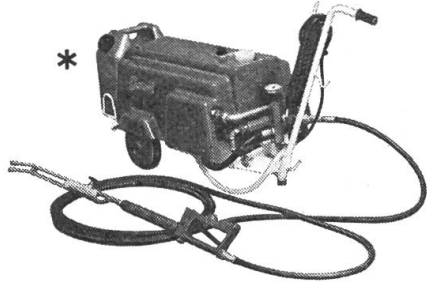

*Fr.
3000.-

Speziell geeignet für: Fahrzeug- und Maschinenreinigung, landwirtschaftliche Betriebe, Schweinezüchtereien und Schweinemästereien, Geflügelfarmen, Metzgereien und Käsereien.

Beratung, Projektierung, Montage und Service

SA
KANNE
AG

Giessenstrasse 15
8952 Schlieren
Telefon 01 - 730 52 60
730 52 61

Haben auch Sie Platzprobleme?

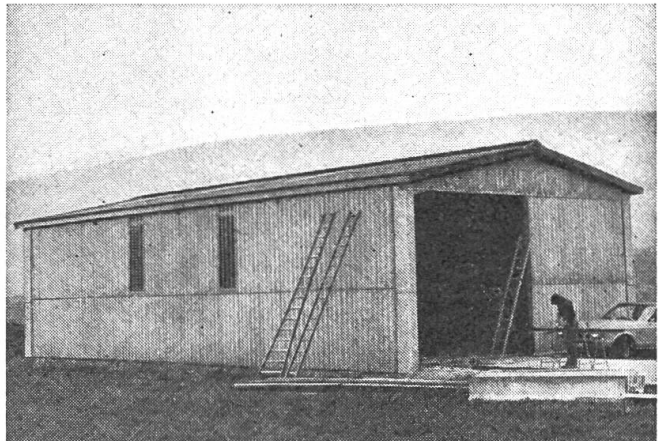

Wenn ja, verlangen Sie ausführliche Informationen über unsere neuen

MEHRZWECKHALLEN

reelle Preise, kurze Lieferfristen

PETER KÖNIG-SCHWEIZER 3053 Wiggiswil

Telefon 031 - 86 00 94

Bureau Suisse Romande:
Tél. 021 - 87 19 62

Steinige Aecker?

Kein Problem mit dem

Steinsammler MCA!

Bitte schreiben oder telefonieren Sie uns, damit wir Ihnen detaillierte Unterlagen zustellen können.

K. & U. Hofstetter AG, Maschinenbau
Ostermundigenstr. 34a, 3006 Bern
Telefon 031 - 42 04 48

Wir führen auch Entsteinungsarbeiten in Miete aus.

SIPRA®
halten
länger



In der Schweiz hergestellt. Erstklassig in Material, Verarbeitung und Passform. Bewährte Qualität bei allen SIPRA-Modellen. Verlangen Sie Ihre SIPRA-Arbeitshandschuhe im Detailgeschäft. Prospekte durch

Mötteli + Co.
Fabrik für Arbeitshandschuhe
8048 Zürich

Schlegel-Mulchgeräte

WILLIBALD

die Marke des Kenners

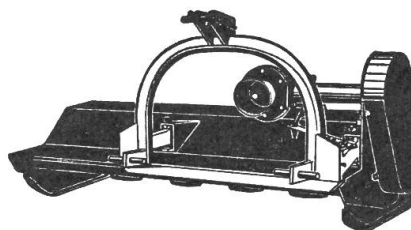

für den Obst- und Weinbau
für die Forstwirtschaft und Kommunalbetriebe
für den Feldgemüse- und Körnermaisbau

zum Heck- oder Frontanbau
mit Kufen oder Tragwalzen
seitenschwenkbar oder fest

Wir liefern alle Gerätetypen und Ausführungen
in Breiten von 0,8–2,6 m prompt ab Lager.

Vorfürungen unverbindlich.

F. T. SONDEREGGER AG 9322 EGNACH
Telefon 071 - 66 15 46



LADEKRAM LEON

- Ein kleiner Lader mit grosser Leistung
- Stabil – Preisgünstig
- 3-Punkt-Aufhängung sowie Aufbaumöglichkeit auf Transporter
- Ausrüstbar mit Mistgabel, Tieflöffel, Rüben-, Erd- und Sandgreifer
- 2 Modelle: T 350 und T 400
- Verlangen Sie Prospekte und Vorführung

S + M maschinenbau
landmaschinen
reichenbach i.k.

schmid + märgert telefon 033 76 11 62

Mistzettmaschinen WELGER

Jeder Mistzetter ist so gut wie die Ausführung seiner Ketten. Der Kratzboden einer Welger-Mistzettmaschine ist mit 10 mm starken, hochvergüteten Schiffsketten versehen. Darauf erhalten Sie 3 Jahre Garantie.

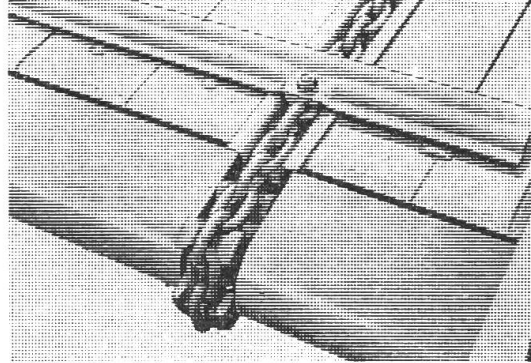

- Doch das ist nur ein Detail. Weitere Vorzüge des Welger-Mistzetters:
- **die robuste Konstruktion, die einfache Handhabung, der breite Streuteppich, die bequeme Feineinstellung der Streumenge vom Schleppersitz aus.**
- Mehr über Welger-Miststreuer erfahren Sie aus dem Prospekt, den wir Ihnen gerne senden.

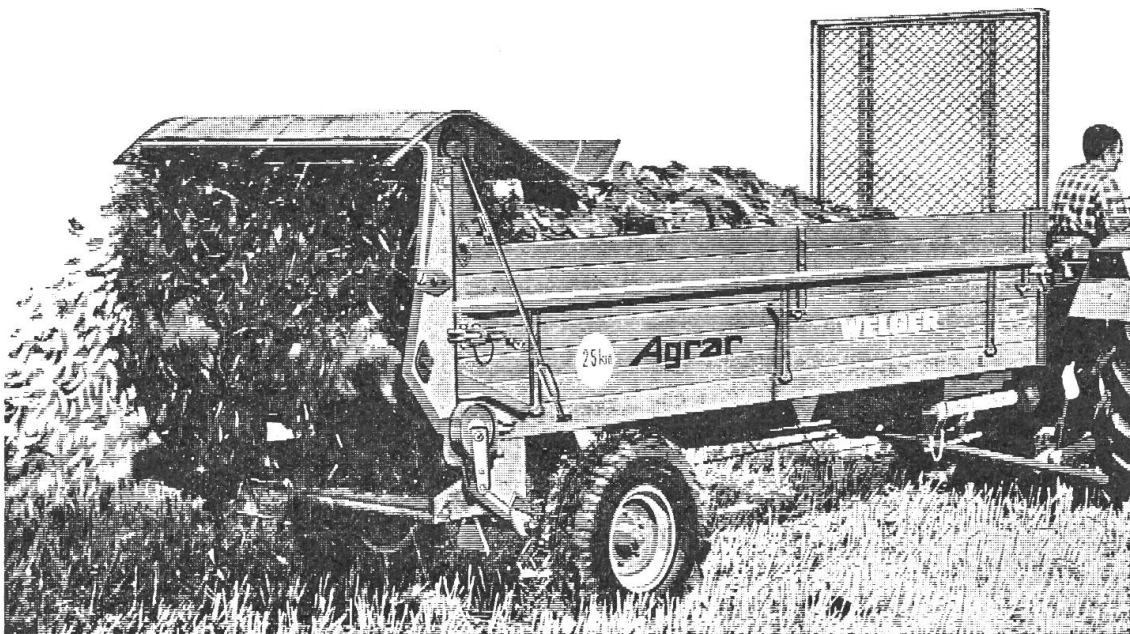

Senden Sie mir bitte unverbindlich Offerte und Prospekt für Mistzettmaschinen Welger

Adresse: _____

Agrar

Fabrik landwirtschaftlicher Maschinen AG
9500 Wil/SG Telefon 073 2201 22

GETRÄNKE-FÄSSER

Klemmdeckel mit Kunststoff-Spannband = kein Rosten, kein Oxydieren!

schlaglester Gäraufsatz

grosser Einfülldom, luftdichter Deckel

Zapfhahn mit vollem Durchgang, kein Nachtropfen!

Jetzt mit Gewindestützen!

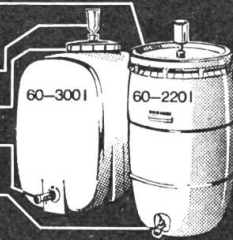

Für Süssmost, Saft, Wein, Maische.

FASERPLAST AG
9532 Rickenbach-
Wül
Tel. 073 22 69 20

Verlangen Sie bitte Prospekt-
Unterlagen.

BÜRGI's Einachs-Dreiseitenkipper

Grossauswahl von verschiedenen Marken zu konkurrenzlosen Preisen.
Preis- und Qualitätsvergleiche lohnen sich.

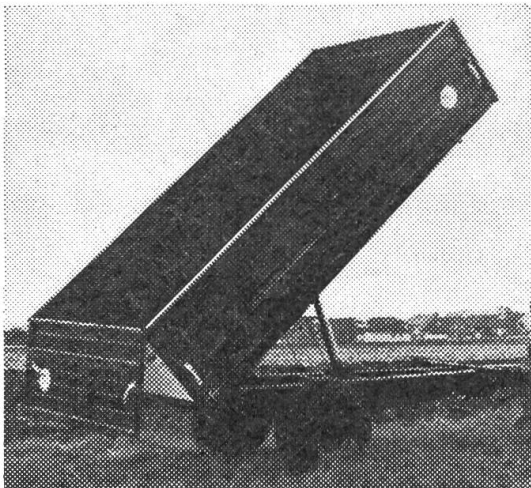

Beispiel laut Bild:

Einachs-Dreiseitenkipper

Ganzstahl-Konstruktion
Brücke 4 x 2 m, Auflaufbremse, Blinklichtanlage, grossdimensionierte Pneus 10 Ply, Pendelaufsatz 400 mm, Körnerdicht.

Preis Fr. 4900.-

Verkauf und Ausstellung von Bürgi's grossem Landmaschinenprogramm, Gachnang.
Kein Vertreterbesuch, jedoch **teilweise bis 40% unter Schweizer Katalogpreisen.**
Franko Haus Lieferung mit Garantie und Servicegarantie.



AG Landmaschinen
8547 GACHNANG
Telefon 054 - 9 42 59

**Enorme
Rührwirkung
NEU!**



Typen für
Traktoren
10-PS-
Elektro-
Motoren

Verkaufsstellen
in der ganzen
Schweiz

Früh's Mixer und Mixer-Pumpen

Mit dem In- und Ausland-Patent Obenansaugtopf. Dazu Verschlauchungspumpen mit 10 PS schon über 50 m Druckhöhe, und Typ zum Fassfüllen.

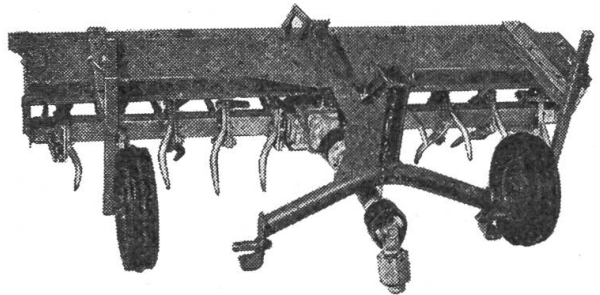

Rotor-Spaten oder Zinken-Egge für ganz besondere Leistungen durch die patentierte runde Zinkenform.
Unvergleichliche Eggarbeit. Kein zerschneiden des Unkrautes. Keine Sohlenbildung des Untergrundes. Nachstellbare, verschleissarme Zinken.

Verlangen Sie Prospekte oder Vorführung.



J. Früh
Maschinenfabrik
9542 Münchwilen TG
Tel. (073) 26 20 33

Gitter- räder

vom Hersteller

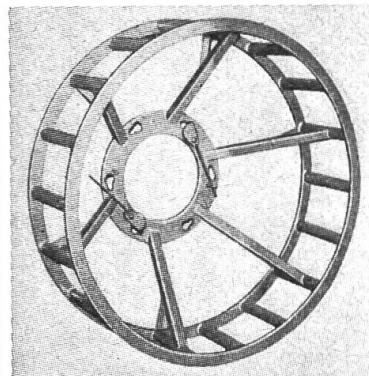

H. + R. Schaad
Metallbau
2543 Lengnau
Tel. 065 - 8 01 44

Die ideale Schweissanlage

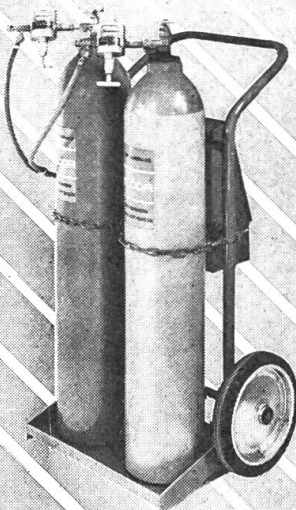

für den fortschrittlichen Landwirt

GLOOR liefert «nach Mass» genau das Richtige für Ihren Bedarf.

Prospekte mit Preisangaben erhalten Sie gratis durch Einsenden des Coupon an:

GLOOR

GEBR. GLOOR AG, Autogenwerk
3400 BURGDORF, Tel. 034 22 29 01

Name: _____

Adresse: _____

103

Landwirtschaftliche Fahrzeuge (auch Milchkarren)
gesetzeskonform kennzeichnen und beleuchten!



Comptoir Lausanne: Halle 1, Stand 69



Sich dauernd weiterbilden!
Heutige Anmeldung sichert den günstigsten Zeitpunkt! (s. S. 626)



Perkins motoren

Wassergekühlte Dieselmotoren von 20-200 PS
(DIN 70020) für alle Anwendungen.

Perkins

der Sparsamste

OECD-Test

und für den harten Einsatz gebaut.

Generalvertretung

PROMOT AG

5745 Safenwil ☎ 062 67 92 11



2 m verstellbarer
Abwurfwinkel.
Verstellbare
seitliche
Begrenzung.

Fördert Nieder- und
Hochdruckballen, Heu,
Garben, Rüben,
gehäckseltes Mais-
sowie Häckselgut und
Silage aller Art.

iselin

ISELIN AG
Landwirtschaftliche Förderbänder
8006 Zürich, Weinbergstrasse 131
Tel. 01 60 30 60 Telex 58667



GS-Doppelbereifungen und Gitterräder

- Verhindern Ackerschäden, erhöhen Zugkraft und Hangtauglichkeit
- Einzigartiges Kupplungssystem für Wechselbereifungen
- Auch für Mähdrescher sehr gut geeignet
- Aeusserst Preisgünstig

GEBR. SCHAAD Landmaschinen 4552 Derendingen
Telefon 065 - 42 21 34



Mitglieder! Besucht zahlreich
die Veranstaltungen Eurer Sektion!



Achtung Zuckerrübenpflanzter!

**Kaufen Sie keinen Rübenvollernter,
bevor Sie unser Programm und Sonderangebot
überprüft haben !**

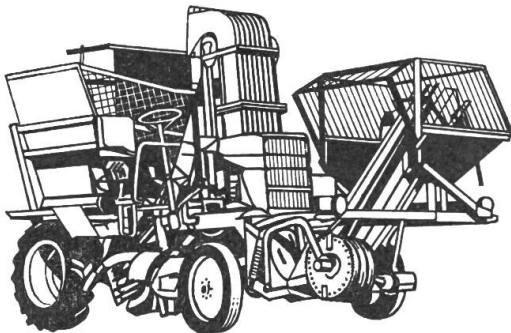

Unser Programm:

Gezogene Maschinen, mit oder ohne
Blattbergung. Automatische Lenkung.
Bedienung vom Traktorsitz aus.
2000-kg-Bunker.
Gegenläufige Rübenputzer.
Pendelschar.
Grundsolide, leistungsfähige Qualitäts-
maschine von langer Lebensdauer.

Selbstfahrende Vollernter, kaum teurer als gezogene Maschinen! Auf einer Reihe
arbeitend. Aeusserst wendig und hangtauglich, auch bei nassem Herbst noch
voll einsatzfähig!

Selbstfahrende Spitzenklasse-Vollernter, mit separaten Hydraulikmotoren für
alle Maschineneinheiten. Dank dieser Antriebsart äusserste Betriebssicherheit!

**Alle Maschinen «Ausführung Schweiz» mit 1 Jahr Garantie! Sehr interessante
Einführungspreise! Verlangen Sie unverbindliche Vorführung!**



Maschinen AG 4112 Bättwil b. Basel

Telefon 061 - 75 11 11

**Bei Nebel und schlechter Sicht
auch tagsüber Ablendlicht! (nicht Standlicht)**

BAUER Wenn die Leistung entscheidet!
Grösste Leistung – grösster Nutzen

Das gilt für die **BAUER** Vakuum- oder Pumpfässer

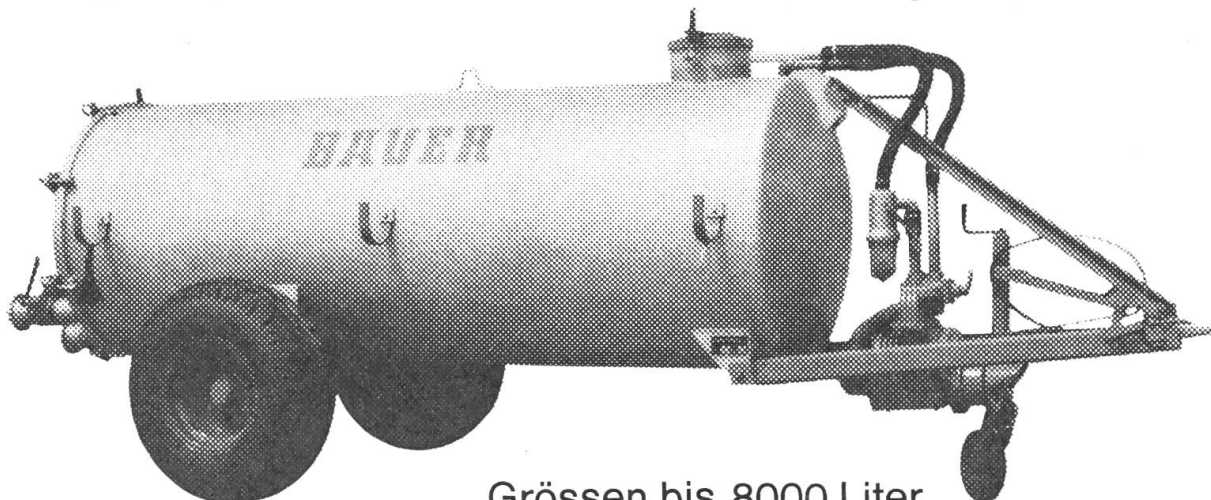

Grössen bis 8000 Liter

Das gilt für die **BAUER** Schleuder-Tankwagen



Grössen bis 8000 Liter

BAUER ist weltweit bekannt: Gut sein lohnt sich!

MESSER

Ernst Messer AG 4450 Sissach
Industrie- und Landmaschinen
Telefon 061 - 98 23 21