

Zeitschrift: Landtechnik Schweiz
Herausgeber: Landtechnik Schweiz
Band: 37 (1975)
Heft: 1

Werbung

Nutzungsbedingungen

Die ETH-Bibliothek ist die Anbieterin der digitalisierten Zeitschriften auf E-Periodica. Sie besitzt keine Urheberrechte an den Zeitschriften und ist nicht verantwortlich für deren Inhalte. Die Rechte liegen in der Regel bei den Herausgebern beziehungsweise den externen Rechteinhabern. Das Veröffentlichen von Bildern in Print- und Online-Publikationen sowie auf Social Media-Kanälen oder Webseiten ist nur mit vorheriger Genehmigung der Rechteinhaber erlaubt. [Mehr erfahren](#)

Conditions d'utilisation

L'ETH Library est le fournisseur des revues numérisées. Elle ne détient aucun droit d'auteur sur les revues et n'est pas responsable de leur contenu. En règle générale, les droits sont détenus par les éditeurs ou les détenteurs de droits externes. La reproduction d'images dans des publications imprimées ou en ligne ainsi que sur des canaux de médias sociaux ou des sites web n'est autorisée qu'avec l'accord préalable des détenteurs des droits. [En savoir plus](#)

Terms of use

The ETH Library is the provider of the digitised journals. It does not own any copyrights to the journals and is not responsible for their content. The rights usually lie with the publishers or the external rights holders. Publishing images in print and online publications, as well as on social media channels or websites, is only permitted with the prior consent of the rights holders. [Find out more](#)

Download PDF: 30.11.2025

ETH-Bibliothek Zürich, E-Periodica, <https://www.e-periodica.ch>

Exakt düngen bringt guten Ertrag und spart Geld

Die Voraussetzung dazu:

Der KUHN-COMET-Düngerstreuer

Ein Schleuder-Düngerstreuer, der alle Düngerarten mit der gleichen Präzision streut.

Genauere Regulierung der Streumenge sowie des Streuwinkels.

Exakte Grenzarbeit nach links und rechts.

Alles vom Traktorsitz aus mit einer Hand zu bedienen.

Der einzige Streuer mit patentierter automatischer Befeuchtungsanlage für Thomasmehl.

Das Streugut wird während der Arbeit kontinuierlich im gewünschten Verhältnis befeuchtet.

Das speziell patentierte Rührwerk (das Geheimnis des Erfolges) bringt den befeuchteten Dünger absolut störungsfrei direkt auf den Streuteller. Die Wassermenge wird vom Fahrersitz aus genau dosiert.

Der KUHN-Düngerstreuer, Ihr Gewinn

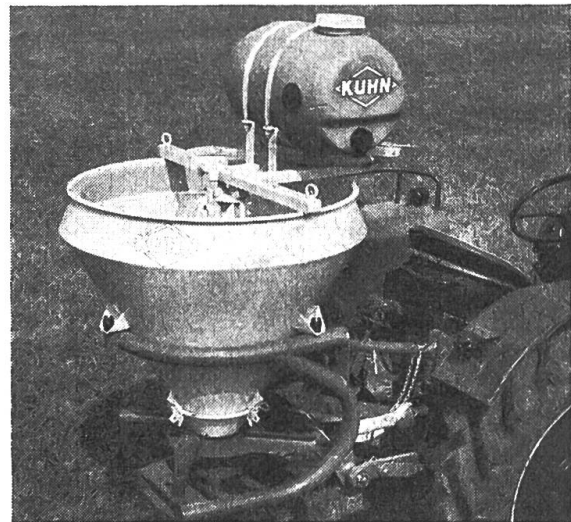

Import und Wiederverkauf:

Service Company Ltd. Dübendorf

Usterstrasse 124/126, 8600 Dübendorf/ZH,
Tel. 01/820 12 12



VIBRIEREGGEN

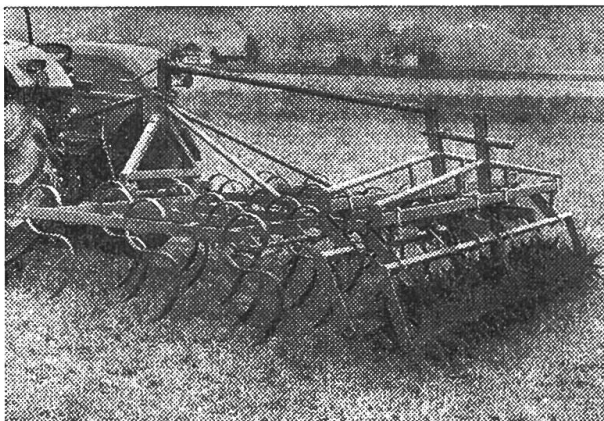

- Arbeitstiefe vom Traktor aus einstellbar
- grosse Flächenleistung
- Arbeitsbreiten 2,4, 2,6 und 2,8 m
- Spezialbreiten bis 6,1 m, klappbar
- 5 Zinkenreihen
- verschiedene Ausführungen

**- günstige Preise
ab Fr. 1800.-**

Fabrikvertreter:

für die Ostschweiz: H. Feurer, Marchsteinweg 834, 5115 Möriken, Telefon 064 - 53 11 33

für die Zentralschweiz: U. Baumgartner, Rainweg 11, 3066 Stettlen, Telefon 031 - 83 08 11 oder 031 - 51 41 15

GEBRÜDER OTT AG MASCHINENFABRIK WORB

Telefon 031 - 83 08 11

NEU BEI FORD: GRATIS-TRAKTORENTTEST



JEDER TROPFEN KOSTET GELD.

Jeder Tropfen, den Ihr Traktor zuviel verbraucht, kostet Geld, das Sie sparen könnten.

LEGEN SIE DEN SPARGANG EIN.

Ford führt zusammen mit dem Ford-Vertreter Ihrer Region Traktoren-Prüftage durch. Mit modernsten Testgeräten und speziell geschulten Leuten.

EINE TRAKTORENPRÜFUNG KOSTET NICHTS.

Die Test-Mechaniker von Ford sagen Ihnen ganz genau, ob Ihr Traktor zuviel Treibstoff verbraucht, und wie man den Schaden beheben kann. Sie sagen Ihnen aber auch, was man sonst noch tun kann, um seine Leistungsfähigkeit zu erhalten.

ES MUSS KEIN FORD SEIN.

An den Traktoren-Prüftagen sind alle Traktorenbesitzer willkommen, auch wenn sie ein Fahrzeug einer anderen Marke testen lassen wollen.

DAHEIMBLEIBEN IST TEURER ALS MITMACHEN.

Sogar viel teurer! Denn ein ungenügend gepflegter Traktor leistet weniger und stellt ausserdem eine Gefahr dar. Beides kostet Sie Geld.



Ein gesunder Traktor ist auch für Sie gesünder.

DIE TRAKTOREN- PRÜFTAGE IN DER SCHWEIZ:

16.–17.1.75
Gremaud Moncor, **Fribourg**
21.–22.1.75
GEMA, **Münsingen**
23.1.75
A. Barthlome, **Lanzenhäusern**
24.1.75
E. Stettler, **Finsterhennen**
28.1.75
W. Lüthi, **Hermiswil**
29.1.75
H. Anliker, **Fraubrunnen**
30.1.–1.2.75
Protraktor AG, **Riedholz**
4.2.75
A. Jetzer, **Lengnau/AG**
5.2.75
P. Nicollier, **Affoltern a.A.**
6.–22.2.75
Landverband **St. Gallen** in den Werkstätten: Rebstein (6.2.), Jonschwil (7.2.), Uznach (8.2.), Mels (12.2.) Sevelen (14.–15.2.) und Wittenbach (22.2.)
20.–21.2.75
J. Studer, **Ebikon**
25.–26.2.75
H. Baltensperger, **Brütten**
27.2.–28.2. und am 4.3.75
W. Merz AG, **Müllheim**
5.–6.3.75
Autocenter Tribolet, **Chur**
7.3.75
Bärtschi & Co., **Hüswil**
18.–19.3.75
E. Mäder, **Niederwil/AG**

Der rot-weiße Brummer aus Stans

Text zum Titelbild

Immer häufiger bekommt man ihn landauf und landab zu sehen, den rot-weißen Brummer aus Stans. Noch ist sein Anblick eher ungewohnt. Was gleich auffällt, ist die markante Fahrerkabine in der Fahrzeugmitte. Dann die vier gleich grossen Räder. Der Fachmann bemerkt auch die Heck- und Fronthydraulik und die Allradlenkung.

Auf den ersten Blick würde man dem bulligen Traktor seine Herkunft nicht ansehen. Tatsächlich stammt er aber aus der Maschinenfabrik Schilter in Stans. Hier gehört er seit einiger Zeit zum Fabrikationsprogramm neben den bekannten rot-grünen Transportern und den Ladetraktoren. Sein Name: UT (= Universaltraktor).

Wie kommt eine Maschinenfabrik dazu, ein derart neuartiges Fahrzeug zu entwickeln? Die Antwort lautet im Falle des Universaltraktors: Weil die Bedürfnisse der Landwirtschaft sich entscheidend weiterentwickelt haben. Rationalisierung und Förderung der Lebensqualität sind dafür die wichtigsten Stichworte.

Namhafte Rationalisierungsmöglichkeiten bringt der UT durch sein Konzept: gleichzeitiger Antrieb von Heck- und Frontgeräten, respektive Arbeiten mit einem Front-Vielfachgerät im Einmannsystem. Darum, im Unterschied zu herkömmlichen Traktoren, die hochbelastbare Hauptachse vorne wie hinten.

Förderung der Lebensqualität (heute schon ein Schlagwort!) hat auch in der Landwirtschaft anerkanntermassen volle Bedeutung erlangt. Denn es ist nicht gleichgültig, ob dem Traktorfahrer nach einem arbeitsreichen Tag Hals und Rücken schmerzen, oder ob er nur die normalen Ermüdungserscheinungen zeigt. Und es ist nicht gleichgültig, ob der Fahrer sich auf seinem Fahrzeug sicher fühlt (und tatsächlich auch sicher ist!), weil die konstruktiven Voraussetzungen dazu gegeben sind.

Nicht zufällig sitzt der Traktorfahrer beim UT in der Fahrzeugmitte. Hier gibt es am wenigsten Erschütterungen. Die vier Räder sind gleich gross, darum ist der Gesundheitssitz ohne Kletterei leicht erreichbar. Der Fahrzeug-Schwerpunkt liegt entsprechend tief, was logischerweise zur Sicherheit wesentlich beiträgt. Fahrerschutzbügel und drei Bremssysteme sind zusätzliche Sicherheitsfaktoren.

Der Schilter Universaltraktor hat ohne Zweifel alle Chancen, schon sehr bald zu einem der gesuchtesten Landwirtschaftsfahrzeuge zu werden. Dies zeigt die steigende Nachfrage, seit der UT vor Jahresfrist voll in Produktion genommen wurde.

**Anhänger nicht über das zulässige Gesamtgewicht
überladen !**

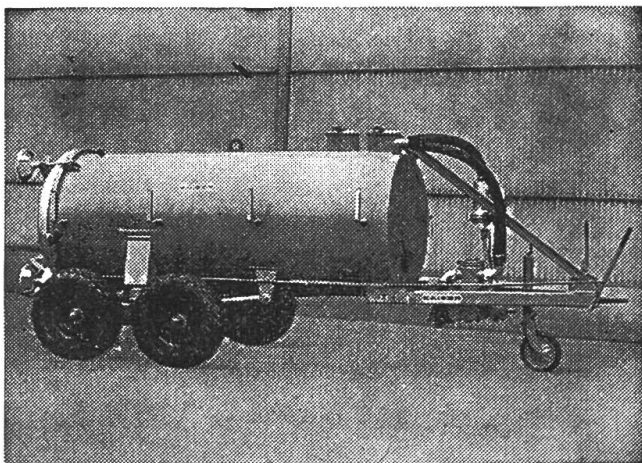

**NEU: Gummigefederte Pendelachse ab 4000 Liter
Das Fass der Zukunft!**

Kaiser Saug- und Druckfass

Verkauf — Service — Ersatzteildienst

Matzinger AG
8600 Dübendorf ZH

Neugutstrasse 89 - Telefon (01) 821 57 77

Mistzettmaschinen WELGER

Jeder Mistzetter ist so gut wie die Ausführung seiner Ketten. Der Kratzboden einer Welger-Mistzettmaschine ist mit 10 mm starken, hochvergüteten Schiffsketten versehen. Darauf erhalten Sie 3 Jahre Garantie.

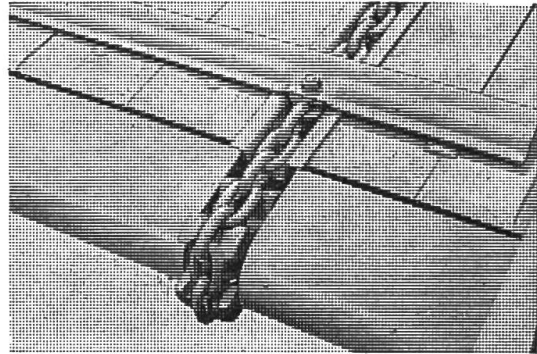

- Doch das ist nur ein Detail. Weitere Vorzüge des Welger-Mistzeters:
- **die robuste Konstruktion, die einfache Handhabung, der breite Streuteppich, die bequeme Feineinstellung der Streumenge vom Schleppersitz aus.**
- Mehr über Welger-Miststreuer erfahren Sie aus dem Prospekt, den wir Ihnen gerne senden.



Senden Sie mir bitte unverbindlich Offerte und Prospekt für Mistzettmaschinen Welger

Adresse: _____

Agrar

Fabrik landwirtschaftlicher Maschinen AG
9500 Wil/SG Telefon 073 2201 22

ARGUS II

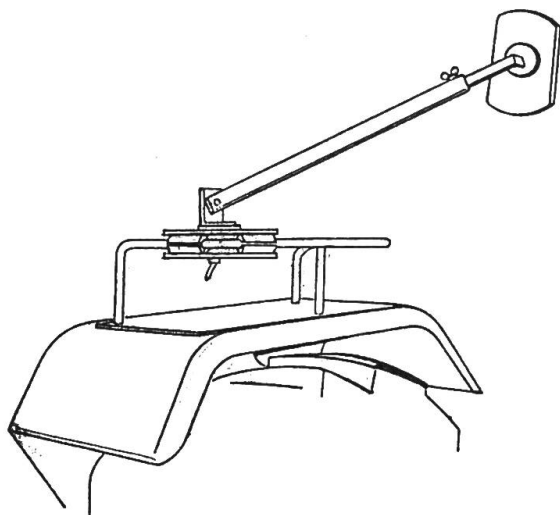

Der neue Traktor-Rückblickspegel

Verstellbar bis 2,50 m Ladebreite
Kann in wenigen Augenblicken montiert
und demontiert werden.

Mit Klauenbefestigung für rechtwinklige
Sitzgeländer Fr. 75.-
Mit Schienenbefestigung für
übrige Typen Fr. 80.-

Mitglieder des SVLT erhalten
5 Franken Rückvergütung.

Auslieferungsstelle: 8570 Weinfelden,
Austrasse 8
Telefon 072 - 5 12 94 oder 073 - 45 12 94

DER WELTBEKANNTE

10000 Lader jedes Jahr

Für Silo und Freilaufstall

50% Zeiteinsparung mit unserer

Krokodilzange

Robust (700–5000 kg)

Vielseitig

12 verschiedene Geräte

Preisgünstig

Anpassungsfähig an jeden Traktor

Exklusivität Fauchaux

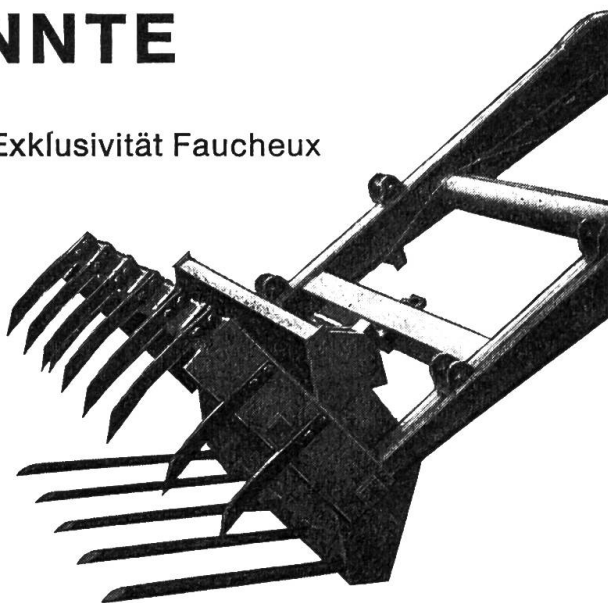

Generalvertretung für die ganze Schweiz:

EMIL WILLI'S ERBEN

1400 Yverdon, Telefon (024) 21 31 81

Kunz Ihr fortschrittlicher Partner in der Landwirtschaft!



Bitte verlangen Sie
mit diesem Bon
unseren Prospekt



mz

Kunz hat den neuen Apollo-Mistzetter für höchste Ansprüche.
Prüfen Sie das neue Kunz-Produkt,
dann fällt Ihnen die Entscheidung leicht!

- Ganz-Stahlkonstruktion. ● Kratzboden Vor- und Rücklauf.
- Kratzbodenketten 13 mm dick etc.

kunz maschinen ag

3400 burgdorf tel. 034 22 55 55

BON





Name

Adresse

Besuchen Sie uns an der Schweiz. Landmaschinenchau in Lausanne, Stand Nr. 1527, Halle 15.

**Düsen
Armaturen
Zubehör**

für Pflanzenschutzgeräte

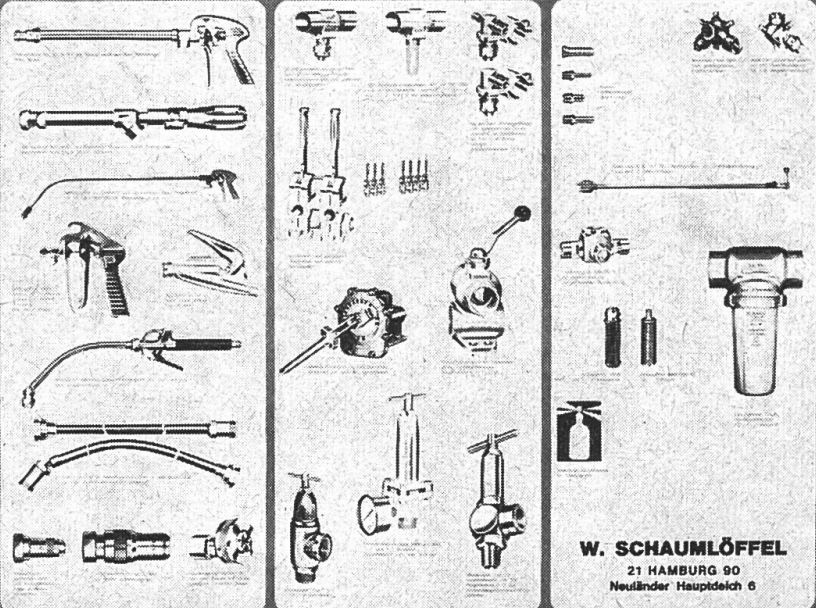
W. SCHAUMLÖFFEL
21 HAMBURG 90
Neuländer Hauptdeich 6

W. SCHAUMLÖFFEL

CH-8903 BIRMENS DORF ZH Risirainstrasse 7 Tel. 01 - 97 01 83

↓

**Mit jedem
Hinweis auf
die «Schweizer
Landtechnik»**

resp. auf ein darin
erschiedenes
Inserat

**unterstützen Sie
unser
Verbandsorgan**

↓

Tun Sie dies ins-
künftig noch öfters!
Danke!

**«Schweizer
Landtechnik»**

Jaucherühren

Mistverflüssigen

Pumpen

Für bessere Arbeit als mit weit teureren Maschinen.
Rühr-Mixer mit der enormen Weitrührwirkung, dank
dem Obenansaugtopf. In- und Auslandpatente.

Im weitem:

Die neue Tauchstrahlpumpe
Zapfwellenmixer
Pumpfässer



Maschinenfabrik

Telefon 073 - 26 20 33

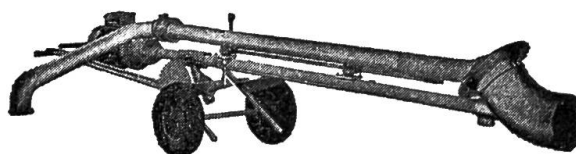

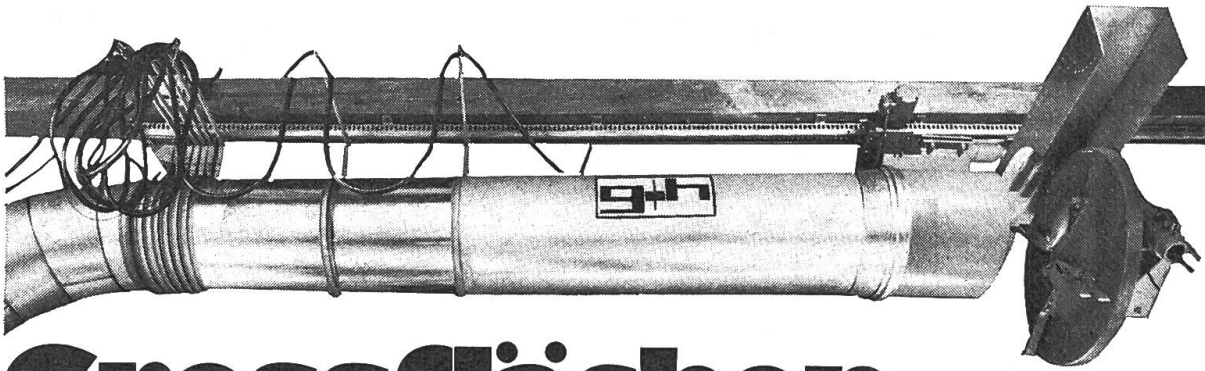

Grossflächen-Verteiler

Qualität
zu vernünftigen
Preisen

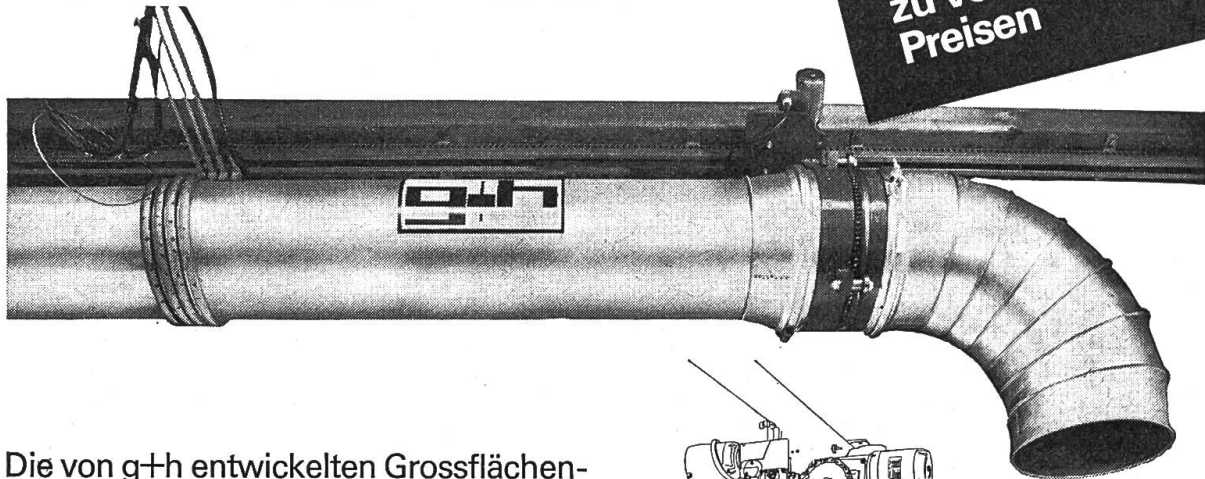

Die von g+h entwickelten Grossflächen-Verteileranlagen erfüllen alle Anforderungen die an die Verteilung gestellt werden. Das wertvolle Welkfutter wird locker und belüftungsgerecht auf dem Futterstock verteilt. Dank der ausgereiften Konstruktion haben Sie mit den g+h Verteileranlagen treue und arbeitssparende Helfer auf Jahre hinaus.

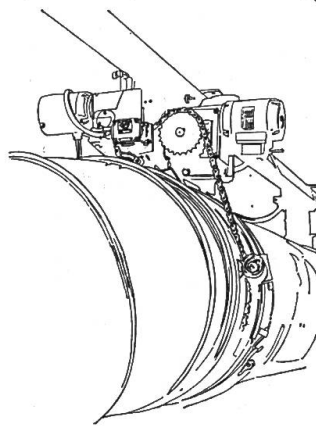

Die vollständig geschlossenen Antriebsmotoren für das Verteilerrad, den Schwenkbereich und Längsvorschub garantieren einen wartungsfreien Betrieb. Ein Überhitzen der Motoren ist ausgeschlossen.

Tag der offenen Tür: 25./26. Jan. 1975

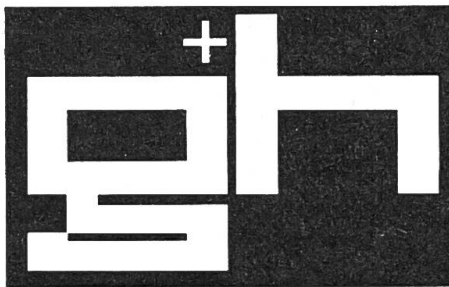

Senden Sie mir Unterlagen

Adresse:

(PLZ)

Ihr Partner auf der Basis des Vertrauens

Gutknecht + Heller AG

Maschinen- und Metallbau 8546 Ellikon a. d. Thur ☎ 054/94821

Die Waadt-Unfall ist die Versicherungsgesellschaft
des Schweizerischen Verbandes für
Landtechnik – SVLT

Agenturen in der ganzen Schweiz

Zumstein

Mit Heubelüftungen können Sie Heu
frühzeitiger einbringen, die Futterqualität und den
Nährgehalt steigern. Geringe Stromkosten.

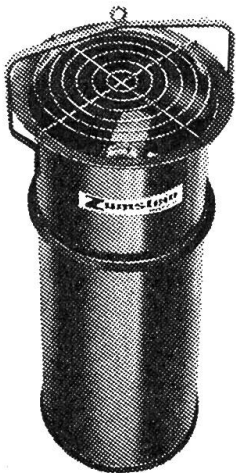

Hochleistungs-Heubelüfter Z 10

- ◀ keine Montage
- ◀ keine Kamine
- ◀ reduzierte Heuerntearbeit

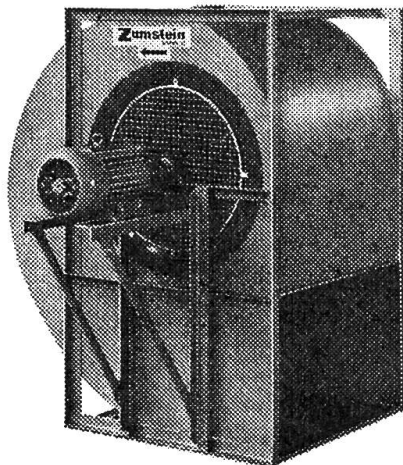

AXIAL-, RADIAL-
und WARMLUFT-
Belüftungen ▶

Verlangen Sie Prospekte!

ZUMSTEIN AG 4528 Zuchwil SO Tel. 065 / 5 30 62

BON Nr. 20 Senden Sie mir bitte Prospekte für:

Adresse:

emcostar SUPER

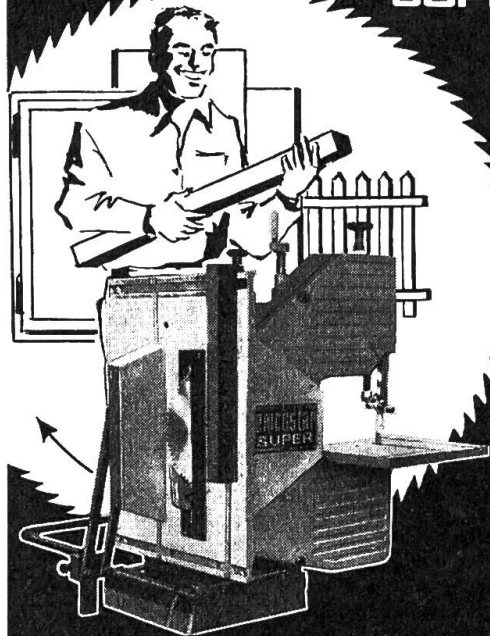

Wie ein richtiger Schreiner arbeiten Sie
mit der neuen EMCOSTAR-Super-Uni-
versal-Holzbearbeitungsmaschine.

Ohne langen Umbau, mit einem Griff
können Sie Kreissägen, Bandsägen,
Tellerschleifen, Nuten und Zinken. An-
baugeräte erhalten Sie zum Langloch-
bohren, Fräsen, Drechseln etc. Dazu die
fahrbare, kleine, aber sehr leistungs-
fähige Abricht- und Dickenhobelmaschine
die EMCO-REX B-20. Schreinern auch
Sie selbst!

BON

Senden Sie mir unverbindlich Prospekte
mit Preisliste.

Name: _____

Strasse: _____

PLZ/Wohnort: _____

Generalvertretung:

ARGONAG

Bahnhofplatz 11, Tel. 01-99 47 11 8910 Affoltern a/A

Einzigartiges Angebot an Miststreuern

Der revolutionäre EUROPA-Streuer, bestimmt für harten Einsatz in Maschinengemeinden: Einwalzen-Breitstreuwerk mit patentierten Pendelzinken, die jedem Fremdkörper ausweichen und die kein Bindgarn aufwickeln. Einfache Bauart, wenig Unterhalt, wenig Verschleiss.

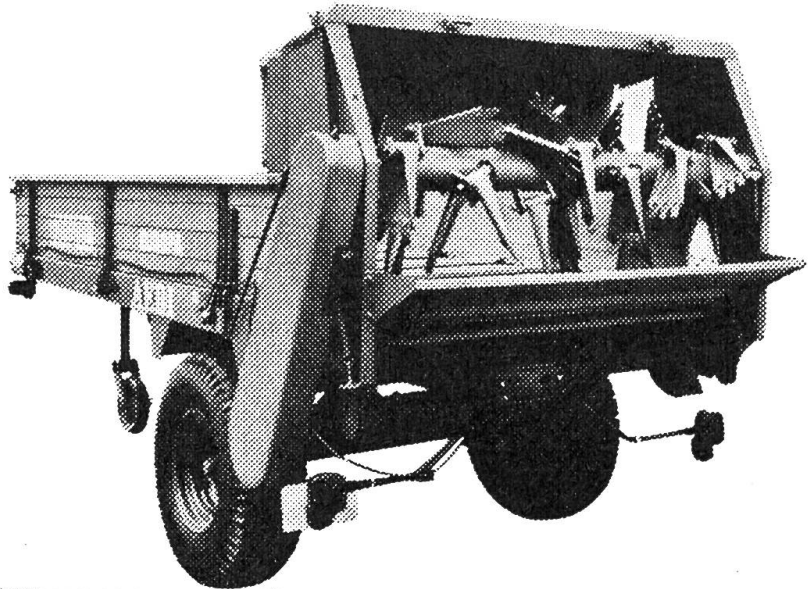

Der tausendfach bewährte Kemper-Frässtreuer mit der feinen Fräsarbeit für Wiesendüngung. Streubreite einstellbar von 2,5 bis 8 m.

Der neue Berg-Miststreuer AEBI für Traktorzug, vollständig aus Stahl gebaut, mit breiter Spur, Ballonreifen und tiefem Schwerpunkt. Streubreiten von 4,5 bis 5,5 m. Sehr günstiger Preis.

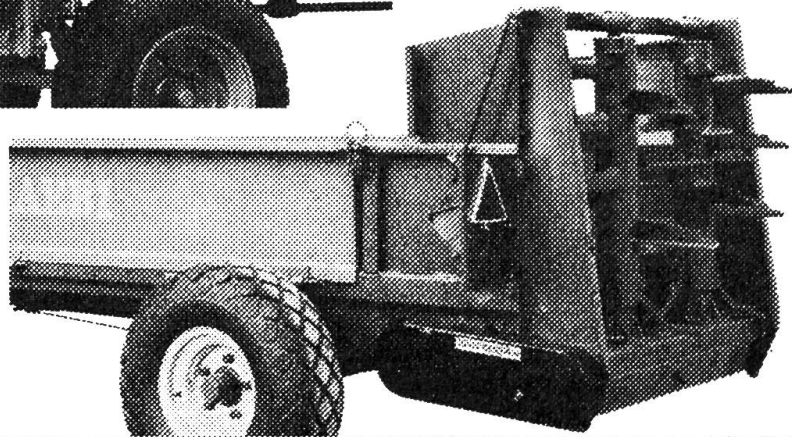

Gutschein für Prospekt und Preisliste über den Kemper-EUROPA-Streuer, den Kemper Frässtreuer, den AEBI-Bergmiststreuer.

Ausschneiden und einsenden an Aebi & Co AG, Maschinenfabrik, 3400 Burgdorf

20

Adresse: _____

AEBI

Telefon 034 - 21 64 21

Hürlimann

der Erste der Besten

Bei Nebel, Regen und Schneegestöber sehen
aber auch

gesehen werden!

Daher mit Normallichtern
(nicht Standlichtern) fahren!

SIPRA®
halten
länger!



In der Schweiz hergestellt. Material, Schnitt und Verarbeitung sind erstklassig. Das gilt für alle SIPRA-Modelle. Genau so wie der günstige Preis! Verlangen Sie Ihre SIPRA-Arbeitshandschuhe im Detailgeschäft. Prospekte durch

Mötteli+Co.
Fabrik für Arbeits-
handschuhe
8048 Zürich



**Weil die Kanadier Millionen Bäume
fällen müssen,
erfanden sie die Pioneer P 40**

In Kanada ist die Waldarbeit besonders hart. Die Ansprüche wechseln dauernd. Jeder Baum stellt neue Probleme. Die Kanadier denken hart und logisch und machen jetzt die Pioneer P40, die neue Motorsäge, die alle Probleme löst:

- Kettengeschwindigkeit mit Vollkraft 19 bis 20,5 m/Sek.
- Automatische Kettenschmierung mit Regulierung! 65 cm³
- Gewicht 6,3 kg. Leichtstart bei Hoch- und Tiefsttemperatur. Exklusive Sicherheitskette
- Gas-Sicherheitsriegel Alle Teile sofort zugänglich – keine versteckten Rippen!
- Völlig neues Antivibrationssystem:** Im Dreieckrahmen mit 6 Isolierpunkten werden die Vibrationen aufgehoben – Hände und Schwert bleiben vollkommen ruhig!

Pioneer hat für jede Arbeit die richtige Motorsäge und die superleichte 51 cm³ Automatic-Säge Pioneer P20, die überall Verkaufsrekorde bricht.



PIONEER
Geboren in Kanada

12 Monate Garantie und Maschinenversicherung!

Bon

Verlangen Sie
bei Almacoa AG
den Katalog mit allen
Einzelheiten und die
Adresse der nächsten
Pioneer-Lokalvertretung

Name _____

Strasse _____

Ort _____

Generalvertretung Pioneer
Almacoa AG, 8021 Zürich
Militärstr. 84, Tel. 01 39 67 50

ECKART - Hydrauliklader

Unser Preisschlag!



mit schnell auswechselbaren Arbeitswerkzeugen robust – formschön – wirtschaftlich.

Verlangen Sie unsere Gratisprospekte

DEZLHOFER AG

Landmaschinen und Traktoren

9246 NIEDERBÜREN SG Tel. 071 - 81 14 21

GLOOR

GEBR. GLOOR AG

Autogenwerk
3400 BURG DORF
Tel. 034 / 22 29 01

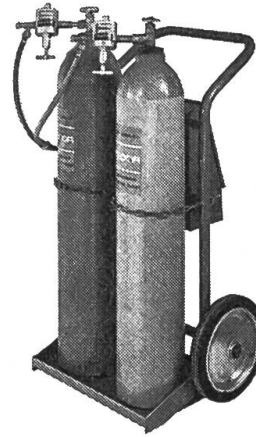

- Die Autogen-Schweissanlage für den fortschrittlichen Landwirt
- Verlangen Sie Gratis-Prospekte

Name: _____

Strasse: _____

PLZ / Ort: _____

Preiswerte Maschinen, die jeden Besitzer begeistern !

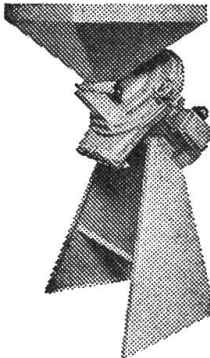

Radial-Schrotmühlen NEUERO sind stark in der Leistung, auch bei Nassmais! Kein Stopfen, kein Schmieren, keine Siebelastung!

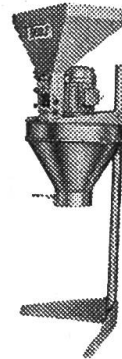

SKJOLD-HANDY Hammermühlen: die preisgünstigste Lösung bei enormer Leistung! Praktisch kein Verschleiss. Magnet-Abscheider.

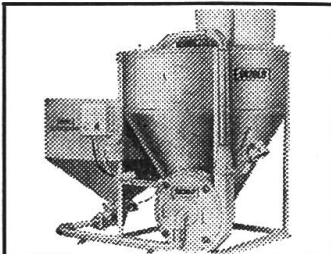

SKJOLD-PICCOLO, die meistverkaufte dänische Mahl-/Mischanlage in der Schweiz! Mit Zeituhr, Abstellautomatik usw. kpl. montiert und angeschlossen, Kabel nach Wunsch nur Fr. 5995.- ./. Skonto !!!

Verlangen Sie Unterlagen durch Ihren Schmied oder direkt vom Importeur und Generalvertreter:



Maschinen AG, 4112 Bättwil bei Basel
Telefon 061 - 75 11 11

Vollautomatischer Ablade-Heuverteiler **Wängli**

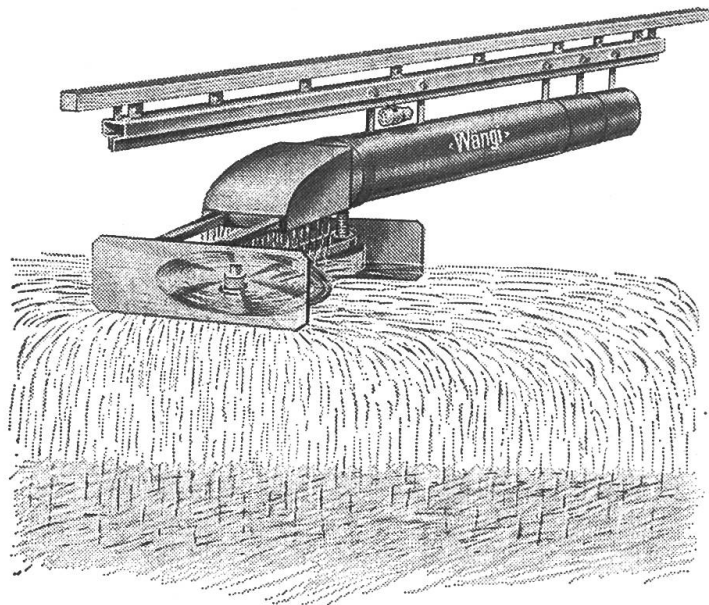

Wir verfügen über die grösste Auswahl an Heuverteilern.

Für Jedes Futter und in Jede Scheune haben wir die passende Maschine, sei es nun ein Kreiselstreuer, ein Horizontalstreuer oder eine Anlage mit Schwenkkopf.

Verlangen Sie eine unverbindliche Beratung durch einen unserer Spezialisten oder direkt durch

Maschinenfabrik Wängli AG
9545 Wängli TG
Telefon 054 / 9 52 02

Austausch-Service

Einspritzpumpen	für die Traktoren
Dynamos	Bührer, Ford, Hürlimann,
Regler	Massey-Ferguson, David-Brown,
Düsenhalter	John Deere, Fiat, Bucher
Anlasser	

Vertretung und Service

Lukas CAV Simms Bosch



EMIL KLAUS

9202 GOSSAU SG

Diesel + Elektro

St. Gallerstrasse 99—101

Telefon (071) 85 26 26



Mulchgeräte

Sichel- und Schlegel-Modelle

Unsere Geräte können mehr als nur mulchen. **Aeste und Sträucher** sind kein Problem beim Ausmähen von Junganlagen, Waldwegen, Lichtungen, Strassenrändern u. Brachland.

Unsere **Schlegelgeräte** eignen sich **vortrefflich** zum Zerschlagen von **Maisstengeln**.



**Verkauf,
Beratung,
Service:**

PAUL STAEHELI, 9315 NEUKIRCH
Tel. (071) 66 12 49
Forst- und Landmaschinen

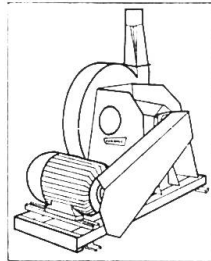
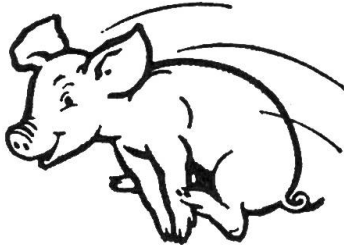

Stahlscheiben-, Hammer- und Spezialmaismühlen, Mahl- und Mischanlagen.

Beim Spezialisten prompt ab Lager lieferbar.



**GRIESSER
Maschinen AG**

8450 Andelfingen 1 ZH
Tel. 052 - 41 11 22/23

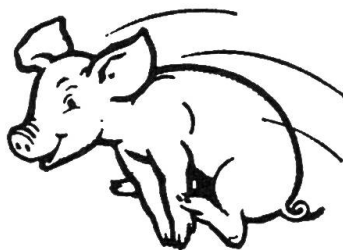
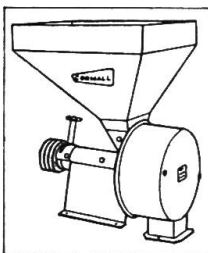

Alle reden von

SICHERHEIT



Wir

haben

sie ...

und noch vieles mehr

STIHL-Motorsägen

mit

Gashebelsperre —
Handschutz — Anti-Vibrations-Griff — Kettenbremse
OILOMATIC-Sicherheitsketten — elektronische — autom.
Kettenschmierung (wasserdichte) Zündung.
9 Regionalvertretungen für einwandfreien und über 200 Ortsvertretungen
Erkundigen Sie sich bei
Ihrem STIHL-Händler über die
neuen STIHL-Modelle. Verlangen
Sie jetzt unsere interessante
Eintauschofferte.

Max Müller Maschinen AG
8617 Mönchaltorf
☎ (01) 86 90 55

STIHL-Dienste:

Ostschweiz	073 43 15 15
Zentralschweiz	064 47 24 54
Bernbiet	031 81 13 99
Nordwestschweiz	061 86 17 17
Graubünden	081 51 18 27

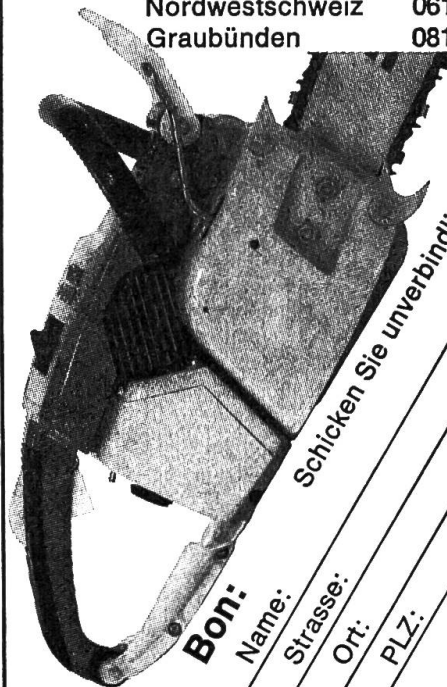

Schicken Sie unverbindlich Offerte.

Bon:

Name:

Strasse:

Ort:

PLZ:

