

Zeitschrift: Landtechnik Schweiz
Herausgeber: Landtechnik Schweiz
Band: 37 (1975)
Heft: 4

Werbung

Nutzungsbedingungen

Die ETH-Bibliothek ist die Anbieterin der digitalisierten Zeitschriften auf E-Periodica. Sie besitzt keine Urheberrechte an den Zeitschriften und ist nicht verantwortlich für deren Inhalte. Die Rechte liegen in der Regel bei den Herausgebern beziehungsweise den externen Rechteinhabern. Das Veröffentlichen von Bildern in Print- und Online-Publikationen sowie auf Social Media-Kanälen oder Webseiten ist nur mit vorheriger Genehmigung der Rechteinhaber erlaubt. [Mehr erfahren](#)

Conditions d'utilisation

L'ETH Library est le fournisseur des revues numérisées. Elle ne détient aucun droit d'auteur sur les revues et n'est pas responsable de leur contenu. En règle générale, les droits sont détenus par les éditeurs ou les détenteurs de droits externes. La reproduction d'images dans des publications imprimées ou en ligne ainsi que sur des canaux de médias sociaux ou des sites web n'est autorisée qu'avec l'accord préalable des détenteurs des droits. [En savoir plus](#)

Terms of use

The ETH Library is the provider of the digitised journals. It does not own any copyrights to the journals and is not responsible for their content. The rights usually lie with the publishers or the external rights holders. Publishing images in print and online publications, as well as on social media channels or websites, is only permitted with the prior consent of the rights holders. [Find out more](#)

Download PDF: 05.04.2026

ETH-Bibliothek Zürich, E-Periodica, <https://www.e-periodica.ch>

1 + 1 = 1

Kreiselzetter

Nach diesem neuen Heumaschinen-Einmaleins braucht es zur Heuernte nicht mehr eine Maschine zum Zetten und eine zum Schwadenziehen, sondern nur noch den Kemper-HEUROMAT. Er steht als Kombi-Heuer den beiden Einzweckmaschinen punkto Arbeitsqualität nicht nach, kostet aber nur halbsoviel was sie.

Kreiselschwader

Darüber hinaus weist er handfeste Vorteile auf, wie

- automatisch ausschwenkende Zinken
- leichte Einstellung der Arbeitstiefe mit griffigen Handkurbeln

Kombikreisler HEUROMAT

- Spezial-Anbaubock, der die Vorzüge von Dreipunkt- und gezogenem Anbau in sich vereinigt.
Überzeugen Sie sich selbst von der Richtigkeit unseres Heumaschinen-Einmaleins, indem Sie bei uns unverbindlich Prospekt und Preisliste verlangen.

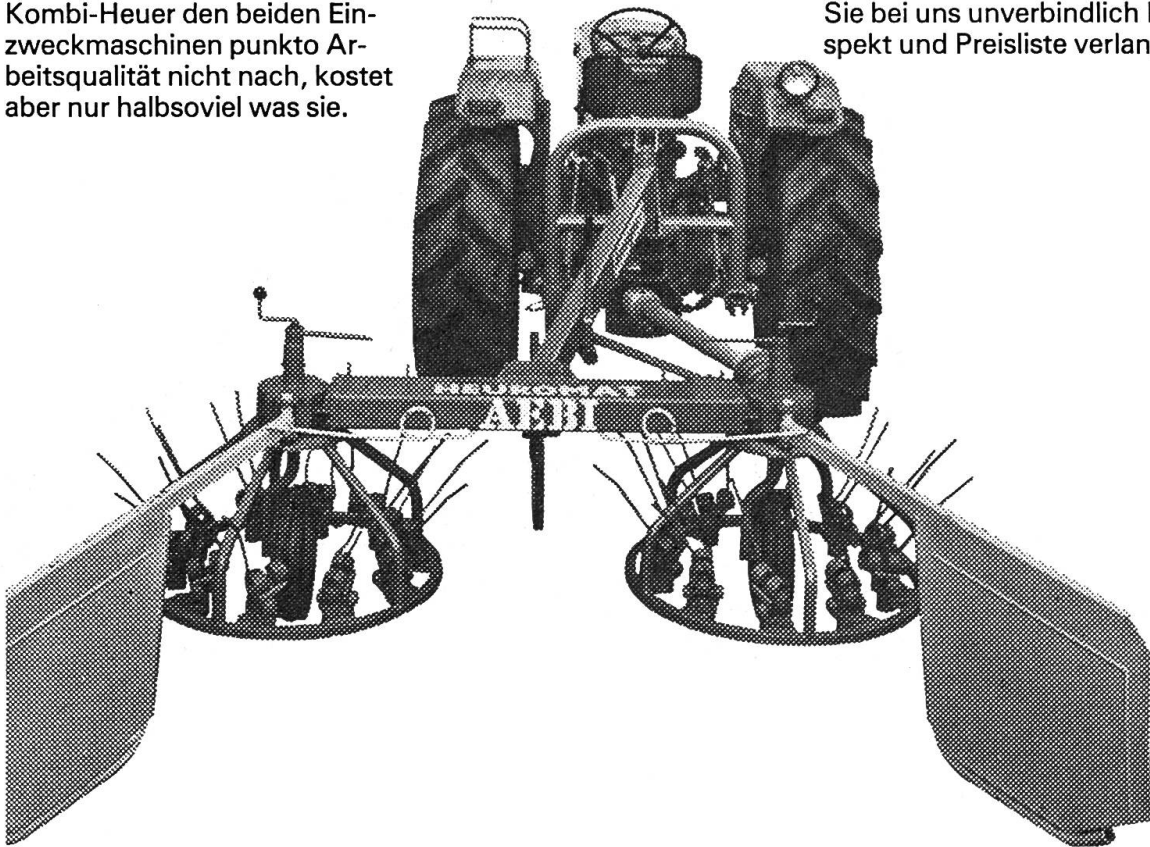

Gutschein für Prospekt und Preisliste des Kombi-Heuers Kemper-HEUROMAT.
Ausschneiden und einsenden

an Aebi & Co AG
Maschinenfabrik
3400 Burgdorf
Telefon 034 - 21 64 21

AEBI

Adresse:

Exakt düngen bringt guten Ertrag und spart Geld

Die Voraussetzung dazu:

Der KUHN-COMET-Düngerstreuer

Ein Schleuder-Düngerstreuer, der alle Düngerarten mit der gleichen Präzision streut.

Genauere Regulierung der Streumenge sowie des Streuwinkels.

Exakte Grenzarbeit nach links und rechts.

Alles vom Traktorsitz aus mit einer Hand zu bedienen.

Der einzige Streuer mit patentierter automatischer Befeuchtungsanlage für Thomasmehl.

Das Streugut wird während der Arbeit kontinuierlich im gewünschten Verhältnis befeuchtet.

Das speziell patentierte Rührwerk (das Geheimnis des Erfolges) bringt den befeuchteten Dünger absolut störungsfrei direkt auf den Streuteller. Die Wassermenge wird vom Fahrersitz aus genau dosiert.

Der KUHN-Düngerstreuer, Ihr Gewinn

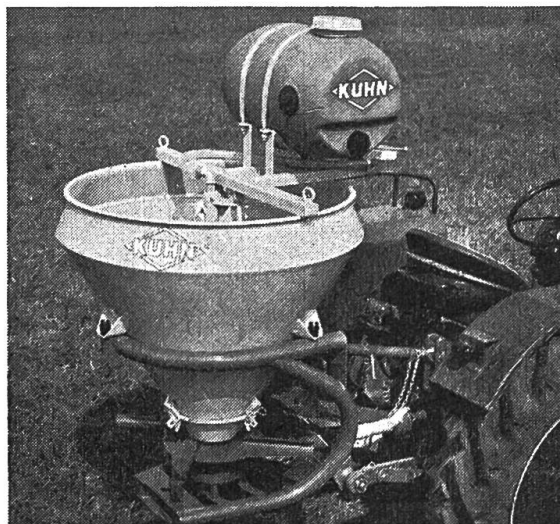

Import und Wiederverkauf:

Service Company Ltd. Dübendorf

Usterstrasse 124/126, 8600 Dübendorf/ZH,
Tel. 01/820 12 12

Austausch-Service

Einspritzpumpen

für die **Traktoren**

Dynamos

Bührer, Ford, Hürlimann,

Regler

Massey-Ferguson, David-Brown,

Düsenhalter

John Deere, Fiat, Bucher

Anlasser

Vertretung und Service

Lukas CAV Simms Bosch



EMIL KLAUS

9202 GOSSAU SG

Diesel + Elektro

St. Gallerstrasse 99-101

Telefon (071) 80 11 71

Hürlimann

D 95



45 DIN 50 SAE PS am Motor, 40 DIN 44 SAE PS an der Zapfwelle

Standard-Getriebe mit 12 Gängen, Zapfwelle 540 + 1050 Touren

Wegzapfwelle

Regel-Hydraulik mit 2 zusätzlichen Steuerventilen

Hydraulikpumpe BOSCH (Fördermenge 32 l/min. 150 atü)

inkl. kompletter Dreipunktaufhängung

Hubkraft 2020 kg

WILD

Ein Begriff für Service, Qualität und Fortschritt!
Nur das **beste Produkt** ist gut genug für unsere Kunden!

GASSNER Dosiermaschinen

zeichnen sich besonders aus in

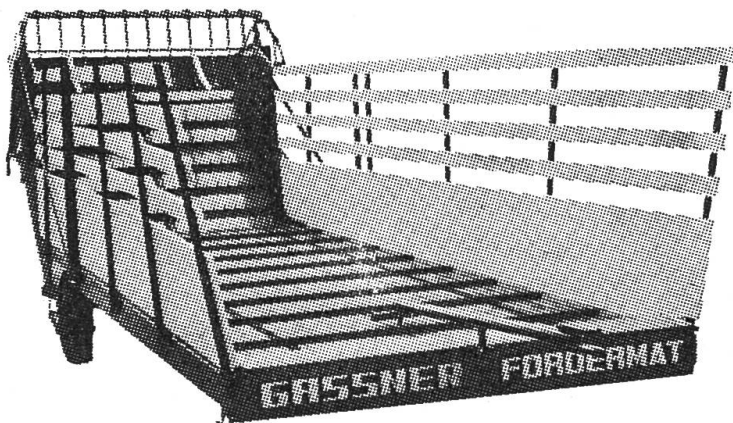

Leistung
Robustheit
Fassungsvermögen
Einsatzvielfalt
und vor allem in der
automatischen
Dosierqualität

mit **zweistufiger Mengenregelung!**

Unser Fachpersonal berät Sie unverbindlich und gibt Ihnen gerne Auskunft
über diese Vorteile und noch viele andere.

JOSEF WILD

Maschinenfabrik

9033 Untereggen

Telefon 071 / 96 19 11

spezialisiert in

Landwirtschaftsgeräten

B O N für unverbindliche Beratung

Name: _____

Vorname: _____

Weiler: _____

Tel.: _____

PLZ: _____

Ort: _____

Schrift Nr. 3 des Schweizerischen Verbandes für Landtechnik

Unterhaltsarbeiten an landwirtschaftlichen Motor- fahrzeugen mit Diesel- und Vergaser-Motoren

bearbeitet von Kursleiter Werner Bühler

Format 14,8 x 21,0 cm, 42 Seiten, über 40 Abbildungen, Sachwortverzeichnis
und Pflegeplan.

Preis Fr. 3.—

Bestellen Sie am einfachsten gegen Einzahlung des entsprechenden Betrages auf das
Postcheckkonto 80 - 32608 (Zürich) des Schweiz. Verbandes für Landtechnik, Brugg.

BAUER

Güllen-Werfer

fahrbar oder
auf Stativ

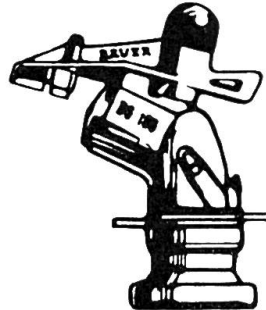
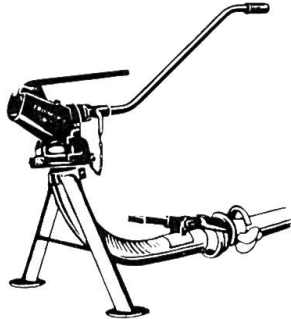

Güllen-Regner

Kreis- und
Sektoreinstellung

Güllen-Mixer

mit Elektromotor
oder für
Zapfwellenantrieb

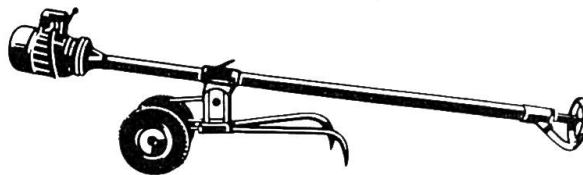

Verlangen Sie
Spezialprospekte
oder eine
unverbindliche
Vorführung



Vakuum- und Pumpfässer Schleuderfässer

Bis 8000 Liter
Inhalt

Stationärfässer
für Aufbau
auf Transporter

Güllen-Rohre

mit
Schnellverschluss

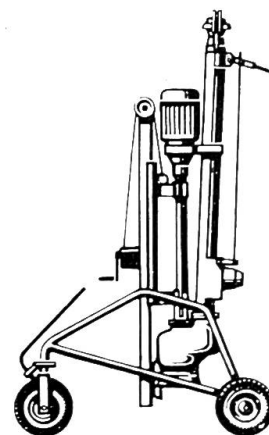
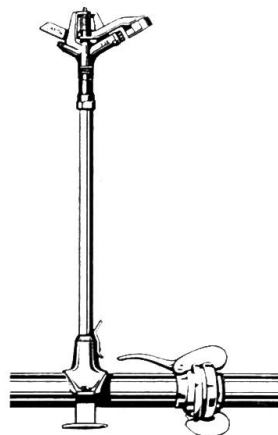

Tauchscheid- pumpen

mit Elektromotor
oder für
Zapfwellenantrieb

Ernst Messer AG
4450 Sissach BL

MESSER

Landmaschinen
Tel. 061- 98 23 21

Vollautomatischer Ablade-Heuverteiler **Wängi**

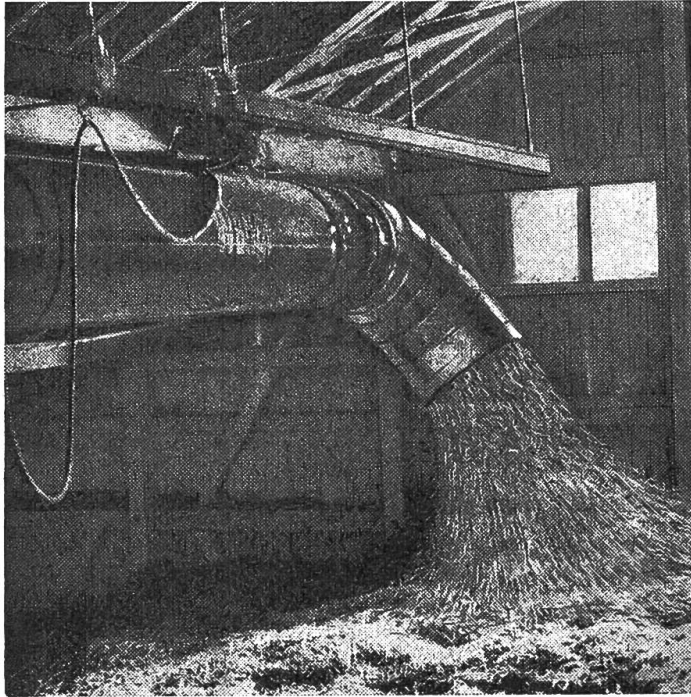

Wir verfügen über die grösste Auswahl an Heuverteilern.

Für jedes Futter und in jede Scheune haben wir die passende Maschine, sei es nun ein Kreiseltreuer, ein Horizontalstreuer oder eine Anlage mit Schwenkkopf.

Verlangen Sie eine unverbindliche Beratung durch einen unserer Spezialisten oder direkt durch

Maschinenfabrik Wängi AG
9545 Wängi TG
Telefon 054 / 9 52 02

DER WELTBEKANNTE

10 000 Lader jedes Jahr

Für Silo und Freilaufstall
50% Zeiteinsparung mit unserer
Krokodilzange

Robust (700–5000 kg)

Vielseitig
12 verschiedene Geräte

Preisgünstig
Anpassungsfähig an jeden Traktor

Exklusivität Fauchaux

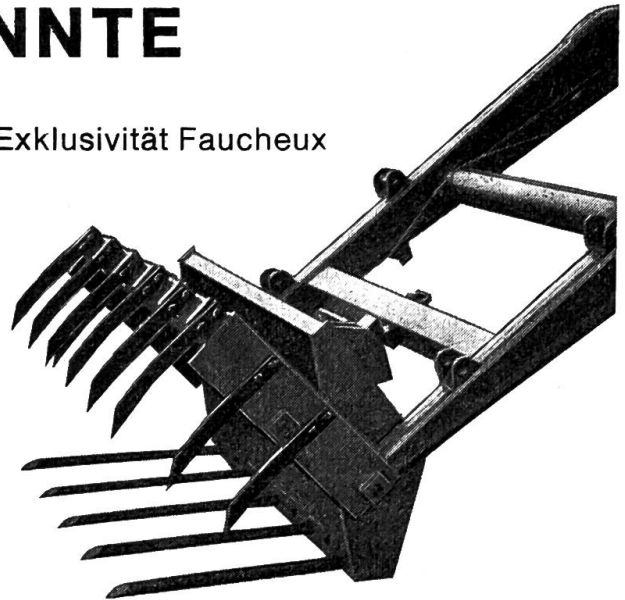

Generalvertretung für die ganze Schweiz:

EMIL WILLI'S ERBEN

1400 Yverdon, Telefon (024) 21 31 81

GOURDIN SOUPLEX

Der grosse Walzen-Spezialist

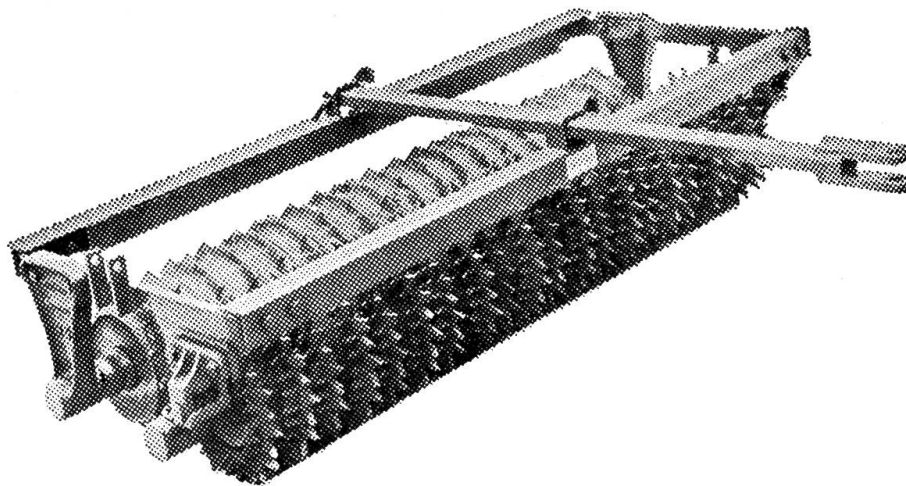

- Glattwalzen von 2– 9 m
- Rauwalze von 2–12 m
(Crosskills)
- Ringelwalze von 2– 6 m
(Cultipackers)

Generalimporteur für die Schweiz:



Fondée en 1882

SAILLET FRERES

LANDMASCHINEN

1252 MEINIER – GE Tél. (022) 50 13 26 et 50 18 60

GUTSCHEIN

für eine Dokumentation
für eine Demonstration

Name: _____

Adresse: _____

GLOOR



**Die ideale, fahrbare
Autogen-Schweissanlage
für den fortschrittlichen Landwirt**

Verlangen Sie Gratis-Prospekte F
mit nachstehendem Coupon

GEBR. GLOOR AG
Autogenwerk

3400 BURGDORF
Telefon 034 - 22 29 01

Name _____ F

Strasse _____

Ort _____

humus

Mulchgeräte

Sichel- und Schlegel-Modelle

Unsere Geräte können mehr als nur mulchen. **Aeste und Sträucher** sind kein Problem beim Ausmähen von Junganlagen, Waldwegen, Lichtungen, Strassenrändern u. Brachland.

Unsere Schlegelgeräte eignen sich **vortrefflich zum Zerschlagen von Maisstengeln.**



**Verkauf,
Beratung,
Service:**

PAUL STAEHELI, 9315 NEUKIRCH
Tel. (071) 66 12 49
Forst- und Landmaschinen

Bürgis Schlagerpreise

auf **Kulturreggen**
mit Spindelver-
stellung und **Ein-
walzenkrümmer:**
ab Fr. 1380.—

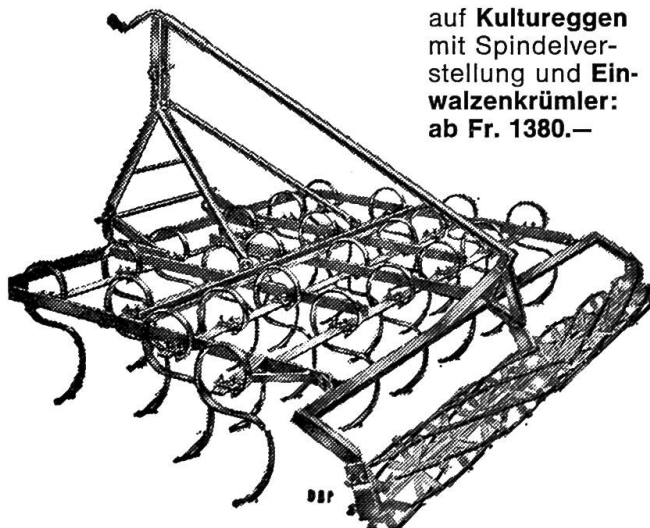

LELY Roterra-Kreiseleggen

Arbeitsbreite 2,5 und 3 m
zu: **Preisgünstiger gehts nicht mehr!**



AG, Landmaschinen

8547 Gachnang TG
Tel. 054 - 9 42 59

NEUHEIT

Aus dem Hause mit dem Grundsatz. – Ein Begriff für Service, Qualität und Fortschritt.
– **Jedes Langstroh und altes, stachliges Heu** kann jetzt im Nu in
weiches Zusatzfutter oder **sehr wirkungsvolles Streugut**
verarbeitet werden.

WILD-Gebläse bieten mehr !

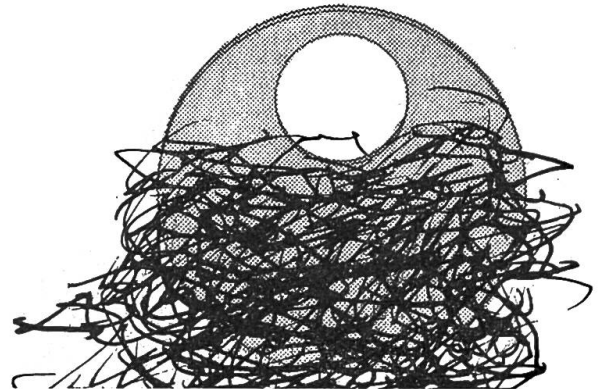
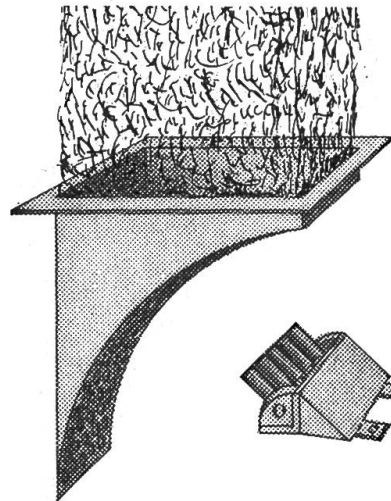
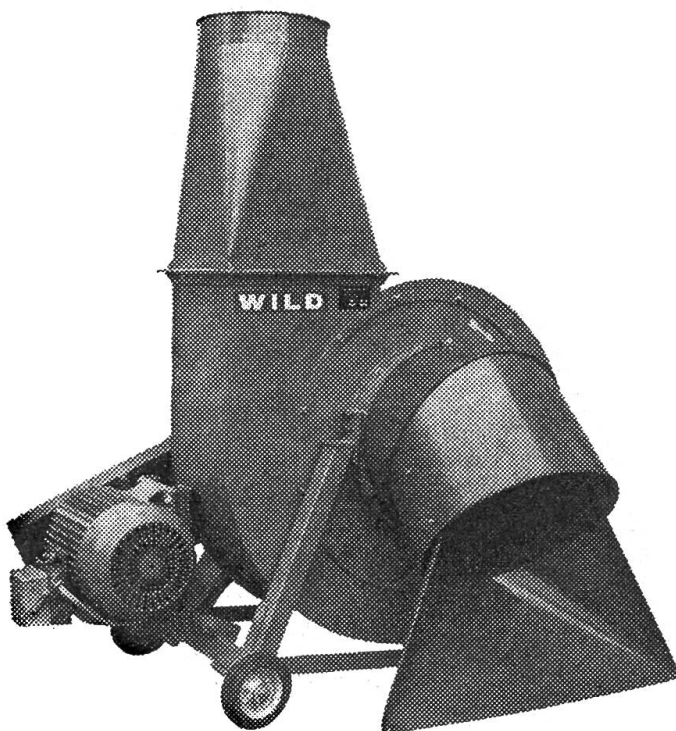

Durch einen kleinen leicht auf- und abmontierbaren Zusatz, für nur Fr. 600.—, verwandelt sich das **normale Ansaug-Combigebläse** in einen richtigen **Kurz-häxel- und Aufschliessapparat** mit einer kaum vorstellbaren Leistung. Eine unverbindliche Vorführung versetzt bestimmt auch Sie in Staunen.

JOSEF WILD
Maschinen- & Stahlbau
9033 Untereggen SG
Tel. 071 / 96 19 11

B O N für unverbindliche Vorführung oder Beratung.

Name: _____ Vorname: _____

Weiler: _____ Tel.: _____

PLZ.: _____ Ort: _____

Nr. 8

ALTHAUS

GROSS-GARAGEN und EINSTELLHALLEN

- Grossräumig
- Robust
- Praktisch im Alltag
- Solide Konstruktion

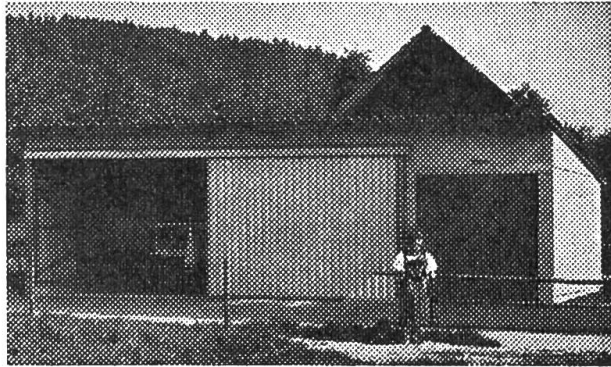

Technische Daten	Gross-Garagen	Einstellhallen
Einwandung	ETERNIT	METALL-Profiltafeln
Grundtyp Tiefe	6.70 m	6 m / 7 m / 10 m / 12 m
Grundtyp Breite	5.75 m (2türig)	10 m (2türig)
Zusatzelemente Breite	2.85 m	5 m
Kipptore Höhe x Breite	2.50 x 2.50 m	—
Schiebtore Höhe	2.87 m	3.10 m / 4.10 m
Schiebtore Breite	2.64 m / 4.05 m / 5.45 m	5 m

Bild: Gross-Garage
mit ETERNIT-Einwandung

Verlangen Sie unverbindlich
Beratung oder Dokumentation

ALTHAUS+CO AG

Pflugfabrik, 3423 ERSIGEN, Tel. 034 / 45 21 62 / 63

Zweitrommel-Mäher FACOFRAN

komplett mit
Schutzvorrichtung,
Freilauf und Gelenkwelle

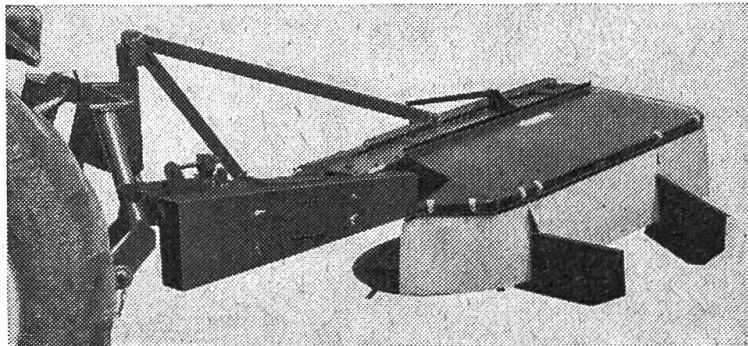

Vierscheibenmäherwerke WELGER SM-4

mit allen Schutzvorrichtungen, seit Jahren bewährt, mit geringem Kraftbedarf, anbaufertig
Beide Modelle sehr **preisgünstig** ab Lager lieferbar.

Verlangen Sie bitte den Prospekt

Adresse:

Agrar

Fabrik landw. Maschinen AG
9500 Wil SG
Telefon 073 - 22 01 22

Erntekapazität – und was bei John Deere dahinter steht.

Wie Sie wissen, kann die PS-Leistung allein nicht ausschlaggebend für die Erntekapazität eines Mäh-dreschers sein. Genauso wichtig dafür ist die Breite des Schneidwerks, die Dimension der Dreschorgane, die Gestaltung der Fahrer-Plattform, die Wendigkeit der Maschine oder die Einfachheit der Wartung. Das alles trägt zur Erntekapazität bei.

Wir zeigen Ihnen hier unseren Mähdrescher so, daß Sie sich alle Aggregate, die für die hohe Kapazität maßgebend sind, genau anschauen können.

Ihr John Deere-Händler kann Ihnen jedoch genau erklären, was das perfekte Zusammenspiel aller Aggregate für Ihre Erntekapazität bedeutet. Lesen Sie, was bei John Deere dahinter steht:

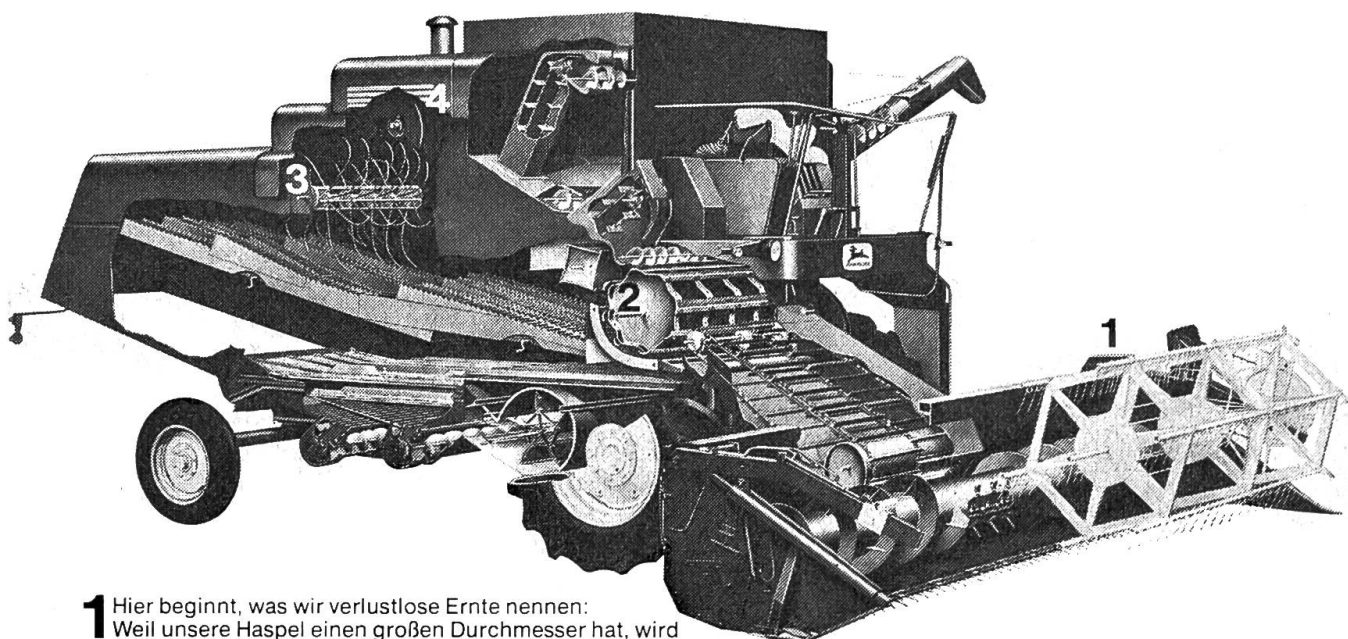

1 Hier beginnt, was wir verlustlose Ernte nennen: Weil unsere Haspel einen großen Durchmesser hat, wird selbst Lagergetreide sicher angehoben und sauber und gleichmäßig zum Messer und zur Querförderschnecke transportiert. Durch Schnellkupplung am Schrägförderer, der fest mit dem Mähdrescher verbunden ist, können Sie einfach und schnell vom Schneidwerk auf Maispflückvorsätze – oder umgekehrt – wechseln.

2 Hier werden bereits ca. 90% der Körner abgeschieden: Weil die Abmessungen unserer Dreschorgane groß sind. Die Dreschtrommel hat einen Durchmesser von 61 cm. Sie wird vom Dreschkorb mit 104° umfaßt. Großdimensionierte Dreschorgane bedeuten großer Dreschweg und reichlich Schwungkraft, um das Erntegut sorgfältig auszdreschen. Aber auch das optimale Verhältnis der Dreschorgane zueinander – das berühmte John Deere-Dreieck – sind maßgebend für die enorme Ausdruschleistung.

3 Hier werden die restlichen Körner abgeschieden: Das revolutionäre John Deere-Querschüttler-System und die langen, hubstarken Strohschüttler sorgen dafür (unser Schüttler-Hub von 15 cm liegt ca. 50% über dem der meisten Mähdrescher). Der Vorteil: Höhere Durchsatzleistung ohne das Risiko höherer Ausdruschverluste.

4 Von hier aus wird unser Mähdrescher mit Kraft versorgt: Durch unseren bewährten John Deere-Dieselmotor. Für noch mehr Kraft sorgt ein Turboauflagegebläse bei unserem größten Modell.

Bitte senden Sie mir die Unterlagen über die Mähdrescher von John Deere.

Name _____

Adresse _____

PLZ/Ort _____

Einsenden an:
Matra Zollikofen, 3052 Zollikofen



MATRA ZOLLIKOFEN
3052 Zollikofen
Tel. 031 57 36 36

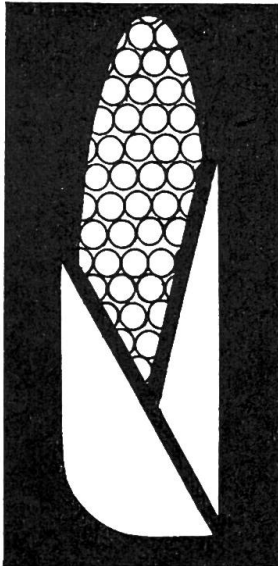

Es gibt kaum eine Arbeit, bei der ein Landwirt mehr Geld verdienen kann, als beim Bau seiner Silos und Güllebehälter nach dem HEINZLE-System! Die Schalungsverleih AG hilft Ihnen dabei mit Ihren Geräten, Ihrer Erfahrung und soweit notwendig mit ihren Facharbeitern.

Güllebehälter aus Stahlbeton von 85 bis 2000 m³ Inhalt

200 m ³	offener Behälter, Wand und Boden	15 400.— od. 77 Fr./m ³
	Güllegrube, voll befahrbare Decke	17 600.— od. 88 Fr./m ³
400 m ³	offener Behälter, Wand und Boden	22 000.— od. 55 Fr./m ³
	Güllegrube, voll befahrbare Decke	25 200.— od. 63 Fr./m ³
900 m ³	off. Hochbehälter, Wand und Boden	38 500.— od. 43 Fr./m ³

Futtersilos aus Stahlbeton von 50 bis 1000 m³ Inhalt

110 m ³	offener Silo, ohne Zubehör (Greifersilo)	3 300.— od. 30 Fr./m ³
	hermetischer Hochsilo, kompl. Zubehör	6 100.— od. 54 Fr./m ³
340 m ³	offener Silo, ohne Zubehör (Greifersilo)	10 000.— od. 29 Fr./m ³
	hermetischer Hochsilo, kompl. Zubehör	13 600.— od. 40 Fr./m ³

Rundställe aus Beton und Polyurethan · Spaltenböden ·
Getreidesiloanlagen · Wasserbehälter

ORGANISATION ZUR UNTERSTÜTZUNG DES SELBSTBAUES IN DER LANDWIRTSCHAFT

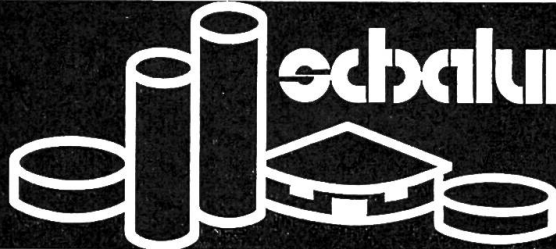

Schalungsverleih AG

9497 TRIESENBERG · TEL. 075 24930

SCHALUNGEN · ARMIERUNGEN · HILFSGERÄTE · FACHARBEITER · INGENIEURBÜRO

Dosiertes Spritzen

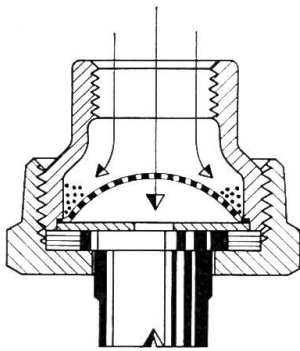

Präzisionsdüse 110° mit Selbst-
reiniger



FISCHER AG Spritzenfabrik
Petit-Clos 8, 1800 Vevey
Tel. 021 51 32 43

Filialen: 3028 Bern-Spiegel,
Bellevuestr.140 Tel. 031 53 81 31
8552 Felben b/Frauenfeld,
Tel. 054 9 98 21

- Leichtes, genaues Einstellen der Spritzmenge.
- Vollsicht auf Brühstand im Polyesterfass, Doppel-Messskala.
- 3-fache Filtrierung des Spritzmittels.
- Komplette Selbstentleerung des Fasses, Ansaug unten.
- Solide und dauerhafte Ausführung, Chassis und Balken feuerverzinkt.
- **Ihre Sicherheit:** Ein vorbildlicher Kundendienst. 200 Servicestellen überall und jederzeit zu Ihren Diensten.

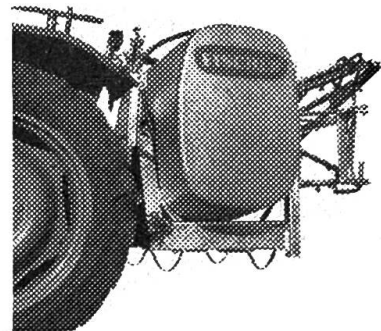

BON für Dokumentation

Name und Adresse

Immer mehr kluge Rechner steigen auf den UT um



Das vernünftige Konzept des Universaltraktors setzt sich durch. Immer mehr Landwirte steigen auf den UT um, weil er wirtschaftlicher ist, weil er technisch voraus ist und weil er beim Preisvergleich günstig abschneidet. Jetzt gibt es den SCHILTER UT in vier Typen von 32 bis 72 PS. Auch für Sie ist der richtige dabei!

SCHILTER UT

der wirtschaftliche Uni-
versaltraktor: jetzt voll in
Produktion

SCHILTER

SCHILTER & Co.
Maschinenfabrik
6370 Stans Telefon 041 61 16 44

Nur wer mehr bietet kann der Erfolgreichste sein

BG 2007

**1970
1. Platz**

FIAT

**1971
1. Platz**

FIAT

**1972
1. Platz**

FIAT

**1973
1. Platz**

FIAT

**1974
1. Platz**

FIAT

Schon fünf Jahre hintereinander ist der FIAT der erfolgreichste Traktor auch in der Schweiz. Das hat seine Gründe.

Diese Gründe sind die

grossen Leistungen, die Zuverlässigkeit, der sparsame Brennstoffverbrauch, die niedrigen Reparaturkosten und nicht zuletzt der gut organisierte, leistungsstarke BUCHER-Kundendienst. Aufschlussreiche und interessante Informa-

tionen über die FIAT Traktoren finden Sie im neuen 12-seitigen Katalog, den wir Ihnen gerne kostenlos zustellen.

BUCHER

BUCHER-GUYER AG
8166 Niederweningen
Telephon 01 / 94 33 22



BON für den neuen
12-seitigen FIAT-Katalog

Adresse _____

**Besuchen Sie das neue BUCHER-Ausstellungszentrum,
die grösste ständige Landmaschinenschau der Schweiz.**