

Zeitschrift: Landtechnik Schweiz
Herausgeber: Landtechnik Schweiz
Band: 36 (1974)
Heft: 12

Werbung

Nutzungsbedingungen

Die ETH-Bibliothek ist die Anbieterin der digitalisierten Zeitschriften auf E-Periodica. Sie besitzt keine Urheberrechte an den Zeitschriften und ist nicht verantwortlich für deren Inhalte. Die Rechte liegen in der Regel bei den Herausgebern beziehungsweise den externen Rechteinhabern. Das Veröffentlichen von Bildern in Print- und Online-Publikationen sowie auf Social Media-Kanälen oder Webseiten ist nur mit vorheriger Genehmigung der Rechteinhaber erlaubt. [Mehr erfahren](#)

Conditions d'utilisation

L'ETH Library est le fournisseur des revues numérisées. Elle ne détient aucun droit d'auteur sur les revues et n'est pas responsable de leur contenu. En règle générale, les droits sont détenus par les éditeurs ou les détenteurs de droits externes. La reproduction d'images dans des publications imprimées ou en ligne ainsi que sur des canaux de médias sociaux ou des sites web n'est autorisée qu'avec l'accord préalable des détenteurs des droits. [En savoir plus](#)

Terms of use

The ETH Library is the provider of the digitised journals. It does not own any copyrights to the journals and is not responsible for their content. The rights usually lie with the publishers or the external rights holders. Publishing images in print and online publications, as well as on social media channels or websites, is only permitted with the prior consent of the rights holders. [Find out more](#)

Download PDF: 04.04.2026

ETH-Bibliothek Zürich, E-Periodica, <https://www.e-periodica.ch>

**Konkurrenzlos zu
diesem Preis.**

Ford Economy
Spitzenreiter seiner Klasse.

Fr. 13490,-
40 PS, 8/2 Gänge + Regelhydraulik,
auch Allrad.



Ford baut Traktoren für
alle Bedürfnisse

Diese Maschine ist an der OLMA an unserem Stande ausgestellt.

Vollhydraulische Mistladekrane Krüger

Verschiedene Grössen und Typen für
alle Betriebsgrössen. Zapfwellen- und
Motorantrieb mit Grablöffel, Erdschaufel
und Rübenkorb lieferbar.



Die starken Abstützungen
sind der Grund, warum der
Krüger-Hydrauliklader
auch bei schwerer Arbeit
bockstill steht.

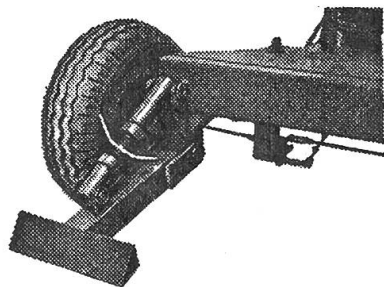

Senden Sie mir unverbindlich
Offerte und Prospekt für Mist-
ladekran Krüger

Adresse: _____

Agrar

Fabrik landwirtschaftlicher Maschinen AG
Telefon 073 22 01 22
Wil SG

Text zum Titelbild

Traktor SAME MINITAURO DT, Allradantrieb mit einem 56 PS 3-Zylindermotor

Der letztthin in Frankreich ausgetragene Wettbewerb im Pflügen war für SAME ein grosser Erfolg. Mit den Plätzen 1, 2 und 4 konnte wiederum der Vorsprung dieser Marke für Allradtraktoren festgestellt werden.

Die SAME in Treviglio baut seit vielen Jahren Allradtraktoren, die derart konzipiert worden sind, dass daraus eine ideale Kraftübertragung für den Vorderradantrieb entstanden ist. Wir müssen feststellen, dass viele grosse Traktoren-Marken versucht haben, Allradtraktoren auf den Markt zu bringen. Dies waren aber meist Traktoren die als Hinterradantrieb konstruiert worden sind, die für den Allradantrieb nur abgeändert wurden. Hier liegt der grosse Unterschied, denn SAME kann sich auf eine 30-jährige Erfahrung im Bau von Allradtraktoren stützen.

Dies gilt auch für die luftgekühlten Dieselmotoren aus Treviglio, die es ebensogut ertragen, im heissen Klima von Venezuela oder Kuba wie bei eisigen Kälten im hohen Norden, oder bei unseren Verhältnissen in den Alpen, störungsfrei zu arbeiten.

Die Konzeption der modernen Regelhydraulik war sicher ein wichtiger Punkt für die hervorragenden Resultate von Frankreich. Dank dieser automatischen Tiefenkontrolle reagieren alle Geräte am 3-Punkt auch auf die kleinsten Variationen von Widerständen, was natürlich ein genaues und regelmässiges Arbeiten erlaubt.

Die folgenden Modelle sind als Hinterrad- und Allradtraktoren auf dem Schweizermarkt erhältlich.

AURORA 45, 45 PS
MINITAURO 60, 56 PS

CORSARO 60, 67 PS
SATURNO 80, 78 PS
DRAGO 98 PS

WETTER-Förderbänder

- Preisgünstig
- enorme Leistung
- dauerhaft
- Schweiz. Fabrikat

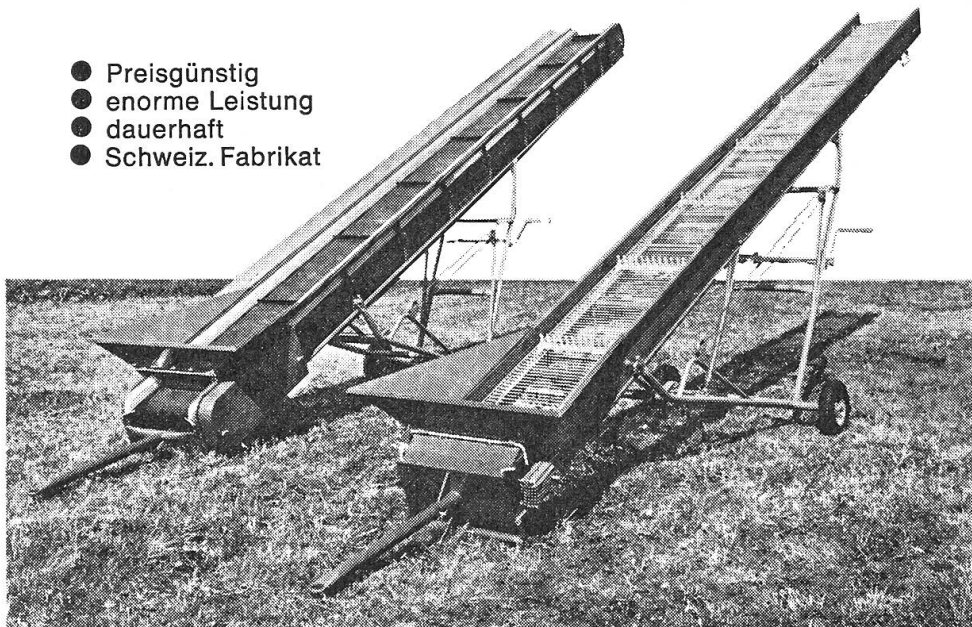

lösen
Ihre Förderprobleme

Unser Programm:

- Flachbänder
- Muldenbänder
- Zubringer für Gebläse u. Förderband
- Kettenbänder
- Leichtbänder
- Ballenförderer
- Spez. Anfertigungen

Verlangen Sie Unterlagen und Beratung

H. WETTER AG - Förderanlagen - 5453 Busslingen - 056 / 96 18 56



OTT ZWEISCHARPFLUG

Der ideale Pflug für jeden Boden

Telefon 031 / 83 08 11

- Leichtzügig, daher äusserst leistungsfähig.
- Die spezielle Maisausrüstung garantiert ein problemloses und sauberes Maisstrohpfügen.
- Stützrad zum Schälen oder Pflügen ohne Regelhydraulik.

Sie können wählen:
Pflug mit einwandfrei arbeitender, halbautomatischer Handwendung, oder mit einfacher und robuster Hydraulikwendung.

Bitte verlangen Sie unverbindlich Prospektmaterial bei unseren Vertretern oder direkt bei uns.

Unsere Fabrikvertreter:

für die Ostschweiz: H. Feurer, Marchsteinweg 834, 5115 Möriken, Tel. 064/53 11 33
für die Zentralschweiz: U. Baumgartner, Rainweg 11, 3066 Stettlen, Tel. 031/51 41 15

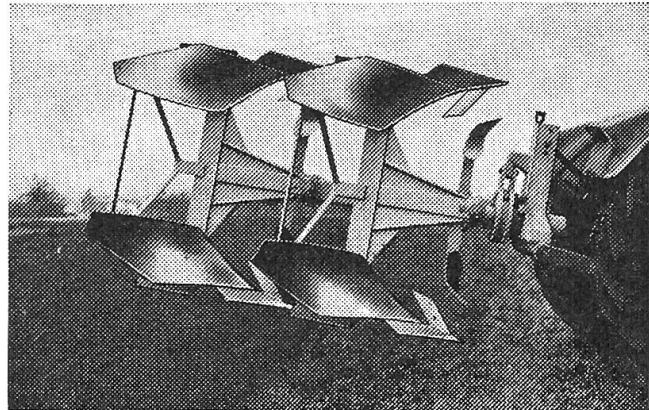

GEBRÜDER OTT AG MASCHINENFABRIK WORB

DER WELTBEKANNTE

10 000 Lader jedes Jahr

Für Silo und Freilaufstall

50% Zeiteinsparung mit unserer

Krokodilzange

Robust (700–5000 kg)

Vielseitig

12 verschiedene Geräte

Preisgünstig

Anpassungsfähig an jeden Traktor

Exklusivität Fauchaux

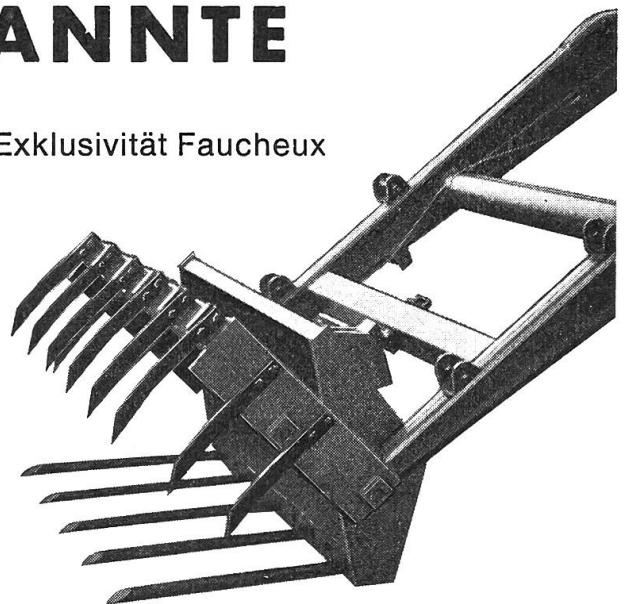

Generalvertretung für die ganze Schweiz:

EMIL WILLI'S ERBEN

1400 Yverdon, Telefon (024) 21 31 81

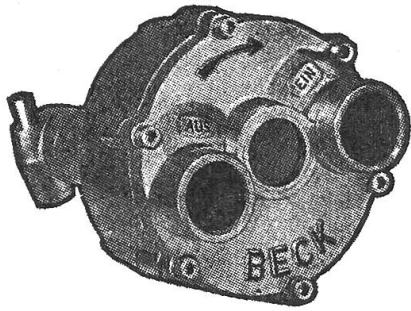

BECK

Fabrikate

Kompressoren
Schleifmaschinen
Waschpumpen

auch zum Anschluss
an Motoren



Vorführung an der
OLMA, Halle 3,
Stand 326

F. BECK, Apparatebau, 3363 OBERÖNZ BE, Tel. 063 5 22 20

Black & Decker®

stellt **HM** die neue Serie Bohr- und Schlagbohrmaschinen für
vor: **HM** den härtesten Einsatz in Industrie und Handwerk

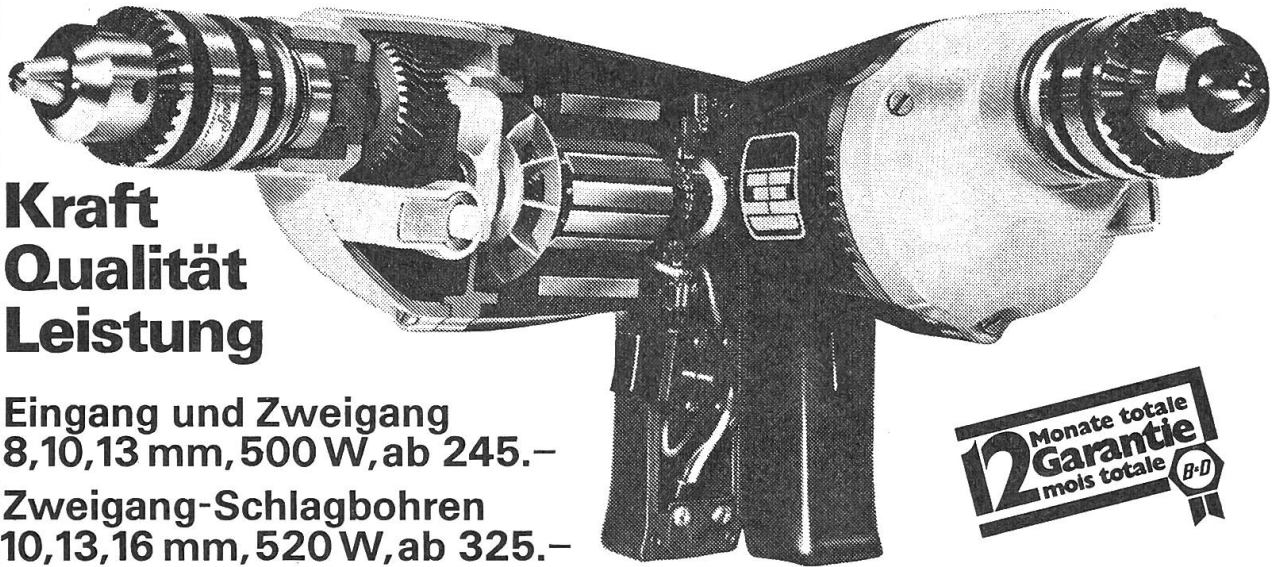

**Kraft
Qualität
Leistung**

Eingang und Zweigang
8,10,13 mm, 500 W, ab 245.-

Zweigang-Schlagbohren
10,13,16 mm, 520 W, ab 325.-



Verlangen Sie die komplette Dokumentation: Hüttenwiesenstr.8, 8108 Dällikon

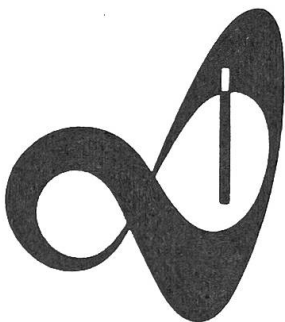

Waadt

Versicherungen

Die Waadt-Unfall ist die Versicherungsgesellschaft
des Schweizerischen Verbandes für Landtechnik –
SVLT

Agenturen in der ganzen Schweiz

Rabewerk-Geräte

Auch in der Schweiz ein Begriff

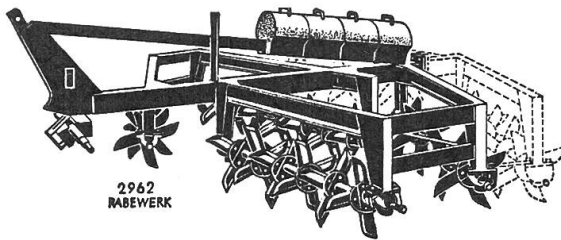

Spatenrollegge

2,70 m oder 2.60 m breit

Vibriereggen

mit Spitzzahnkrümmer

Planiergeräte

mit Aufreisser und Tastrad

Traktorpflüge

Taube und Feldtaube mit 2 oder 3 Scharen

Hackstriegel

bis 6,20 m Arbeitsbreite

unglaublich stark – bewährt – preisgünstig

Eine gute Investition für Jahre, wenn Sie sich für ein extrem starkes, leistungsfähiges Rabewerk-Ackerbaugerät entscheiden.

Verlangen Sie Prospekte oder eine unverbindliche Vorführung.

Dezhofer AG

Land- und Kommunalmaschinen, Traktoren

9246 Niederbüren SG Telefon 071 - 81 14 21

ALTHAUS

GROSS-GARAGEN und EINSTELLHALLEN

- Grossräumig
- Robust
- Praktisch im Alltag
- Solide Konstruktion.

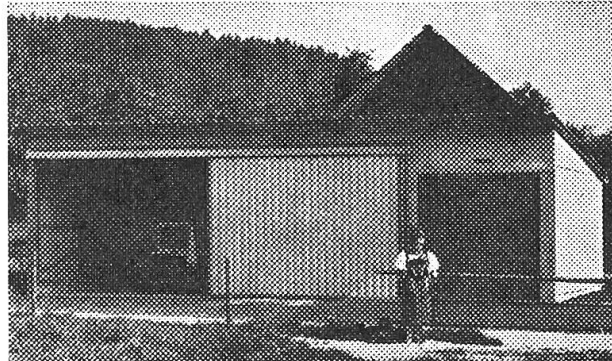

Technische Daten	Gross-Garagen	Einstellhallen
Einwandung	ETERNIT	METALL-Profiltafeln
Grundtyp Tiefe	6.70 m	6 m / 7 m / 10 m / 12 m
Grundtyp Breite	5.75 m (2türig)	10 m (2türig)
Zusatzelemente Breite	2.85 m	5 m
Kipptore Höhe x Breite	2.50 x 2.50 m	—
Schiebtore Höhe	2.87 m	3.10 m / 4.10 m
Schiebtore Breite	2.64 m / 4.05 m / 5.45 m	5 m

Bild: Gross-Garage
mit ETERNIT-Einwandung

Verlangen Sie unverbindlich
Beratung oder Dokumentation

ALTHAUS+CO AG



Pflugfabrik, 3423 ERSIGEN, Tel. 034 / 45 21 62 / 63

Lutz-Leuchten

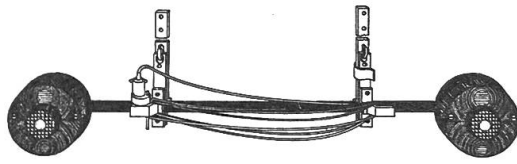

Schluss-, Blink-, Bremslicht

In ganz Europa bewährt.
Inkl. Kabel, Briden, zusätzlicher Steckdose. Leuchte für verschiedene Wagen verwendbar. Leichtes umstecken!

Fertige Anlage, Lampendurchmesser
14 cm nur Fr. 125.— netto.

GRIESSER
Maschinen AG

8450 Andelfingen 1
Zürich
Tel. 052-41 11 22/23

Das Fachinserat in's Fachblatt !

NEU Zaugg Kombi-Egge NEU

Solid, preisgünstig, universell einsetzbar

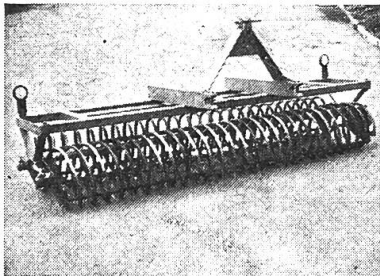

Ringelwalze

Kombi-Egge/Igelwalze

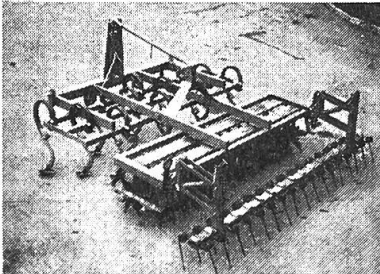

Breiten: 220/250/280 cm

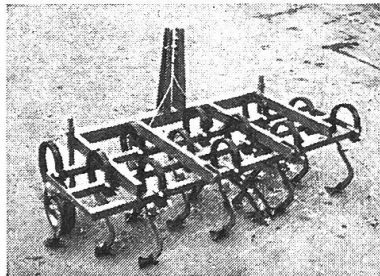

Grubber/Federzahnegge

Kombi-Egge/Ringelwalze

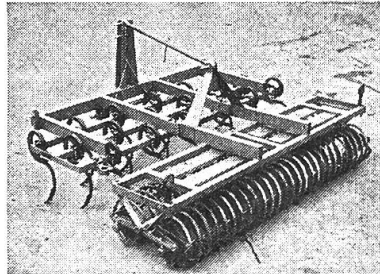

Unverbindliche Vorführung



Fabrikation von Ackerbau-
und Schneeräumgeräten
3537 Eggiwil
Telefon 035 / 6 11 47

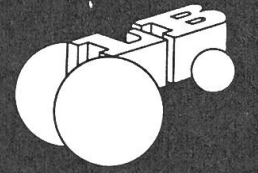

Agropa Fix-Lenker



Oberlenker

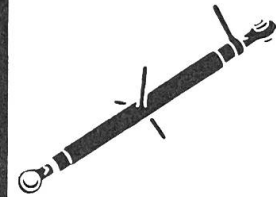

Ackerschienen



Kugel- anschweissende KAT. I und II

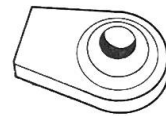

Federstecker Klappsplinten

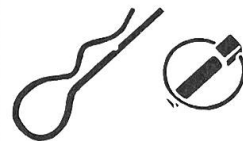

Scharen zu Federzinken



Bezugsquellennachweis:

Järmann AG
Landmaschinen-
Bedarf ☎ 01 88'44'21
8953 Dietikon

Austausch-Service

Einspritzpumpen	für die Traktoren
Dynamos	Bührer, Ford, Hürlimann,
Regler	Massey-Ferguson, David-Brown,
Düsenhalter	John Deere, Fiat, Bucher
Anlasser	

Vertretung und Service

Lukas CAV Simms Bosch



EMIL KLAUS

9202 GOSSAU SG

Diesel + Elektro

St. Gallerstrasse 99-101

Telefon (071) 85 26 26

Der neue **MAROLF-** **3-Seiten-Mehrzweck-Kipper Typ 73**

Technische Daten:

Nutzlast: 5500 kg bei 25 km/h
Inhalt: 4,8 m³ oder 6,8 m³
Brückengrösse: 380 x 180 cm,
Bordwände 70 cm
Pneus: 12,50 x 15,10 Ply
Bremsen: 300 x 60 Farmerstop
Kipperei: Traktoren- oder Zapfwellen-
Hydraulik.
Die Bordwände können auf allen drei
Kippseiten oben und unten geöffnet
werden.
Elektrische Installationen, Stecker
hinten, Anhängerkupplung.

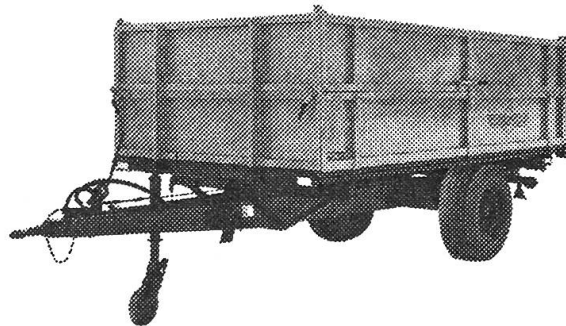

Preis ab Fr. 7700.-



W. Marolf, Nutzfahrzeuge
2577 Finsterhennen

032 - 8617 44/45

2 sichere Trümpfe!

AGROLA-Universal-Schmiermittel sind sicher, zuverlässig und rationell – sie garantieren Vollschrnerung, jederzeit, auch bei strengsten Betriebsbedingungen.

AGROLA Universal-Traktorenöl (HD SAE 20W-30, Mil-L-2104 B) bietet maximalen Schutz gegen Kaltschlammhildung und Korrosion – das zuverlässige Ganzjahresöl für Sommer und Winter, für den Motor, die Hydraulik und das Getriebe.

nur Fr. **2.59** per Liter im Fass
à 180 kg net., per % kg Fr. 290.–
Tonnelet à 50 kg net., Fr. 165.–
Kanne à 18 kg net., Fr. 69.–

AGROLA Universal-Lithiumfett, das vollständig neu konzipierte, hochschmierfähige, hitzebeständige und wasserstabile Einheitsfett für den ganzen Fahrzeug- und Maschinenpark.

nur Fr. **4.87** per Kilo im Kessel
à 9 kg net. zu Fr. 43.80
Kessel à 4,5 kg net. zu Fr. 25.80
(mit der praktischen Abfüllvorrichtung).

Deshalb für den Traktor, den PW und alle Landmaschinen AGROLA-Markenprodukte!

Erhältlich
bei der
Landw.
Genossen-
schaft

**Maximale
Schmierkraft –
mehr
Sicherheit!**



**UNIVERSAL-
TRAKTORENÖL**

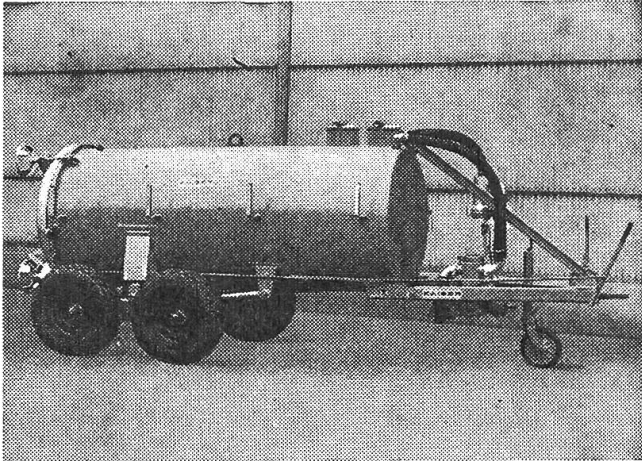

NEU: Gummigefederte Pendelachse ab 4000 Liter
Das Fass der Zukunft!

Kaiser Saug- und Druckfass

Verkauf — Service — Ersatzteildienst

Matzinger AG
8600 Dübendorf ZH

Neugutstrasse 89 - Telefon (01) 821 57 77

Hürlimann

der Erste der Besten

der Name für gute
 Tierzuchtgeräte

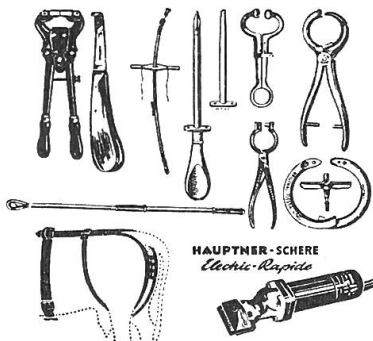

HAUPTNER

Der neue Katalog über Tierzuchtgeräte

ist soeben erschienen. Verlangen Sie denselben gratis und unverbindlich. Der Katalog bietet Ihnen eine Menge Neuheiten und Anregungen.

HAUPTNER-INSTRUMENTE GmbH 8025 ZÜRICH 1
 Zähringerplatz 11 Telefon 01 - 34 36 40

Besuchen Sie uns an der OLMA St. Gallen, Halle 10, Stand 123

Ausschneiden und mit 15 Rappen frankiert offen einsenden an Hauptner-Instrumente, Postfach 270, 8025 Zürich.

Name, Vorname: _____

PLZ, Ort: _____

SLT

WK PALOXEN

schonen das
Erntegut,
rationalisieren
Transport und
Lagerung von

Kartoffeln
Wurzelfrüchten
Knollengemüsen
Mostobst
etc.

Wegweisend
für Paloxen

WK PALETTEN AG

Verlangen Sie
den ausführlichen
Prospekt

WK PALETTEN AG
3535 Schüpbach

Tel. (035) 7 18 81

Alle reden von

SICHERHEIT



Wir

haben

sie ...

und noch vieles mehr

STIHL-Motorsägen

mit

Gashebelsperre —
Handschutz — Anti-Vibrations-Griff — Kettenbremse
OILMATIC-Sicherheitsgriff — elektronische — autom.
Kettenschmierung (wasserdichte) Zündung.
9 Regionalvertretungen und über 200 Ortsvertretungen
garantieren für einwandfreie Erkundigen Sie sich bei
ihrem STIHL-Service.
neuen STIHL-Händler über die
Sie jetzt unsere interessante
Eintauschofferte.

Max Müller Maschinen AG
8617 Mönchaltorf
☎ (01) 86 90 55

STIHL-Dienste:

Ostschweiz	073 43 15 15
Zentralschweiz	064 47 24 54
Bernbiet	031 81 13 99
Nordwestschweiz	061 86 17 17
Graubünden	081 51 18 27

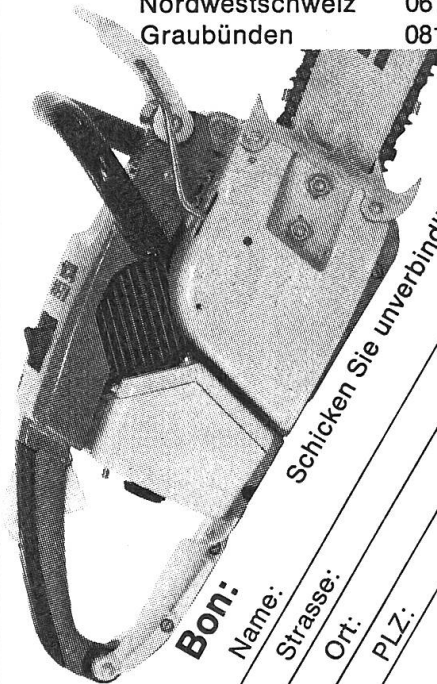

Schicken Sie unverbindlich Offerte.

Boni:

Name:

Strasse:

Ort:

PLZ:



OLMA: AF 14, 1406, im Freien

Spitzen-Leister in ihrer Leistungsklasse.

John Deere-Trommelfeldhäcksler 3200 und 3400: Das neue Leistungsangebot im John Deere-Häcksler-Programm.

Egal, unter welchen Bedingungen Sie John Deere-Häcksler einsetzen, von jeher haben sie den Ruf von vielseitigen, zuverlässigen und leicht zu bedienenden Maschinen.

Die beiden neuen Modelle 3200 und 3400 runden unser Häckslerprogramm ab.

Hier sind die wichtigsten Vorteile, die beide Häcksler gemeinsam haben:

1. Neue Schneid- und Fördertrommel: 515 mm breit und mit 6 gehärteten Messern.
2. Schnittlängen-Einstellung durch einfachen Kettenradwechsel. Schnittlängen: 3,5 mm, 4,7 mm, 6 mm und mehr.
3. Aufnahmehaken und Zuführ-

organe pendeln um die Trommelwelle. Sie stehen immer «in Linie». Dadurch stets optimaler Schnittwinkel und gleichmässiges Häckselgut.

4. Exzenterverstellbare Gegenschneide.

5. Leichtes, schnelles Auswechseln von Maisgebiss, Pick-up oder Mähwerk mit nur 4 Bolzen.

Das John Deere-Trommelfeldhäcksler-Programm umfasst jetzt 5 Maschinen: Den DLG-anerkannten Anbauhäcksler 25, den vielseitigen Trommelfeldhäcksler 35 mit getrenntem Schneide- und Fördersystem und das leistungsstarke Modell 3800.

Verstellbarer Trommelboden zum Nachschneiden und für eine höhere Wurfleistung.

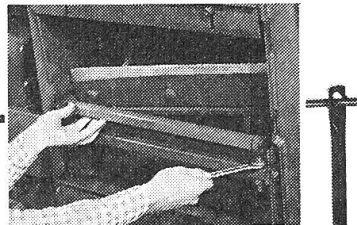

Zuverlässiger, im Ölbad laufender Presswalzenantrieb.

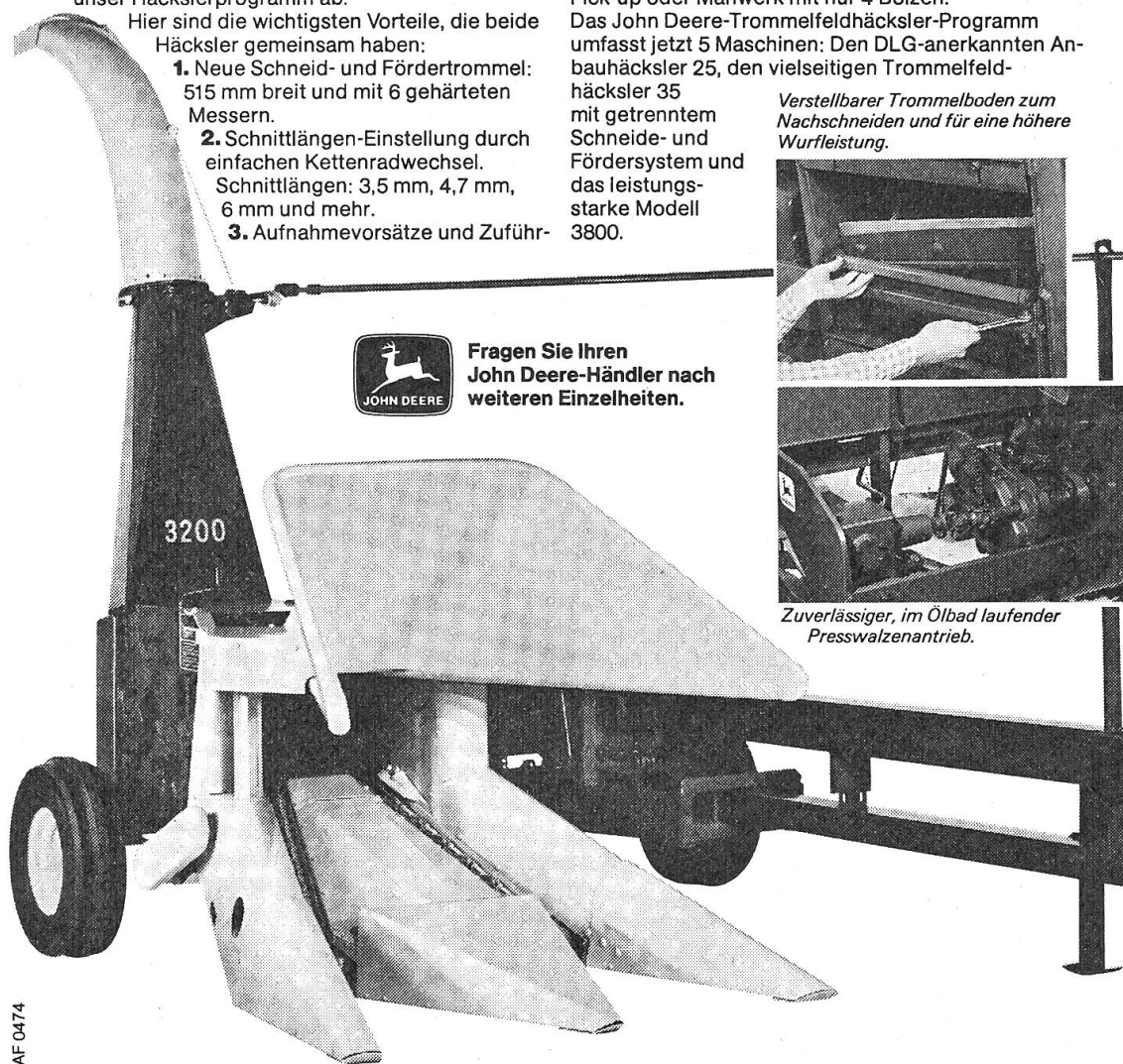
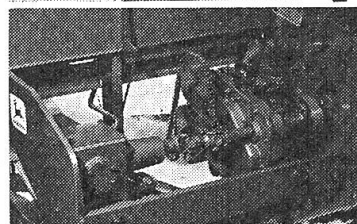

Fragen Sie Ihren
John Deere-Händler nach
weiteren Einzelheiten.

AF 0474

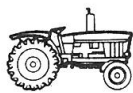
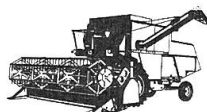

MATRA ZOLLIKOFEN, 3052 Zollikofen, Tel. 031 57 36 36

Jaucherühren**Mistverflüssigen****Pumpen**

Für bessere Arbeit als mit weit teureren Maschinen.
Rühr-Mixer mit der enormen Weitrührwirkung, dank dem Obenansaugtopf. In- und Auslandpatente.

Im weiteren:

Die neue Tauchstrahlpumpe
Zapfwellenmixer
Pumpfässer



Maschinenfabrik

Telefon 073 - 26 20 33

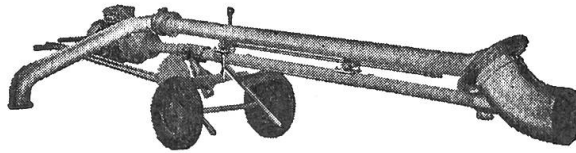

FRIKA Siloartikel FRIKA Siloartikel FRIKA Siloartikel FRIKA Siloartikel

**Silo-
Wasserpresse**



⊕ in der Schweiz und
Deutschland patentiert

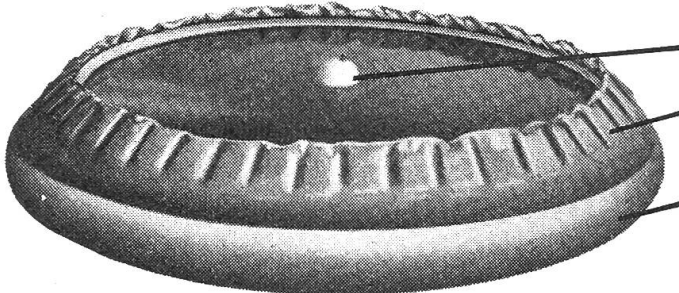

Entlüftungsstutzen

Schwimmgurt mit
eingeschweissten
Schwimmkörpern

PVC mit Polyester-
gewebe armiert
(SARNAFIL)
oder nur PVC

- reissfest - säurefest - dauerhaft - strapazierfähig - verrottungsfest
- 600 kg Belastung pro m² Oberfläche
- 100% Schweizerfabrikat
- Ueber 30 000 (dreissigtausend!) zufriedene Kunden
- 2 Jahre Garantie
- Massanfertigung in allen Formen und Grössen, genau nach Ihren Angaben: rund, rechteckig oder quadratisch
- Schnelle Lieferung

Unsere weiteren Produkte:

FRIKA Badebassin
FRIKA Silo (zerlegbar)
FRIKA Siloabdeckblachen

FRIKA AIV-Verteiler
FRIKA Mittel-Drainagen
FRIKA Spezialauskleidefolien

Kneubühl FRIKA Techn. Artikel 8501 Weiningen TG ☎ 054/7 16 75

BON

- Senden Sie mir bitte Ihren bebilderten Prospekt
 Unterbreiten Sie mir bitte eine Offerte für Silowasserpresse

Masse: x / Ø:

Name:

Strasse:

Wohnort (Plz): /

FRIKA Siloartikel FRIKA Siloartikel FRIKA Siloartikel FRIKA Siloartikel

WALTERSCHEID

Gelenkwellen
Überlast- und
Freilauf-Kupplungen
Weitwinkelgelenke
Unfallschutz-
Vorrichtungen

Weltweit im Einsatz
International anerkannt
Technisch führend
Dichtestes Servicenetz
Sie arbeiten sicher
und wirtschaftlich mit

WALTERSCHEID

Generalvertretung für die Schweiz :

PAUL FORRER AG
8048 Zürich Aargauerstrasse 250
Telefon 01 - 64 39 33 / 35



Unser 1.000.000ster Traktor.

Vor 55 Jahren hat Fiat seinen ersten Serien-Traktor gebaut.

Und jetzt haben wir gerade unseren millionsten vom Fließband laufen lassen.

Das ist eine riesige Zahl. Aber gar nicht erstaunlich, wenn man Europas führender Landmaschinenhersteller und der Welt größter Hersteller von Raupenschleppern und Traktoren mit Allradantrieb ist.

Und das ist begreiflich, wenn man weiß, daß Fiat für jede Betriebsgröße, für jede Betriebsart und für die verschiedensten Gelände-Verhältnisse den genau richtigen Traktor liefern kann.

Und der Weg zu diesem Erfolg?

Wir sind ein Teil der Fiat-Gruppe, und das

hilft. Denn der ständige Fortschritt in der Landwirtschaft verlangt von einem weltweiten Unternehmen enorme Mittel, um führend zu bleiben.

Aber weltweit genügt nicht. Jedes Land hat seine eigenen Probleme.

Deshalb sind unsere verantwortlichen Männer für Fiat-Traktoren, Holländer in Holland, Deutsche in Deutschland, Franzosen in Frankreich.

Und Schweizer in der Schweiz, wo Bucher-Guyer AG für Vertrieb und Service sorgt.

Wir haben unseren millionsten Traktor gebaut. Und jetzt denken wir bereits an den zwei-millionsten.



FIAT
Traktoren