

**Zeitschrift:** Landtechnik Schweiz  
**Herausgeber:** Landtechnik Schweiz  
**Band:** 34 (1972)  
**Heft:** 11

## Werbung

### Nutzungsbedingungen

Die ETH-Bibliothek ist die Anbieterin der digitalisierten Zeitschriften auf E-Periodica. Sie besitzt keine Urheberrechte an den Zeitschriften und ist nicht verantwortlich für deren Inhalte. Die Rechte liegen in der Regel bei den Herausgebern beziehungsweise den externen Rechteinhabern. Das Veröffentlichen von Bildern in Print- und Online-Publikationen sowie auf Social Media-Kanälen oder Webseiten ist nur mit vorheriger Genehmigung der Rechteinhaber erlaubt. [Mehr erfahren](#)

### Conditions d'utilisation

L'ETH Library est le fournisseur des revues numérisées. Elle ne détient aucun droit d'auteur sur les revues et n'est pas responsable de leur contenu. En règle générale, les droits sont détenus par les éditeurs ou les détenteurs de droits externes. La reproduction d'images dans des publications imprimées ou en ligne ainsi que sur des canaux de médias sociaux ou des sites web n'est autorisée qu'avec l'accord préalable des détenteurs des droits. [En savoir plus](#)

### Terms of use

The ETH Library is the provider of the digitised journals. It does not own any copyrights to the journals and is not responsible for their content. The rights usually lie with the publishers or the external rights holders. Publishing images in print and online publications, as well as on social media channels or websites, is only permitted with the prior consent of the rights holders. [Find out more](#)

**Download PDF:** 05.04.2026

**ETH-Bibliothek Zürich, E-Periodica, <https://www.e-periodica.ch>**

# ARGUS II

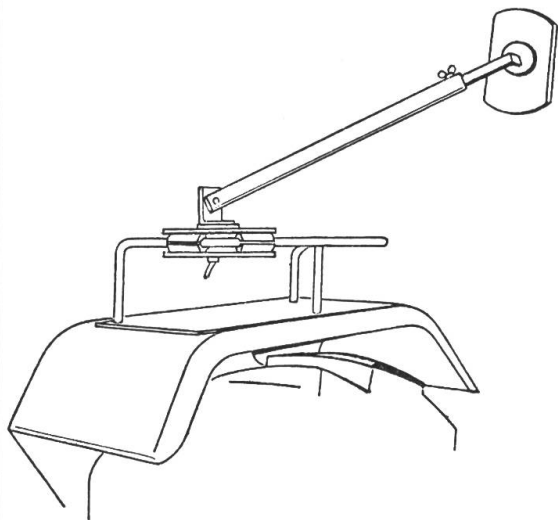

## Der neue Traktor-Rückblickspegel

Verstellbar bis 2,50 m Ladebreite

Kann in wenigen Augenblicken montiert und demontiert werden.

Mit Klauenbefestigung für rechtwinklige Sitzgeländer Fr. 75.-

Mit Schienenbefestigung für übrige Typen Fr. 80.-

Mitglieder des SVLT erhalten 5 Franken Rückvergütung.

Auslieferungsstelle: 8570 Weinfelden, Austrasse 8

Telefon 072 - 5 12 94 oder 073 - 45 12 94

# VIKTOR Sturzkabinen und Sturzbügel

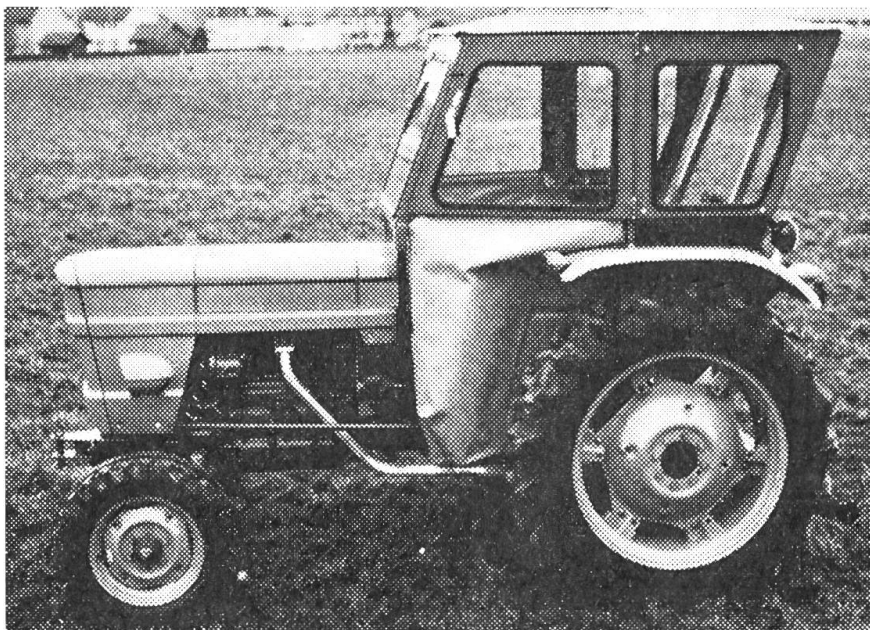

sind für viele Traktortypen in **OECD-geprüfter Ausführung** lieferbar.

Sie bieten Gewähr für höchste Sicherheit und grössten Komfort.

Sie können wählen zwischen zwei serienmässig hergestellten, äusserst preisgünstigen Modellen.

Bitte verlangen Sie Offerte bei Ihrem Händler oder direkt bei

**Viktor-Erzeugnisse AG, 8580 Amriswil**

Traktorenverdecke + Traktorensitze

Telefon (071) 67 15 07



## Vollhydraulische BUSATIS Mähwerke zu SAME Traktor «Minitauro»

sowoh mit Fingerbalken als auch Doppelmesser sofort ab Lager  
zu günstigen Preisen lieferbar.

**IMEX Maschinenvertrieb GmbH, 7315 Weilheim-Teck, W.-Germany, Neuwiesenstr. 8**

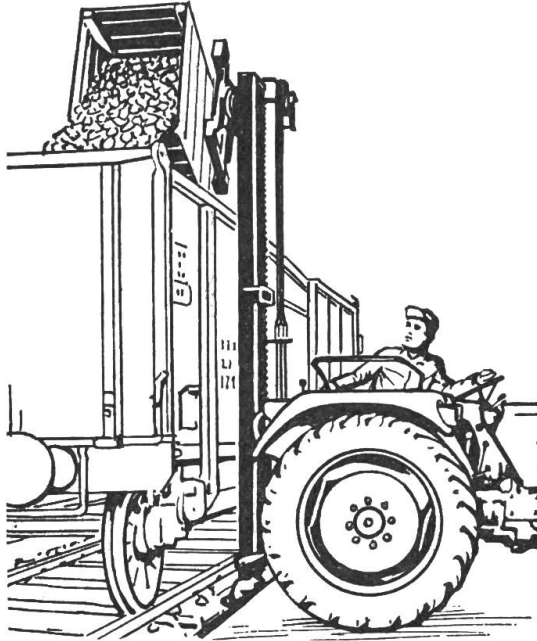

**Mit dem**



## Hubstapler

können Sie, je nach Typ:

- ↑ auf 1,65; 2,4; 3; 3,6 m heben
- ↔ seitenschieben
- Paloxen auskippen (360° beidseitig)
- ∨ Die Neigung verstellen

Alles mit 1000 kg Belastung  
und ohne Mühe.

## HARUWY

Fabrique de machines agricoles

**Hans-Rudolf WYSS, Vernand  
CH-1032 ROMANEL sur Lausanne**

Unsere Mitarbeiter in der Deutschschweiz:

**Walter Pfanner, 3250 Lyss BE,**  
Telefon (032) 84 13 79

**Christian Moser, 2943 Vendlincourt BE,**  
Telefon (066) 74 46 89

**Walter Gerber, 3324 Hindelbank BE,**  
Telefon (034) 3 83 08

**Roland Baumgartner, 8157 Dielsdorf ZH,**  
Telefon (01) 94 06 46



Diese 6 verschiedenen  
feinen Cigarren  
erhalten Sie gratis!

— damit Sie die guten  
Qualitäten unserer  
Produkte kennen lernen  
und sich persönlich  
überzeugen können, dass  
sich der Bezug direkt  
ab Fabrik lohnt.

Eicifa Cigarrenfabrik  
5737 Menziken /AG

**Der BON gilt nur für einmaligen Gratisbezug**

## BON

An Eicifa Cigarrenfabrik  
5737 Menziken AG

Senden Sie mir gratis die angebotenen 6 Cigarren zum Versuchen

Name

Vorname

Strasse

Postleitzahl

Ort

Bitte auf Postkarte kleben



**9. bis 24. September 1972**  
**Halle 9 – Stand 960**  
**Comptoir Suisse Lausanne**

- Unsere Winkelpflüge «**Rasemottes**» in 2 Grössen und Zwei-dreischarpflüge «**La Royale**», automatische Ausklinkvorrichtung separat für jeden Pflugkörper
- hydraulische Ladekrane **Paccagnella**, auf Räder oder für Dreipunktaufhängung
- gezogene und getragene Stroh- und Maishäcksler **Taarup**
- Traktoren und andere Landmaschinen.

Paul **Henriod** G.m.b.H., **1040 Echallens VD** Tel. 021/81 18 81 - 82  
Zweigniederlassung in **1562 Corcelles / Payerne** Tel. 037/61 42 50



## Kombinierte Förderbänder

«**DUKS**», 450-mm-Gummiband, mit Holzmitnehmern, stufenloses Wechselgetriebe, für Silo, Ballen, Säcke, Kartoffeln usw., **sehr günstig im Preis:**

<b>4 m</b>	<b>5 m</b>	<b>6 m</b>	<b>7 m</b>	<b>8 m</b>
<b>Fr. 2450.–</b>	<b>Fr. 2650.–</b>	<b>Fr. 2950.–</b>	<b>Fr. 3400.–</b>	<b>Fr. 3650.–</b>

Motor 1½ PS mit Schalter und Stecker **Fr. 500.–**

Motor 2 PS mit Schalter und Stecker **Fr. 550.–**

**ROBERT FAVRE PAYERNE**

Tel. (037) 61 14 94

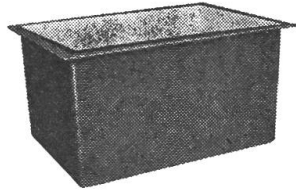

Standen

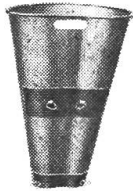

Tragebutten



Transport-  
Lagertanks



**POLYPLEX AG**  
9248 Schwarzenbach SG

Tél. (079) 22 53 22

**20 000**  
**BÜHRER**  
der Viel-  
bewährte

## Lutz-Leuchten

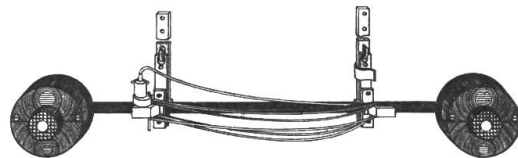

### Schluss-, Blink-, Bremslicht

In ganz Europa bewährt.  
Inkl. Kabel, Briden, zusätzlicher Steck-  
dose. Leuchte für verschiedene Wagen  
verwendbar. Leichtes umstecken!

**Fertige Anlage, Lampendurchmesser**  
13 cm nur Fr. 125.- netto.

**GRIESSER**  
Maschinen AG

8450 Andelfingen 1  
Zürich

Tel. 052-41 11 22/23

## Zaugg-Egge

überlegen

- Zum Tiefhacken
- Zur Saatbeetherstellung
- Zum Kultivieren
- Das Idealgerät für alle Böden

Noch besser:

- Zaugg-Egge-Spezial

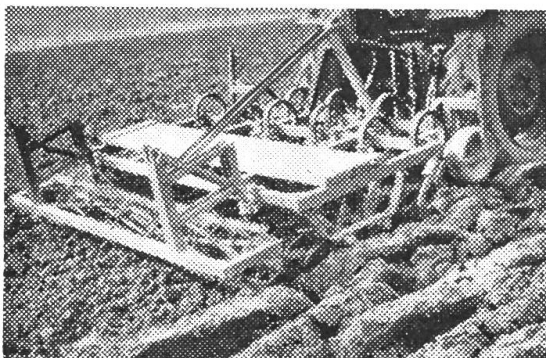

**Gebr. Zaugg AG, 3537 Eggiwil**  
Telefon (035) 6 11 47

Fehlt es am

# Kühler

Ihres PW/LW oder Traktors?

### Wir erledigen innert einem Tag

alle Reparaturen, Reinigungen, Einbau unserer  
robusten und siedefreien Elemente.  
Auswärtige Kunden: per Bahnexpress nach  
Zürich-HB.

**Benetti AG**

**8047 Zürich**

Letzigraben 113

Tel. 01 - 52 15 28 / 54 64 66

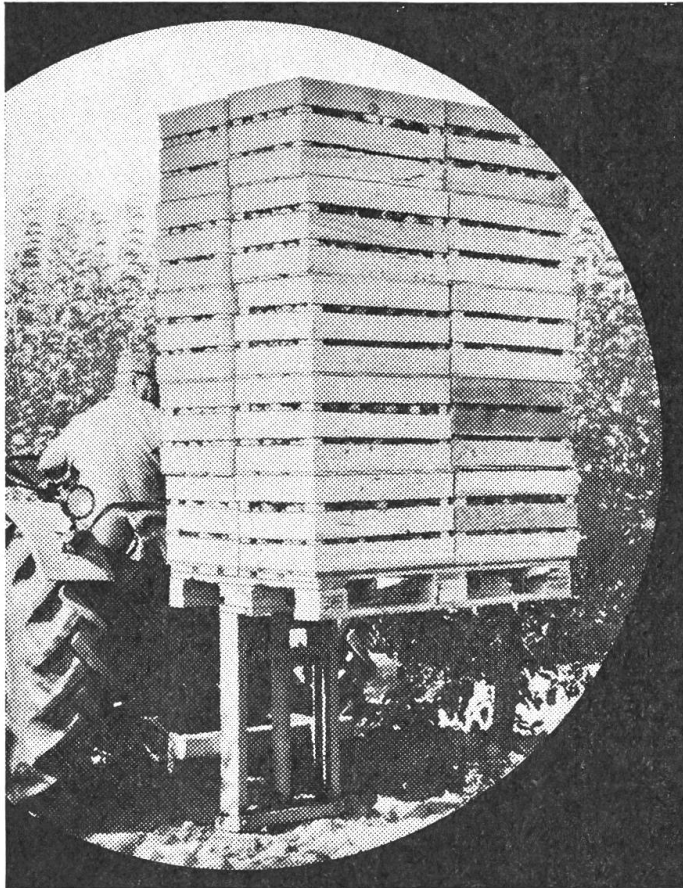

**Baas**

Rationalisierung  
in der  
Landwirtschaft

## Agrilift

Modelle für 600 bis  
1200 kg.  
Vorrichtungen zum  
Neigen, Verschieben,  
Drehen und Pressen.

Baas GmbH  
Maschinenfabrik  
8853 Lachen  
St. Gallerstrasse  
Tel. 055 7 20 20/21  
Telex 75686

**Vertretungen:** Burgdorf BE: Kunz Maschinen AG  
Ardon VS: Kurt Brandalise, Mech. Werkstatt  
Yverdon VD: Emile Willi, Landmaschinen

● Nach Regen Hangelände nicht zu früh befahren!

## BÜHRER Tractospeed

bahnbrechend  
einfach  
beispiellos

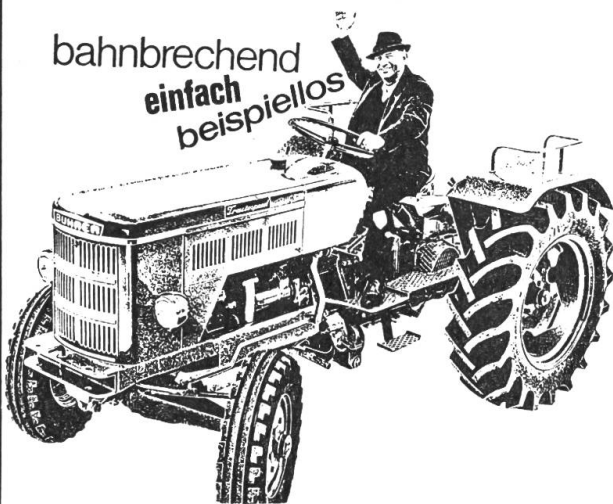

**Ideale Typenreihe  
von 44-90 PS  
auch mit  
4-Rad-Antrieb**

Neu: Mit Turbo-Kupplung

Service  
Ersatzteildienst

**Matzinger AG**  
**8600 Dübendorf ZH**

Neugutstrasse 89 - Telefon (01) 85 77 77



HW-220  
HW-230  
HW-240

## ZWEISCHARPFLÜGE

sind leichtzügiger und arbeiten besser Tausendfachbewährte, unübertroffene halbautomatische Wendevorrichtung. Grosser Durchlass zwischen den Pflugkörpern. Beide Furchen in der Breite genau einstellbar. Riestern aus chromlegiertem Panzerstahl, gegen Abnutzung besonders widerstandsfähig. Zuverlässige Bruchversicherungen.

Die OTT-Zweischarpflüge sind einfach zu regulieren, sehr robust gebaut und vorbildlich in der Arbeitsleistung. Sie sind eines der besten Bodenbearbeitungsgeräte für den modernen Landwirt.

Wir liefern auch Winkelpflüge WD-K 69 sowie Dreischarpflüge mit hydraulischer und halbautomatischer Wendevorrichtung. Verlangen Sie bitte Offerte oder unverbindliche Vorführung.

Fabrikvertreter für die Ostschweiz: H. Feurer, Marchsteinweg 834, 5115 Möriken AG, Telefon (064) 53 11 33

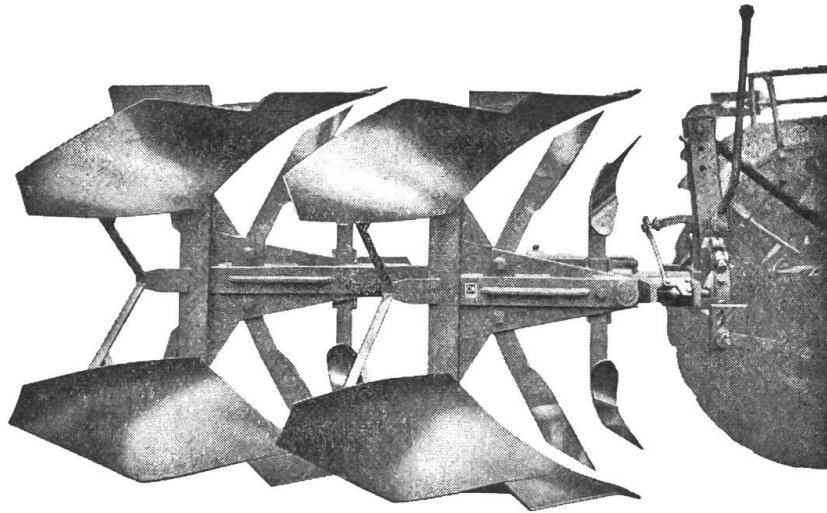

**GEBRÜDER OTT AG MASCHINENFABRIK WORB**

Telefon (031) 83 08 11

## FRÜH-Rotor-Zinkenegge

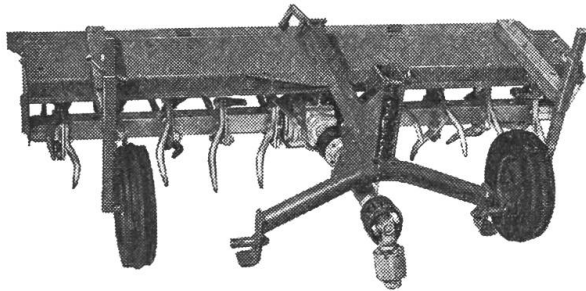

mit der Sie hervorragende Arbeitseffekte in allen Bodenarten erzielen. Zerschneidet kein Unkraut, rascheres Fahren möglich, nachstellbare Zinken, fast keine Abnutzung, gleichmässiger Tiefgang auch in schwersten Böden. Unübertroffen zum Struchen. Mit Gummiblockabfederung, schont Maschine und Traktor.

**Mixer** sind viele auf dem Markt, aber nur der **FRÜH-MIXER** hat den pat.

**Obenansaugtopf**, mit dem eine unvergleichliche Leistung zum Rühren und Mixen von Mist erzielt wird. Die grosse Ansaugöffnung ist frei von der sonst üblichen durchgehenden Antriebswelle.

Dazu die **Pumpen** zum **Fassfüllen** mit enormer Leistung, in einem Hebelzug umgestellt zum Pumpen.

Anderer Typ mit **Verschlauchungspumpe**, enorme Druckhöhe, höchste Leistung.

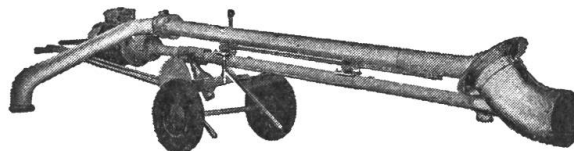

**JAKOB FRÜH Maschinenfabrik**  
9542 Münchwilen TG  
Telefon (073) 26 20 33



Seit 20 Jahren die meistgekaufteste Rotoregge schweizerischer Produktion — Erstklassige Qualität - Ausgereift - Preiswert - Ersatzteillager, selbst für älteste Maschinen!

**gehring**

Tel. 054 9 61 89

Fritz Gehring Maschinenfabrik 9548 Matzingen TG



**Mit jedem Hinweis auf unsere Zeitschrift**

resp. auf ein darin erschienenenes Inserat

**unterstützen Sie unser Verbandsorgan!**



Tun Sie dies inskünftig noch öfters!  
Danke!

«Schweizer Landtechnik»

**Hanggelände nie bei nassem Zustand befahren !!!**

Gesucht per sofort oder nach Uebereinkunft jungen, initiativen

### **Vertreter**

für den Verkauf eines interessanten Landmaschinenprogrammes sowie einer der meistverkauften Landw.-Traktoren.  
Reisegebiet: Zentralschweiz (Oberaargau, Zug, Luzern, Schwyz, bis Zürichsee linkes Ufer). Eine sehr grosse und treue Kundschaft ist vorhanden und sollte bearbeitet werden.  
Wir bieten neuzeitliche Arbeitsbedingungen, gutes Salär, Verkaufsspesen, Provision, Fürsorgestiftung und stellen Ihnen den Reisewagen zur Verfügung.  
Interessenten melden sich mit Angabe der bisherigen Tätigkeit unter Chiffre.



Bei Nebel  
und schlechter  
Sicht auch  
tagsüber  
Abblendlichter!  
(nicht Standlichter)



Praktische, bewährte Stahldraht-

**S I L O** 5-mm-Draht

Für alle Futterarten geeignet.  
Jeder Durchmesser lieferbar.  
Auf Wunsch auch mit Auswurf-  
lucke lieferbar.  
Komplett, mit bewährter Kunst-  
stoffeinlage, ab Fr. 21.- je m<sup>3</sup>  
Siloraum. Solide Silo-Wasser-  
pressen.

**Walter Schlegel**, Silobau  
Leimera 31, 3280 Murten  
Telefon (037) 71 22 66

## HAGEDORN maishäcksler

Marschiert  
unaufhaltsam  
voran

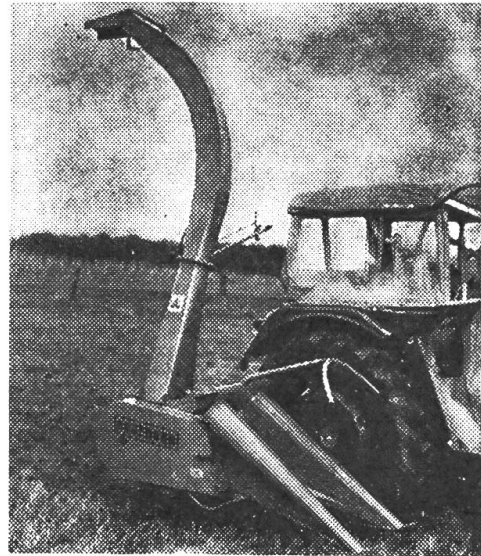

Ohne Pause. Bei unterschiedlichen Erntebedingungen.  
4,5 mm Exaktschnitt für beste Silagequalität.  
Darauf kommt es entscheidend an.

**Eine starke Maschine, der HAGEDORN-  
Maishäcksler – eine Klasse für sich**

Beratung und Lieferung:

**Müller Maschinen AG, 4112 Bättwil**

Generalvertretung    Telefon (061) 75 11 11

**Der Schlager  
des Jahres**

## Ford Economy

40 PS, 8/2 Gänge + Regelhydraulik  
Typengeprüft und nach BAV ausgerüstet.

**Fr. 11'900.-**



Ford baut Traktoren für  
alle Bedürfnisse

## LAND-ROVER + ROVER-ERSATZTEILE

beziehen Sie in Ihrem eigenen Interesse am besten beim Spezialisten mit der längsten Erfahrung.

Unsere Ersatzteil-Verkäufer befassen sich seit mehr als 20 Jahren fast ausschliesslich mit den Marken LAND-ROVER und ROVER.

- Lieferung ab bestassortiertem Lager
- Austauschaggregate mit Garantie
- Versand in die ganze Schweiz
- Flexible und individuelle Bedienung
- Fachmännische Beratung

## VON TITAN

8048 Zürich, Badenerstrasse 527  
Tel. 01 / 54 99 33 / 34 oder 01 / 52 44 55



## NEW HOLLAND • UNERREICHT in

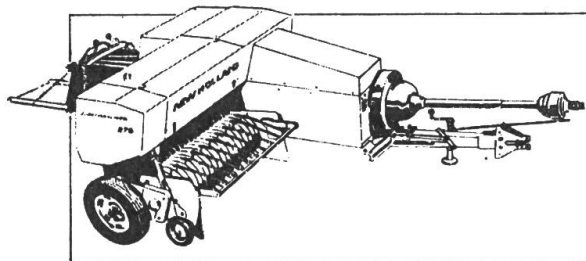

### Leistung und Preis

Typ 265	10 t/Std.	30 x 40 cm	Fr. 8950.-
Typ 270	15 t/Std.	35 x 45 cm	Fr. 10100.-
Typ 276	20 t/Std.	35 x 45 cm	Fr. 11900.-
Typ 286	25 t/Std.	40 x 45 cm	Fr. 17200.-

Die Preise verstehen sich komplett ausgerüstet inkl. grosse Bereifung, Ballenzähler, Pick-up-Tastrad, usw.

## R.GRUNDER & C<sup>IE</sup> SA

1217 Meyrin 022 41 49 33  
5606 Dintikon 057 4 16 60

Vertreten durch: H. Eisenring, Dussnang Telefon (073) 41 13 52

● Fülle Treibstoff nie bei laufendem Motor ein!

# *Kenner fahren*

# Hürlimann

## SPRITZDUESEN

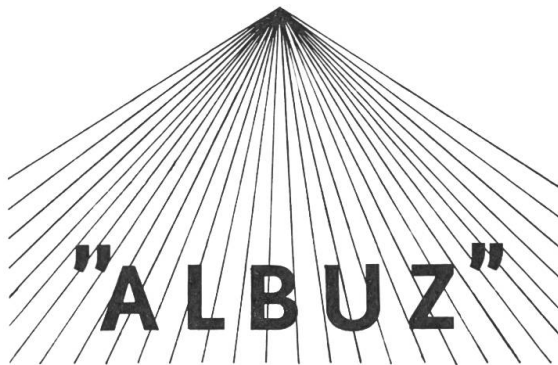

GENAUES KALIBRIEREN, SAUBERE ÖFFNUNG (ohne Gussnahte und Unregelmässigkeiten durch die Bearbeitung).

Die "ALBUZ" Düsen sind direkt durch Giessen in einer Form hergestellt und daher frei von jeder Bearbeitung.

WIDERSTANDSKRAFT im GEBRAUCH, erklärt sich durch:

- Den WIDERSTAND der Tonerde gegenüber alle ätzende chemische Produkten, sowohl im warmen wie im kalten Zustand.
- Den HÄRTEGRAD der Tonerde ist kaum geringer als die Härte eines Diamants und viel härter als alle andere harte Metalle.

DAUERHAFT GLEICHMÄSSIGE AUSSTRAHLUNG ANPASSUNG der GEBRAUCHSBEHANDLUNG.

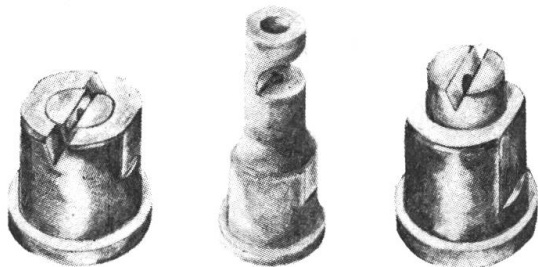

Duese Typ APG  
Flache Verteilung

Duese Typ AMM  
Spiegel Verteilung

Duese Typ AMG  
Flache Verteilung

Unsere Waren werden nur von den  
Spritzgeräthherstellern verteilt.

**Desmarquest .. C. E. C. S.A.**



DIVISION "OXYDES FRITÉS"

Zone Industrielle N° 1  
27 000 - EVREUX - France

Téléphone : 33-05-95

Télex : 78 0 73 DESCERAM-EVREUX

H.C.H. KUNDIG UND CIE  
8620 WETZIKON (ZÜRICH/SCHWEIZ)  
Postfach 57                      Kratstrasse 21

# WK PALOXEN

schonen das  
Erntegut,  
rationalisieren  
Transport und  
Lagerung von

Kartoffeln  
Wurzelfrüchten  
Knollengemüsen  
Mostobst

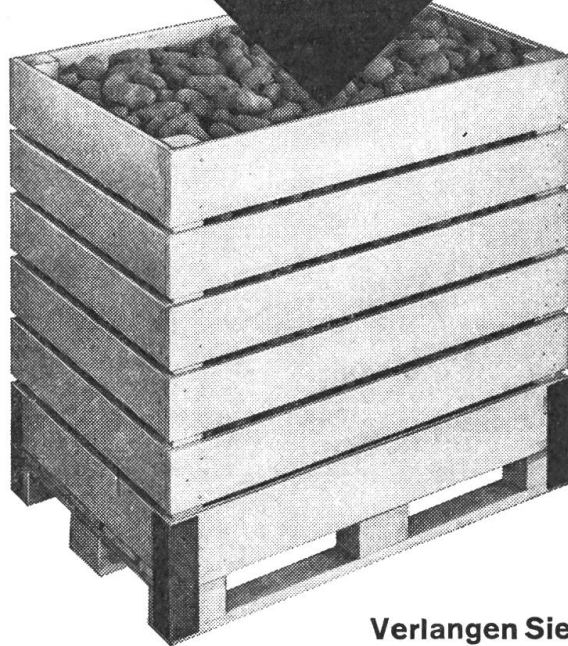

Verlangen Sie  
den ausführlichen Prospekt

# WK

**WERNER KREBS**

Palettenfabrik  
3535 Schüpbach  
Tel. 035 718 81

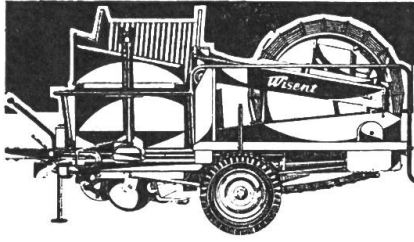

## Kartoffelsammelroder



Baureihe SR

**Die am meisten verlangte Maschine für den Klein- und Mittelbetrieb Tagesleistung bis zu 1 ha**

Seit 12 Jahren gebaut. Absolut zuverlässige Arbeitsweise. – Günstige Abmessungen. Geringes Gewicht. Lieferbar mit Plattform oder Bunker. Sehr vorteilhafte Preise bei weitgehender serienmässiger Ausrüstung.

Unterlagen und Beratung durch die Generalvertretung:

**Müller Maschinen AG**  
**4112 Bättwil bei Basel**  
**Telefon 061 - 75 11 11**

Für grössere Betriebe die WISENT-Typen der Baureihe R oder RG (Tagesleistung bis zu 1,5 ha bzw. 2,5 ha).

## Autogen - Schweissanlagen

zu verkaufen – Schweizerfabrikat – preisgünstig. Leichtstahlflaschen für Sauerstoff, Azetylen-Dissous, Propan etc. Bei Bedarf erhalten Sie eine über 70 Seiten umfassende Schweissanleitung.

Ich wünsche  
 GRATIS-  
 Prospekt.

**Alfr. Oberholzer, Rütihof**  
**9052 Niederteufen AR**  
 Telefon (071) 33 32 22  
 oder ZH (01) 78 62 68

Adresse: \_\_\_\_\_

**Verhüten Sie Ackerschäden mit**

## Gitterrädern

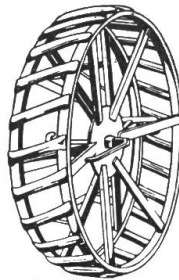

- Tausendfach bewährt
- selbstreinigend
- Mit Schnellverschluss
- ruhiges Abrollen
- Bodendruck vermindern

Verlangen Sie bitte unverbindlich Prospekte bei

Traktoren und Landmaschinen

**Gerber & Reinmann AG**  
**4911 Schwarzhäusern** ☎ 063 - 2 01 57

**Kürzere Tage.**

**Gute Beleuchtung und Kennzeichnung werden mit jedem Tag wichtiger!**  
**Betriebsleiter, denkt daran!**



## Für alle Ihre Versicherungsfragen

Die Waadt-Unfall ist die Versicherungsgesellschaft des Schweizerischen Verbandes für Landtechnik - SVLT (vormals Schweiz. Traktorverband).

Agenturen in der ganzen Schweiz

# Aebi-DOMO zu Ihrem Vorteil

DOMO-S 230l Inhalt

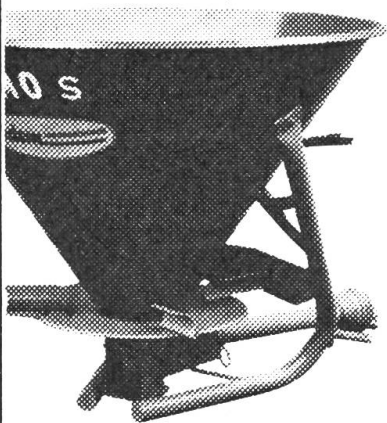

DOMO-290 290l Inhalt

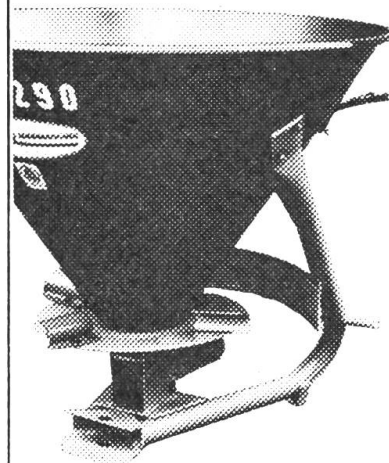

DOMO-450 430l Inhalt



Das symmetrische und sehr flach auslaufende Streubild des AEBI DOMO ist einmalig. Leichtes Anschlussfahren. Keine Gefahr der Überdüngung.

Das Rühr- und Mischwerk ist im Grundpreis inbegriffen. Damit können Sie angefeuchtetes Thomasmehl staubfrei streuen oder zwei Düngersorten mischen.

DREYCAL-Oberflächenbeschichtung schützt den AEBI DOMO vor Rost: Garantie für lange Lebensdauer und leichte Pflege. Alle diese Vorteile sind **nur** im AEBI DOMO vereinigt

Gutschein für Prospekt und Preisliste der Schleuder-Düngerstreuer AEBI DOMO

Ausschneiden und einschicken an Aebi & Co AG  
Maschinenfabrik  
3400 Burgdorf, Tel. 034 23301

Adresse:

# AEBI



HW-220  
HW-230  
HW-240

## Zweischarpflüge

Telefon (031) 83 08 11

sind leichtzügiger und arbeiten besser

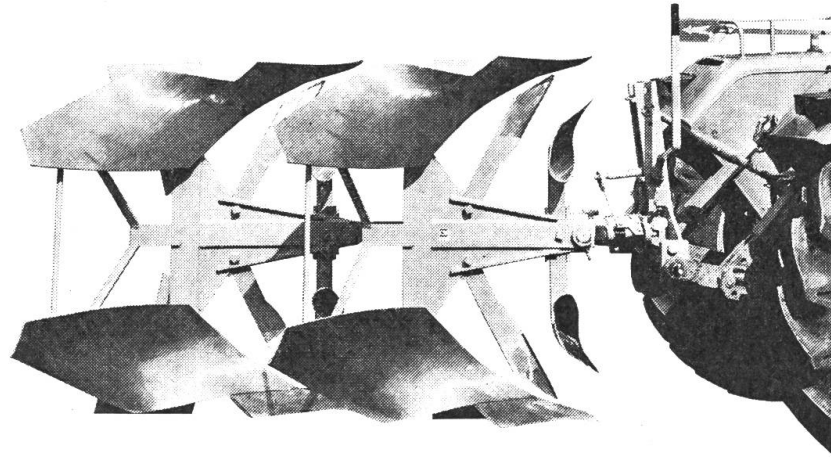

Tausendfachbewährte, unübertroffene halbautomatische Wendevorrichtung. Grosser Durchlass zwischen den Pflugkörpern. Beide Furchen in der Breite genau einstellbar. Riestern aus chromlegiertem Panzerstahl, gegen Abnutzung besonders widerstandsfähig. Zuverlässige Bruchsicherungen.

Die OTT-Zweischarpflüge sind einfach zu regulieren, sehr robust gebaut und vorbildlich in der Arbeitsleistung. Sie sind eines der besten Bodenbearbeitungsgeräte für den modernen Landwirt.

Wir liefern auch Winkelpflüge WD-K 69 sowie Dreischarpflüge mit hydraulischer und halbautomatischer Wendevorrichtung. Verlangen Sie bitte Offerte oder unverbindliche Vorführung.

**Besuchen Sie uns an der OLMA  
OLMA, Halle 6, Stand 626**

Fabrikvertreter für die Ostschweiz:

H. Feurer, Marchsteinstrasse, 5115 Möriken AG, Telefon (064) 53 11 33

Fabrikvertreter für die Westschweiz:

André Tenthorey, 23, route d'Yverdon, 1530 Payerne

**GEBRÜDER OTT AG MASCHINENFABRIK WORB**

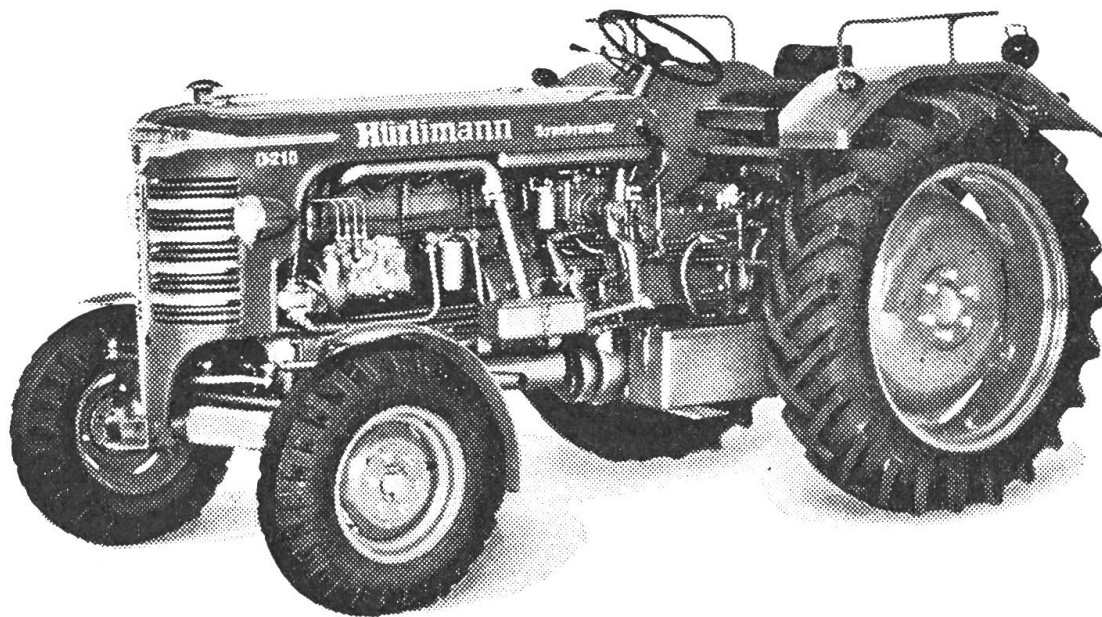

**die neuen Modelle**

**D 115**

**55 DIN - 60 SAE PS**

**D 210**

**77 DIN - 84 SAE PS**

Zapfwelle während der Fahrt unter Last schaltbar, mit 540 + 1000 U/min. Auch rückwärtslaufende Zapfwelle. Gangabhängige Zapfwelle in den unteren 6 Vorwärtsgängen und in 6 Rückwärtsgängen. Total 14 Zapfwellengeschwindigkeiten.

12-Gang Standard-Getriebe oder 18-Gang Voll-Synchron-Getriebe.

Dreifach-Hydraulik mit organisch eingebautem Regler und Druckzylinder, zusätzlich, völlig unabhängig von der Dreipunkt-Hydraulik schaltbar:

1 einfach wirkendes Zusatzsteuerventil und

1 doppelt wirkendes Zusatzsteuerventil

(für aussenliegende Zylinder, wie Frontlader mit hydraulischer Abschiebevorrichtung, Abreisskupplung für hydraulischen Drehpflug, Kippanhänger, Schneepflug etc).

Deshalb entstehen keine zusätzlichen Auslagen für die sehr teuren Zusatzventile.

Bei der Hürlimann-Hydraulik sind alle drei Steuerventile vollständig im Ölbad, staubfrei, direkt im Hydraulik-Gehäuse eingebaut.

Einzelrad-Federschwingachse (Gesundheits-Achse) mit Vollranklenkung. Hydraulische ZF-Spindel-Lenkung. Sablé-Super-Gesundheitssitz.

Idealste Anordnung sämtlicher Bedienungshebel.

Der Hürlimann-Traktor erfüllt heute die höchsten Ansprüche und weist Vorzüge auf, die Sie nur in einem Hürlimann-Traktor finden können.

**Hürlimann**

**Traktoren- und Motorenwerk 9500 Wil Telefon (073) 22 11 44**

# FAVRE

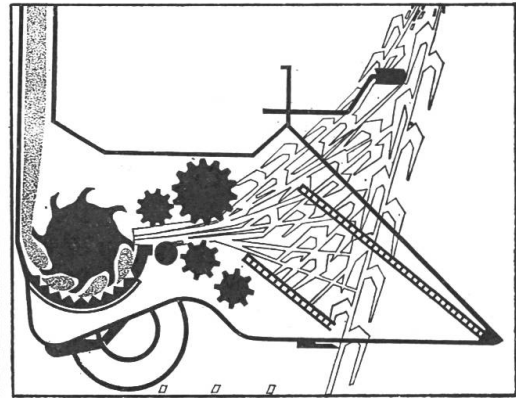
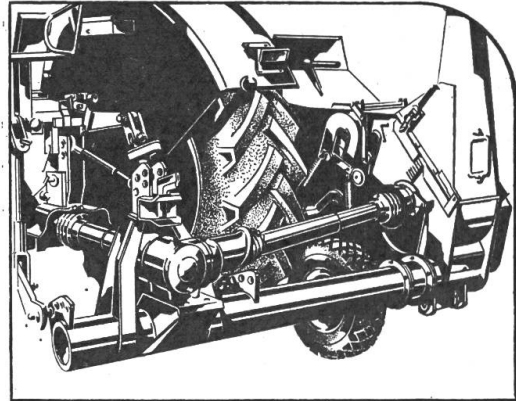

## So können Sie mehr verdienen

Mengele MB 3 für noch mehr Leistung im Großflächeneinsatz. Bis 40 t Mikrohäcksel mit 3,8 mm Exaktschnitt. Direktantrieb der Messertrommel ohne Kette und ohne Keilriemen. Einschiebbares Riffelsieb für vollständige Zerkleinerung der Maiskörner. Diese Daten garantieren schnellere, zuverlässige Maisernte, höchste Leistungen bei geringstem Kraftbedarf und ein ideales Häckselgut für erstklassige Silage.

Beim MB 3 gehören Stützrad, Zapfwellendurchtrieb und Zugmaul zur Grundausrüstung. Natürlich gibt es auch noch den bewährten MB 2 sowie den MBJ – ein echter Preisschlager.

Sichern Sie Ihren Gewinn durch mehr Wirtschaftlichkeit mit Mengele-Qualität.



**Rob. Favre AG**

Landmaschinen  
1530 Payerne  
Tel. (037) 611494

F 2-d

# 2 sichere Trümpfe!

AGROLA-Universal-Schmiermittel sind sicher, zuverlässig und rationell – sie garantieren Vollschmierung, jederzeit, auch bei strengsten Betriebsbedingungen.

*Das neue AGROLA Universal-Traktorenöl*  
(HD SAE 20W-30, Mil-L-2104 B) bietet maximalen Schutz gegen Kaltschlamm- und Korrosionsbildung – das zuverlässige Ganzjahresöl für Sommer und Winter, für den Motor, die Hydraulik und das Getriebe.

nur Fr. **2.08** per Liter im Fass  
à 180 kg net., per % kg Fr. 235.–  
Tonnelet à 50 kg net., Fr. 135.–  
Kanne à 18 kg net., Fr. 59.–

*AGROLA Universal-Lithiumfett*  
hochschmierfähiges, hitzebeständiges und wasserstabiles Einheitsfett für den ganzen Fahrzeug- und Maschinenpark.

nur Fr. **4.35** per Kilo im Kessel  
à 4,5 kg net. zu Fr. 19.50  
(mit der praktischen Abfüllvorrichtung)  
Kessel à 9 kg net. Fr. 32.50

Deshalb für den Traktor, den PW und alle Landmaschinen AGROLA-Markenprodukte!

Erhältlich bei der Landw. Genossenschaft



**Maximale  
Schmierkraft –  
mehr  
Sicherheit!**



**agrola**

**UNIVERSAL-  
TRAKTORENÖL**



**Ford  
7000  
- der  
blaue  
Riese.**

**FORD 7000 mit Turbo-Diesel,  
90 DIN-PS  
wirtschaftlicher dank  
niedrigerem  
Brennstoffverbrauch.**

# Der erste Traktor mit Load Monitor<sup>®</sup>

**SCHWEIZER PREMIERE**  
an der Olma St. Gallen  
(12.-22. Okt.)

- Eingebaut in die direkte Kraftübertragung vom Getriebe zur Hinterachse.
- Gibt die Regelimpulse nach der jeweiligen Zugbelastung an die Hydraulik weiter.
- Für alle Arten von angebauten, aufgesattelten und gezogenen Maschinen und Geräte.

® FORD WELTPATENT

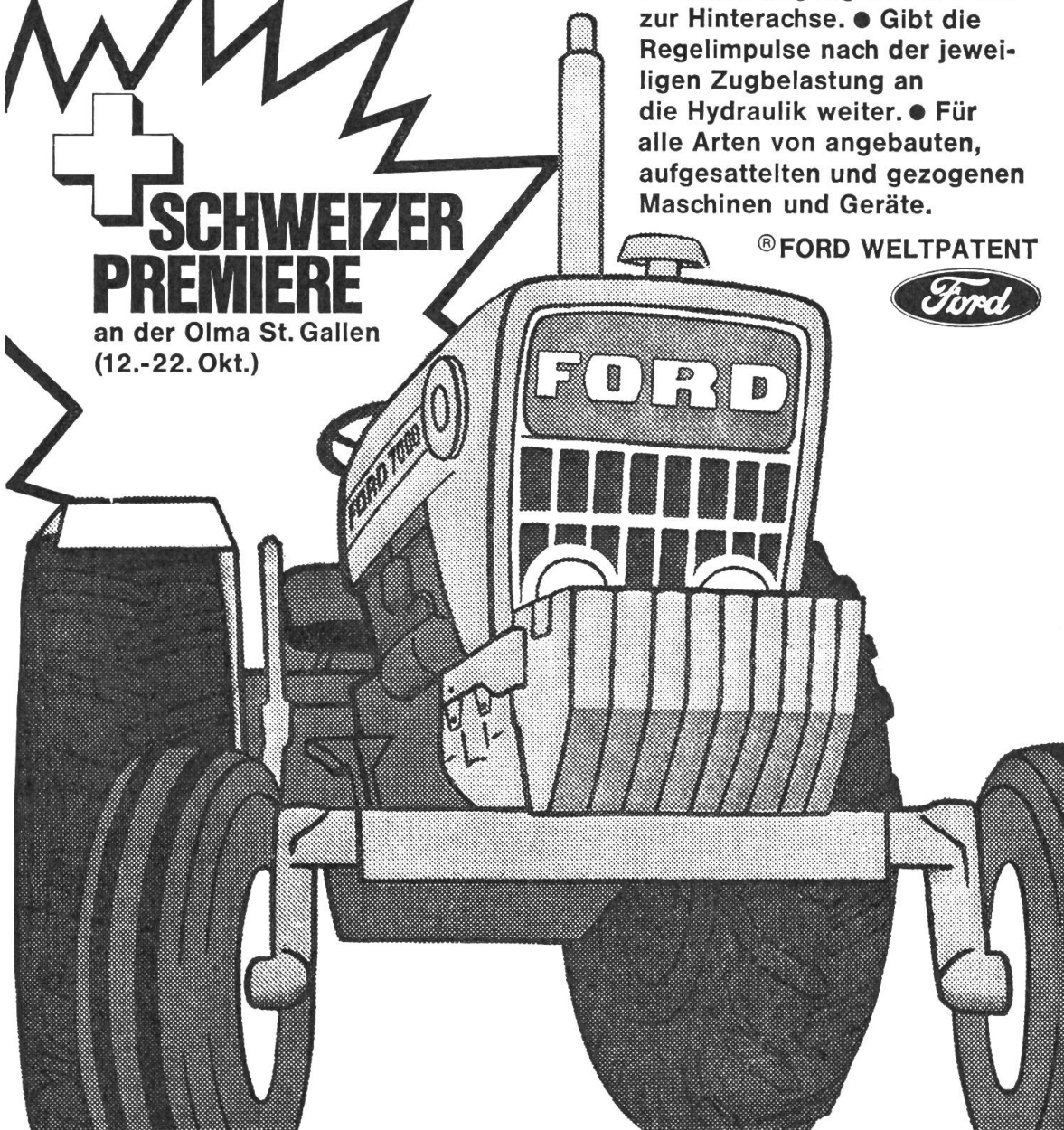

Auskunft, Prospekte und Preisangaben durch die offiziellen Ford-Vertreter:

**Affoltern a. A.:** P. Nicollier — **Alpnachstad:** U. und K. Dall'Omo — **Brütten:** H. Baltensperger — **Chur:** W. Tribolet — **Eblikon:** J. Studer — **Fischingen:** F. Obrist — **Fribourg:** Gremaud & Cie — **Hallau:** J. Gasser — **Hergiswil:** H. Wermelinger — **Hinwil:** F. Santschi — **Hüswil:** Bärtschi & Co. — **Ilanz:** A. Derungs — **Kesswil:** K. Rufer — **Lengnau:** A. Jetzer — **Marthalen:** W. Corrodi — **Müllheim:** W. Merz — **Münchenbuchsee:** M. Thomann & Cie — **Niederwil/AG:** E. Mäder — **Riedholz:** Protractor AG — **Schüpfheim:** J. Felder — **St. Gallen:** Landverband mit Werkstätten in Wittenbach, Balgach, Uznach, Jonschwil, Sevelen und Schaan — **Triesen:** O. Banzer — **Wädenswil:** F. Schärer  
**Bercher:** Garage Bellevue S. A. — **Echallens:** P. Henriod — **Fribourg:** Gremaud & Cie — **Genève:** Cercle des Agriculteurs — **La Chaux-de-Fonds:** F. Nussbaumer — **Noville:** F. Vogel — **Porrentruy:** E. Roth — **Riddes:** P. Gillioz — **Taverne:** C. Quadri — **(Valais) Fully:** E. Rast — **Conthey:** L. Evéquo — **Münster:** A. Weger — **Sallion:** Ch. Bertholet

# GRIMME

## ARBEITET KRAFTVOLL UND SANFT

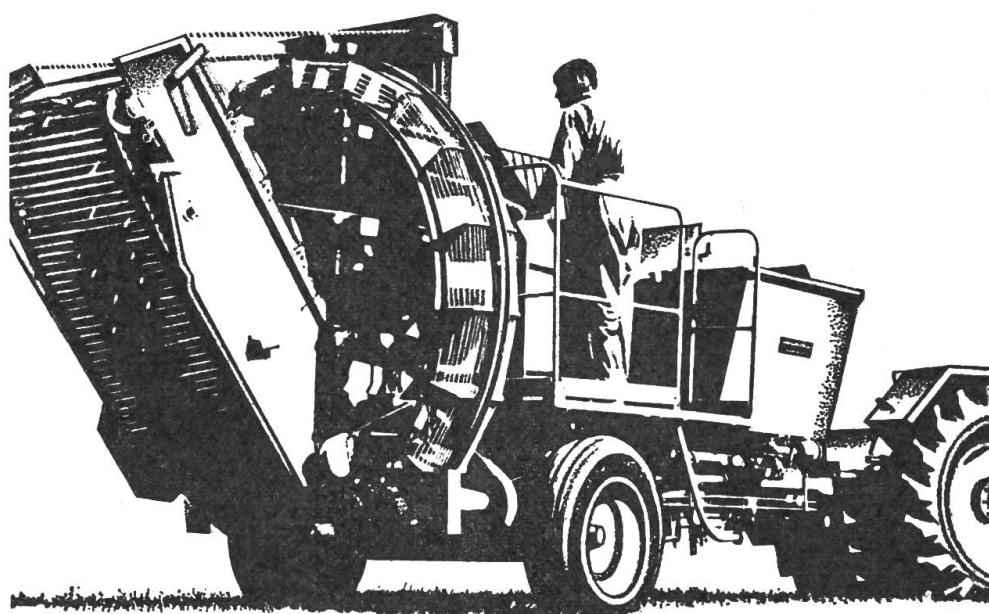

## KARTOFFELVOLLERNTER

Grosse Arbeitskapazität und schonendes Graben, ohne die Kartoffeln zu beschädigen. Der weltberühmte GRIMME-Kartoffelgraber hat ein Hauptziel: Für Sie Zeit (und Geld) sparen!

3 Maschinentypen: JUNIOR – STANDARD – SUPER. Alle Maschinen können mit Kippmulde, Rollbodenbunker oder Plattform für das Absacken ausgerüstet werden.

# E.GRUNDER & FILS <sup>S</sup><sub>A</sub>

1599 HENNIEZ

TÉL. 037/641183

# Die Silo- Maisernte heute planen



## **Rapid Maishäcksler Pöttinger MEX II**

*hervorragend bewährter  
Scheibenradhäcksler mit  
8 Messern, der ein Häcksel-  
gut von 4 mm Länge und  
aufgeschlossene Körner  
garantiert.*



*Eine sofortige Bestellung  
bringt Ihnen wichtige Vorteile:*

- 1. sehr günstige Konditionen*
- 2. Sie können den Silomais im richtigen Reifegrad ernten*
- 3. Sie beginnen mit der Ernte, wenn Sie dazu Zeit haben*
- 4. Sie sind mit dem Maishäcksler bereits vertraut, wenn die Ernte beginnt.*

*Auskünfte, Prospekte und Preise durch den  
offiziellen Rapid-Vertreter oder direkt durch*

# **Rapid**

**Rapid Maschinen und Fahrzeuge AG**  
8953 Dietikon ZH, Tel. 01/88 68 81

# SONDI-BERNARDI DAS GROSSE INTERNATIONALE ANHÄNGER-PROGRAMM!

Einachser, Zweiachser und Spezialfahrzeuge, mit oder ohne Triebachse, mit oder ohne Kippvorrichtung, auch für grösste Belastung und Volumen, dank typisierter Serienproduktion konkurrenzlos in Ausführung und Preis.



Zur produktiven Ausnützung von Zugmaschine und Fahrer gehören leistungsfähige Anhängfahrzeuge. Andererseits stellt der heutige Strassenverkehr auch an die landw. Fahrzeuge grössere Ansprüche in bezug auf sichere Tragkraft, Bremsen und Beleuchtung.



Der Hauptanteil aller Traktor-Arbeitsstunden entfällt auf Transporte. Eine Sanierung der Anhängfahrzeuge ist deshalb auf den meisten Betrieben vordringlich.

Verlangen Sie den SONDI-BERNARDI-Sammelprospekt mit Preisliste oder besuchen Sie unsere permanente Anhänger-Ausstellung. (beim Bahnhof Neukirch-Egnach BT)

**F. T. Sonderegger A.G. — 9322 Egnach — Tel. 071 - 66 15 46**

## Moderne Ackerbaugeräte für höchste Ansprüche

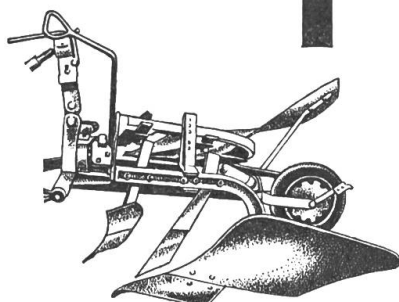

"Cérés" - 3 Grössen  
für Normal- und  
Regelhydraulik

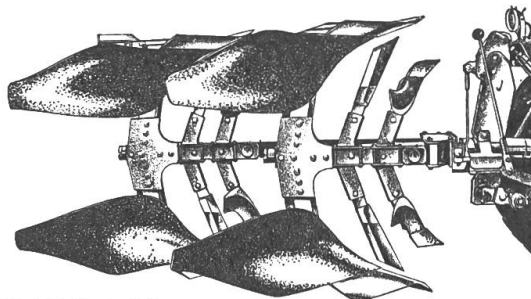

"Cybèle" - 3 Grössen.  
halbautomatische Wendevorrichtung  
Konstruktion aus vergütetem Stahl

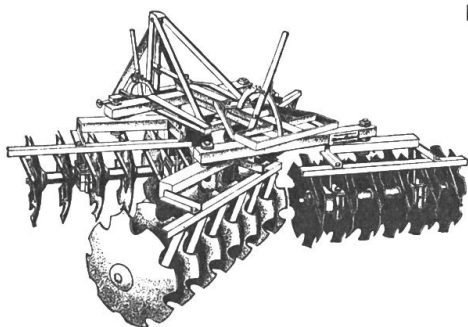

Scheibeneggen in X - Form  
oder Offset-Ausführung  
verschiedene Arbeitsbreiten

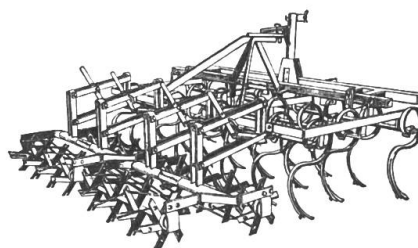

Federzinken-Kultivator  
mit Krümmler oder Nach-  
egge

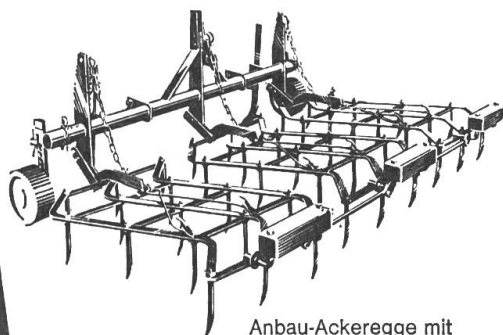

Anbau-Ackeregge mit  
3 oder 5 Feldern

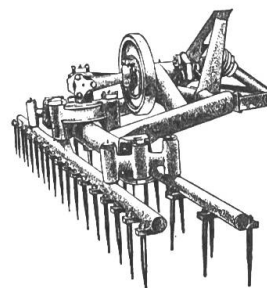

Rütlegge mit  
2 oder 4 Balken

andere Maschinen  
Vielfachgerät  
Ackerwalzen, diverse  
Anbau-Sämaschine  
Kunstdüngerstreuer  
Verlangen Sie  
Preis- und  
Prospektunterlagen

**Allamand s.a. Morges**  
machines agricoles - tracteurs

☎ 021 / 71 41 21

# Die neuen Traktoren von **MASSEY-FERGUSON** SUPER X und SUPER SPECIAL

**Was ist neu  
an den  
Massey-Ferguson-  
Traktoren?**

Höhere Motorenleistungen – Neue verstärkte Hinterachsen – Grössere Hubkraft an den hydraulischen Hubarmen – Neues Doppel trockenluftfilter-System mit Warnvorrichtung – Mehr Stabilität durch grösseren Radstand – Ölgekühlte Mehrscheibenbremsen – Neu konzipierte Differentialsperre – Auswechselbare Kugelanschlüsse an den hydraulischen Zugarmen – Vergrösserter Brennstofftank – Unabhängige, unter Last schaltbare hydraulische Zapfwelle – MF-Kriechgänge zu allen Modellen erhältlich.



Unsere schweizerischen MASSEY-FERGUSON-Händler, die SERVICE COMPANY als Importeur sowie MASSEY-FERGUSON England führen gemeinsam eine für den **Herbst 1972 befristete Eintauschaktion** durch.

Wenden Sie sich noch heute an Ihren MASSEY-FERGUSON-Händler, er wird Sie gerne über unsere Eintauschaktion orientieren und Ihnen eine äusserst günstige Eintauschofferte unterbreiten.

In unserer neuen Traktorenreihe von 45 - 150 DIN. PS mit Leichtschaltgetriebe, MULTI-POWER und Super-Kriechgänge finden auch Sie den richtigen Traktor für Ihren Betrieb.



**Mehr Kraft,  
mehr Leistung,  
mehr Sicherheit,  
mehr Komfort**

**Sind Sie Besitzer eines alten Traktors, der Sie nicht mehr befriedigt?**

**Dann ist jetzt der richtige Moment, diesen einzutauschen**

Mit unserer  
**EINTAUSCHAKTION 1972**  
haben wir ganz speziell an Sie gedacht.

**Auskunft, Beratung und Prospekte durch die offiziellen MF-Vertreter:**

8308 **Agasul**, E. Gujer, Mesikon, 052/44 13 68. 6460 **Altdorf**, R. Wyrsh, 044/2 45 40. 8718 **Benken**, A. Blöchliger, 055/8 51 79. 8107 **Buchs**, K. Vogel, 01/71 43 38. 6018 **Buttisholz**, J. Hebler, 045/3 41 65. 6383 **Dallenwil**, G. Gut, 041/61 42 44. 6252 **Dagmersellen**, J. Meyer, 062/86 12 22. 1700 **Freiburg**, Bregger SA, 037/22 52 51. 6166 **Hasle**, F. Müller, 041/72 15 77. 8442 **Hettlingen**, Vögeli & Berger, 052 39 14 21. 3425 **Koppigen**, E. Straub, 034/3 41 30. 7302 **Landquart**, W. Kälin, 081/51 14 92. 3550 **Langnau**, Jost & Co., 035/2 12 02. 5316 **Leuggern**, K. Meisel, 056/45 12 04. 8439 **Mellstorf**, H. Rohner, 056/53 12 16. 4132 **Muttenz**, K. Grollimund, 061/42 72 64. 5267 **Oberhof**, A. Kuoni, 064/67 11 55. 6026 **Rain**, O. Schmid, 041/80 12 33. 6418 **Rothenthurm**, G. Schuler, 043/45 11 57. 6343 **Rotkreuz**, F. Zehnder, Buonas, 042/64 13 53. 6017 **Ruswil**, S. Kurmann, Rüediswil, 041/37 11 88. 5107 **Schinznach**, Ulrich Zulauf, 056/43 19 27. 8251 **Schlatt**, H. Fehr, 053/7 63 54. 8418 **Schlatt**, B. Minder, Waltenstein, 052/36 11 20. 6288 **Schongau**, J. Müller, 041/85 14 39. 8225 **Siblingen**, A. Kübler, 053/7 15 31. 8712 **Stäfa**, Ryffel & Steiger, 01/74 80 36. 4802 **Strengelbach**, B. Goetschmann, 062/51 97 97. 9501 **Tägerschen**, A. Bachmann, 073/45 13 45. 2575 **Täuffelen**, E. Schumacher, 032/86 14 93. 8636 **Wald**, W. Halbheer, 055/9 15 29. 8911 **Werd-Rottenschwil**, J. Stofer, 057/7 53 34. 6130 **Willisau**, H. Kronenberg, 045/6 22 33. 4451 **Wintersingen**, R. Flückiger, 061/98 15 74. 7524 **Zuoz**, Carisch, 082/7 14 32.

**Unsere Werkvertreter:** Zentralschweiz: H. Marti, 045/4 12 82 ; Nordwestschweiz: J. Keller, 056/52 12 18; Ostschweiz: J. Wehrle, Tel. 052/23 88 66

Verlangen Sie unsere unverbindliche Information.

Generalvertretung für die Schweiz

**Service Company AG Dübendorf**

Auskünfte, Prospekte, Telephon 01/851212, 8600 Dübendorf

# Auf den **CINTURATO AGRICOLO** kommt es an!

PW-Fahrer schätzen die Gürtelbauweise moderner Autoreifen als angenehm sicher. Bei Traktoren ist sie ganz einfach unerlässlich! Denn gerade in rauhem, zerfurchtem Gelände bedeutet die grösstmögliche Schonung von Fahrer und Fahrzeug Funktion Nr. 1 der Reifen!

Weiches Ausfedern grober Stösse ist deshalb Eigenschaft Nr. 1 des CINTURATO-AGRICOLO Traktorreifens von Pirelli. Neben Traktionstüchtigkeit, konstanter Bodenhaftung, hoher Lebensdauer, geringerem Treibstoffverbrauch.



# **PIRELLI** Cinturato



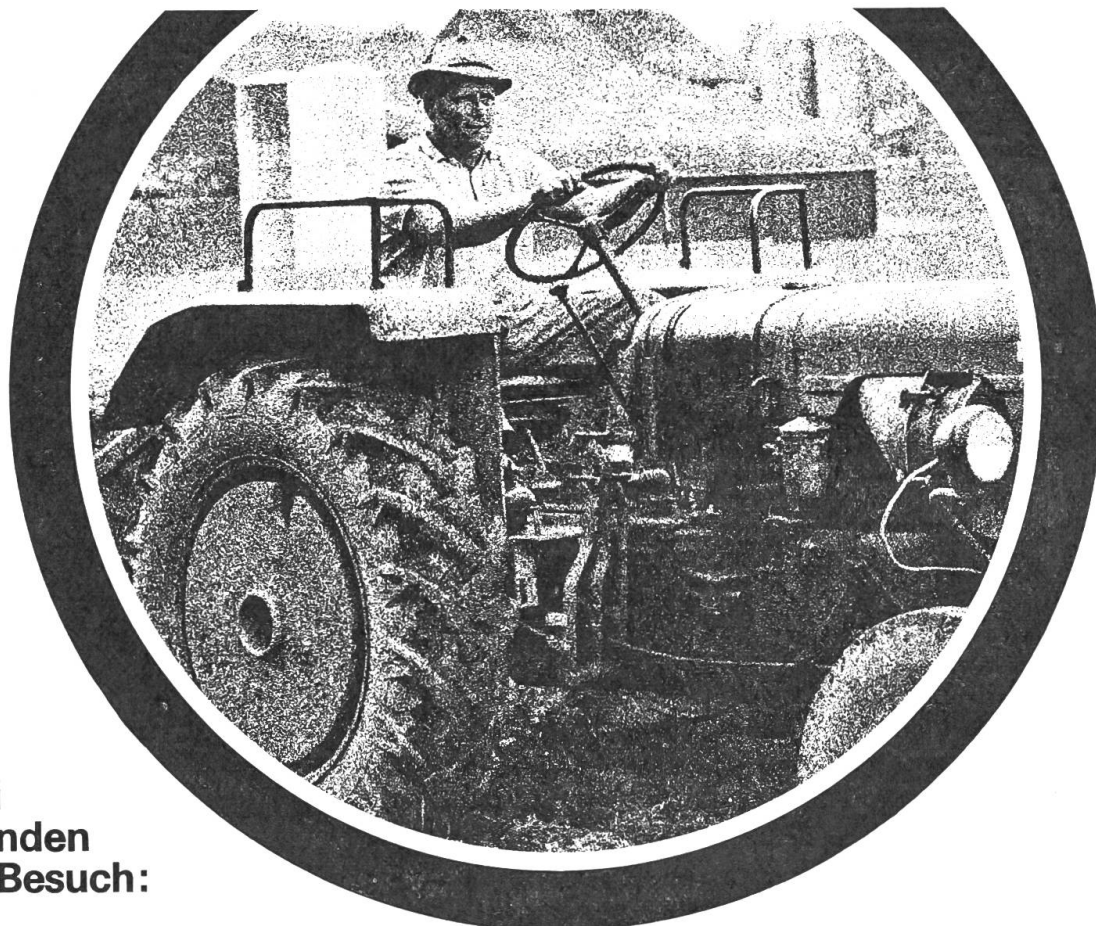

**Bei  
Kunden  
zu Besuch:**

Herr Hans Kehrli, Sonnenhof, Rifferswil

bewirtschaftet 12 ha Land und 3 ha Wald. In seinem Maschinenpark finden wir einen Fahr Traktor (mit Deutz Motor) Jahrgang 1956, der heute 10'000 Betriebsstunden aufweist, dazu einen Fahr Mäher Jahrgang 1955. Der Opel hat auch bereits Jahrgang 1957 mit 100'000 km. Herr Kehrli verwendet seit 1955 BLASOL Motorenöl. Reparaturen waren bis heute keine zu verzeichnen, wozu neben dem sorgfältigen Unterhalt BLASOL beigetragen hat.

**Auf BLASOL-Motorenöl kann man sich verlassen! Unsere Fachleute im Technischen Dienst und in den Labors sorgen dafür, dass zur Herstellung die geeigneten Öle und die wirksamsten Zusätze in der richtigen Dosierung verwendet werden. Sie überwachen die Fabrikation peinlich genau.**

**Übrigens: Ihre jahrelange Erfahrung steht auch Ihnen zur Verfügung. Rufen Sie uns an, wenn Sie Schmierprobleme haben. Wir beraten Sie ohne Verpflichtung. BLASOL-Motorenöle und BLASOLUBE-Schmierfette schützen Ihre Maschinen und Motoren länger und besser.**

Direkt vom Hersteller:

**BLASOL BLASER & CO. AG**

**3415 HASLE-RÜEGSAU Tel. 034 35853**

**Neu!**

# Ein kräftiges Gespann

**überdimensioniert  
preisgünstig**



**Auf jahrelanger, tausendfacher Erfahrung  
aufgebaut, entstanden diese neuzeitlichen  
Maschinen. – Gebaut für den harten – auch  
überbetrieblichen Einsatz!**

**Bei einer Neuanschaffung sollten Sie sich über  
unsere Mistzetter (in 6 verschiedenen Grössen)  
und unsere Mistladekrane informieren.**

**Wir bieten Vorteile, die auch Sie überzeugen.**

# **Agrar**

**Fabrik landwirtschaftlicher  
Maschinen AG, 9500 Wil  
Telefon 073/220122**

Senden Sie mir den Prospekt  
vom Mistladekran/Mistzetter.

Name: \_\_\_\_\_

Adresse: \_\_\_\_\_  
\_\_\_\_\_  
\_\_\_\_\_

# ACHTUNG Discountangebote

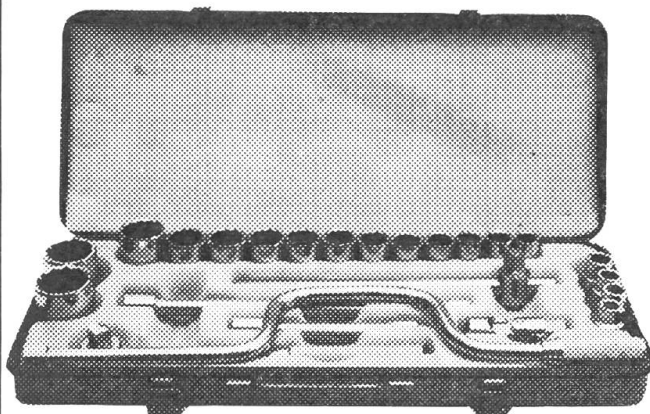

Steckschlüsselsatz Chromstahl  
autom. Ratsche, 11–32 mm Steck-  
nüsse in Metallkoffer, 25-teilig  
nur **69.–**

Steckschlüsselsatz «Mini», 4–12 mm  
Einsätze, mit Ratsche in Metall-  
kassette 17-teilig  
nur **21.50**

Winkelschleifer «Black & Decker»  
zum Trennen/Schleifen/Schruppen  
von Stahl, Stein, Kunststoff  
6000 U/Min. 1 Jahr Garantie.  
nur **390.–** statt 490.–

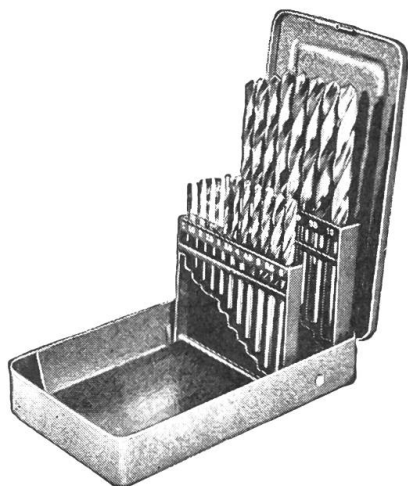

HSS-Stahlbohrer, die zähesten Bohrer für Stahl,  
Metall, Holz, Kunststoff 1–10 mm in Metallkassette  
je nur **36.–** statt 48.–

«Black & Decker» Handkreissäge für Holz,  
Metall, Kunststoff, 65 mm Schnitttiefe, mit  
Gehrung 45°, neuer Vollblattschutz  
nur **275.–** statt 325.–

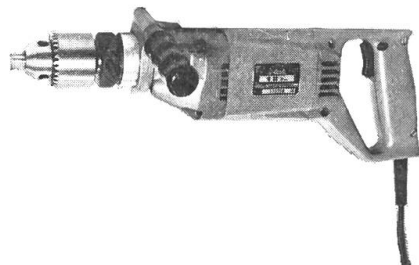
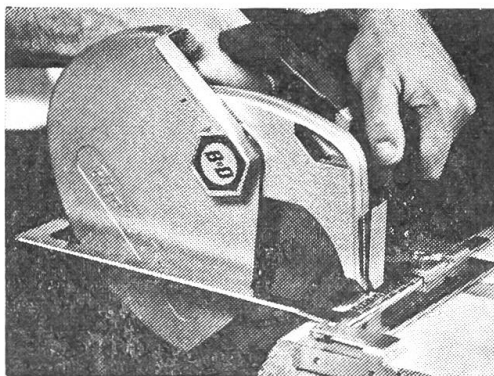

«Black & Decker» 2-Gang Schlagbohrmaschine,  
auch für schwere Beanspruchung, 13 mm Bohr-  
futter, 1 Jahr Garantie  
nur **298.–** statt 425.–

«Black & Decker» 2-Gang Schlagbohrmaschine,  
robustes Industriemodell, 10 mm Bohrfutter,  
1 Jahr Garantie  
nur **225.–** statt 285.–



**Eisenwaren, Werkzeuge, Landw. Geräte**  
**6330 Cham Telefon (042) 36 17 17**

Verlangen Sie Prospekte für weitere Diskount-  
Angebote!

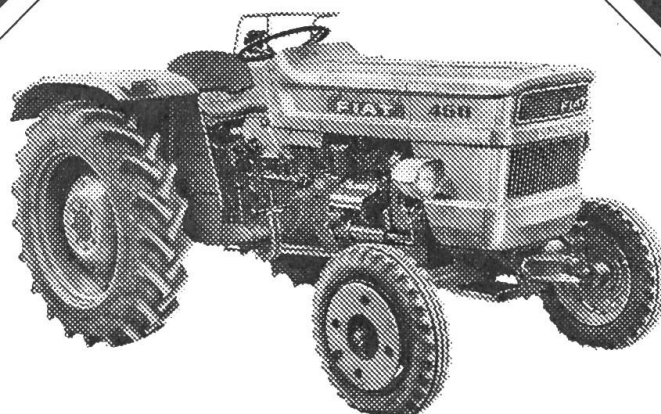

**FIAT 450 mit  
46PS Dieselmotor komplett  
mit allem Komfort  
Fr. 14'900.-**

Das ist ein interessantes Preisbeispiel! Warum sind die FIAT-Traktoren so preisgünstig? Weil sie bekanntlich die erfolgreichsten und meistgekauften Traktoren auf dem europäischen Kontinent sind.

Grosse Stückzahlen bedeuten rationellste Produktion und ermöglichen stabile Preise trotz ständiger Teuerung.

Natürlich ist der Listenpreis nicht alleiniger Massstab für die Beurteilung des Angebotes, sondern letzten Endes der Betrag, den Sie nach Abzug des Rücknahmepreises für Ihren Gebrauchstraktor auslegen müssen und was Sie für diesen Preis an Leistung, Qualität und Komfort erhalten. Das sind weitere wichtige Gründe, warum es sich unbedingt lohnt, unser Angebot einzuholen.

# BUCHER

BUCHER GUYER AG 8166 Niederweningen  
Tel. 01 94 33 22 / 94 37 11

## BON

für Prospekt und Preise

Adresse \_\_\_\_\_

Schicken Sie mir die Unterlagen über die  
FIAT 35 PS\*, 46 PS\*, 50 PS\*, 60 PS\*, 75 PS\*,  
90 PS\*, 100 PS\* (Gewünschtes unterstreichen)

\_\_\_\_\_  
\_\_\_\_\_