

**Zeitschrift:** Landtechnik Schweiz  
**Herausgeber:** Landtechnik Schweiz  
**Band:** 34 (1972)  
**Heft:** 9

## Werbung

### Nutzungsbedingungen

Die ETH-Bibliothek ist die Anbieterin der digitalisierten Zeitschriften auf E-Periodica. Sie besitzt keine Urheberrechte an den Zeitschriften und ist nicht verantwortlich für deren Inhalte. Die Rechte liegen in der Regel bei den Herausgebern beziehungsweise den externen Rechteinhabern. Das Veröffentlichen von Bildern in Print- und Online-Publikationen sowie auf Social Media-Kanälen oder Webseiten ist nur mit vorheriger Genehmigung der Rechteinhaber erlaubt. [Mehr erfahren](#)

### Conditions d'utilisation

L'ETH Library est le fournisseur des revues numérisées. Elle ne détient aucun droit d'auteur sur les revues et n'est pas responsable de leur contenu. En règle générale, les droits sont détenus par les éditeurs ou les détenteurs de droits externes. La reproduction d'images dans des publications imprimées ou en ligne ainsi que sur des canaux de médias sociaux ou des sites web n'est autorisée qu'avec l'accord préalable des détenteurs des droits. [En savoir plus](#)

### Terms of use

The ETH Library is the provider of the digitised journals. It does not own any copyrights to the journals and is not responsible for their content. The rights usually lie with the publishers or the external rights holders. Publishing images in print and online publications, as well as on social media channels or websites, is only permitted with the prior consent of the rights holders. [Find out more](#)

**Download PDF:** 05.04.2026

**ETH-Bibliothek Zürich, E-Periodica, <https://www.e-periodica.ch>**

# Zweischarpflug «La Royale» CT 71

Automatische Ausklinkvorrichtung

SEPARAT für jeden Pflugkörper

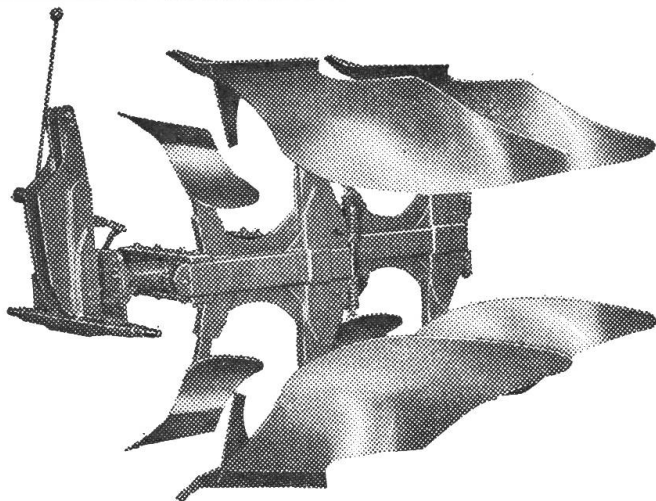

für starke Traktoren

immer mehr leistungsfähig  
immer mehr verstärkt  
immer mehr widerstandsfähig

**PAUL HENRIOD GmbH.**  
**1040 ECHALLENS VD**  
Telefon (021) 81 18 81 / 82

**Pflugfabrik –  
Landmaschinen**

Niederlassung: 1562 Corcelles b/Payerne, Telefon (037) 61 42 50

# Kartoffel-Vollerntemaschine FAUN



**Preis: ab  
Fr. 6500.-**

Arbeitet in schwierigsten Verhältnissen. Ein Minimum an Verschleiss und Unterhalt. Lieferbar mit Absackungen oder für Wagenverladung. Jetzt auch mit Front-Bunker. Vorführungen bei ernsthaften Interessenten.

Tel.  
(037) 61 14 94

**ROBERT FAVRE PAYERNE**

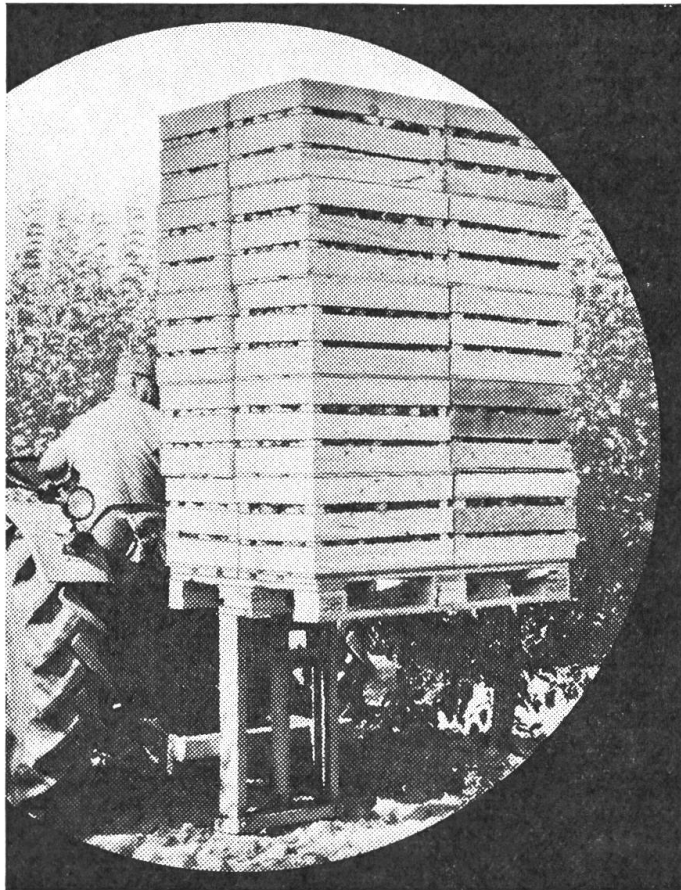

Rationalisierung  
in der  
Landwirtschaft

## Agrilift

Modelle für 600 bis  
1200 kg.  
Vorrichtungen zum  
Neigen, Verschieben,  
Drehen und Pressen.

Baas GmbH  
Maschinenfabrik  
8853 Lachen  
St. Gallerstrasse  
Tel. 055 7 20 20/21  
Telex 75686

**Vertretungen:** Burgdorf BE: Kunz Maschinen AG  
Ardon VS: Kurt Brandalise, Mech. Werkstatt

**Die Praxis hat bewiesen:  
Er macht wirklich Schluß mit  
der Handarbeit beim  
Silofüllen und  
Heueinlagern,  
der...**



## Heini- Endverteiler

Er verteilt jedes Fördergut perfekt  
gleichmäßig. Leicht zu montieren  
und umzusetzen. Enorm preiswert.  
Kein Motor. Antrieb? Die Förder-  
luft. Minimale Wartung – lange  
Lebensdauer.  
Einbauprobleme?  
Wir lösen sie.  
Schreiben Sie uns.

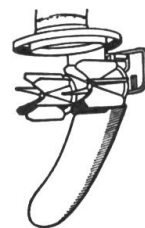

**Ernst Egli,  
Landmaschinen,  
8107 Buchs-ZH,  
Tel. 01-713230**

**Fried  
Landmaschinen AG,  
5322 Koblenz,  
Tel. 056-461321**

**Müller**

**Maschinenfabrik,  
4112 Bättwil,  
Tel. 061-751111**

**Coupon** Erbitte Informationsmaterial über den Heini-Endverteiler

SL

572

Name \_\_\_\_\_

Str./Hof \_\_\_\_\_

Ort \_\_\_\_\_

Tel. \_\_\_\_\_



Fehlt es am

# Kühler

Ihres PW/LW oder Traktors?

**Wir erledigen innert einem Tag**  
alle Reparaturen, Reinigungen, Einbau unserer  
robusten und siedefreien Elemente.  
Auswärtige Kunden: per Bahnexpress nach  
Zürich-HB.

**Benetti AG 8047 Zürich**  
Letziggraben 113 Tel. 01 - 52 15 28 / 54 64 66

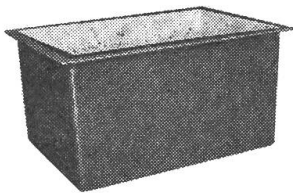

**Standen**

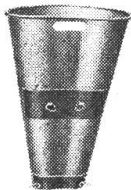

**Tragebutten**

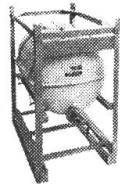

**Transport-  
Lagertanks**



**POLYPLEX AG**  
9248 Schwarzenbach SG  
Tél. (073) 22 53 22

## Autogen - Schweissanlagen

zu verkaufen – Schweizerfabrikat –  
preisgünstig. Leichtstahlflaschen für  
Sauerstoff, Azetylen-Dissous, Propan  
etc. Bei Bedarf erhalten Sie eine über  
70 Seiten umfassende Schweiss-  
anleitung.

Ich wünsche  
GRATIS-  
Prospekt.

**Alfr. Oberholzer, Rütihof**  
**9052 Niederteufen AR**  
Telefon (071) 33 32 22  
oder ZH (01) 78 62 68

Adresse: \_\_\_\_\_



# PALOXIEN

schonen das  
Erntegut,  
rationalisieren  
Transport und  
Lagerung von  
Kartoffeln  
Wurzelfrüchten  
Knollengemüsen  
Mostobst

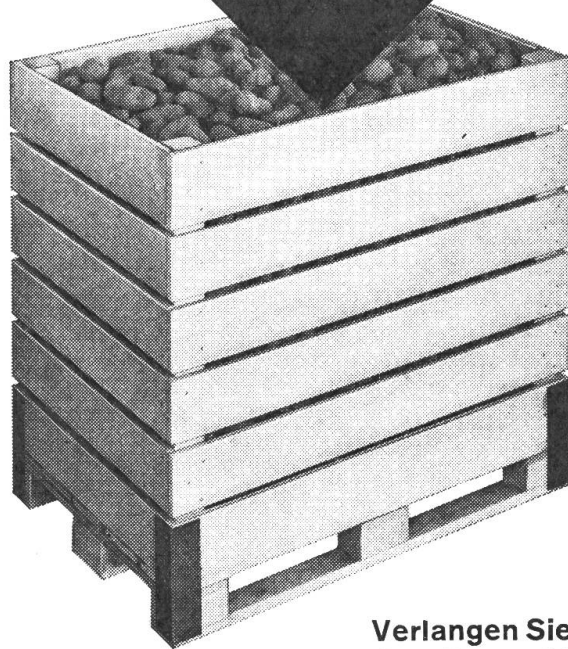

**Verlangen Sie  
den ausführlichen Prospekt**



**WERNER KREBS**  
Palettenfabrik  
3535 Schüpbach  
Tel. 035 718 81

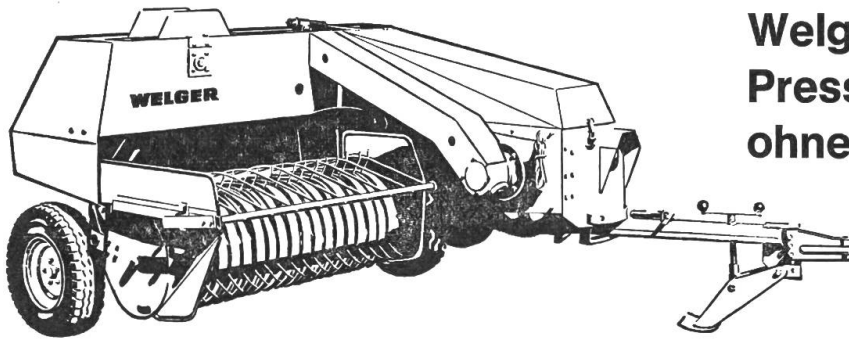

**Welger-Pressen  
Pressen  
ohne Probleme**

**Agrar**

Generalvertretung für die Schweiz:

AGRAR Fabrik landw. Maschinen AG, 9500 Wil SG, Telefon (073) 22 01 22

**Eine gute Lösung, tausendfach bewährt.**

## **Transportbehälter Lagersilo**

**SYSTEM SCHWARZ**

für Getreide, Futtermittel, Kartoffeln usw.

Verschiedene Grössen und Ausführungen, Baukastensystem.

**Minutenschnell ein körnerdichter Getreidewagen.**

Laufend lieferbar – unverbindlich Gratisprospekt verlangen.

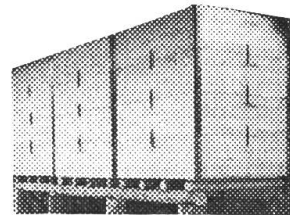
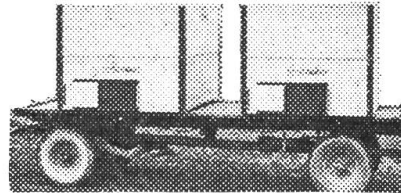

**KURT SCHWARZ – Landw. Geräte – 5234 Villigen – Telefon (056) 3 01 74**

*Kenner fahren*

**Hürlimann**

# Importeur für deutsche Weinpressen gesucht!

Ein vertrauter Name in der Branche – gut eingeführte Produkte – hoher Marktanteil. Das lässt sich über uns sagen.

Wir suchen eine Firma, die unsere Interessen im Weinpressengeschäft in der Schweiz vertritt. Interessiert? Wenden Sie sich zur ersten Kontaktaufnahme bitte an

Marketingagentur Dr. Seibold KG,  
D 6702 Bad Dürkheim,  
Langer Wingert 4a.

Praktische, bewährte Stahldraht-

## **S I L O** 5-mm-Draht

Für alle Futterarten geeignet. Jeder Durchmesser lieferbar. Auf Wunsch auch mit Auswurf-lücke lieferbar. Komplet, mit bewährter Kunststoffeinlage, ab Fr. 21.– je m<sup>3</sup> Siloraum. Solide Silo-Wasserpressen.

**Walter Schlegel**, Silobau  
Leimera 31, 3280 Murten  
Telefon (037) 71 22 66

## Zu verkaufen

Regenschutz für Motor-mäher und Einachser sowie Gummischürzen.

Telefon (01) 97 61 78

Zu verkaufen

## Traktor Bühler

Ford-Diesel 50 PS  
Modell 1960, Verdeck, Mähbalken, Hydraulik revidiert, mit Garantie ab Kontrolle.

Telefon (061) 88 11 96



## Bekanntmachung über



# **GRAMMER** - Traktorensitze

Bühler, David Brown, Deutz, John Deere, IHC, Steyr etc. rüsten ihre Traktoren seit Jahren mit GRAMMER-Sitzen aus.

Wissen Sie schon, dass wir ein grosses Ersatzteillager führen? Insbesondere ersetzen wir defekte Polsterteile im Austausch zu sehr günstigen Preisen.

Telefonieren Sie uns, Sie erhalten den gewünschten Sitzteil umgehend.

**AKTION:** Alle defekten Polsterteile jetzt austauschen!

**Uebrigens:** Haben Sie noch keinen Gesundheitssitz? – Wenn nicht, ist es jetzt an der Zeit, Ihren Händler nach einem GRAMMER-Hydrauliksitz zu fragen.



+ GRAMMER-Generalvertretung:

**BON** Kompl. Dokumentation über Gesundheitssitze

Name .....

Adresse .....

Traktor-Marke .....



**Landmaschinen -  
Bedarf** ☎ 01 88 44 21  
**8953 Dietikon**



HW-220  
HW-230  
HW-240

## ZWEISCHARPFLÜGE

sind leichtzügiger und arbeiten besser Tausendfachbewährte, unübertroffene halbautomatische Wendevorrichtung. Grosser Durchlass zwischen den Pflugkörpern. Beide Furchen in der Breite genau einstellbar. Riestern aus chromlegiertem Panzerstahl, gegen Abnützung besonders widerstandsfähig. Zuverlässige Bruchsicherungen.

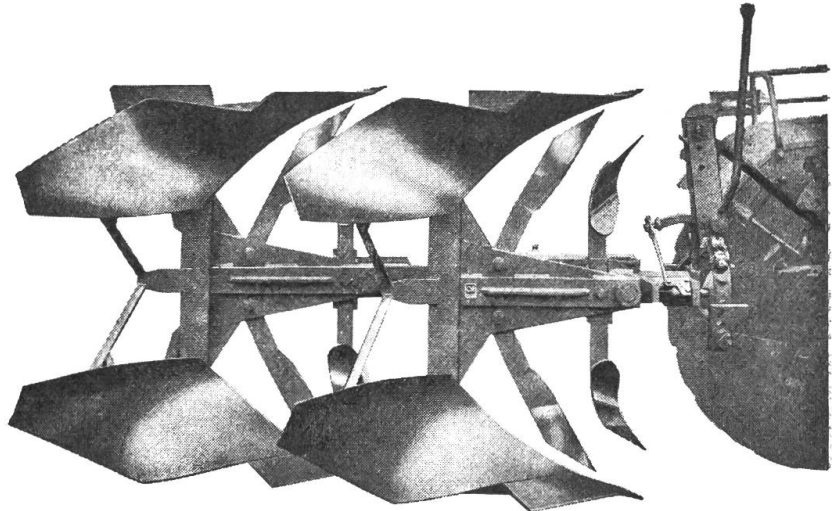

Die OTT-Zweischarpflüge sind einfach zu regulieren, sehr robust gebaut und vorbildlich in der Arbeitsleistung. Sie sind eines der besten Bodenbearbeitungsgeräte für den modernen Landwirt.

Wir liefern auch Winkelpflüge WD-K 69 sowie Dreischarpflüge mit hydraulischer und halbautomatischer Wendevorrichtung. Verlangen Sie bitte Offerte oder unverbindliche Verführung.

Fabrikvertreter für die Ostschweiz: H. Feurer, Marchsteinweg 834, 5115 Möriken AG, Telefon (064) 53 11 33

**GEBRÜDER OTT AG MASCHINENFABRIK WORB**

Telefon (031) 83 08 11



### Für alle Ihre Versicherungsfragen

Die Waadt-Unfall ist die Versicherungsgesellschaft des Schweizerischen Verbandes für Landtechnik - SVLT (vormals Schweiz. Traktorverband).

Agenturen in der ganzen Schweiz

## LAND-ROVER + ROVER-ERSATZTEILE

beziehen Sie in Ihrem eigenen Interesse am besten beim Spezialisten mit der längsten Erfahrung.

Unsere Ersatzteil-Verkäufer befassen sich seit mehr als 20 Jahren fast ausschliesslich mit den Marken LAND-ROVER und ROVER.

Sie werden daher bei uns auch ohne Angabe von Ersatzteilnummern prompt und zuverlässig bedient.

- Lieferung ab bestassortiertem Lager
- Austauschaggregate mit Garantie
- Versand in die ganze Schweiz
- Flexible und individuelle Bedienung
- Fachmännische Beratung

**VON TITAN**

8048 Zürich, Badenerstrasse 527  
Tel. 01 / 54 99 33 / 34 oder 01 / 52 44 55



**Bei  
Kunden  
zu Besuch:**

Herr Marcel Rolle in Farvagny-le-Petit

bewirtschaftet ein Heimwesen von 25 ha, davon etwa die Hälfte Ackerbau. Er benützt dazu einen John Deere 72 PS, Jahrgang 1969 (1'200 Betriebsstunden) und einen Hürlimann D 90, Jahrgang 1958 (Occ., revidiert), mit 8'500 Betriebsstunden. Seit 1964 verwendet Herr Rolle BLASOL Motorenöl. Reparaturen gab es nie. Guter Unterhalt und BLASOL Motorenöl machen sich eben bezahlt.

**Auf BLASOL-Motorenöl kann man sich verlassen! Unsere Fachleute im Technischen Dienst und in den Labors sorgen dafür, dass zur Herstellung die geeigneten Öle und die wirksamsten Zusätze in der richtigen Dosierung verwendet werden. Sie überwachen die Fabrikation peinlich genau.**

**Übrigens: Ihre jahrelange Erfahrung steht auch Ihnen zur Verfügung. Rufen Sie uns an, wenn Sie Schmierprobleme haben. Wir beraten Sie ohne Verpflichtung. BLASOL-Motorenöle und BLASOLUBE-Schmierfette schützen Ihre Maschinen und Motoren länger und besser.**

Direkt vom Hersteller:

# BLASER & CO. AG

3415 HASLE-RÜEGSAU Tel. 034 35853

## HAGEDORN maishäcksler

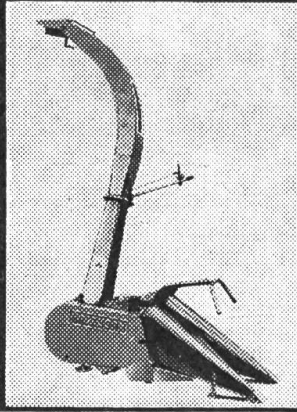

### Leistet Exaktschnitt für beste Silagequalität

Kompakte und stabile Bauweise – zum Anbau an die Hydraulik des Traktors – leicht auswechselbare Gegenschneide, mit excentrisch gelagerter Feineinstellung, neuartiges Schneid- und Zuführsystem mit rotierenden Schneidmessern (Kreiseleinzug!), Schneidtrommel mit 9 gewölbten Messern, Trommeldurchmesser 450 mm, alle Getriebe im Oelbad, 2 Abstellstützen am Querträger, Schleifvorrichtung mit Gelenkwelle Grösse 2. Noch mehr erfahren Sie durch den Generalvertreter:

**A. Müller, Maschinenfabrik**  
4112 Bättwil Tel. 061 - 75 11 11

## Lutz-Leuchten

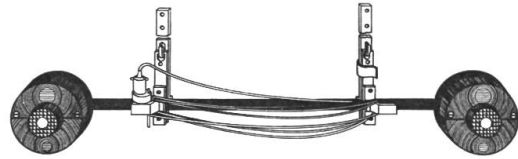

### Schluss-, Blink-, Bremslicht

In ganz Europa bewährt.  
Inkl. Kabel, Briden, zusätzlicher Steckdose. Leuchte für verschiedene Wagen verwendbar. Leichtes umstecken!

**Fertige Anlage, Lampendurchmesser  
13 cm nur Fr. 125.- netto.**

**GRIESSER**  
Maschinen AG

8450 Andelfingen 1  
Zürich  
Tel. 052-41 11 22/23

Eidg. dipl.

### Landmaschinen- Mechanikermeister

sucht sich zu verändern (Werkstatt-  
chef oder Schule).

Offerten unter Chiffre LT 1285 H der  
Hofmann-Annoncen, 8162 Steinmaur

Viel Emd <sup>2</sup>  
VOLLKORN GELB!  
(2-4 kg/a)

**NEW HOLLAND**

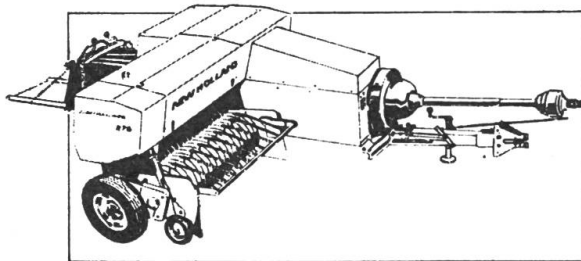

## UNERREICHT in Leistung und Preis

Typ 265	10 t/Std.	30 x 40 cm	Fr. 8950.-
Typ 270	15 t/Std.	35 x 45 cm	Fr. 10100.-
Typ 271	18 t/Std.	35 x 45 cm	Fr. 11400.-
Typ 276	20 t/Std.	35 x 45 cm	Fr. 11900.-
Typ 286	25 t/Std.	40 x 45 cm	Fr. 17200.-

Die Preise verstehen sich komplett ausgerüstet inkl. grosse Bereifung, Ballenzähler, Pick-up, Tastrad, usw.

**R.GRUNDER & C<sup>IE</sup> SA**

1217 Meyrin 022 41 49 33  
5606 Dintikon 057 4 16 60

**PZ**

# Immer eine Nasenlänge voraus

Der neue PZ-Maishäcksler

robust - dauerhaft - leistungsfähig

Der PZ-Maishäcksler MH 80  
revolutionär und einzigartig in  
seiner Konzeption.

**Keine** störungsanfälligen Ketten  
für Einzug und Antrieb

**Keine** Schmiernippel

Der PZ-Maishäcksler ist dauerhaft,  
nicht bloß für 40-50 ha  
ausgelegt.

Mit dem MH 80  
häckseln Sie weit  
über 100 ha.

**Nur 2 Arbeitselemente:**

kombiniertes Mäh- und Einzugsystem  
kombiniertes Schneid- und Fördersystem

Scheibenrad mit 12 Messern und  
4 Wurfschaufeln.

Deshalb feiner Exaktschnitt  
(jedes Korn aufgeschlagen!)  
und große Wurfleistung.

Verlangen Sie Spezialprospekte

**Leistung:** Vom Traktor abhängig, bis 0,4 ha/Std.  
Sie können bedenkenlos  
mit einem schweren Traktor arbeiten  
und volle Leistung abverlangen.

Ernst Messer AG  
4450 Sissach

# MESSER

Tel. 061 - 98 23 21

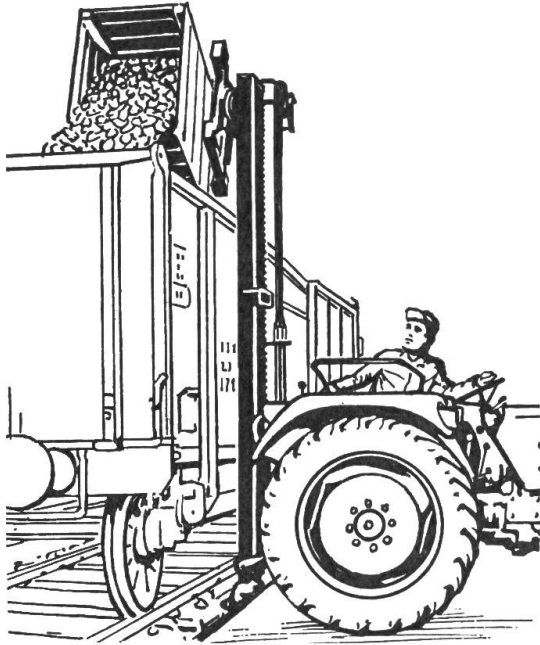

Mit dem



## Hubstapler

können Sie, je nach Typ:

- ↑ auf 1,65; 2,4; 3; 3,6 m heben
- ↔ seitenschieben
- Paloxen auskippen (360° beidseitig)
- ∨ Die Neigung verstellen

Alles mit 1000 kg Belastung und ohne Mühe.

Unsere Mitarbeiter in der Deutschschweiz:

**Walter Pfanner, 3250 Lyss BE,**  
Telefon (032) 84 13 79

**Christian Moser, 2943 Vendlincourt BE,**  
Telefon (066) 74 46 89

**Walter Gerber, 3324 Hindelbank BE,**  
Telefon (034) 3 83 08

**Roland Baumgartner, 8157 Dielsdorf ZH,**  
Telefon (01) 94 06 46

## HARUWY

Fabrique de machines agricoles

**Hans-Rudolf WYSS, Vernand**  
**CH-1032 ROMANEL sur Lausanne**

## Vorrats-Siebroder

## «Bure-König»

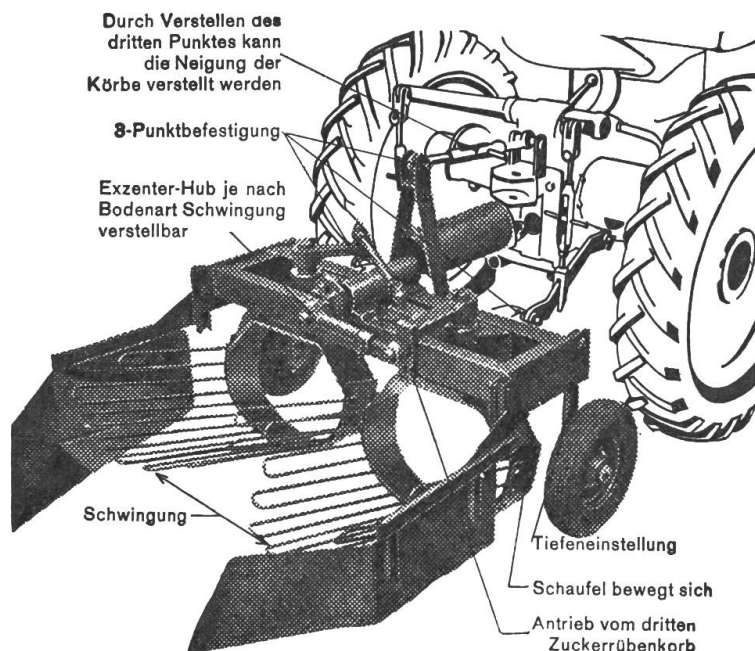

Leistungsfähig, trotz maximaler Absiebung äusserst schonende Behandlung des Erntegutes. Preisgünstig.

2reihig für Kartoffeln, 3reihig für Zuckerrüben.

Laufend revidierte Occasionen mit Garantie.

Verlangen Sie rechtzeitig eine Vorführung oder Prospektunterlagen.

**Bur & Co.,**  
**Landmaschinen**  
**6010 Kriens-Luzern**  
**Horwerstrasse 93**  
**Telefon (041) 41 38 38**

# Qualität

Der Samro SC mit Noppenband vereint Qualität und Leistung durch:

**1 Kleinsortierung.** Gleichzeitig verlesen und sortieren dank Doppelkammer-Hubrad, separatem Verleseband und Zusatzabsackung. Das heisst, marktfertige Ware ab Feld.

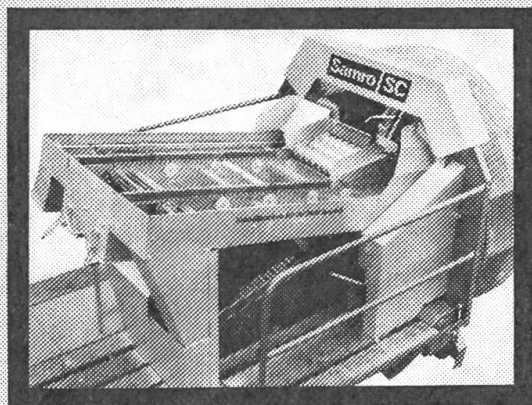

**Kunz Maschinen AG**  
3400 Burgdorf

9 Vertretungen in 7 Kantonen



**034 2 55 55.** Setzen Sie sich mit uns in Verbindung. Verlangen Sie Informationen oder eine Demonstration.

Qualität entscheidet bei der Kartoffelernte. Besonders, wenn Sie marktfertige Ware liefern wollen.



**2 Perfekte Dammaufnahme.** Gefederte Scheibenseche, keine angeschnittenen oder nicht ausgehobenen Kartoffeln. Randfurchen können durch die besondere Anordnung der Dammaufnahme ohne Befahren des Nachbarfeldes geerntet werden.

**3 Hydraulische Radsteuerung und Deichselverstellung.** Hangtütig (Ernten bis 20% Hanglage) und kleinster Wendekreis (weniger als 10 m für Traktor und Vollernter).

**4 Absackung oder Bunker.** Der Samro SC kann von Absackung auf Bunker umgestellt werden. Beispielsweise müheloses Umstellen für Früh- oder Späternte.

Informieren Sie mich über den Samro SC

LT 5.7.72

**Bon**

Adresse \_\_\_\_\_

\_\_\_\_\_

# ARGUS II

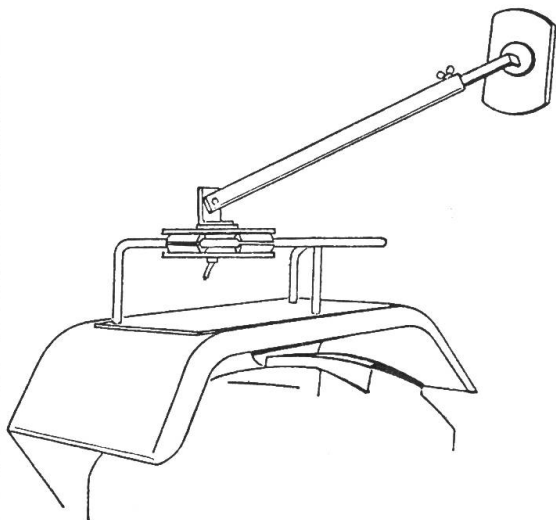

## Der neue Traktor-Rückblickspegel

Verstellbar bis 2,50 m Ladebreite

Kann in wenigen Augenblicken montiert und demontiert werden.

Mit Klauenbefestigung für rechtwinklige Sitzgeländer Fr. 75.-

Mit Schienenbefestigung für übrige Typen Fr. 80.-

Mitglieder des SVLT erhalten 5 Franken Rückvergütung.

Auslieferungsstelle: 8570 Weinfelden, Austrasse 8

Telefon 072 - 5 12 94 oder 073 - 45 12 94

## Neu!

## Die bewährten Traktor- und Fahrzeugsitze WIZA

mit ihren vielen Vorteilen werden jetzt in der Schweiz hergestellt. — Sie werden wie immer prompt und äusserst preisgünstig geliefert.

Verlangen Sie Offerte bei Ihrem Händler oder direkt bei uns.

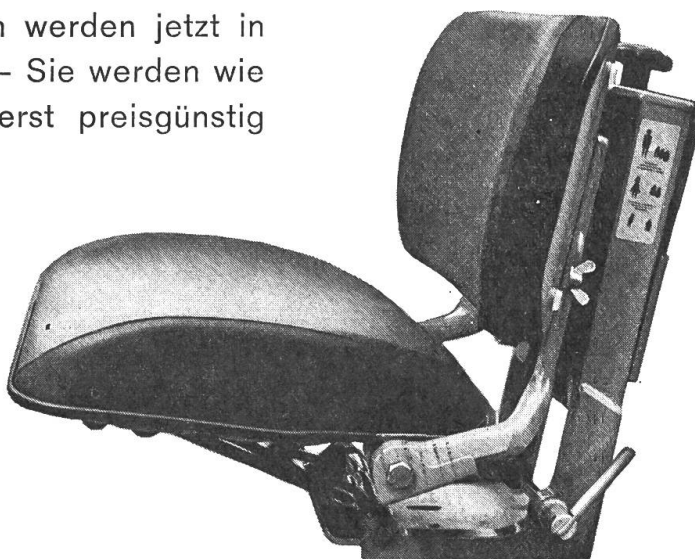

**VIKTOR-Erzeugnisse AG, 8580 Amriswil**

Traktorsitze — Traktorenverdecke

Telefon 071 - 67 15 07

**BÜHNER**  
**Tractospeed**

für heute und  
für die Zukunft

Das Benützen von

**Ausweichstellen**

macht den Verkehr  
flüssiger!

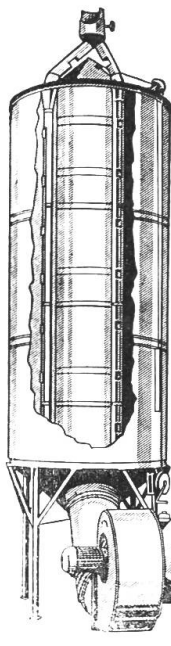

**Korn- und  
Maistrockner**

Wartungsfrei und ohne Kontrollen arbeitet dieser technisch perfekte Satz-trockner nach der Inbetriebsetzung. Die Nachstellung der Schlauchglocke geschieht automatisch. Überwachung, Steuerung und Abschaltung erfolgen durch die Abschaltautomatik. Feuchtigkeitsmessungen entfallen.

**Müller**

**Maschinenfabrik 4112 Bättwil  
Telefon (061) 75 11 11**

Generalvertreter Tel. (061) 75 11 11

Ausführliches Prospektmaterial, auch über Lagersilos, Körner-  
gebläse, Förderschnecken etc. zu Ihrer Verfügung.

## Arbeitsrapporte für Mähdrescher-Fahrer

Blöcke zu 50 Rapporten in je 3 Farben (Doppel), insgesamt also  
150 Blätter. Format: 22,4 x 14,7 cm.

**Ausführung:**

mit Durchschreibpapier (benötigt keine Kohleblätter)

Fr. 5.70 je Block inkl. Porto und Versandspesen.

Bestellen Sie am einfachsten gegen Einzahlung des entsprechen-  
den Betrages («MD» und Anzahl angeben!) auf das  
Postcheckkonto 80-32608 (Zürich) Schweiz. Verband für Land-  
technik – SVLT, Brugg.

Text zum Titelbild

(Inserat)

### DER FIAT-Traktor mit OECD-geprüftem Sturzverdeck

Unachtsamkeit ist die häufigste Ursache bei Traktorunfällen. Den tüchtigen Traktorfahrer erkennt man am gleichmässigen Schalten, um bei jeder Arbeit und in jeder Situation die richtige Geschwindigkeit einzuhalten. Ein wichtiges Hilfsmittel zum Schutz der Gesundheit und des Lebens des Traktorfahrers ist das zweckmässige Sturzverdeck. Es schützt den Fahrer vor Regen, Schnee, Wind und Kälte und schützt ihn auch – und das ist eine seiner wichtigsten Aufgaben – vor den schwerwiegenden Folgen beim Umsturz des Fahrzeuges. Unser Bild zeigt einen FIAT Traktor mit dem OECD-geprüften Sturzverdeck. Bei schönem Wetter kann der Windschutz vollkommen waagrecht auf das Dach zurückgeklappt und die Seiten- und Rückwandplanen entfernt werden. Die zwei starken Stahlstützen sind direkt auf die beiden Achstrichter montiert.

Interessenten wenden sich an BUCHER-GUYER AG, Maschinenfabrik in Niederweningen, oder an die lokalen BUCHER-Vertreter.

### «Schweizer LANDTECHNIK»

Administration: Sekretariat des Schweiz. Verbandes für Landtechnik-SVLT, Altenburgerstr. 25, 5200 Brugg/AG, Tel. 056/41 20 22, Postcheck 80 - 32608 Zürich – Postadresse «Schweizer Landtechnik», Postfach 210, 5200 Brugg/AG.

Inseratenregie: Hofmann-Annoncen, Postfach 17, 8162 Steinmaur/ZH – Tel. (01) 94 19 22 - 23.

Erscheint jährlich 15 Mal. Abonnementspreis Fr. 14.–. Verbandsmitglieder erhalten die Zeitschrift gratis zugestellt.

Abdruck verboten. Druck: Schill & Cie. AG, 6000 Luzern.

Die Nr. 11/72 erscheint am 30. August 1972

**Schluss der Inseratenannahme ist am 9. Aug. 1972**

Hofmann-Annoncen, Postfach 17, 8162 Steinmaur ZH

Telefon (01) 94 19 22 - 23



## PÖTTINGER

Ladewagen für Landwirte, die erfolgreicher wirtschaften! 10, 15, 17, 20, 25 oder 30 m<sup>3</sup> Fassungsvermögen, für jede Betriebsgrösse und Kaufkraft.

Technisch ausgereift! Laufruhige, schnellladende Förderorgane, Schneideeinrichtung bis zu 9 Messern, praktische Scherengitteraufbauten! Preislich sehr vorteilhaft!

**Erfolgreicher mit Pöttinger!**

Generalvertretung für die Schweiz und Liechtenstein:

**Stabag AG, 9496 Balzers**

Telefon (075) 4 13 23



**BON**

Ich interessiere mich für einen Pöttinger-Ladewagen. Senden Sie mir Prospekte.

Name: .....

Adresse: .....

# NEU

## 3-Seiten-Vielzweck-Kipper Super Car 50

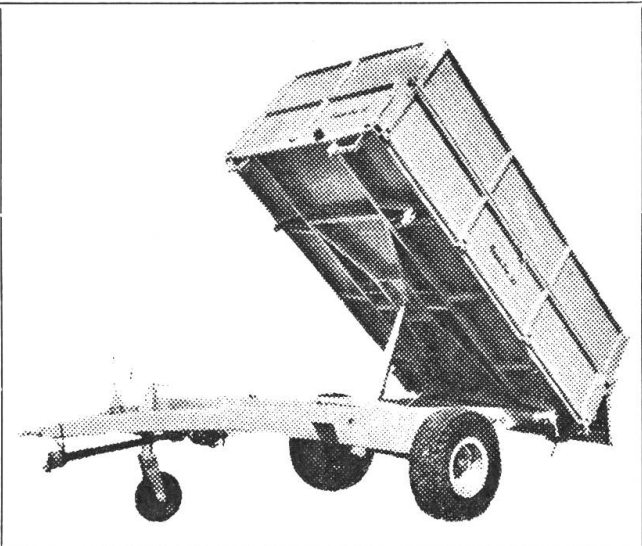
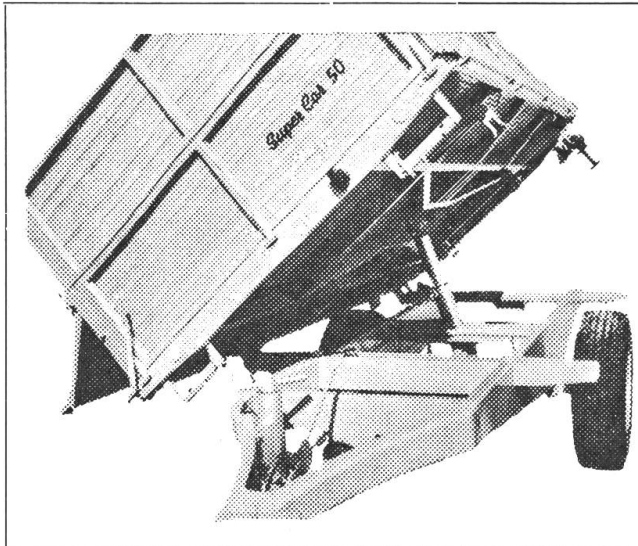

mit Lagerungssystem wie bei Lastwagen und in unvergleichlich verwindungssteifer Ganzstahl-Ausführung, absolut korndicht

u. a. geeignet für Kartoffeln, Zuckerrüben, Getreide sowie für Sand, Kies, Erde ab Trax

Techn.: Serienausrüstung

Daten: Nutzlast 5,5 t, Ladevolumen 6,65 m<sup>3</sup>  
Ladebrücke 350 x 190, Bordwände 2-teilig

(2 x 50 cm), Eigengewicht 1450 kg, Bereifung 13 x 16 x 22 ply, Innenbackenbremse Ø 350

kompl. Hydraulikpumpe mit Zapfwelle, Getreide-, Kartoffel-Schieber (50 x 30 cm) Stahlbordwände abklappbar und abnehmbar, Stahlboden aus Riffelblech, 4 mm dick, 4-fach Teleskopzylinder, einsatzgehärtet und hartverchromt

überall äusserst handliche Schnellverschlüsse, kompl. elektrische Beleuchtung und Blinker usw.

In Qualität und Ausrüstung wirklich ein Super Car und trotzdem preisgünstig. Am besten Sie besichtigen ihn bei uns, es lohnt sich.

### Blaser



Der Spezialist in neuzeitlicher Fördertechnik  
3422 Kirchberg/Rüdtligen, Tel. (034) 3 14 44/45.