

Zeitschrift: Landtechnik Schweiz
Herausgeber: Landtechnik Schweiz
Band: 34 (1972)
Heft: 5

Werbung

Nutzungsbedingungen

Die ETH-Bibliothek ist die Anbieterin der digitalisierten Zeitschriften auf E-Periodica. Sie besitzt keine Urheberrechte an den Zeitschriften und ist nicht verantwortlich für deren Inhalte. Die Rechte liegen in der Regel bei den Herausgebern beziehungsweise den externen Rechteinhabern. Das Veröffentlichen von Bildern in Print- und Online-Publikationen sowie auf Social Media-Kanälen oder Webseiten ist nur mit vorheriger Genehmigung der Rechteinhaber erlaubt. [Mehr erfahren](#)

Conditions d'utilisation

L'ETH Library est le fournisseur des revues numérisées. Elle ne détient aucun droit d'auteur sur les revues et n'est pas responsable de leur contenu. En règle générale, les droits sont détenus par les éditeurs ou les détenteurs de droits externes. La reproduction d'images dans des publications imprimées ou en ligne ainsi que sur des canaux de médias sociaux ou des sites web n'est autorisée qu'avec l'accord préalable des détenteurs des droits. [En savoir plus](#)

Terms of use

The ETH Library is the provider of the digitised journals. It does not own any copyrights to the journals and is not responsible for their content. The rights usually lie with the publishers or the external rights holders. Publishing images in print and online publications, as well as on social media channels or websites, is only permitted with the prior consent of the rights holders. [Find out more](#)

Download PDF: 31.03.2026

ETH-Bibliothek Zürich, E-Periodica, <https://www.e-periodica.ch>

Neuer KEMPER-Miststreuer mit «denkenden» Zinken

KEMPER hat einen neuen Miststreuer auf den Markt gebracht: den EUROPA-Streuer. Er streut schmal und breit bis 4,50 m, und das mit einer einzigen Streuwalze. Eine Walze macht hier die Arbeit, für die sonst drei oder vier Walzen nötig sind. Sie kann das dank den Pendelzinken. Diese Zinken werden auch «denkende» Zinken genannt, weil sie Steinen und anderen Fremdkörpern ausweichen. Es gibt viel weniger Störungen, und auch Riesentraktoren können diesem Streuwerk nichts anhaben.

Nur eine Streuwalze bedeutet ausserdem weniger Verschleiss und weniger Unterhalt. Der EUROPA-Streuer eignet sich deshalb besonders für Maschinen-Gemeinschaften.

Interessenten wenden sich an Aebi & Co. AG in Burgdorf oder an die lokalen AEBI-Vertreter.

«Schweizer LANDTECHNIK»

Administration: Sekretariat des Schweiz. Verbandes für Landtechnik-SVLT, Altenburgerstr. 25, 5200 Brugg/AG, Tel. 056/41 20 22, Postcheck 80 - 32608 Zürich - Postadresse «Schweizer Landtechnik», Postfach 210, 5200 Brugg/AG.

Inseratenregie: Hofmann-Annoncen, Postfach 17, 8162 Steinmaur/ZH - Tel. (01) 94 19 22 - 23.

Erscheint jährlich 15 Mal. Abonnementspreis Fr. 14.-. Verbandsmitglieder erhalten die Zeitschrift gratis zugestellt.

Abdruck verboten. Druck: Schill & Cie. AG, 6000 Luzern.

Die Nr. 7/72 erscheint am 3. Mai 1972

Schluss der Inseratenannahme ist am 12. April 1972

Hofmann-Annoncen, Postfach 17, 8162 Steinmaur ZH

Telefon (01) 94 19 22 - 23



PÖTTINGER

Ladewagen für Landwirte, die erfolgreicher wirtschaften! 10, 15, 17, 20, 25 oder 30 m³ Fassungsvermögen, für jede Betriebsgrösse und Kaufkraft.

Technisch ausgereift! Laufruhige, schnellladende Förderorgane, Schneideeinrichtung bis zu 9 Messern, praktische Scherengitteraufbauten! Preislich sehr vorteilhaft!

Erfolgreicher mit Pöttinger!

Generalvertretung für die Schweiz und Liechtenstein:

Stabag AG, 9496 Balzers

Telefon (075) 4 13 23



BON

Ich interessiere mich für einen Pöttinger-Ladewagen. Senden Sie mir Prospekte.

Name:

Adresse:

Natürlich
ein Aebi Gebläse -
es gibt keine
besseren

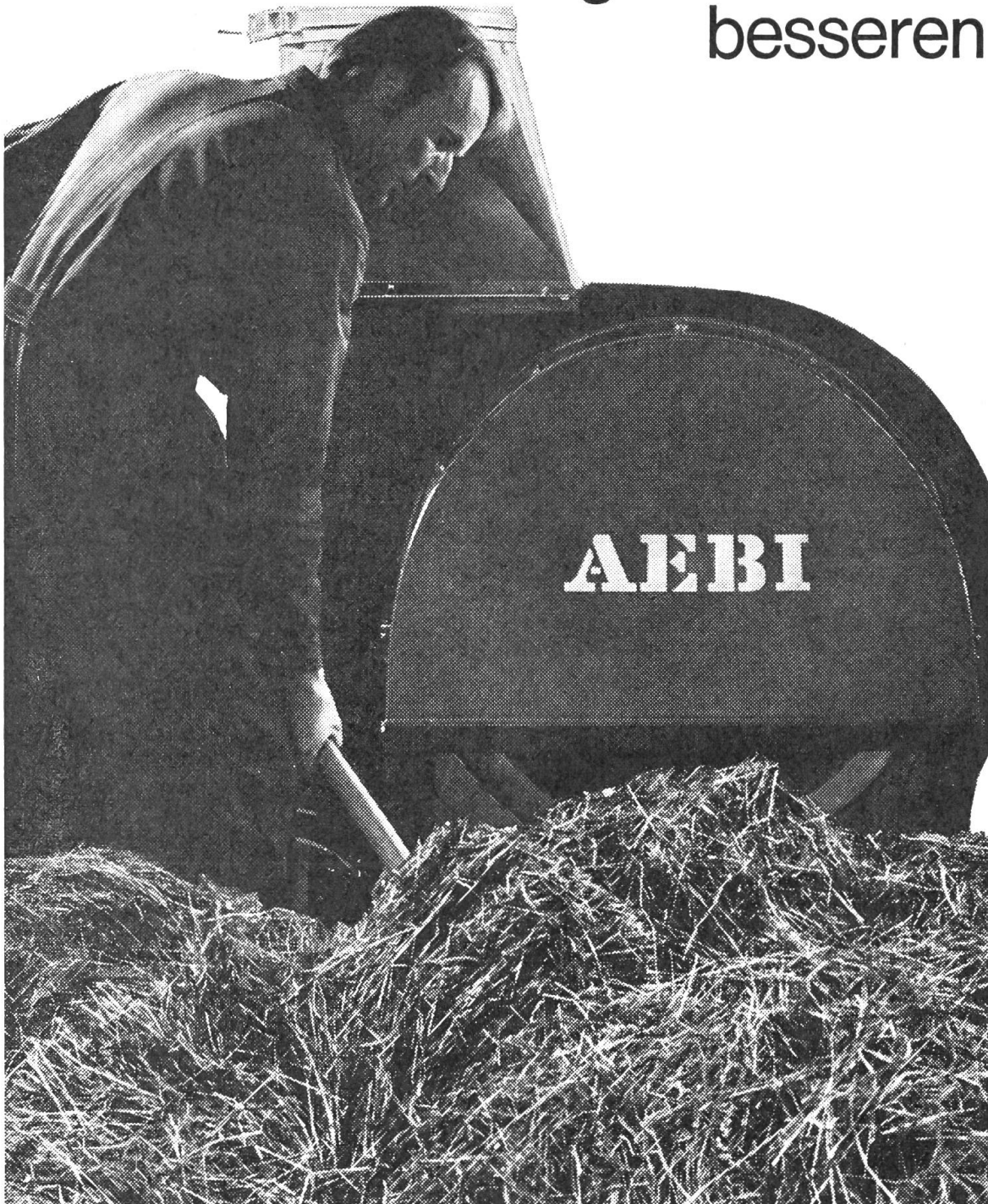

Aebi & CO AG 3400 Burgdorf

Die Gebläse von AEBI sind nicht «billig»,
sondern preiswert. Vergleichen Sie Förderleistung,
Kraftbedarf und Futterqualität mit anderen Gebläsen.
Die gute Futterqualität bei AEBI
kommt von der niedrigen Drehzahl,
die Laufruhe und der hohe Wirkungsgrad
von der modernen Konstruktion
und der sorgfältigen Fabrikation.

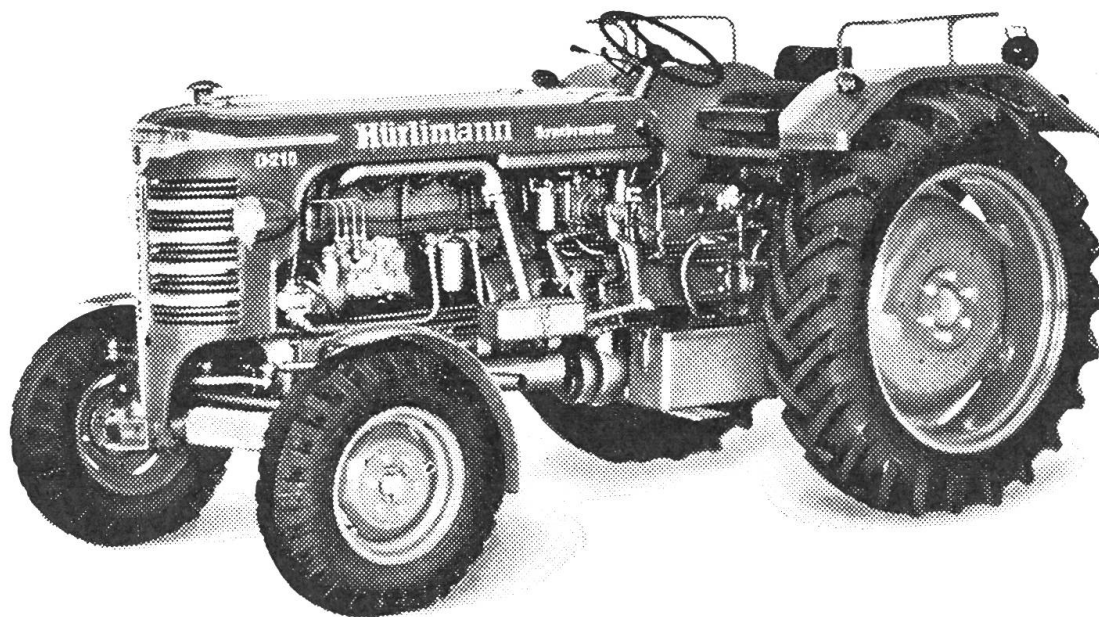

die neuen Modelle

D 115

55 DIN - 60 SAE PS

D 210

77 DIN - 84 SAE PS

Zapfwelle während der Fahrt unter Last schaltbar, mit 540 + 1000 U/min. Auch rückwärtslaufende Zapfwelle. Gangabhängige Zapfwelle in den unteren 6 Vorwärtsgängen und in 6 Rückwärtsgängen. Total 14 Zapfwellengeschwindigkeiten.

12-Gang Standard-Getriebe oder 18-Gang Voll-Synchron-Getriebe.

Dreifach-Hydraulik mit organisch eingebautem Regler und Druckzylinder, zusätzlich, völlig unabhängig von der Dreipunkt-Hydraulik schaltbar:

1 einfach wirkendes Zusatzsteuerventil und

1 doppelt wirkendes Zusatzsteuerventil

(für aussenliegende Zylinder, wie Frontlader mit hydraulischer Abschiebevorrichtung, Abreisskupplung für hydraulischen Drehpflug, Kippanhänger, Schneepflug etc).

Deshalb entstehen keine zusätzlichen Auslagen für die sehr teuren Zusatzventile.

Bei der Hürlimann-Hydraulik sind alle drei Steuerventile vollständig im Oelbad, staubfrei, direkt im Hydraulik-Gehäuse eingebaut.

Einzelrad-Federschwingachse (Gesundheits-Achse) mit Vollranklenkung. Hydraulische ZF-Spindel-Lenkung. Sablé-Super-Gesundheitssitz.

Idealste Anordnung sämtlicher Bedienungshebel.

Der Hürlimann-Traktor erfüllt heute die höchsten Ansprüche und weist Vorzüge auf, die Sie nur in einem Hürlimann-Traktor finden können.

Hürlimann

Traktoren- und Motorenwerk 9500 Wil Telefon (073) 22 11 44

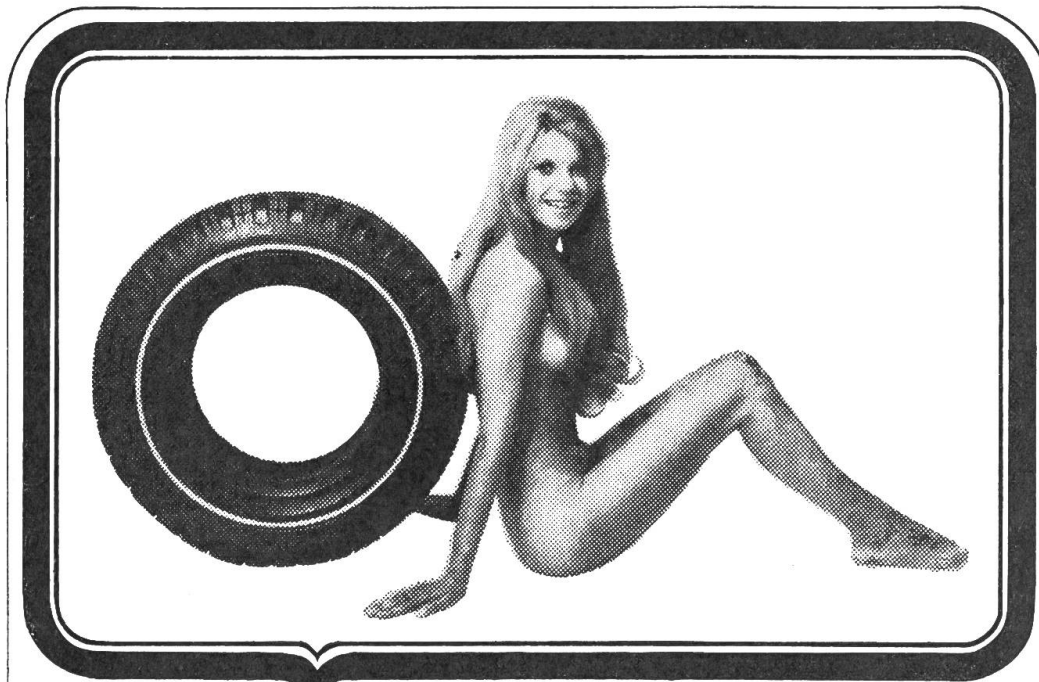

Die nackte Wahrheit...

**...bei uns ist Reifen-
kaufen billiger!**

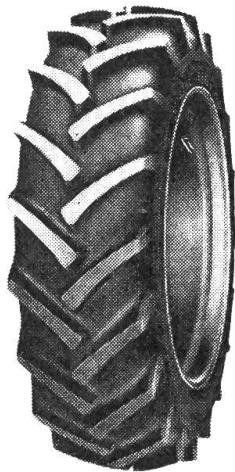

**Reifen für Traktoren
30% RABATT!**

CITY-PNEU AG

Zürich, Schaffhauserstr. 210, Tel. 051 - 46 20 82
Schaffhausen, Herblingerstr. 50, Tel. 058 - 5 12 32
Luzern, Biregghalde, Tel. 041 - 42 21 30
Biel, Louis-Bréguetweg, Tel. 032 - 41 82 42
Denges-Echandens (Lausanne), Tél. 021 - 71 55 35
Fribourg, Route de Tavel, Tél. 037 - 23 14 44
Villeneuve, Rte. d'Aigle, Tél. 021 - 60 12 11

new

Das neue **AGROLA Universal-Traktorenöl**. Vollständig neu konzipiert: mit verstärktem Schutz gegen Kaltschlamm- und Korrosionsbildung, speziell bei unterkühltem Fahrtrieb. Das zuverlässige Ganzjahresöl für Sommer und Winter, für den Motor, die Hydraulik und das Getriebe; garantiert Vollschmierung bei strengsten Betriebsbedingungen. Für den Traktor, den PW und die Landmaschinen das besondere Markenprodukt:

AGROLA Universal-Traktorenöl
HD SAE 20W-30,
Mil-L-2104 B*.

Nur Fr. **2.08**
per Liter im Fass
Fass à 180 kg netto,
per % kg nur Fr. 235.–

Tonnelet à 50 kg netto,
nur Fr. 135.–

Kanne à 18 kg netto,
nur Fr. 59.–

*Beachten Sie die neue
Spezifikation Mil-L-2104 B

**Noch
bessere
Schmierkraft!**
**Noch mehr
Sicherheit!**

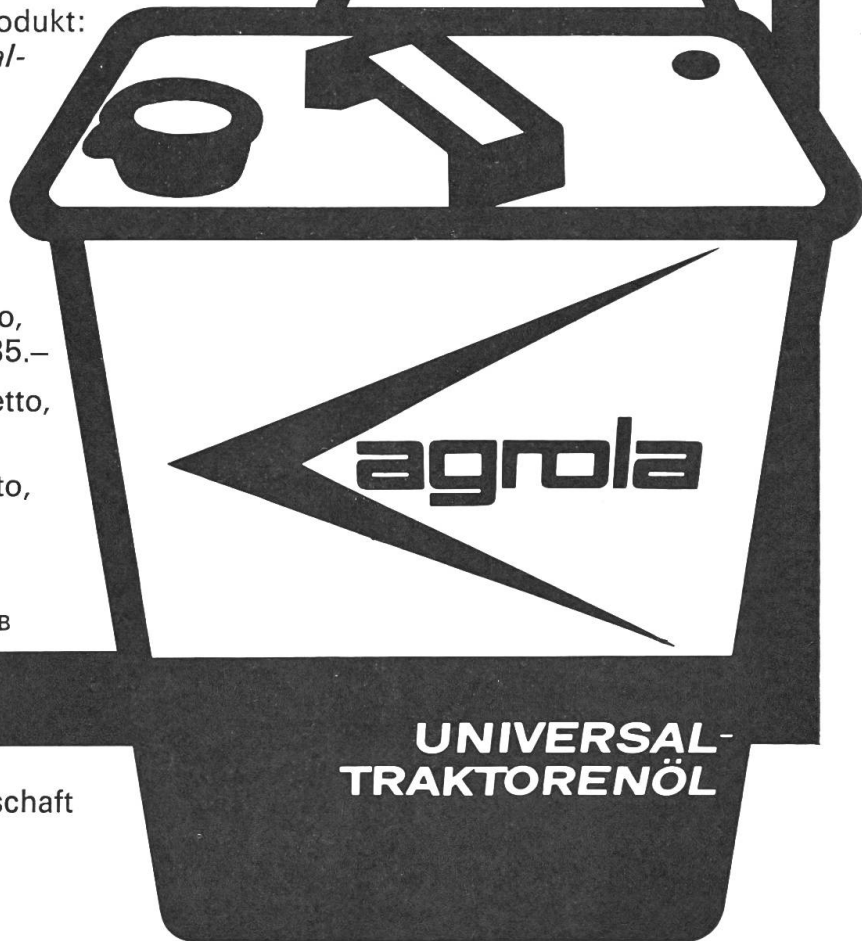

Erhältlich bei der
Landw. Genossenschaft

GRIMME

ARBEITET KRAFTVOLL UND SANFT

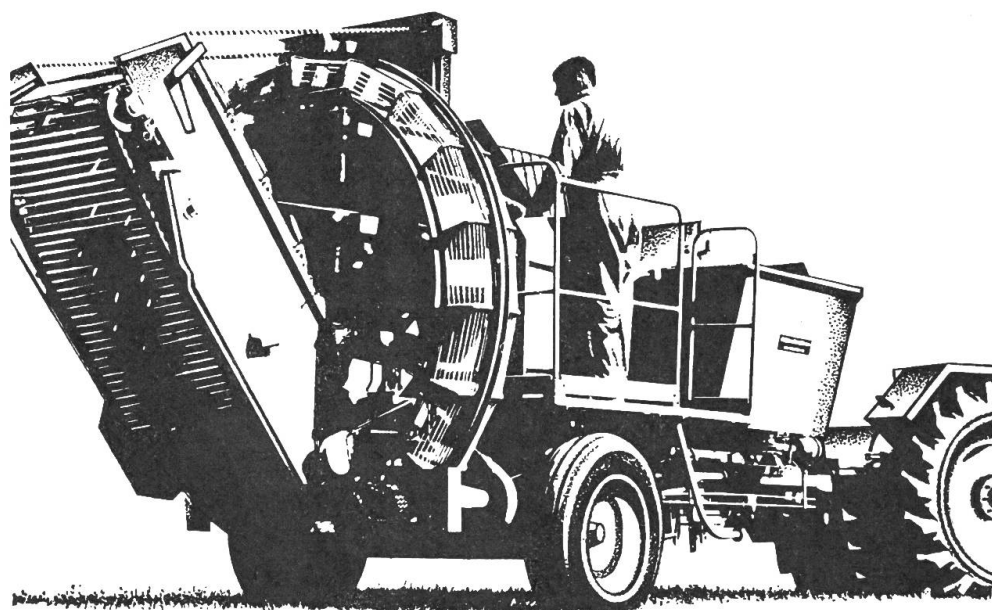

KARTOFFELVOLLERNTER

Grosse Arbeitskapazität und schonendes Graben, ohne die Kartoffeln zu beschädigen. Der weltberühmte GRIMME-Kartoffelgraber hat ein Hauptziel: Für Sie Zeit (und Geld) sparen!

3 Maschinentypen: JUNIOR – STANDARD – SUPER. Alle Maschinen können mit Kippmulde, Rollbodenbunker oder Plattform für das Absacken ausgerüstet werden.

E. GRUNDER & FILS S
A

1599 HENNIEZ

TÉL. 037/641183

CLAAS

**Spezialisten für die
Futterernte.**

Wirbelwender W 400/WA 400.

W 400/WA 400 – der neue Wirbelwender von CLAAS-Bautz. Schafft 3 Mähswaden auf einmal. Wirbelmäher WM 2 – mäht 2 ha in der Stunde blitzsauber. Und dann der WRS/WRSA. Kreiselmäher

mit 2 Großkreisl. Spitze! Wie die Sternradmaschine AR 4 – sie ist mit Zwillingsschwadeinrichtung lieferbar. Mit CLAAS-Bautz-Maschinen sind Sie nicht zu schlagen.



**Sicher in die Zukunft –
mit CLAAS sind Sie dabei!**

726 b CHd

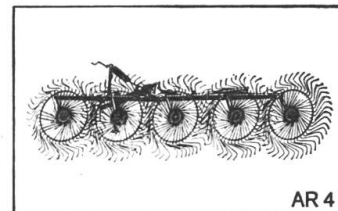
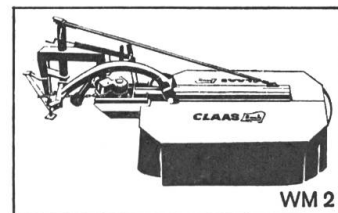
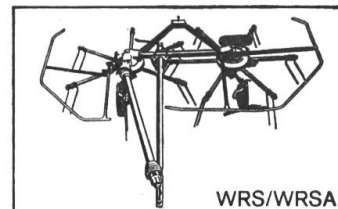
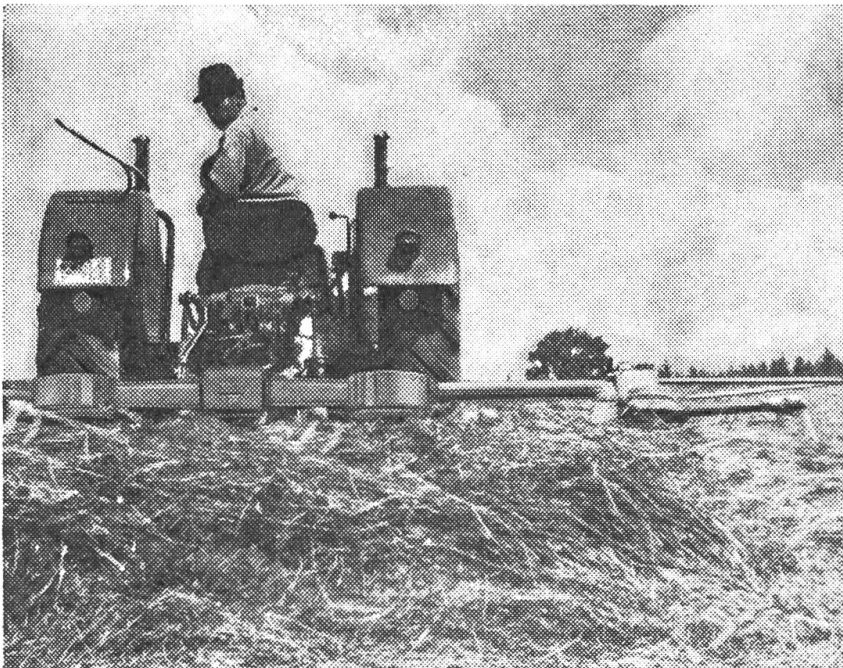

ROBERT FAVRE SA

Landmaschinen - 1530 Payerne - (037) 61 14 94



Immer eine Nasenlänge voraus

Wählen Sie Bewährtes
Kaufen Sie Maschinen von PZ



PZ-STRELA die Revolution in der Heuernte

Eine Maschine für:
Zetten
Wenden
Schwadenziehen
Schwadenstreuer

Der PZ-STRELA-
Rotorrechwender
vereint die Vorzüge
des Kreiselheuers
mit den Vorzügen
des Schnellheuers

Rotormäher nur von PZ

PZ hat den Rotormäher
entwickelt und in
allen Kontinenten erprobt

PZ-Rotormäher –
Qualität mit Wirt-
schaftlichkeit gepaart

Drei Modelle:
2 Trommeln 1.35, 1.65 m
4 Trommeln 1.60 m

Messer liefert
Rotor-Mähwerke
ab Fr. 2790.–

MESSER



Ernst Messer AG, Landmaschinen
4450 Sissach BL, Tel. 061 98 23 21

Seine Vielseitigkeit macht ihn für Sie interessant

Mit dem REFORM Muli bekommen Sie genau den richtigen Universaltraktor, der Ihre Probleme sicher löst, weil seine fortschrittliche Konzeption maximale Vielseitigkeit gewährleistet. Deshalb bedient er unzählige An- und Aufbaugeräte sicher und zuverlässig im 12-Monate-Einsatz – rund ums Jahr. Zwei ausgereifte Universaltraktoren mit 11 und 15 cbm Ladevolumen stehen – als selbstfahrende Ladewagen – zur Verfügung. Für jeden Betrieb der Richtige.

Und für die Technik sorgen wir: Portalachsen vorne und hinten verbürgen guten Futterfluß zur Heck-Pick-up und gewährleisten beste Boden- und Bauchfreiheit. Vorder- und Hinterachse sind zueinander drehbar gelagert. Tiefe Schwerpunktage, Differentialsperre, hydr. Zweikreis-Vierradbremse und Allradantrieb gewährleisten zusammen mit großer Kraftreserve von 40 DIN-PS unübertreffliche Sicherheit bis zu 60 % Steigung.

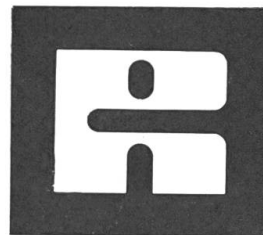

| | | | |
|---------------|-------------|------------|---------------------------|
| REFORM | MULI | 140 | (15 m³) |
| REFORM | MULI | 40 | (11 m³) |



GENERALVERTRETUNG
AGROMONT AG
6331 Oberhüenenberg / ZG
Telefon 042 36 57 57

Allzweckförderer KS 40

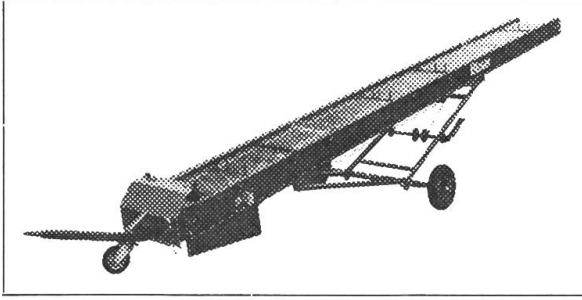

das leistungsfähige Ganzjahresgerät in neuer statisch vollwertiger Leichtbauweise (⊕ Pat.), hochverschleissfeste Kunststoffführungen, quitsch- und aufwickelfrei, Stirnradgetriebe mit 4 Geschwindigkeiten und Zapfwelle, elektr. Ausrüstung – alles im Chassis geschützt eingebaut, das meistgekauft und preisgünstige Qualitätsförderband auf dem Markt (⊕ Pat.).

Allzweckförderer KS 40

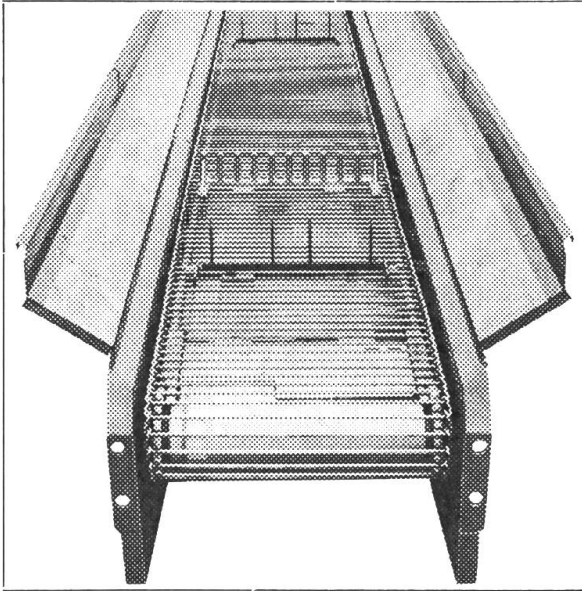

Mech. Futterzubringer FZ 46

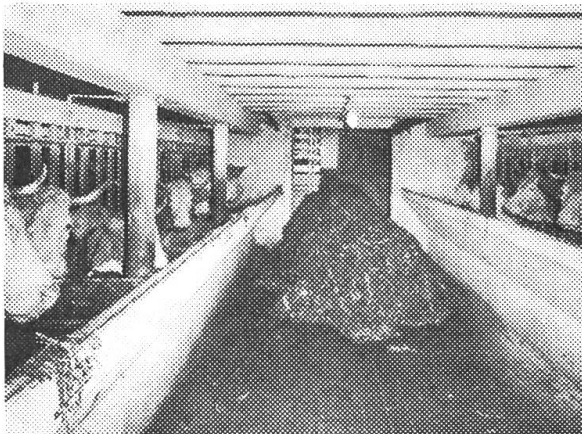

(⊕ Pat.) für nicht befahrbare Futtertenns.

Langjährige Erfahrung und Spezialisierung sowie auf ; mässigkeit ausgerichteter Fortschritt dank täglichem M mit der Praxis befähigen uns: Sie bei der Lösung Förderprobleme nach neuzeitlichen, jedoch praktische sichtsichtspunkten zu beraten und Ihnen aus unserm umfasse

Gummi-Förderband GF 58



flach, Gurtbreite 400 mm und 500 mm

Gummi-Förderband GM 78



muldenförmig, Gurtbreite 400 mm, 500 und 650 mm

Beide Ausführungen mit Leichtlaufrollen, seitlich geschlossenem Stahlblech-Profilchassis, unfallsicher nach SUVA-Empfehlung. Der Gummigurtrand wird beidseitig auf der ganzen Bandlänge getragen, verhindert dadurch Aufwickeln in den Tragrollen und ein Durchhängen des Gurtes zwischen den Tragrollen. Ein Festklemmen von Fördergut bei Verwendung von Seitenführungsblechen ist daher ausgeschlossen. Gurt und Stollen in diversen Profilen.

gramm jenes Fördermittel zu liefern, dessen Konstruktion Ausrüstung ständig auf dem neuesten technischen Stand alten und daher mit Recht als «führend auf dem Markt» sichnet wird. Wie immer auch die Einsatzbedingungen sind, haben das richtige mechanische Fördergerät für Sie.

Gummi-Förderband GF 68



Schleiftype, auf Aluminium-Boden, Gurtbreite 300 mm, für Leichttransporte (Hühner- und Kälbermist, Siloentnahme usw.), auch mit Fahrgestell lieferbar, 5 m Band, wiegt bloss 60 kg, Gurt aus Kunststoff oder Gummi.

Horizontale Abkipp- und Zubringerbänder

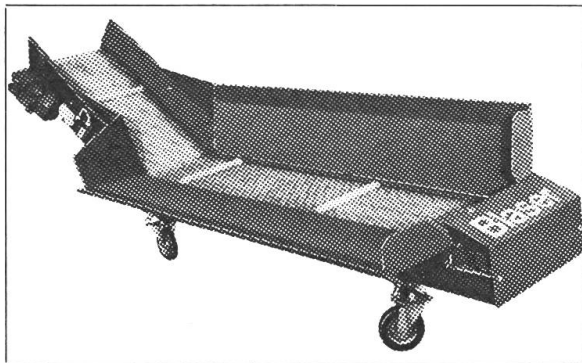

in Ausführung Kettenstab oder Gummi.
Typ ZKS 42, 2,3 m lang, aufklappbar, für Verwendung in Längsrichtung des Förderers.

Sonderkonstruktionen und Anlagen

auf Anfrage

Verlangen Sie unverbindliche Detailunterlagen oder beratenden Besuch. Der bewährte Blaser-Kundendienst und die beispielhafte Sorgfalt in der Fertigung bringen Sicherheit auf den Betrieb und sind weitere Vorteile im Interesse unserer anspruchsvollen Kundschaft.

Steilförderer für Hochsilo RK 47 S

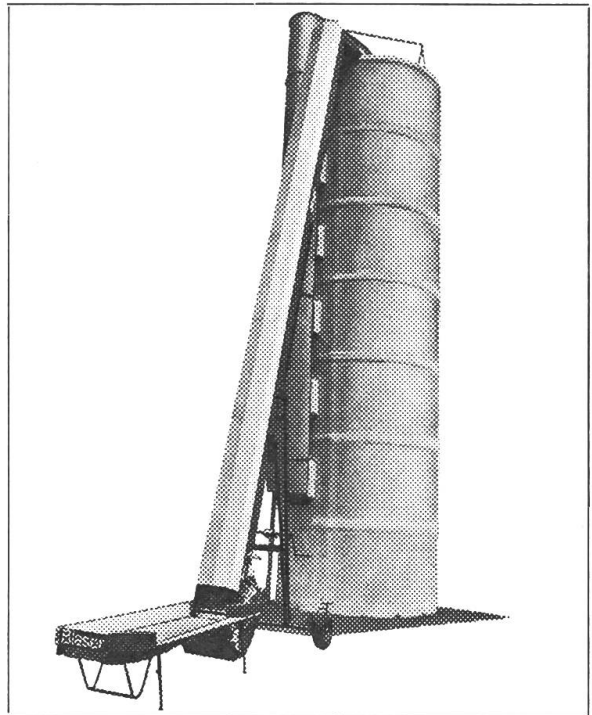

für grosse Förderleistung bei wenig Kraftbedarf, auch bei engen Platzverhältnissen. Leistung: bei 3-4 PS 60 m³/h. 72° ansteigender Förderung mit geschlossener Aluminium-Abdeckung. Für Offentransport, z. B. Ballen, ist die Alu-Abdeckung leicht abnehmbar. Neigungswinkel von 25°-72°. Beidseitig abrollende, hochwertige Rollen-kette (Bruchfestigkeit 5,4 t).

Ganzstahl-Kipper K 45

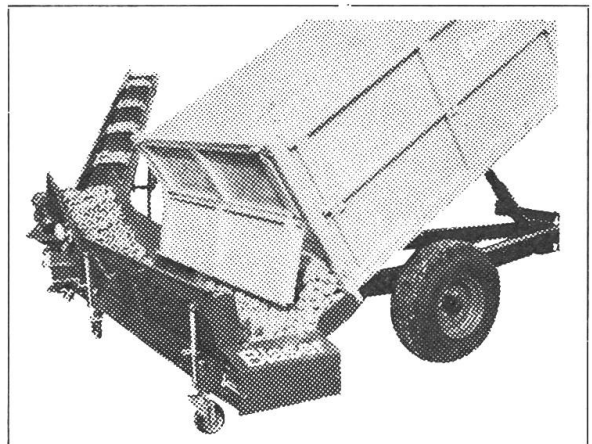

4,5 t/5,6 m³, weizensicher, preisgünstig, solange Vorrat.

Typ ZKS 35, 2,3 m lang, 1,3 m ansteigend, mit separatem Antrieb für allseitige Beschickung der Förderbandgasse.

Blaser

der Spezialist in neuzeitlicher Fördertechnik
3422 Kirchberg/Rüdtligen, Tel. (034) 3 14 44/45

förderband universal westeria



2 m verstellbarer
Abwurfwinkel.
Verstellbare
seitliche
Begrenzung.

Fördert Nieder- und Hoch-
druckballen, Heu, Garben,
Rüben, gehäckseltes
Mais- sowie Häckselgut
und Silage aller Art.

iselin

Landwirtschaftliche
Förderbänder
8032 Zürich Bergstr. 88
Telefon 051 47 32 10

NEU Pneumatische Einzelkorn- sämaschine Aeromat.

zur Aussaat von
Mais, Bohnen,
Erbsen usw.

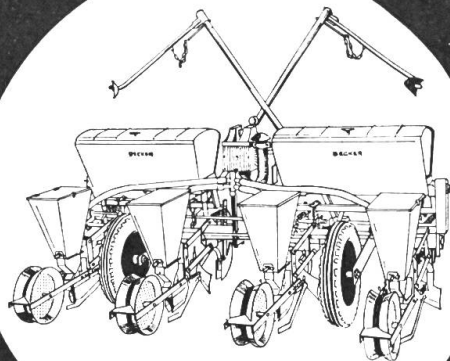

Garantierte
Ablage von unkali-
briertem Saatgut. Kein Zellen-
radwechsel bei der Ablage
von verschiedenartigstem Saat-
gut. Kein Absaugen der Beize, da
Druckluftgebläse. Wartungsfreies,
störungsunanfälliges, geräusch-
armes Gebläse. Exakte Ablage
bei hoher Drillgeschwindigkeit,
8 – 12 km/h.

Auskünfte und Unterlagen durch den General-
vertreter:

A. Müller 4112 Bättwil

Telefon 061 - 75 11 11

Für mittlere Betriebe die beliebte Einzelkorn-
sämaschine «Centra-Drill» mit Dreipunkt-An-
schluss, für kleinere Betriebe das Einzelkorn-
sägerät Typ EA zur Montage an das Vielfach-
gerät.

GERALTE LADUNG

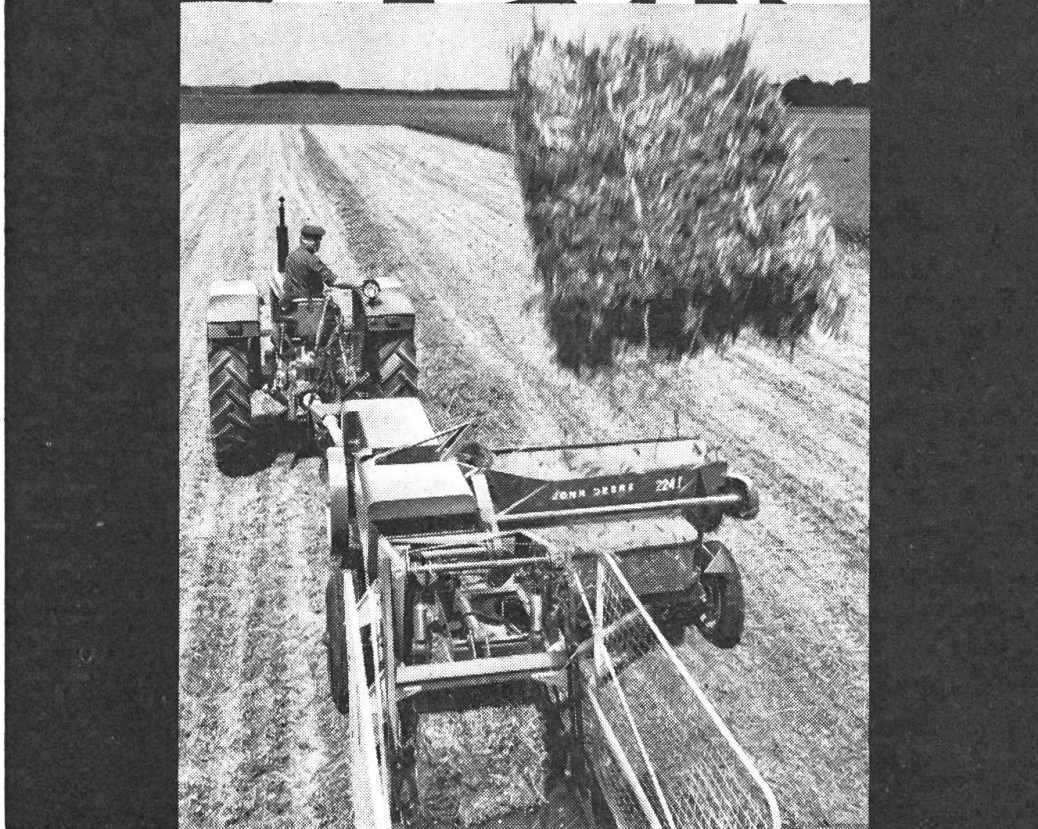

Grosse Ballen, kleine Ballen. Mit der John Deere Hochdruckpresse 224 ist das kein Problem mehr. Sie können bei dieser Presse die Grösse der Ballen stufenlos einstellen. Von 0,30 bis 1,27 m.

Aber das Entscheidende an der 224 ist ihre hohe Leistung, bis zu fünfzehn Tonnen pro Stunde. Das bedeutet grössere Arbeitsleistung, kleineres Ernterisiko. Der Ballenzähler ermöglicht eine genaue Kontrolle über die Menge des Erntegutes. Durch die

schichtweise Pressung lassen sich die Ballen später in die gewünschten Portionen teilen.

Die Hochdrucksammelpresse 224 von John Deere spart Mühe und bringt Gewinn bei der Ernte, ob mit Schnur oder Draht gebunden wird.

Wir geben Ihnen gern mehr Informationen und führen Ihnen auch die kleinere Presse von John Deere, die 219, oder die Ballenschleuder für Einmannarbeit vor.

3076

John Deere: Landmaschinen für Mehrertrag

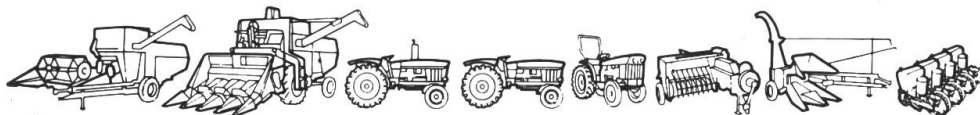

MATRA ZOLLIKOFEN, 3052 Zollikofen, Tel. 031/57 36 36



Bewährte Eigenfabrikate! BECK

Hochdruck-Wasserpumpen Zapfwellen-Kompressoren

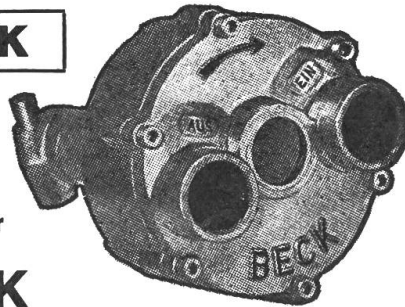

Verlangen Sie Prospekt vom Hersteller

F. BECK

Apparatebau Telefon (063) 5 22 20
3363 Oberönz - Herzogenbuchsee BE

FRIKA Siloartikel FRIKA Siloartikel FRIKA Siloartikel FRIKA Siloartikel

Silo- Wasserpresse

frika

⊕ in der Schweiz und
Deutschland patentiert

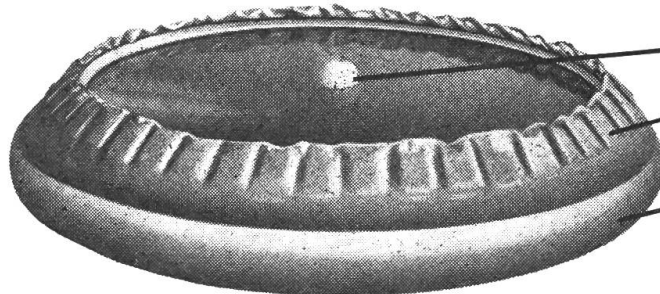

Entlüftungsstutzen

Schwimmgurt mit
eingeschweissten
Schwimmkörpern

PVC mit Polyester-
gewebe armiert
(SARNAFIL)
oder nur PVC

- reissfest - säurefest - dauerhaft - strapazierfähig - verrottungsfest
- 600 kg Belastung pro m² Oberfläche
- 100 % Schweizerfabrikat
- Ueber 30 000 (dreissigtausend!) zufriedene Kunden
- 2 Jahre Garantie
- Massanfertigung in allen Formen und Grössen, genau nach Ihren Angaben: rund, rechteckig oder quadratisch
- Schnelle Lieferung

Unsere weiteren Produkte:

| | |
|-------------------------|------------------------------|
| FRIKA Badebassin | FRIKA AIV-Verteiler |
| FRIKA Silo (zerlegbar) | FRIKA Mittel-Drainagen |
| FRIKA Siloabdeckblachen | FRIKA Spezialauskleidefolien |

17 Jahre **FRIKA** – seit 17 Jahren zufriedene Kunden
unser Stolz und unsere Verpflichtung für die Zukunft.

Ausschneiden und in unverschlossenem Couvert mit 10 Rp. frankiert einsenden an:
F. Kneubühl FRIKA Techn. Artikel 8501 Weiningen TG ☎ 054/71675

BON

- Senden Sie mir bitte Ihren bebilderten Prospekt
- Unterbreiten Sie mir bitte eine Offerte für Silowasserpresse

Masse: x / Ø:

Name:

Strasse:

Wohnort (Plz): /

FRIKA Siloartikel FRIKA Siloartikel FRIKA Siloartikel FRIKA Siloartikel

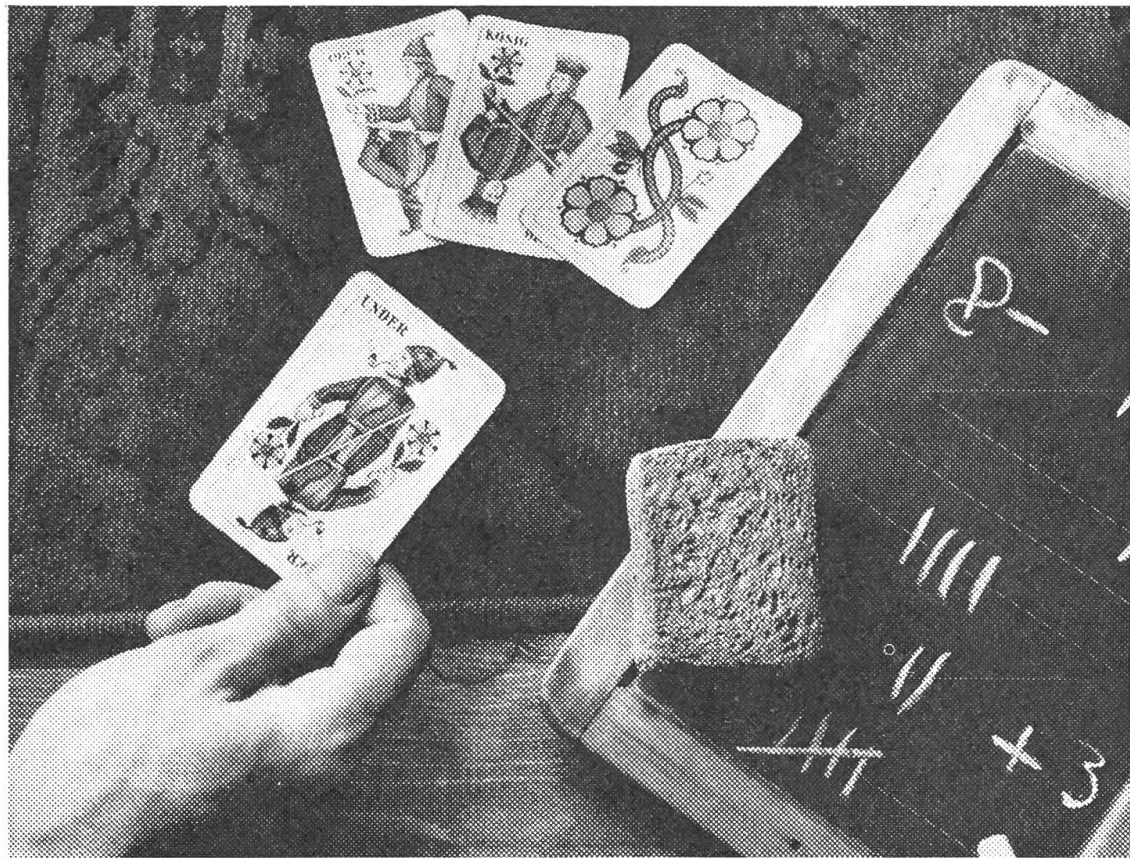

72

Einer allein kann mehr als drei zusammen. Darum ist Emser Vollkorn Trumpf.

Es lohnt sich, Volldünger einmal aufs Korn zu nehmen. Denn aufs Korn kommt es an.

Die meisten Volldünger sind Mischdünger. Sie wurden aus den drei Einzeldüngern zusammengemischt. Emser Volldünger aber ist ein Komplexdünger. Bei ihm sind alle Nährstoffe in jedem Korn gleichmässig vorhanden. Und dieses Vollkorn sorgt für einen besseren Ertrag.

Beim Mischdünger werden einzelne Pflanzen benachteiligt. Ihre feinen Haarwurzeln bekommen nicht gleich alle Nährstoffe zusammen:

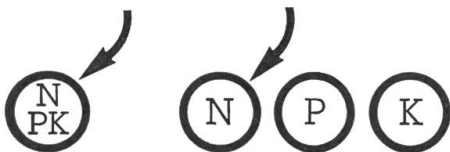

Darum erreicht das eine Korn von Emser Vollkorn mehr. Jede Wurzel

bekommt alle Nährstoffe aufs Mal. Und zwar genau im vorgesehenen Mischungsverhältnis, und nicht so, wie die Körner zufällig liegen.

Jede der fünf Qualitäten von Emser Vollkorn düngt also den Boden genau nach Ihrem Plan. Und genauso gedeihen Ihre Kulturen. Mit einem guten Trumpf ist es leicht, zu gewinnen.

NPK-Dünger : Vollkorn gelb 15.15.15, Vollkorn spezial blau 14.8.18., Vollkorn grün 13.13.19, Vollkorn violett 10.15.25, Vollkorn braun 6.18.24

Für Auskünfte steht Ihnen unser landwirtschaftlicher Beratungsdienst jederzeit gerne zur Verfügung.



EMSER WERKE AG
8039 Zürich
Selnaustrasse 16
Tel. 01 36 54 11



Die robuste und vielseitige Maschine

- zum Mulchen im Obst- und Weinbau
- Hacken von Schnittholz
- Zerschlagen von Getreide- und Mais-Stroh

Modelle von 0,85 m bis 4,00 m Arbeitsbreite

Auch zwischen den Bäumen arbeitend



PLUMETTAZ AG Maschinenfabrik 1880 BEX

Vertrieb Ostschweiz:

Tel. (025) 5 26 46

Paul Stäheli, mech. Werkstatt, 9315 Neukirch-Egnach, Tel. (071) 66 12 49

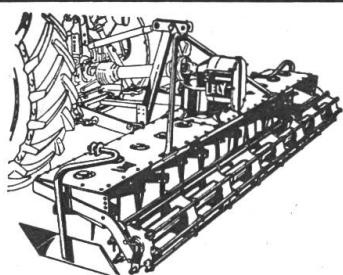

LELY-Kreiselegge

«Roterra»

für 3-Punkt-Aufhängung, 2 oder 3 Meter breit, sehr kurze Bauart.

Diese ganz neuartige Kreiselegge hat sich zur Saat- und Pflanzbeetbereitung hervorragend bewährt.

Telefonieren Sie uns. Eine Vorführung wird Sie überzeugen. Günstige Preise. Prompter Ersatzteil- und Reparatur-Service.

Matzinger AG 8600 Dübendorf ZH

BÜHNER -Traktoren und Landmaschinen

Neugutstrasse 89

Telefon (051) 85 77 77



**Bei
Kunden
zu Besuch:**

Herr Marcel Rolle in Farvagny-le-Petit

bewirtschaftet ein Heimwesen von 25 ha, davon etwa die Hälfte Ackerbau. Er benützt dazu einen John Deere 72 PS, Jahrgang 1969 (1'200 Betriebsstunden) und einen Hürlimann D 90, Jahrgang 1958 (Occ., revidiert), mit 8'500 Betriebsstunden. Seit 1964 verwendet Herr Rolle BLASOL Motorenöl. Reparaturen gab es nie. Guter Unterhalt und BLASOL Motorenöl machen sich eben bezahlt.

Auf BLASOL-Motorenöl kann man sich verlassen! Unsere Fachleute im Technischen Dienst und in den Labors sorgen dafür, dass zur Herstellung die geeigneten Öle und die wirksamsten Zusätze in der richtigen Dosierung verwendet werden. Sie überwachen die Fabrikation peinlich genau.

Übrigens: Ihre jahrelange Erfahrung steht auch Ihnen zur Verfügung. Rufen Sie uns an, wenn Sie Schmierprobleme haben. Wir beraten Sie ohne Verpflichtung. BLASOL-Motorenöle und BLASOLUBE-Schmierfette schützen Ihre Maschinen und Motoren länger und besser.

Direkt vom Hersteller:

BLASER & CO. AG

3415 HASLE-RÜEGSAU Tel. 034 35853

ARGUS II

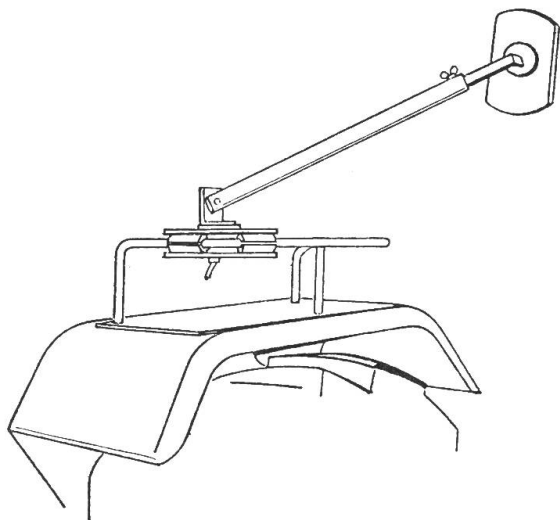

Der neue Traktor-Rückblickspegel

Verstellbar bis 2,50 m Ladebreite

Kann in wenigen Augenblicken montiert und demontiert werden.

Mit Klauenbefestigung für rechtwinklige Sitzgeländer Fr. 75.-

Mit Schienenbefestigung für übrige Typen Fr. 80.-

Mitglieder des SVLT erhalten 5 Franken Rückvergütung.

Auslieferungsstelle: 8570 Weinfelden, Austrasse 8
Telefon 072 - 5 12 94 oder (073) 45 12 94

Neu!

Die bewährten Traktor- und Fahrzeugsitze WIZA

mit ihren vielen Vorteilen werden jetzt in der Schweiz hergestellt. - Sie werden wie immer prompt und äusserst preisgünstig geliefert.

Verlangen Sie Offerte bei Ihrem Händler oder direkt bei uns.

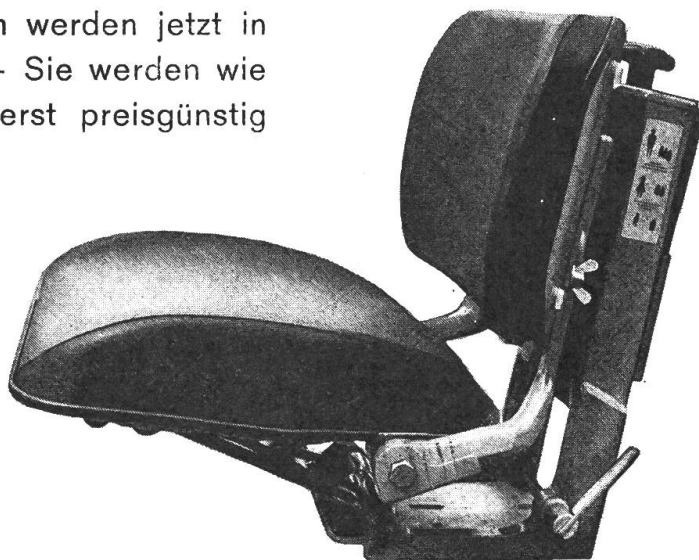

VIKTOR-Erzeugnisse AG, 8580 Amriswil

Traktorsitze — Traktorenverdecke

Telefon 071 - 67 15 07

Allamand

Tél. (021) 714121

Für die Heuernte!

Der Sternradrechen Vicon ACROBAT ist die unerlässliche Ergänzung zum Kreiselheuer.

Dank seiner sehr elastischen Zinken beschädigt er weder das Heu noch verletzt er die Grasnarbe. Er zieht grosse, gleichmässige Schwaden, welche durch die Presse oder den Ladewagen sauber aufgenommen werden können.

Besonders zartes Futter lässt sich in zwei kleinen Schwaden bearbeiten.

Unempfindlich gegen Fremdkörper und grosse Arbeitsgeschwindigkeit dank gefederter Aufhängung am Dreipunkt. In Transportstellung nicht breiter als der Traktor.

Leichte Handhabung – müheloses Umstellen zur Strassenfahrt.

Mässiger Preis

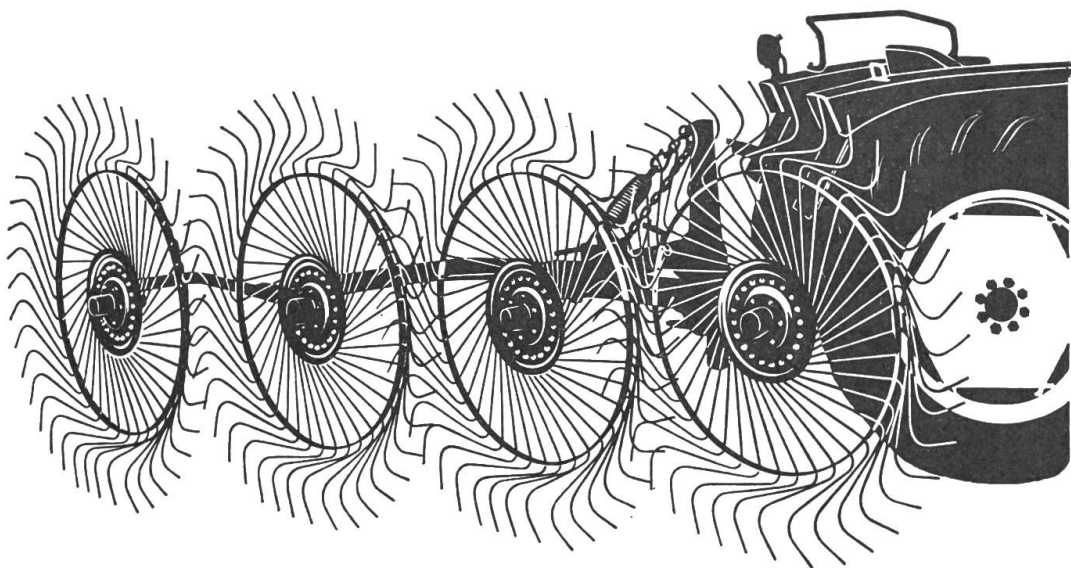

Verlangen Sie illustrierten Gratisprospekt!

Allamand s.a. machines agricoles – tracteurs **Morges**

**FIAT 350
mit 35 PS Dieselmotor
komplett mit allem Komfort
Fr. 10'900.-**

**FIAT 450 mit
46PS Dieselmotor komplett
mit allem Komfort
Fr. 14'500.-**

Das sind interessante Preisbeispiele! Warum sind die FIAT Traktoren so preisgünstig? Weil sie bekanntlich die erfolgreichsten und meistgekauften Traktoren auf dem europäischen Kontinent sind.

Grosse Stückzahlen bedeuten rationellste Produktion und ermöglichen stabile Preise trotz ständiger Teuerung.

Natürlich ist der Listenpreis nicht alleiniger Massstab für die Beurteilung des Angebotes, sondern letzten Endes der Betrag, den Sie nach Abzug des Rücknahmepreises für Ihren Gebrauchstraktor auslegen müssen und was Sie für diesen Preis an Leistung, Qualität und Komfort erhalten. Das sind weitere wichtige Gründe, warum es sich unbedingt lohnt, unser Angebot einzuholen.

BUCHER

BUCHER GUYER AG 8166 Niederweningen
Tel. 01 94 33 22/94 37 11

BON für Prospekt und Preise

Adresse _____

Schicken Sie mir die Unterlagen über die
FIAT 35 PS*, 46 PS*, 50 PS*, 60 PS*, 75 PS*,
90 PS* (Gewünschtes unterstreichen)

