

Zeitschrift: Landtechnik Schweiz
Herausgeber: Landtechnik Schweiz
Band: 34 (1972)
Heft: 1

Werbung

Nutzungsbedingungen

Die ETH-Bibliothek ist die Anbieterin der digitalisierten Zeitschriften auf E-Periodica. Sie besitzt keine Urheberrechte an den Zeitschriften und ist nicht verantwortlich für deren Inhalte. Die Rechte liegen in der Regel bei den Herausgebern beziehungsweise den externen Rechteinhabern. Das Veröffentlichen von Bildern in Print- und Online-Publikationen sowie auf Social Media-Kanälen oder Webseiten ist nur mit vorheriger Genehmigung der Rechteinhaber erlaubt. [Mehr erfahren](#)

Conditions d'utilisation

L'ETH Library est le fournisseur des revues numérisées. Elle ne détient aucun droit d'auteur sur les revues et n'est pas responsable de leur contenu. En règle générale, les droits sont détenus par les éditeurs ou les détenteurs de droits externes. La reproduction d'images dans des publications imprimées ou en ligne ainsi que sur des canaux de médias sociaux ou des sites web n'est autorisée qu'avec l'accord préalable des détenteurs des droits. [En savoir plus](#)

Terms of use

The ETH Library is the provider of the digitised journals. It does not own any copyrights to the journals and is not responsible for their content. The rights usually lie with the publishers or the external rights holders. Publishing images in print and online publications, as well as on social media channels or websites, is only permitted with the prior consent of the rights holders. [Find out more](#)

Download PDF: 30.03.2026

ETH-Bibliothek Zürich, E-Periodica, <https://www.e-periodica.ch>

Früher ein schwarzer Tag



Streuen von trockenem Thomas-
mehl. Atompilzartige Staubwolke
trotz Windschutz.

Heute eine Arbeit wie jede andere *

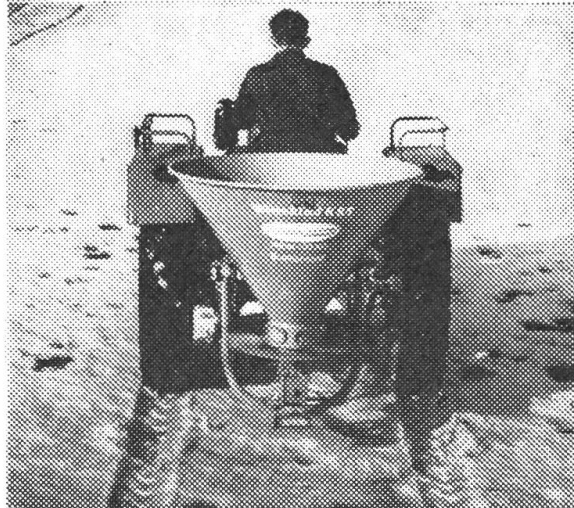

Streuen von angefeuchtetem
Thomasmehl ohne Windschutz.
Keine Staubwolke.

* am besten jedoch mit einem Schleu-
derdüngerstreuer DIADEM K 65
oder DOMO 290. Mit beiden ist das
staubfreie Streuen von Thomas-
mehl gelöst. Ihr neuartiges Rühr-
und Mischwerk besorgt auch das
einwandfreie Mischen von Thomas-
mehl und Kali während der Arbeit.

Diadem K65

der Universalstreuer für alle Dünger-
sorten

Domo 290

speziell für staubfreies Streuen

Gutschein für Prospekte und Preis-
listen über die Schleuder-Dünger-
streuer DIADEM K65 und DOMO 290.

In offenem Umschlag mit 10 Rp.
frankiert einsenden an Aebi & Co AG,
Maschinenfabrik, 3400 Burgdorf,
Telephon 034 2 33 01.

Adresse: _____

AEBI

Sich eine erfolgreiche

ist der Wunsch vieler junger Leute und wohl die wichtigste Entscheidung im Leben. Der mit aller Sicherheit zum Erfolg führende Weg ist der

Mechanikerberuf

**erlernt in der ersten schweizerischen
Traktorenfabrik Hürlimann, Wil SG**

Ganz speziell günstig zu erlernen ist dieser Beruf für Jünglinge aus der Landwirtschaft, weil diese den Traktorenbetrieb in der Landwirtschaft bereits kennen.

**Worin liegt der grosse Vorteil für
den bei Hürlimann ausgebildeten Mechaniker ?**

Es stehen heute in der Schweiz über 16 100 Hürlimann-Traktoren in Betrieb. Wir brauchen deshalb im ganzen Land einen eng ausgebauten Service, um unsere grosse Kundschaft zu betreuen.

In einer 4-jährigen Lehrzeit direkt im Traktorenwerk, und ganz speziell im grossen Neubau, der nur für die Ausführung von Reparaturen und Revisionen erstellt wurde, kann ein Jüngling den Mechanikerberuf aufs gründlichste erlernen. Viele der von uns ausgebildeten Mechaniker besitzen heute sehr gut gehende, eigene mechanische Werkstätten. Wir müssen die Anzahl dieser mechanischen Werkstätten noch stark vermehren. Unsere Kundschaft will rasch zuverlässige Mechaniker für die Ausführung der Reparaturen.

Hierin liegt der einmalige Vorteil gegenüber jenem Mechaniker, der seine Lehre in einer Maschinenfabrik oder einer gewöhnlichen mechanischen Werkstätte absolviert.

Zukunft schaffen . . .

Wir bieten

dem bei uns ausgebildeten Mechaniker die Möglichkeit, nach erfolgter gründlicher Ausbildung eine Hürlimann-Servicestation auf eigene Rechnung zu übernehmen! Wir stellen die nötigen finanziellen Mittel zum Einrichten dieser mechanischen Werkstätte zur Verfügung und übergeben, wenn verlangt, auch die Vertretung unserer Traktoren für ein festes Gebiet! Dabei besteht sogar die Möglichkeit, dass diese sichere Existenz in der Gegend der bisherigen Heimat aufgebaut werden kann.

Da man bei uns die Traktorenfabrikation und die Ausführung der Reparaturen und Revisionen aufs gründlichste erlernen kann, besitzt man als Mechaniker mit Bestimmtheit den Beruf, der die beste Lebensversicherung darstellt, denn im Traktorenmechanikerberuf herrscht ein grosser Personal-mangel.

Die schweizerische Landwirtschaft mit ihren über 74 000 Traktoren bietet die grösste Sicherheit. Dieser Beruf ist vollständig krisenfrei, weil der Traktor in guten oder schlechten Zeiten repariert werden muss.

Der Sohn aus dem landwirtschaftlichen Betrieb ist bei Erlernung dieses Berufes nicht abgewandert in eine fremde Branche, sondern er dient weiterhin der schweizerischen Landwirtschaft wie seine Ahnen; denn es ist ebenso wichtig, die Traktoren instandzuhalten wie die übrigen Arbeiten in der Landwirtschaft auszuführen.

Gehen Sie vertrauensvoll ans Telefon, stellen Sie **(073) 22 11 44** ein und sprechen Sie mit uns über alles, was Sie noch interessiert, oder schreiben Sie eine kurze Anfrage an

Hürlimann

**erstes und grösstes schweizerisches
Traktoren- und Motorenwerk**

9500 Wil SG

MASSEY-FERGUSON

MF 487

Der neue Hochleistungs-Mähdrescher

Der MF 487 bietet in bezug auf Kapitalanlage, Leistung und Zuverlässigkeit die grösste Rentabilität. Mit dem Telescopic-Tisch lässt sich die Schnittbreite innert kürzester Zeit verstellen und so ganz individuell an Art und Dichte des Erntebestandes anpassen. Für den Transport wird der Tisch einfach wieder auf die engste Stellung eingefahren.

Durch eine ideale Konstruktion wurde eine gewaltige Gewichtseinsparung, hervorragende Gewichtsverteilung und eine ausserordentliche Stabilität der Maschine erzielt. Alle Bedienungshebel und Kontrollorgane sind in übersichtlichen Gruppen zusammengefügt und leicht zu bedienen. Die hydrostatische Lenkung erleichtert das Manövrieren.

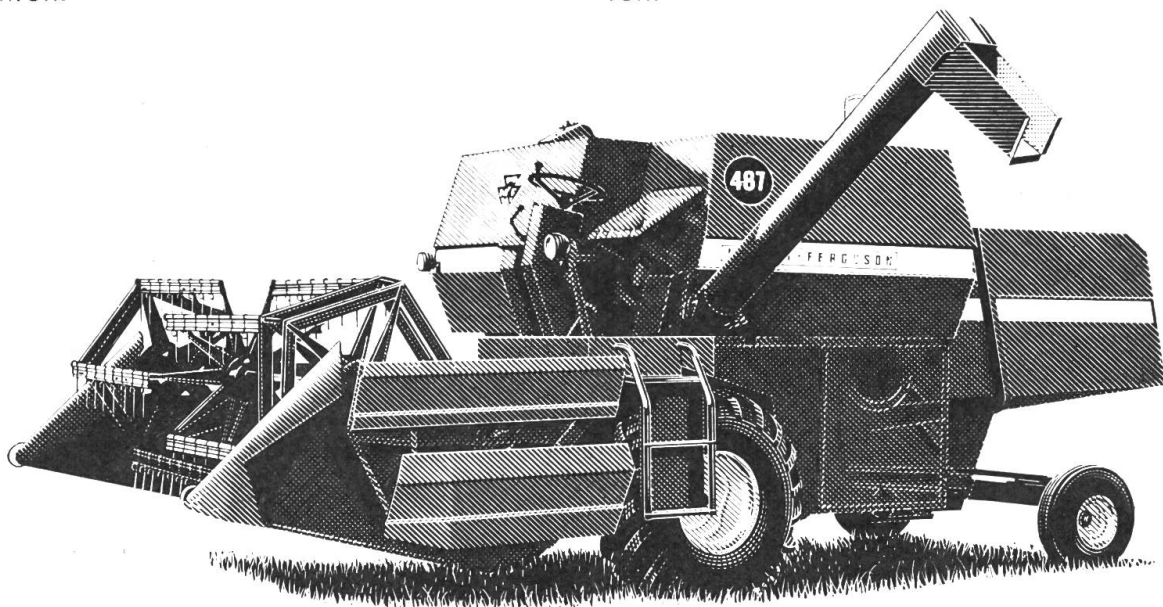

Die Summe der technischen Details ergibt die grosse Leistung

Geringes Eigengewicht – nur 4150 kg.
Ein elektromagnetischer Sofort-Stop schützt Messer und Einzugsorgane.
Gross dimensioniertes Dreschwerk mit stufenloser Trommeldrehzahl-Verstellung von 405–1115 U/min. Trommeldurchmesser 56 cm, Breite 107 cm, 8 Schlagleisten.
Sehr grosse Körnerabscheidefläche von 4,7 m² auf 5 Hordenschüttlern.

Leistungsfähige Reinigung mit verstellbarem Obersieb, 3 durchgehenden, hohen Hangstegen, Siebfläche total 2,25 m².
Hochleistungs-Drillingsgebläse.
Grosser Korntank von 2500 Litern.
Bewährter, leistungsstarker PERKINS-Dieselmotor mit 85 DIN PS, geschützt durch patentierten, rotierenden Luftansaugkorb.
Ideal abgestuftes Dreigang-Getriebe mit Fahrgeschwindigkeiten von 1,25–19 km/h, stufenlos verstellbar.

Service Company AG

Dübendorf

Generalvertretung
für die Schweiz



das zuverlässige Motorenöl mit der maximalen Schmierkraft!



AGROLA-Universal-Traktorenöl
für Motor, Getriebe und Hydraulik
für Sommer und Winter
(HD S1SAE 20W-30)

nur Fr. **1.92** per Liter
im Originalfass à 180 kg netto

Erhältlich bei der
Landw. Genossenschaft

Jetzt bestellen!

Sie profitieren vom günstigen Mengenpreis

Wälzlager- hersteller- berater- verkäufer.



Ein Berufsbild der Zukunft: Agrar-Ingenieur. Ein Manager-Bauer. Mit Spezialausbildung. Und mit allen technischen Arbeitshilfen.

die bis dahin existieren werden. Vielleicht wird sogar ein Klein-Computer dazugehören. Technische Arbeitshilfen gibt's heute schon. Landwirtschaftsmaschinen, mit denen die Arbeit sich rationalisieren lässt. Mähdrescher zum Beispiel. Traktore. Pflüge. Diese Maschinen sind unentbehrlich für den landwirtschaftlichen Betrieb. Sie werden stark beansprucht. Müssen also robust sein. Sie werden viel beansprucht.

Müssen also wirtschaftlich sein. Wirtschaftlich im Betrieb – und in der Anschaffung. Das heisst: preisgünstig. Robuste, dauerhafte, preiswerte Maschinen entstehen durch robuste, dauerhafte, preiswerte Bestandteile. Preiswert – aber nicht auf Kosten der Qualität. SRO-FAG Spannringlager bieten den entscheidenden Vorteil der Preisgünstigkeit. Diese Lager werden für Landmaschinen verwendet. Für alle Maschinen also, bei denen es auch auf einen möglichst einfachen Einbau ankommt.

Unsere Forschungs-Spezialisten sind immer auf Draht. Entdecken immer wieder Neues. Entwickeln Verbesserungen. Auch auf dem Sektor Spannringlager. Es lohnt sich sicher, wenn Sie Ihre «rollenden Probleme» mit uns besprechen. Unser kostenloser Technischer Service ist jederzeit für Sie da.

SRO Kugellagerwerke
J. Schmid-Roost AG
8050 Zürich
Telefon 01/46 76 34



Verkaufsbüros
in Zürich, Bern,
St. Gallen,
Lausanne und
Lugano

FAG

FAG Switzerland

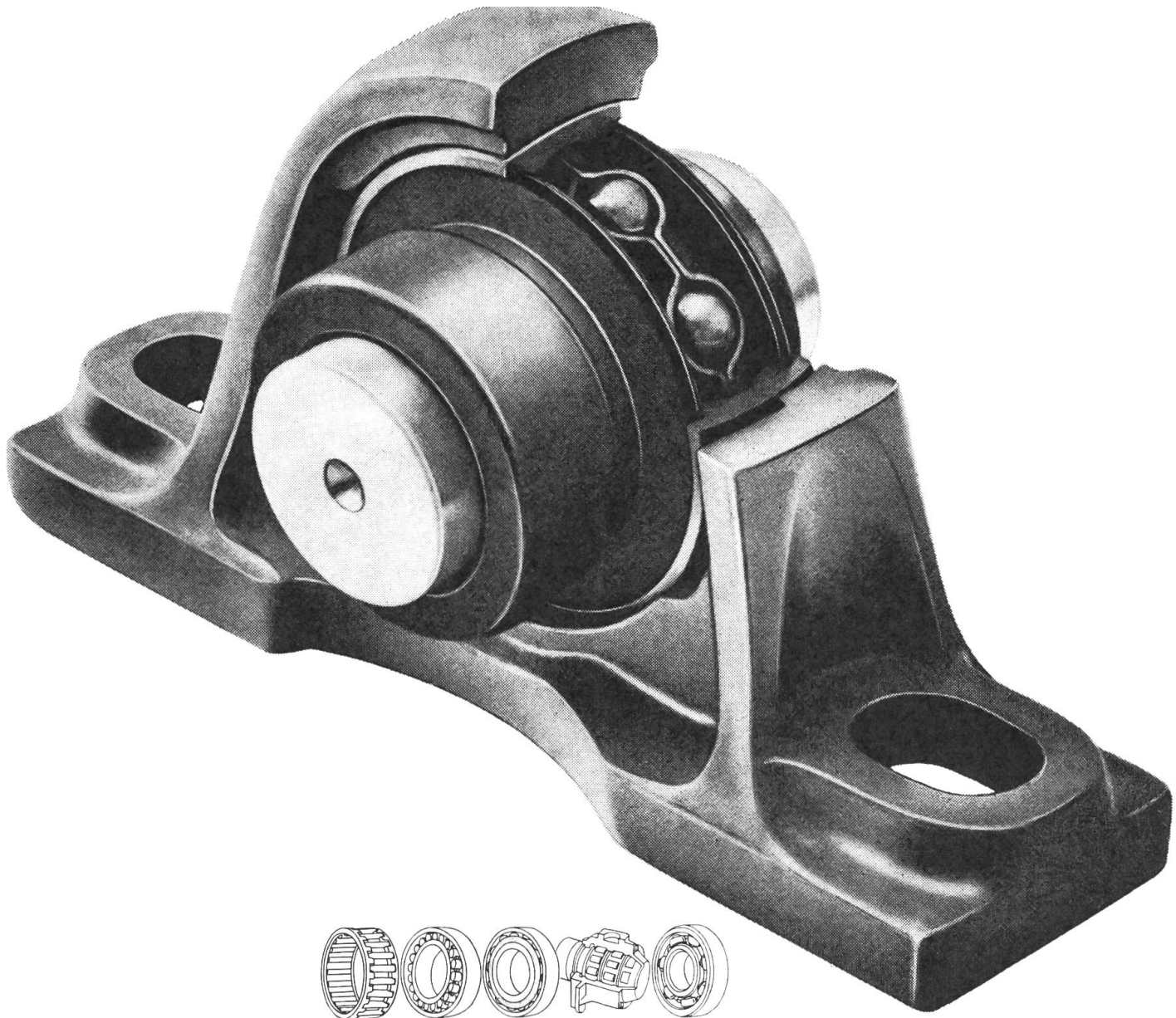

Kramer

Allrad

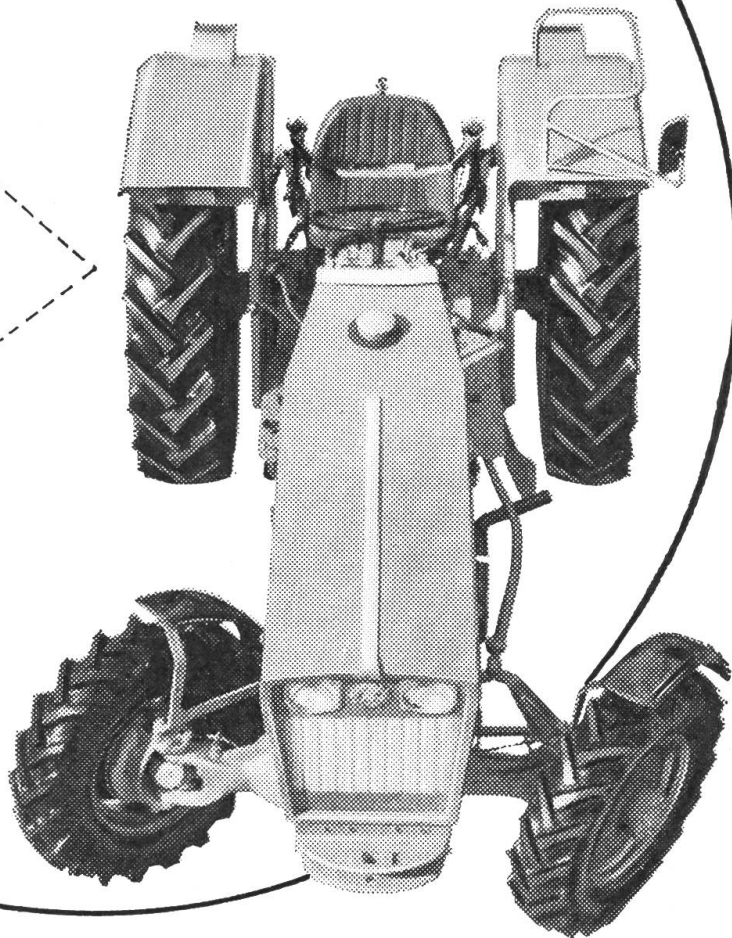
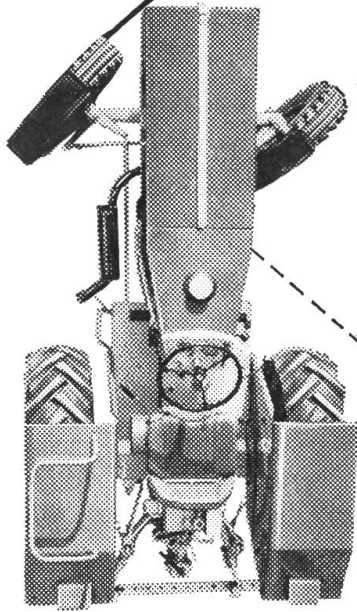

3,5 m Wenderadius

Grössere Leistung und hohe Qualität

Der neue Kramer-Allrad kann die Zugkraft bis um 30% steigern. Der sehr grosse Lenkeinschlag von 60° bringt äusserste Wendigkeit bei knappstem Raum. Verblüffend einfach ist das Synchron-Lastschalt-Wendegetriebe zu bedienen. Einzigartig gelöst ist die oelhydraulische Vierradbremse und Einzelradbremse mit Vorwählung, ein wichtiger Faktor zur Unfallbekämpfung. Im Kramer-Traktor findet der Praktiker seine Wünsche erfüllt.

Generalvertretung:

W. MAHLER
8912 OBFELDEN TEL. 01 99 4191

Filialbetriebe:

3034 Murzelen BE,
Tel. (031) 82 09 34

1523 Granges près
Marnand, (037) 64 12 20

CLAAS

Ballen geplatzt... doppelte Arbeit. Besser gleich die Presse mit dem richtigen Knüpfer.

CLAAS-Knoten sitzen. Bombenfest. Ehrensache für den CLAAS-Knüpfer. Winkelschienen im Preßkanal pressen Rillen vor. Die halten das Garn. Ein Ballen bleibt wie der andere – scharfkantig, fest, gut zu transportieren und zu stapeln. Ballenlänge? Können Sie stufenlos einstellen.

DOMINANT, CONSTANT, MARKANT, TRABANT: CLAAS-Pressen leisten blitzsaubere Arbeit, halten den härtesten Dauereinsatz durch. Das garantieren ausgeklügelte Sicherungen. Eine CLAAS läßt Sie nicht im Stich.



Sicher in die Zukunft –
mit CLAAS sind Sie dabei!

729 CHd

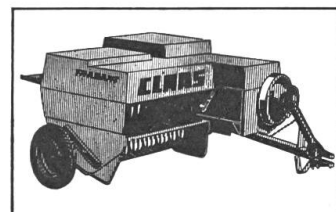
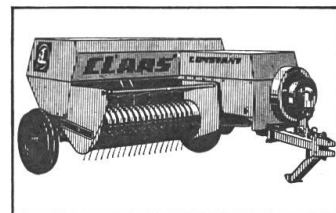
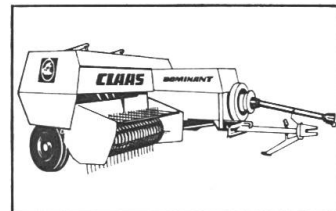

LANDMASCHINEN AG, 3018 Bern-Bümpliz-Süd, Tel. 031 - 56 12 01
HANS MEIER, Landmaschinen, 8460 Marthalen/Zürich, Tel. 052 - 43 21 21
FRIED, Landmaschinen AG, 5322 Koblenz AG, Tel. 056 - 46 13 21

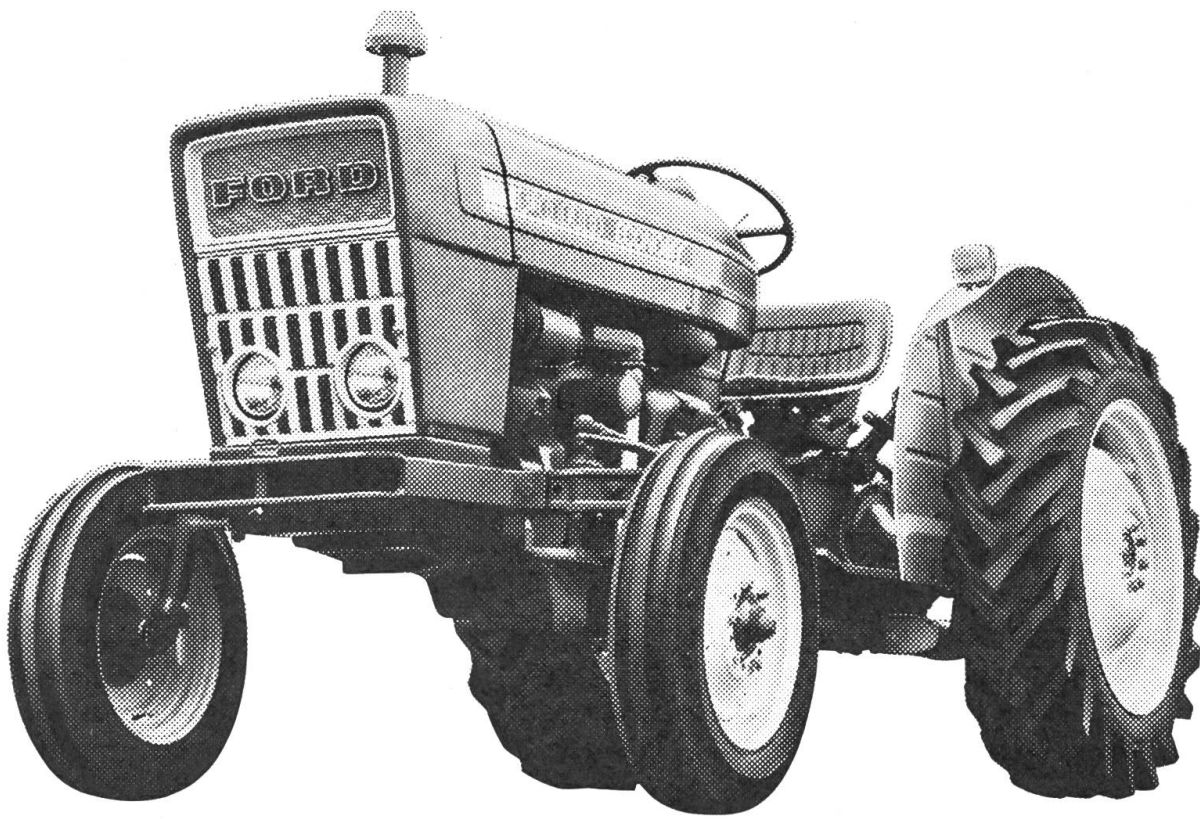

**Der neue Ford Economy
kostet Fr.11900.-.
Er bietet mehr als alle, die
gleichviel kosten.
Er kostet weniger als alle, die
gleichviel bieten.**

Technische Merkmale:
Motor: 3 Zyl., 2590 cm³, 40 DIN PS
Getriebe: 8/2 Gang
Hydraulik: Einhebel Regelhydraulik mit Zugwiderstand und Positionsteuerung

Der FORD Economy ist der kleinste der grossen FORD-Traktoren-Familie. Seine Grösse ist die Wirtschaftlichkeit. Und weil er ein FORD ist, profitieren Sie überall vom blitzschnellen FORD-Service.



Ford baut Traktoren für alle Bedürfnisse.



Wenn Sie eine der FORD-Lokalausstellungen besuchen, werden Sie mit ein wenig Schwein ein Schwein gewinnen.

Aus der bewährten FORD-Traktoren-Reihe	Neu FORD 8000	110 PS	
	FORD County	75/110 PS	
Neu FORD Economy	40 PS	zeigen wir speziell die neuen	
FORD 2000	40 PS	FORD Economy	40 PS
FORD 3000	46 PS	FORD 3055	54 PS
Neu FORD 3055	54 PS	FORD 8000	110 PS
FORD 4000	60 PS		
FORD 5000	75 PS		

Die FORD-Lokalausstellungen finden an folgenden Orten zu folgenden Zeiten statt:

22.–24. 1. 72

P. Nicollier, **Affoltern a. A.**

29.–31. 1. 72

W. Merz, **Müllheim**

29.–31. 1. 72

A. Jetzer, **Lengnau**

5.–7. 2. 72

H. Baltensperger, **Brütten**

12.–14. 2. 72

E. Mäder, **Niederwil/AG**

19.–21. 2. 72

J. Studer, **Ebikon**

19.–21. 2. 72

Gremaud & Cie, **Fribourg**

25.–27. 2. 72

Landverband St. Gallen, **Uznach**

26.–28. 2. 72

Protractor AG, **Riedholz**

4.–6. 3. 72

Landverband St. Gallen, **Wittenbach**

4.–6. 3. 72

M. Thomann + Cie, **Münchenbuchsee**

10.–13. 3. 72

Autocenter Tribolet AG, **Chur**

17.–20. 3. 72

Bärtschi + Co., **Hüswil**

Auskunft, Prospekte und Preisangaben durch die offiziellen Ford-Vertreter:

Affoltern a. A.: P. Nicollier — **Alpnachstad:** U. und K. Dall'Omo — **Brütten:** H. Baltensperger — **Chur:** W. Tribolet — **Ebikon:** J. Studer — **Fischingen:** F. Obrist — **Fribourg:** Gremaud & Cie — **Hallau:** J. Gasser — **Hergiswil:** H. Wermelinger — **Hinwil:** F. Santschi — **Hüswil:** Bärtschi & Co. — **Ilanz:** A. Derungs — **Kesswil:** K. Rufer — **Lengnau:** A. Jetzer — **Marthalen:** W. Corrodi — **Müllheim:** W. Merz — **Münchenbuchsee:** M. Thomann & Cie — **Niederwil/AG:** E. Mäder — **Riedholz:** Protractor AG — **Schüpfheim:** J. Felder — **St. Gallen:** Landverband mit Werkstätten in Wittenbach, Balgach, Uznach, Jonschwil, Sevelen und Schaan — **Triesen:** O. Banzer — **Wädenswil:** F. Schärer
Bercher: Garage Bellevue S. A. — **Echallens:** P. Henriod — **Fribourg:** Gremaud & Cie — **Genève:** Cercle des Agriculteurs — **La Chaux-de-Fonds:** F. Nussbaumer — **Noville:** F. Vogel — **Porrentruy:** E. Roth — **Riddes:** P. Gillioz — **Taverne:** C. Quadri — **(Valais) Fully:** E. Rast — **Conthey:** L. Evéquo — **Münster:** A. Weger — **Saillon:** Ch. Bertholet

Neues Förderaggregat zum alten Ladewagen?

Kein Problem beim

Agrar-

Ladewagen!

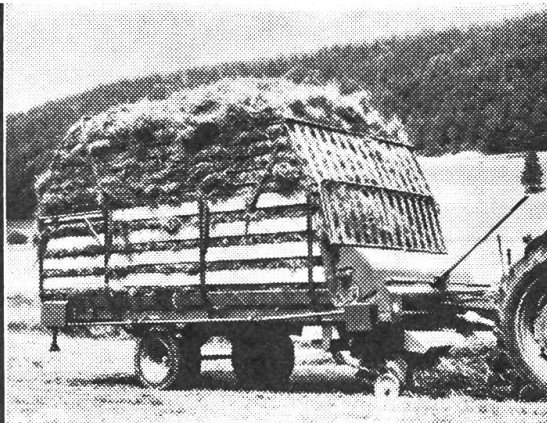

Der Aufsammler? ausgelaufen? Nimmt kurzes Futter nicht sauber auf?
Auch kein Problem! Und keine Kostenfrage. Der neue Pickup mit engen Zinken
4-reihig kostet bei uns komplett mit Spritzblech ganze Fr. 900.—.

Unsere Konstrukteure dachten beim Bau der AGRAR-Ladewagen an die
Möglichkeit der Auswechslung kompletter Bauteile. Wir wählten das Baukasten-
System! Zu Ihrem Vorteil.

Denken Sie daran, wenn Sie einen neuen Ladewagen kaufen wollen. Trotz dem
teureren AGRAR-Fördersystem, das das Futter und die Maschine schont
(keine Schläge) sind die AGRAR-Ladewagen heute noch besonders preisgünstig.
Welcher der 6 AGRAR-Ladewagen passt wohl am besten auf Ihren Betrieb?

Ich bitte um Vorschlag für:

Neues Förderaggregat

Neuer Pickup

Auswechslung Ladewagen

Name:

Adresse:

Agrar

Fabrik landwirtschaftlicher Maschinen AG
9500 Wil SG Telefon 073 / 220122

GROSSE SERIE GUENSTIGER PREIS



INTERNATIONAL TRAKTOREN

werden in grossen Stückzahlen gebaut.
Rationelle Fabrikation ergibt für Sie
einen niedrigen Preis,
z.B. schon für **Fr. 15 500.-**
einen komplett ausgerüsteten
40-PS-Traktor.

Ihr IH-Händler
offeriert Ihnen gerne
echte INTERNATIONAL PS
zum günstigen Preis.

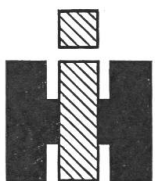

Generalvertretung der INTERNATIONAL HARVESTER EXPORT COMPANY USA

Aktiengesellschaft ROHRER-MARTI REGENSDORF/ZH
8105 Regensdorf Querstrasse 24 Telefon: 01/711155

Zwei wichtige Erntehelfer!

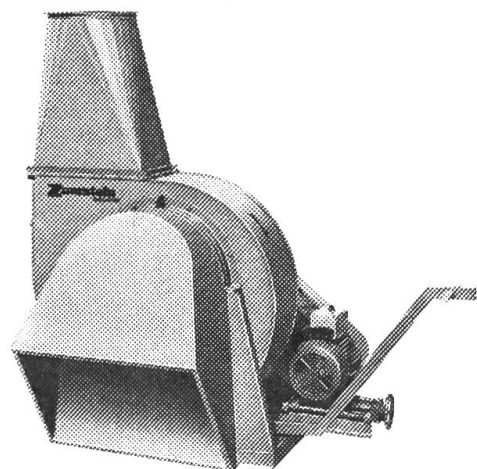

Gebläse für jeden Betrieb

- leistungsstark
- bewährt
- begehrt

für
Heu
Emd
loses Stroh
Garben
Strohballen

Häckselware
Welkfutter
Gras
Mais
Zuckerrüben-
laub

Preis ab Fr. 730.—

Hochleistungs-Heulüfter

mit geringem Stromverbrauch und höchster Leistung.

- Allestrockner
- Reduzierte Heuertearbeit
- Keine Montagekosten
- Bessere Futterqualität
- Keine Kamine
- SEV-geprüft
- Sehr günstiger Preis

Es stehen viele zufriedene Referenzen zur Verfügung.

Verlangen Sie Prospekte und Preislisten!

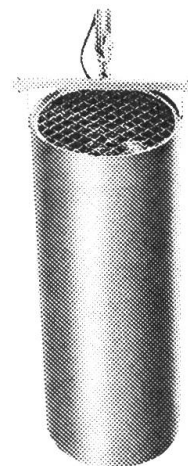

ZumsteinAG 4528 Zuchwil SO

Maschinenfabrik

Telefon (065) 5 30 62

BON

Senden Sie mir bitte Prospekt Nr. 20 für Gebläse / Heulüfter.
Nichtgewünschtes streichen

Name:

Adresse:



Bei Nebel sehen ... aber auch gesehen werden!

Daher auch tagsüber mit Abblendlichtern (nicht Standlichtern) fahren!

Jetzt bei der Rapid Mex-II mit Scheibenrad für rationelle und saubere Silomaisernte.



Was den Mex-II auszeichnet: Aussergewöhnliche Qualität, exakter Schnitt von 5 mm. Dank bewährtem Scheibenrad. So wird jedes Maiskorn aufgeschlagen. Daher auch sichere Vergärung. Beim Mex-II weiss jeder: Ein Spitzenprodukt mit Höchstleistung! Und dazu den bewährten RAPID-Service—bei über 200 Vertretern.

Mit dem MEX-II von Rapid grösserer Ertrag und mehr Milchgeld!

**Wenn Sie Ihre Maisernte
jetzt planen,
gewinnen Sie mehr**

Rapid Maschinen und
Fahrzeuge AG
Tel. 01/88 68 81
8953 Dietikon

BON
Bon für Prospekt
«Saug- und Druckfass»

Adresse

BG 1947

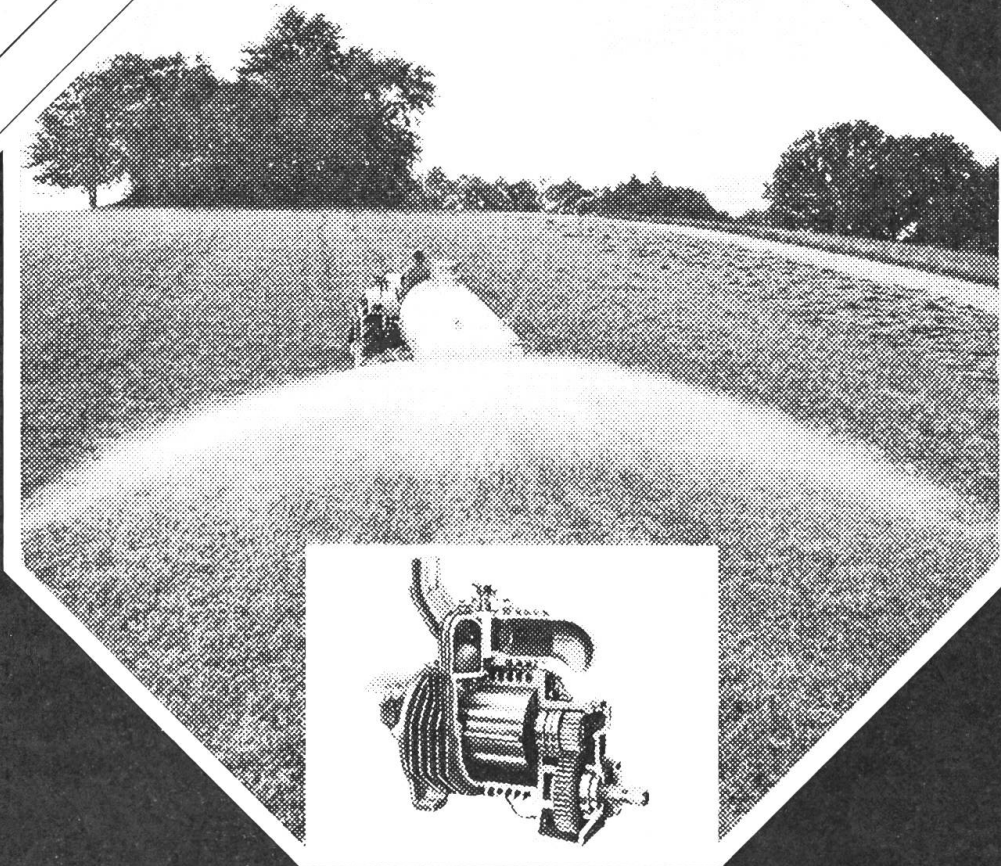

Darum ist das **BUCHER Saug- und Druckfass** so leistungsfähig und darum ist seine Arbeit so gut

Weil es mit dem neuen, ganz besonders leistungsfähigen und robusten Kompressor ausgerüstet ist, der bei niedriger Drehzahl die grosse Förderleistung von 3600 l pro min. bei 1,6 Atü. vollbringt.

Diese grosse Luft-Förderleistung bewirkt zudem eine überdurchschnittlich gute Rührwirkung im Fass. Darum und dank der paten-

tierten **BUCHER** Kombinationsdüse kommt die Gülle von A-Z in der genau gleichen Konsistenz und unübertrefflich exakt verteilt aufs Feld.

Die grosse Leistung, die exakte Arbeit, die solide Bauart und die grosse Betriebssicherheit sind die entscheidenden Vorteile, die Ihnen das **BUCHER-Saug- und Druckfass** bieten kann.

BUCHER

BUCHER GUYER AG 8166 Niederweningen Tel. 01 94 33 22