

Zeitschrift: Der Traktor und die Landmaschine : schweizerische landtechnische Zeitschrift
Herausgeber: Schweizerischer Verband für Landtechnik
Band: 33 (1971)
Heft: 12

Werbung

Nutzungsbedingungen

Die ETH-Bibliothek ist die Anbieterin der digitalisierten Zeitschriften auf E-Periodica. Sie besitzt keine Urheberrechte an den Zeitschriften und ist nicht verantwortlich für deren Inhalte. Die Rechte liegen in der Regel bei den Herausgebern beziehungsweise den externen Rechteinhabern. Das Veröffentlichen von Bildern in Print- und Online-Publikationen sowie auf Social Media-Kanälen oder Webseiten ist nur mit vorheriger Genehmigung der Rechteinhaber erlaubt. [Mehr erfahren](#)

Conditions d'utilisation

L'ETH Library est le fournisseur des revues numérisées. Elle ne détient aucun droit d'auteur sur les revues et n'est pas responsable de leur contenu. En règle générale, les droits sont détenus par les éditeurs ou les détenteurs de droits externes. La reproduction d'images dans des publications imprimées ou en ligne ainsi que sur des canaux de médias sociaux ou des sites web n'est autorisée qu'avec l'accord préalable des détenteurs des droits. [En savoir plus](#)

Terms of use

The ETH Library is the provider of the digitised journals. It does not own any copyrights to the journals and is not responsible for their content. The rights usually lie with the publishers or the external rights holders. Publishing images in print and online publications, as well as on social media channels or websites, is only permitted with the prior consent of the rights holders. [Find out more](#)

Download PDF: 10.12.2025

ETH-Bibliothek Zürich, E-Periodica, <https://www.e-periodica.ch>

Der neue 2-Schar-Pflug von Menzi

**Eine vollständig
neue Ohrenverstellung**

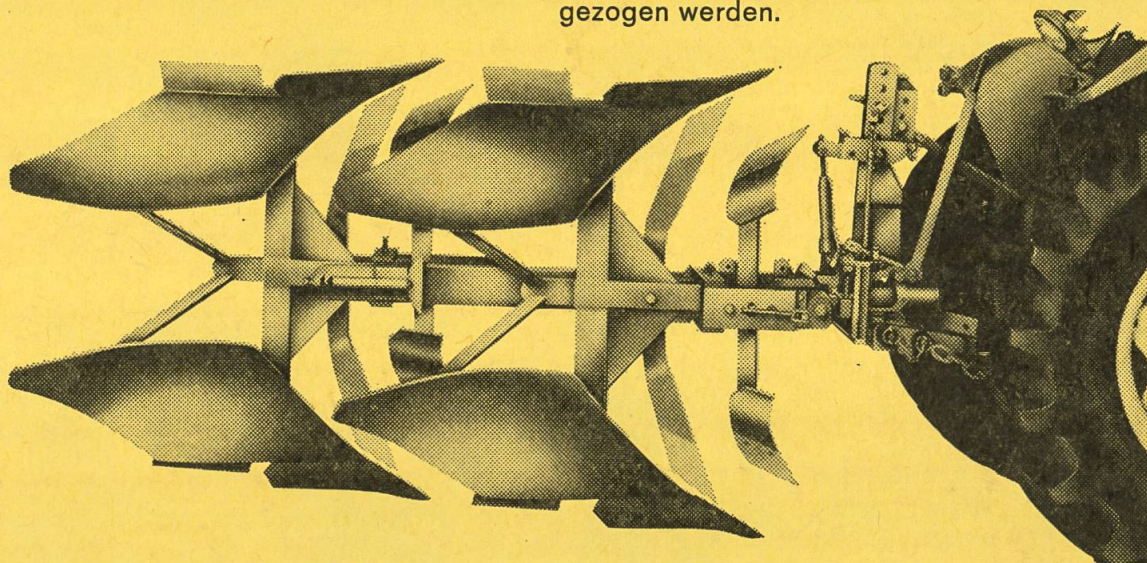

**Verstärkte und
vergrösserte Modelle**



H. Menzi
Pflugfabrik

**8303 Baltenswil / Bassersdorf
Telefon (051) 93 51 23**

Mit einer ganz neuen, erstaunlichen, halb-automatischen Wendevorrichtung.

Hydraulische Wenderegulierung:

Kleinsten Kraftaufwand beim Bedienen des Wendehhebels.

Wendet absolut sicher in jeder Lage, bei jeder Einstellung, ob Erde am Pflug haftet oder nicht.

Wendet absolut ruhig und schlagfrei in jeder Lage, bei jeder Einstellung dank der hydraulischen Wenderegulierung.

Diese einfache, verblüffende Lösung des Wendeproblems entspricht den höchsten Ansprüchen der Landwirte und ist zum Patent angemeldet.

Die Neigung des Pfluges kann nun genau so einfach wie der Anzug, durch Drehung eines Spindelhebels, verstellt werden. Es wird kein Schraubenschlüssel mehr benötigt, es müssen keine Schrauben gelöst und wieder angezogen werden.

Mit unseren neuen, vergrösserten und verstärkten Modellen können wir nun das reichhaltigste Angebot an 2-Scharpflügen aufweisen. Für jeden Traktor, für jedes Gelände, für jeden Anspruch den richtigen Pflug.

Modelle: von 400 bis 700 kg Gewicht
von 130 bis 150 cm Höhe
von 85 bis 100 cm Längsabstand
der Scharen.

Natürlich bauen wir auch noch die bewährten 1-Schar-Winkelpflüge, geeignet für alle Bodenverhältnisse, für extreme Hanglagen bis 40 % genau so gut wie für ebenes Gelände.

Dazu kommt unser äusserst robustes und technisch einwandfreies System der vollhydraulischen 2- und mehrscharigen Wendepflüge, die ebenfalls in allen Grössen und Gewichtsklassen hergestellt werden.

Wenn Sie sich mit der Anschaffung eines Pfluges beschäftigen, zögern Sie nicht, uns zu einer unverbindlichen Vorführung aufzubieten. Sie werden überrascht sein, was Menzi mit seinem neuen Pflugprogramm alles zu bieten hat.

Für jeden Traktor, für jedes Gelände, für alle Ansprüche den richtigen Pflug.

Sich abschrecken lassen von einem günstigen Preis?



Nein, und vor allem dann nicht, wenn es um den Kemper MAISWOLF geht. Denn hier ist der Preis durch die ganz neuartige, überaus einfache Konstruktion begründet: Der Einzug wird nicht durch ein kompliziertes System von Ketten bewerkstelligt, sondern – viel einfacher – mit Einzugschnecken. Stehend wird der Stengel gemäht und auf Schnittlängen von 7, 11 oder 15 mm gehäckselt. Es gibt an der ganzen Maschine nur einen Schmiernippel. Alles was Schmierung braucht – ausgenommen eben diese einzige Schmierstelle – wird vom zentralen Ölbad aus versorgt. Und dann das geringe Gewicht! Die 290 kg des MAISWOLF werden Ihrem Traktor nie Schwierigkeiten machen.

auch punkto Leistung

hat der MAISWOLF alle Erwartungen übertroffen. Er bleibt selbst einem 60-PS-Traktor nichts schuldig, und über das saubere, schmackhafte Futter, das er liefert, hört man nur ein Lob.

Ausschneiden und in offenem Umschlag mit 10Rp frankiert einsenden an Aebi & Co AG Maschinenfabrik, 3400 Burgdorf, Telefon 034 2 33 01.

Schicken Sie mir unverbindlich Prospekt, Preisliste und Referenzen über den Kemper-MAISWOLF.

Adresse: _____

AEBI



Der gesunde Stall

mit einer wärmeisolierenden Prenorm-Decke mit einheitlicher Ton-Untersicht

Das Raumklima und die hygienischen Verhältnisse eines Stalles sollen so gestaltet werden, dass sie dem Gedeihen der Tiere förderlich sind. Die beste Voraussetzung, um diese Forderungen zu erfüllen, bietet die Prenorm-Betonbalkendecke.

Prenorm-Decken haben eine gute Wärmeisolation und eine einheitliche, saubere Ton-Untersicht. Sie sind schalungsfrei (Untersperrung nur bei Spannweiten über 3 m erforderlich) und haben ein geringes Eigengewicht. Sie können einfach, sauber und wirtschaftlich verlegt werden.

Prenorm-Decken sind feuersicher und frei von Schweißwasser. Durch freie Wahl der Deckenstärke ist die wirtschaftliche Ausführung in bezug auf Nutzlasten und Spannweiten bestens gewährleistet.

Für ganz speziell hohe Ansprüche steht die Prenorm-Wi-Klimadecke zur Verfügung. Dieses Deckensystem ermöglicht eine zugfreie und regulierbare Frischluftzufuhr.

prenorm
Betonbalkendecke

COUPON bitte einsenden an
Zürcher Ziegeleien, Postfach
8021 Zürich

Ich wünsche Prospektmaterial

Ich wünsche unverbindliche
Beratung

(Gewünschtes bitte ankreuzen)

23

Absender _____

Ort (PLZ) _____

Telefon _____

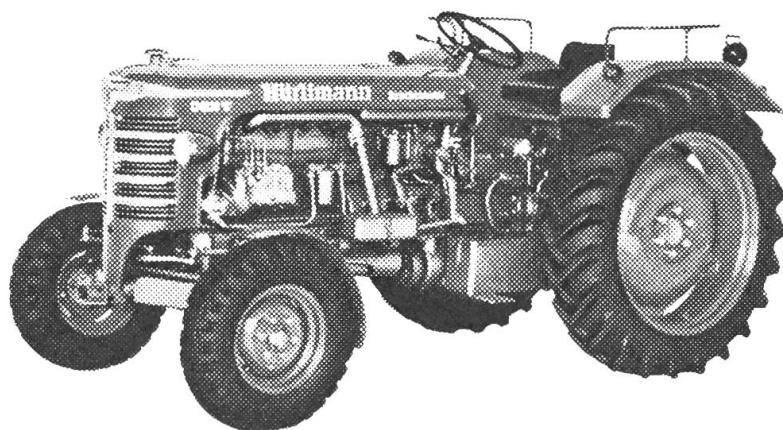

Die neuen Modelle der Hurlimann-Traktoren

D-95	45 PS
D-110	55 PS
D-115	55 PS
D-150	62 PS
D-200	70 PS
D-210	77 PS

Wahlweise mit: 12-Gang-Standard-Getriebe
oder 18-Gang-Synchromatic-Getriebe
(alle 18 Gänge vollsynchronisiert)

Motorabhängige Zapfwelle mit 540 U/min. + 1000 U/min.
Gangabhängige Zapfwelle für Triebachsanhänger
(bei den SYNCHROMATIC-Traktoren ist die Zapfwelle
während der Fahrt und unter Last schaltbar)

Verlangen Sie bitte unverbindlich Prospekte!

Hurlimann

Traktoren- und Motorenwerk, 9500 Wil
Telefon 073 - 22 11 44

Kolbenmaisernte Kolbenmaissilage



Die Maisanbauflächen wachsen weiter

Der CMP 6 Maispflücker von Rivierre-Casalis und Traktor ergeben zusammen einen sehr wendigen selbstfahrenden Maispflücker der eine Mechanisierung der Maisernte auch bei schwierigen und feuchten Bodenverhältnissen ermöglicht.

Alle Arbeitsvorgänge können mühelos vom Traktorfahrersitz überwacht werden.

Die speziell langen Pflückerwalzen und vorstehenden Pflückerketten ermöglichen auch eine Kolbenernte bei liegendem Mais.

Kolbentankinhalt 1,8 m³

Durch seine außergewöhnliche Konzeption und seine robuste Konstruktion kann mit dem aufgesattelten Maispflücker CMP 6 eine hohe Ernteleistung erzielt werden.

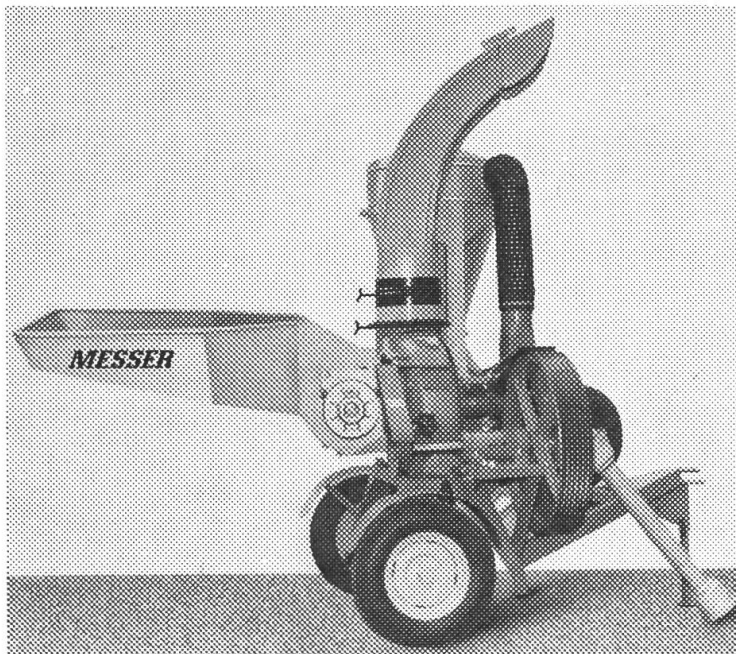

Auf dem Gebiet der Körner- und Kolbenmaissilage können wir Ihnen einiges bieten.

MESSER liefert 4 verschiedene Größen Körner- und Kolbenmaismühlen zum Vermahlen und Einsilieren von Mais für Elektromotoren ab 3 PS bis 30 PS und mit Zapfwellenantrieb bis 110 PS.

Die größeren Modelle sind für Traktorzug gebaut.

MESSER-Maschinen —

Neuzeitliche Maschinen für wirtschaftliche Ernte

MESSER

**Ernst Messer AG
4450 Sissach BL
Tel. 061 - 85 23 21**

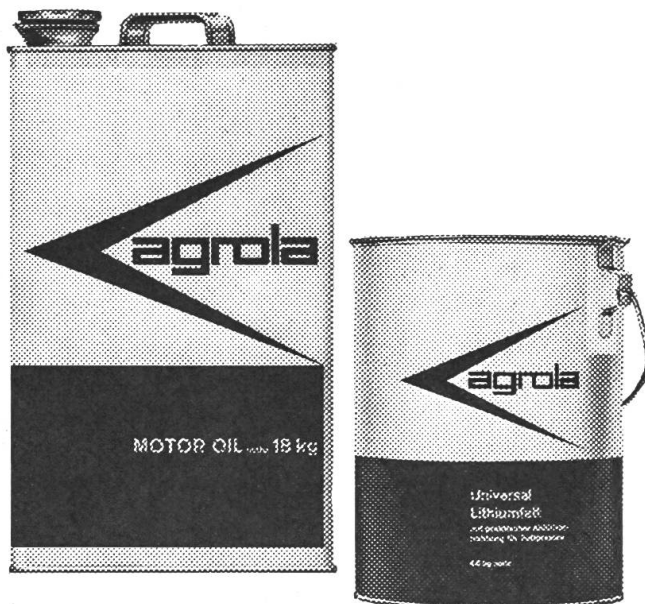

die zuverlässigen Markenprodukte mit der maximalen Schmierkraft!



AGROLA Universal-Traktorenöl
HD S-1, SAE 20W-30, für Motor, Getriebe
und Hydraulik, für Sommer und Winter

nur Fr. **2.70** per Liter
in der 20-l-Kanne (18 kg netto)

AGROLA Universal-Lithiumfett
das hochschmierfähige Einheitsfett für den
ganzen Maschinen- und Fahrzeugpark

nur Fr. **4.35** per Kilo im 4,5-kg-Kessel
bei der Landw. Genossenschaft

Profitieren Sie!

EIN WICHTIGER FAKTOR FÜR DEN TRAKTOR

Der CINTURATO AGRICOLO ist leistungsfähiger und wirtschaftlicher. Die Gürtelbauweise mit flexibler Karkasse bietet spürbare Vorzüge: breitere Bodenaufstandsfläche, also besseres Anpassen an alle Bodenverhältnisse. Die besondere Konstruktion bewirkt zahnradähnliches Abrollen und bessere Zugkraftübertragung. Kleiner Rollwiderstand – weniger Kraftstoffverbrauch – höhere Stundenleistung.

Durch verbesserten
Fahrer-
komfort

CINTURATO

Scho-
und des Fahrzeugs.

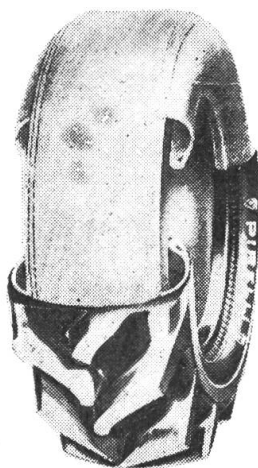

PIRELLI

Neu!

Ein kräftiges Gespann

überdimensioniert
preisgünstig



**Auf jahrelanger, tausendfacher Erfahrung
aufgebaut, entstanden diese neuzeitlichen
Maschinen. – Gebaut für den harten – auch
überbetrieblichen Einsatz!**

**Bei einer Neuanschaffung sollten Sie sich über
unsere Mistzetter (in 6 verschiedenen Grössen)
und unsere Mistladekrane informieren.**

Wir bieten Vorteile, die auch Sie überzeugen.

Agrar

Fabrik landwirtschaftlicher
Maschinen AG, 9500 Wil
Telefon 073/220122

Senden Sie mir den Prospekt
vom Mistladekran/Mistzetter.

Name: _____

Adresse: _____

Diese Maschine ist an der OLMA an unserem Stand, Halle 6, ausgestellt.

Krüger-Hydrauliklader

5 verschiedene Grössen und Typen / Ein- und Zweiachser
Für jeden Betrieb die richtige Maschine

Hecklader Junior
schon ab
Fr. 3950.—

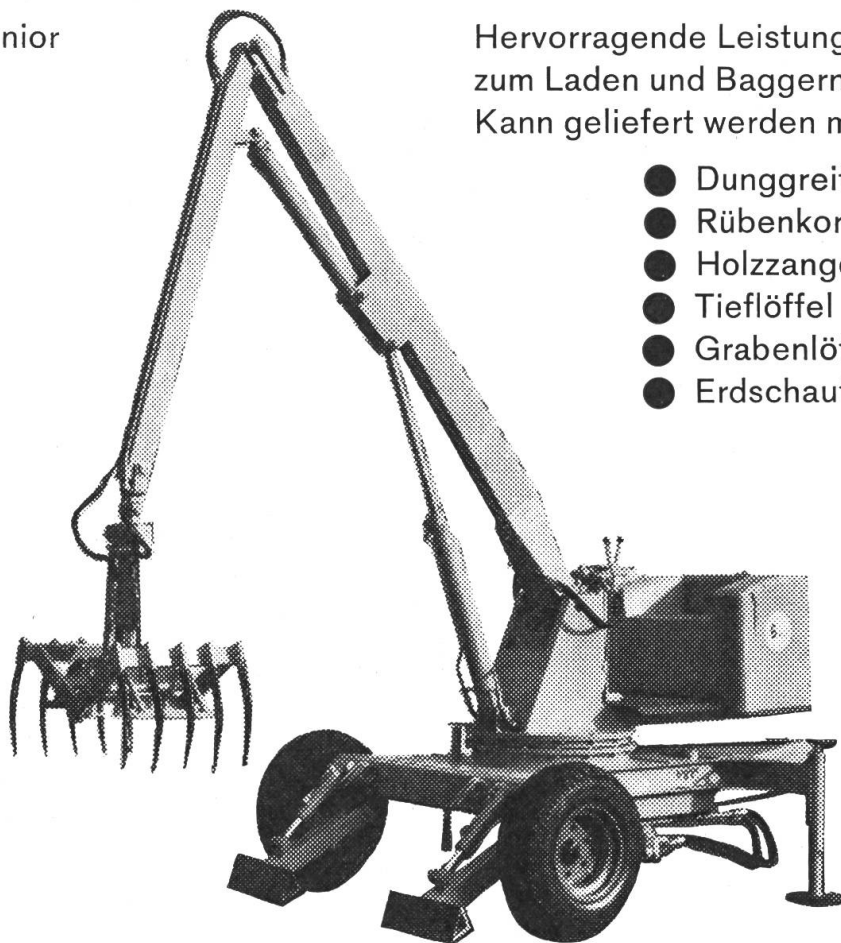

Hervorragende Leistung
zum Laden und Baggern.
Kann geliefert werden mit:

- Dunggreifer
- Rübenkorb
- Holzgange
- Tieflöffel
- Grabenlöffel
- Erdschaufel

Krüger seit 10 Jahren spezialisiert auf Hydrauliklader.

Krüger seit 10 Jahren der meistverkaufte Hydrauliklader **in der Schweiz**.
Führend in Leistung und Qualität — z. B. **Typ S hebt 900 kg am gestreckten Arm, ca. 2000 kg am halben Arm, greift 5,5 m weit und steht beim Laden «bockstill».** — Grosse Kraftreserve und deshalb längere Lebensdauer.

Generalvertretung für die Schweiz:

Gebr.



8174 Stadel ZH
Tel. 051 / 94 21 39

Verkaufs- und Servicestellen:

Ernst Straub AG, Koppigen BE; Gerber & Reinmann AG, Schwarzhäusern BE; Weber & Hofmann, Rümli-Genève BE; Max Berger & Söhne, Büren SO; Walter Zangger, Wetzikon ZH; Max Dürr, Gossau SG; Alfred Honegger, Zizers GR; Andreas Dachauer, Küblis GR.

Einige Gebietsvertretungen noch frei!

MAIS-KOLBENERNTER MAISPFLÜCK-DRESCHER RICHON

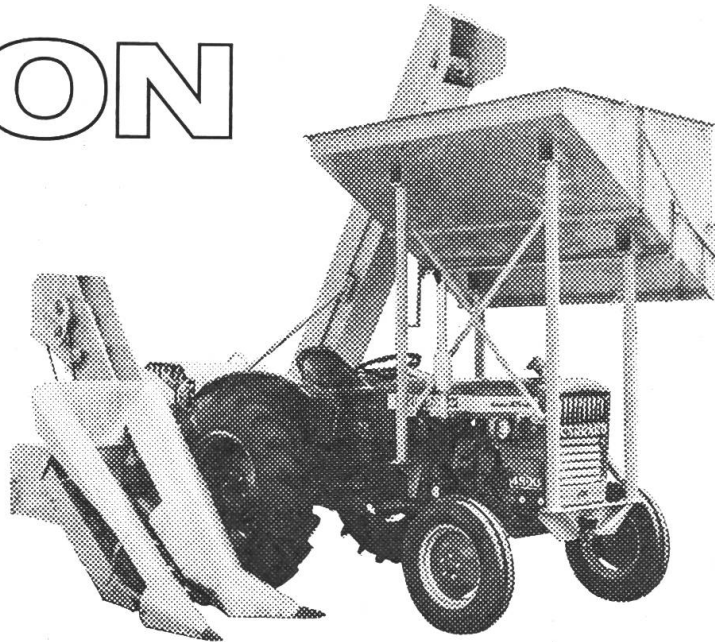

RICHON ist in Europa das führende Unternehmen für Mais-Erntemaschinen. Maispflück-Entliescher (corn-picker) und Maispflück-Drescher (corn-sheller) aufgesattelt oder gezogene Ausführung für jede Betriebsgrösse.

Mais-Silage wird durch das MENGELE-Programm erweitert: Maishäcksler Mais-Blitz, Einachs-Automatikwagen AWE-4, Einachskipper, Häcksel-Abladegebläse HG-2 und automatische Fütterungswagen.

Unser Mais-Programm bietet Ihnen zweifellos Vorteile ohne gleichen. Für jeden Ernteeinsatz, alle Maschinen aufeinander abgestimmt. Unsere Spezialisten beraten Sie gerne.

----- ✂
Ich bitte um Zusendung von Prospekt und Preisliste von :

- | | | |
|---|---|--|
| <input type="checkbox"/> Mais-Kolbenernter | <input type="checkbox"/> Maishäcksler | <input type="checkbox"/> Maisschrotter |
| <input type="checkbox"/> Maispflück-Drescher | <input type="checkbox"/> Automatikwagen | <input type="checkbox"/> Abladegebläse |
| <input type="checkbox"/> Mais-Dreschmaschinen | <input type="checkbox"/> Einachskipper | <input type="checkbox"/> Fütterungswagen |

Name/Vorname

PLZ/Ort

ROBERT FAVRE

LANDMASCHINEN
1530 Payerne Tel. (037) 61 14 94



HW-220
HW 230
HW-240

ZWEISCHARPFLÜGE

sind leichtzügiger und arbeiten besser Tausendfachbewährte, unübertroffene halbautomatische Wendevorrichtung. Grosser Durchlass zwischen den Pflugkörpern. Beide Furchen in der Breite genau einstellbar. Riestern aus chromlegiertem Panzerstahl, gegen Abnutzung besonders widerstandsfähig. Zuverlässige Bruchsicherungen.

Die OTT-Zweischarpflüge sind einfach zu regulieren, sehr robust gebaut und vorbildlich in der Arbeitsleistung. Sie sind eines der besten Bodenbearbeitungsgeräte für den modernen Landwirt.

Wir liefern auch Winkelpflüge WD-K 69 sowie Dreischarpflüge mit hydraulischer und halbautomatischer Wendevorrichtung. Verlangen Sie bitte Offerte oder unverbindliche Vorführung.

Fabrikvertreter für die Ostschweiz: H. Feurer, Marchsteinstr., 5115 Möriken AG, Telefon (064) 53 11 33

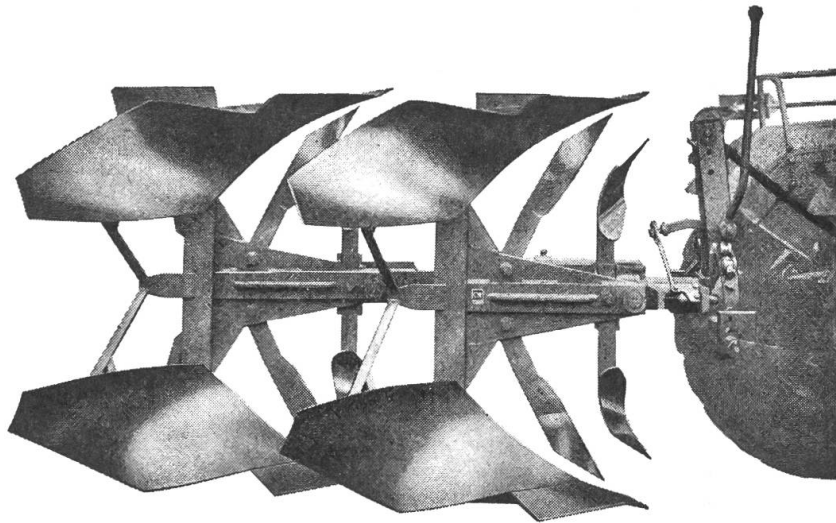

GEBRÜDER OTT AG MASCHINENFABRIK WORB

Telefon (031) 83 05 11



Internationale Spitzenklasse

**HAGE-
DORN**

Wisent

**6 Kaufgründe
für den
Sammelroder**

Wisent



- Mehr Leistung durch ausgereifte Technik.
- Höchste Zuverlässigkeit durch sichere Funktion.
- Hohe Produktivität durch ständige Einsatzbereitschaft.
- Lange Lebensdauer durch verschleissarme Werkstoffe.
- Einfache Handhabung durch übersichtliche Bauweise.
- Vereinfachte Wartung durch sinnvolle Konstruktion.

**WISENT Sammelroder
optimale Technik – wirtschaftlich gelöst.**

Generalvertreter:

A. Müller, Maschinenfabrik, 4112 Bättwil bei Basel Tel. (061) 75 11 11

Kramer

Allrad

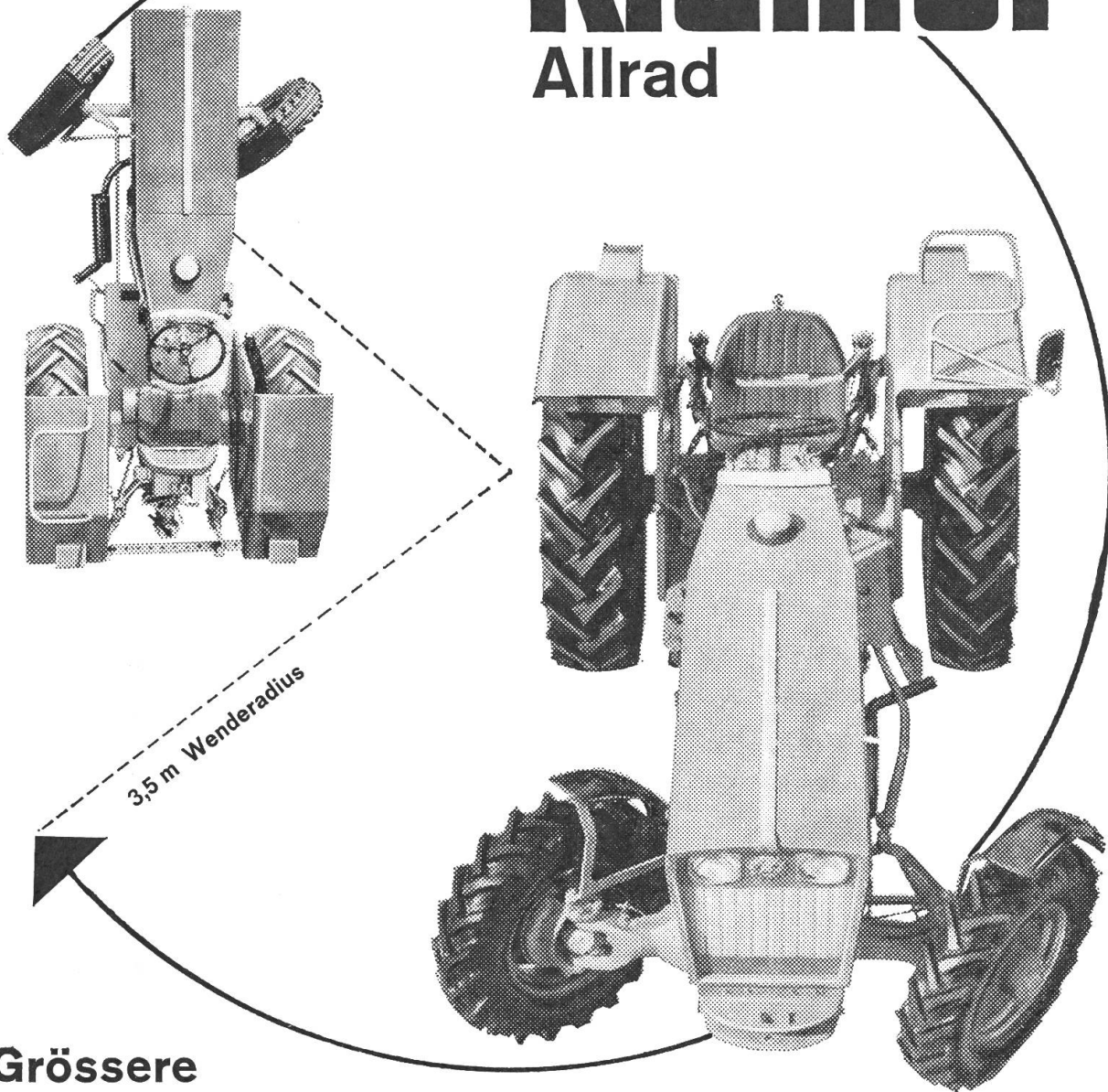

Grössere Leistung und hohe Qualität

Der neue Kramer-Allrad kann die Zugkraft bis um 30% steigern. Der sehr grosse Lenkeinschlag von 60° bringt äusserste Wendigkeit bei knappstem Raum. Verblüffend einfach ist das Synchron-Lastschalt-Wendegetriebe zu bedienen. Einzigartig gelöst ist die oelhydraulische Vierradbremse und Einzelradbremse mit Vorwählung, ein wichtiger Faktor zur Unfallbekämpfung. Im Kramer-Traktor findet der Praktiker seine Wünsche erfüllt.

Generalvertretung:

W. MAHLER
8912 OBFELDEN TEL. 01 99 41 91

Filialbetriebe:

3034 Murzelen BE,
Tel. (031) 82 09 34

1523 Granges près
Marnand, (037) 64 12 20

ARGUS II

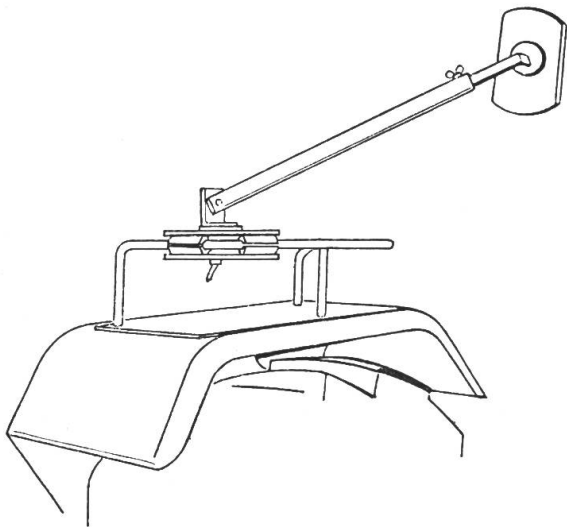

Der neue Traktor-Rückblickspegel

Verstellbar bis 2,50 m Ladebreite

Kann in wenigen Augenblicken montiert und demontiert werden.

Mit Klauenbefestigung für rechtwinklige Sitzgeländer Fr. 75.-

Mit Schienenbefestigung für übrige Typen Fr. 80.-

Mitglieder des SVLT erhalten 5 Franken Rückvergütung.

Auslieferungsstelle: 8570 Weinfelden, Austrasse 8
Telefon 072 - 5 12 94 oder (073) 45 12 94



Waadt
Unfall

Waadt
Leben

Für alle Ihre Versicherungsfragen

Die Waadt-Unfall ist die Vertrauensgesellschaft des Schweizerischen Verbandes für Landtechnik - SVLT (vormals Schweiz. Traktorverband).

Agenturen in der ganzen Schweiz

Die Nr. 15/71 erscheint am 4. Dezember 1971

Schluss der Inseratenannahme ist am 12. November 1971

Hofmann-Annoncen, 8163 Obersteinmaur ZH, Tel. (051) 94 19 22 - 23

«DER TRAKTOR und die Landmaschine»

Administration: Sekretariat des Schweiz. Verbandes für Landtechnik - SVLT, Altenburgerstr. 25, 5200 Brugg/AG, Tel. (056) 41 20 22, Postcheck 80 - 32608 Zürich - Postadresse «Der Traktor und die Landmaschine», Postfach 210, 5200 Brugg/AG. - Inseratenregie: Hofmann-Annoncen, 8163 Obersteinmaur/ZH - Telefon (051) 94 19 22 - 23. Erscheint jährlich 15 Mal. Abonnementspreis Fr. 13.50. Verbandsmitglieder erhalten die Zeitschrift gratis zugestellt. Abdruck verboten. Druck: Schill & Cie. AG, 6000 Luzern.

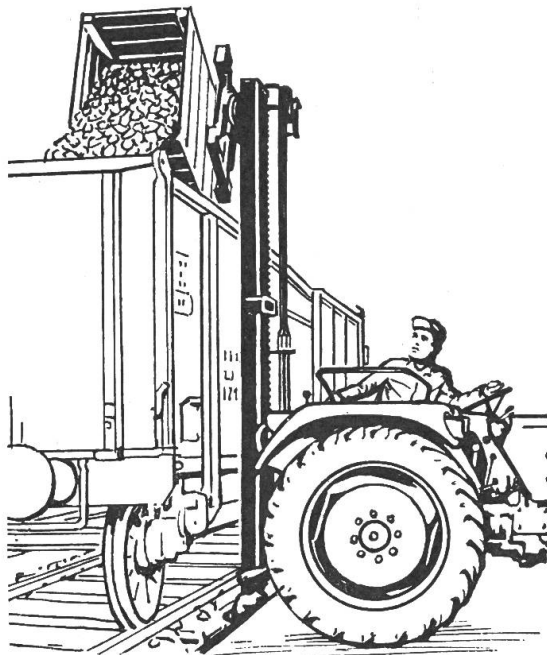

Mit dem



Hubstapler

können Sie

- ↑ auf 3 m heben
- ↔ seitenschieben
- Paloxen auskippen (360° beidseitig)
- ∨ Die Neigung verstellen

Alles mit 1000 kg Belastung
und ohne Mühe.

HARUWY

Fabrique de machines agricoles

**Hans-Rudolf WYSS, Vernand
CH-1032 ROMANEL sur Lausanne**

Unsere Mitarbeiter in der Deutschschweiz:

Walter Pfanner, 3250 Lyss BE,
Telefon (032) 84 13 79

Christian Moser, 2943 Vendlincourt BE,
Telefon (066) 74 46 89

Walter Gerber, 3324 Hindelbank BE,
Telefon (034) 3 83 08

Roland Baumgartner, 8157 Dielsdorf ZH,
Telefon (01) 94 06 46

Zweischarpflug «LA ROYALE»

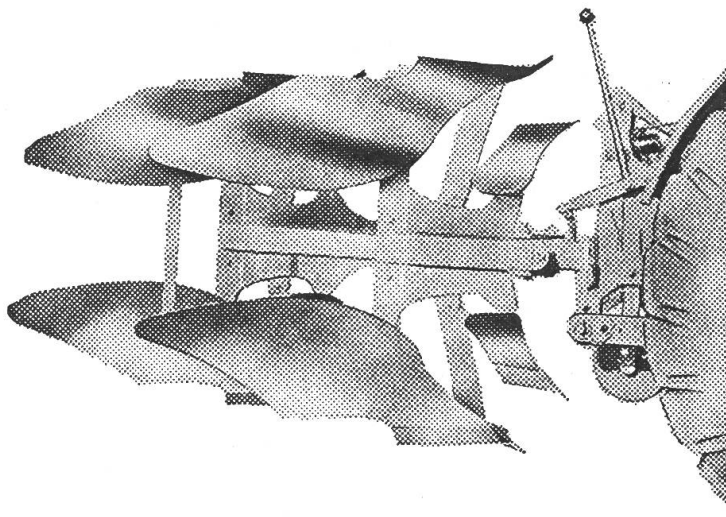

für starke Traktoren

immer mehr leistungsfähig
immer mehr verstärkt
immer mehr widerstands-
fähig

PAUL HENRIOD GmbH.
1040 ECHALLENS VD
Telefon (021) 81 18 81 / 82

**Pflugfabrik —
Landmaschinen**

Niederlassung: 1562 Corcelles b/Payerne, Telefon (037) 61 42 50

FIAT 450

BG 1923

Das Angebot des Jahres ...ein unübertreffliches Leistungs-Preis-Verhältnis:

Es ist ein moderner Traktor mit einem 46 PS-Dieselmotor, sehr sparsam im Brennstoffverbrauch, mit angenehmer Laufruhe, elastischer Leistungsabgabe und grosser Start-sicherheit auch bei kaltem Wetter. Sicherheitsanlasser · Alternator ·

Leichtschaltgetriebe mit teilsynchronisierten Gängen · Massive Aussenritzel · Doppelkupplung · Differential Sperre mit Fussbedienung und automatischer Ausschaltung · Leistungsstarke Einhebel-

Regelhydraulik mit Lage- und Zugkraftsteuerung · Radspur vorn und hinten 8fach verstellbar · Komfortabler Gesundheitssitz · Höhenverstellbare Ackerplatte · Höhenverstellbares Zugmaul.

Das alles zum erstaunlich vorteilhaften Preis von nur Fr. 13'800.-



Diesen Traktor gibt es auch mit Vierradantrieb ebenfalls zu einem äusserst vorteilhaften Preis.

BUCHER-GUYER AG
8166 Niederweningen
Tel. 01 94 37 11

BUCHER

COUPON

Schicken Sie mir unverbindlich die Unterlagen über die neuen FIAT-Traktoren

Adresse
