

Zeitschrift: Der Traktor und die Landmaschine : schweizerische landtechnische Zeitschrift
Herausgeber: Schweizerischer Verband für Landtechnik
Band: 32 (1970)
Heft: 15

Werbung

Nutzungsbedingungen

Die ETH-Bibliothek ist die Anbieterin der digitalisierten Zeitschriften auf E-Periodica. Sie besitzt keine Urheberrechte an den Zeitschriften und ist nicht verantwortlich für deren Inhalte. Die Rechte liegen in der Regel bei den Herausgebern beziehungsweise den externen Rechteinhabern. Das Veröffentlichen von Bildern in Print- und Online-Publikationen sowie auf Social Media-Kanälen oder Webseiten ist nur mit vorheriger Genehmigung der Rechteinhaber erlaubt. [Mehr erfahren](#)

Conditions d'utilisation

L'ETH Library est le fournisseur des revues numérisées. Elle ne détient aucun droit d'auteur sur les revues et n'est pas responsable de leur contenu. En règle générale, les droits sont détenus par les éditeurs ou les détenteurs de droits externes. La reproduction d'images dans des publications imprimées ou en ligne ainsi que sur des canaux de médias sociaux ou des sites web n'est autorisée qu'avec l'accord préalable des détenteurs des droits. [En savoir plus](#)

Terms of use

The ETH Library is the provider of the digitised journals. It does not own any copyrights to the journals and is not responsible for their content. The rights usually lie with the publishers or the external rights holders. Publishing images in print and online publications, as well as on social media channels or websites, is only permitted with the prior consent of the rights holders. [Find out more](#)

Download PDF: 02.04.2026

ETH-Bibliothek Zürich, E-Periodica, <https://www.e-periodica.ch>

JOBU - Sägen sägen leichter

JOBU - Sägen sägen rassig

Verlangen Sie Informationsmaterial bei

Michel, Markt AG
Postfach
8021 Zürich
Tel. 051 - 23 86 20



Mittelland: **BE:** Armbruster AG, Laufen; P. Balmer, Frutigen; H. Berger, Schwarzenegg; Blétry & Cie., Porrentruy; A. Brunner, Uetligen; E. Grünig, Zimmerwald; F. Hadorn, Wattenwil; M. Heiniger, Lyss; W. Lüthi, Hermiswil; H. Schnyder, Bern; E. Seiler AG, Burgdorf; H. Tellenbach, Langenthal; A. Wingeier, Trubschachen – **BL:** B. Ehrsam, Gempen – **BS:** Blaser & Cie.; – **AG:** W. Albiez, Gippingen; Gebr. Däster, Murgenthal; M. Egger, Küngoldingen; M. Huser, Niederrohrdorf – **LU:** R. Bühlmann, Sempach; H. Dürig, Hämikon; H. Tanner, Flühli; J. Waldis, Weggis – **SO:** Scheuermann & Co., Olten – **FR:** L. Bärswyl, Plaffeien; K. Stritt, Alterswil; J. Vonlanthen, Heitenried; E. Wassmer S.A., Fribourg.



Waadt
Unfall

Waadt
Leben

1895 – 1970 = 75 Jahre

Unsere Vergangenheit weist in die Zukunft

1960 – 1970 = 10 Jahre

Viele Gründe sprechen für Bührer

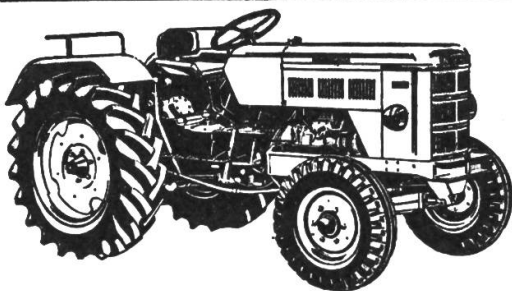

- Patent Bührer TRACTOSPEED-Sicherheitsgetriebe – einzigartiges Schalten der Gänge
- Ideale Gangabstufung für alle Zwecke
15 Vorwärts- und 3 Rückwärtsgänge
- Unter Last zu- und abschaltbare Zapfwelle, motorabhängig mit 2 Drehzahlen und gangabhängig

BÜHRER TRACTOSPEED
einfach einzigartig

Offizielle Vertretung
Service und Ersatzteildienst

Matzinger AG
8600 Dübendorf ZH

Neugutstrasse 89 - Telefon (051) 85 77 77

SCHILTER



Tiptop, dieser Ladetraktor

Ein Mehrzweckfahrzeug, wie man es braucht im modernen Betrieb. Mit der Futteraufnahme vor den Vorderrädern: zum Eingrasen, Silieren, Heuen, Emden. Mit dem separaten Kratzboden zum Mistzetten. Mit Pump- oder Vakuum-Druck-Fass. Geeignet für alle Arbeiten mit der Seilwinde. Und für alle Transporte bis 2,5 Tonnen Nutzlast. Wirklich tiptop, auch sein starker 40-PS-Perkins-Dieselmotor. Der Ladetraktor für Sie!

Fabrikationsprogramm:

LT 1=10m³/40 PS

LT 2=14m³/40 PS

LT 3=17m³/40 PS



Die Schilter-Ladetraktoren interessieren mich. Ich wünsche

- Prospekt und Preisliste
 unverbindliche Gratisvorführung

- LT 1 LT 2 LT 3
 LT 1 LT 2 LT 3

(Gewünschtes bitte ankreuzen!)

Name/Vorname: _____

Strasse/Hof: _____

Plz/Ort: _____

Ausschneiden und senden an:

11.70.12

SCHILTER & Co. Maschinenfabrik 6370 Stans

Telefon 041/611644

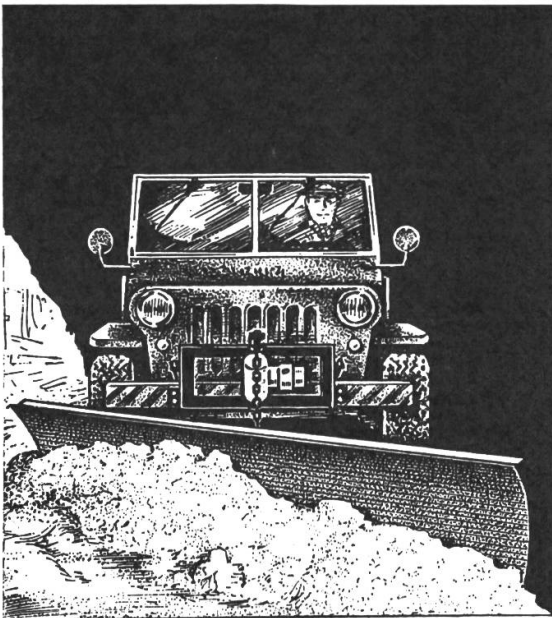

Hydraulischer Schneepflugheber ELECTROLIFT

Rascher und einfacher
Einbau. Wartungsarm.
Hartverchromte Kolben-
stange.
Geeignet für leichte
Motorlastwagen, Jeep etc.

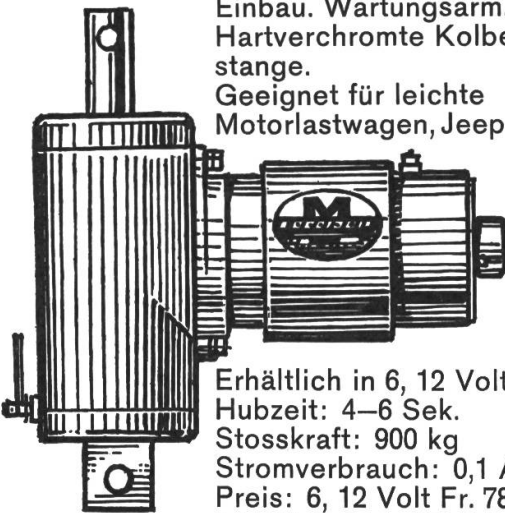

Erhältlich in 6, 12 Volt
Hubzeit: 4–6 Sek.
Stosskraft: 900 kg
Stromverbrauch: 0,1 Ah
Preis: 6, 12 Volt Fr. 789.50
inkl. Kabelzug für Fern-
bedienung mit Magnet-
schalter und Druckknopf.



M. ESCHLER URANIA Abteilung Konstruktionselemente

8004 Zürich, Badenerstr. 294 051 - 23 02 30
Abt. Oelhydraulik (Beratung) 051 - 52 51 52
(Verkauf, Service) 051 - 52 51 51

Ausschneiden und in offenem mit 10 Rp.
frankiertem Briefumschlag einschicken
an:

M.ESCHLER, URANIA-ACCESSOIRES
Badenerstrasse 294, 8004 Zürich

Wir wünschen Prospektunterlagen:

Name/Vorname: _____

Postleitzahl/Ort: _____

Strasse: _____

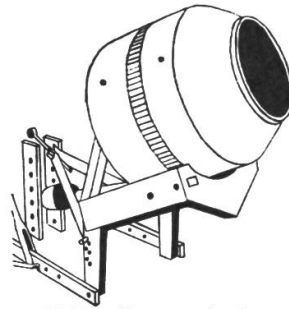

Al-Ko Betonmischer,
klein und praktisch, passt
auf jeden Traktor.

**Silent AG.,
8107 Buchs-
Dällikon
051 71 50 14**

PLUMETT

Ketten-Kraftübertragungen

setzen sich überall dort durch wo der
direkte Anschluss an die Zapfwelle
nicht möglich ist.

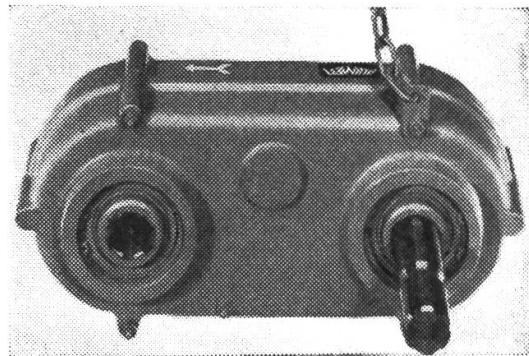

SIMPLEX-, DUPLEX- und TRIPLEX-
Ketten für Drehmomente bis zu 66 mkp
Zwischenachslängen 213 und 332 mm
Uebertragungs-Verhältnisse:
1 : 1 / 1,5 : 1 / 1 : 1,5

Maschinenfabrik

PLUMETTAZ AG 1880 BEX

(025) 5 26 46

**Tourenzähler
Tachografen
Kilometerzähler
Autoschlüssel**

H.K. JETZER+CO
Zürich 8 Zimmergasse 9 Tel. 34 34 30



Verteiler-Einspritzpumpe

Typ DPA Lizenz

HMS

ROOSA MASTER

Nun auf allen Weltklasse-Traktoren montiert

Massey-Ferguson
 David Brown
 John Deere
 Ford
 Bührer
 Renault
 Perkins

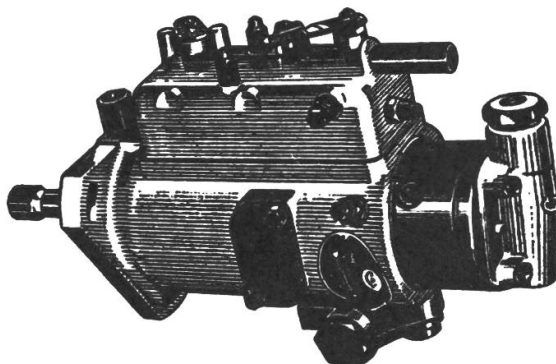

Wirtschaftlich, perfekt, leistungsfähiger bei weniger Verbrauch und billiger im Unterhalt. – Erstklassiger Service.

Generalvertretung,
 Service-Werkstätte, Ersatzteile und
 Austauschpumpen:

VICTOR MERZ AG.

1–3, rue des Rois, 1211 Genf
 Telefon (022) 25 12 25

W0 234

WALTERSCHEID

Gelenkwellen sofort
 auf Anforderung – Serien ebenso schnell
 wie Einzelstücke. Das gilt für alle Typen
 der Walterscheid-Baureihen. Auch für Gelenkwellen
 mit Unfallschutz oder Überlastkupplungen.

Unser Service und Ersatzteildienst ist überall schnell erreichbar.

Generalvertretung
 Ersatzteillager und Service

Paul Forrer AG

Langgrütstraße 113

8047 Zürich Tel. (051) 52 52 99

Werkstätte: Karl Bürklistr. 5
 8004 Zürich

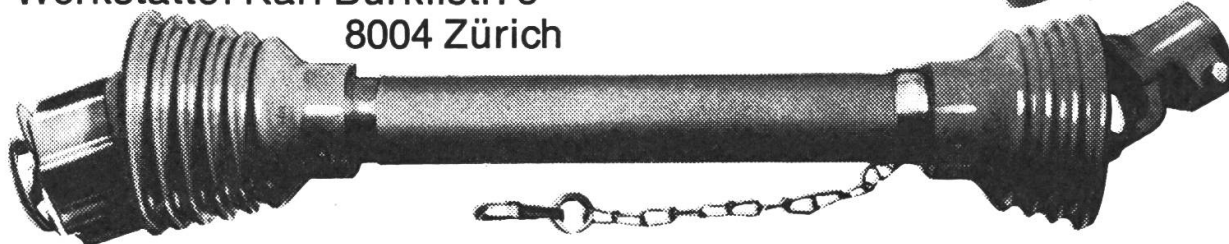
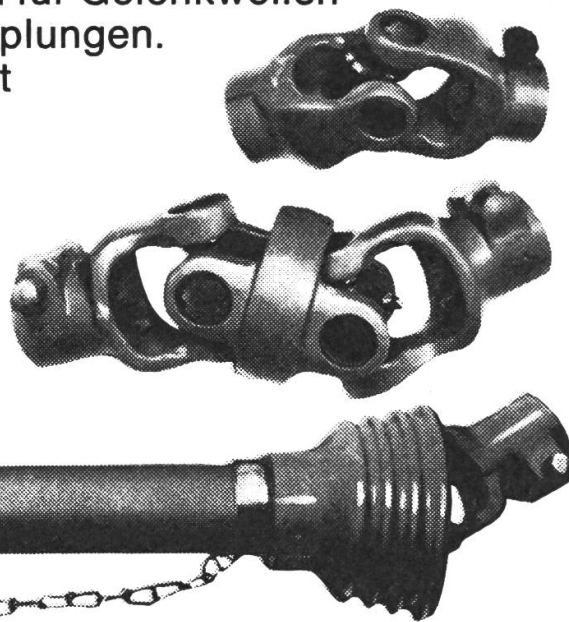

9-14 MARZ 1971
porte de Versailles



d'après Arma

SIMA PARIS

**INTERNATIONALER
LANDMASCHINEN
SALON**

Auskunft :

95, Rue Saint-Lazare
75 - Paris 9^e



**Alle Maschinenbauer
der Welt zu gleicher Zeit**

1

Internationale Pariser Woche

MERK
PULLAX

Merk-Pullax-Traktoren

Wir verkaufen zu reduzierten Preisen:

- 1 Pullax P-20
- 1 Pullax P-30
- 1 Pullax P-40
- 1 Pullax P-20 revidiert

Merk AG, Maschinenfabrik,
8953 Dietikon Tel. 051 - 88 48 05

SIPRA[®]
halten
länger!



In der Schweiz hergestellt. Material, Schnitt und Verarbeitung sind erstklassig. Das gilt für alle SIPRA-Modelle. Genau so wie der günstige Preis! Verlangen Sie Ihre SIPRA-Arbeitshandschuhe im Detailgeschäft. Prospekte durch

Mötteli+Co.
Fabrik für Arbeits-
handschuhe
8048 Zürich



Gratis heizen!

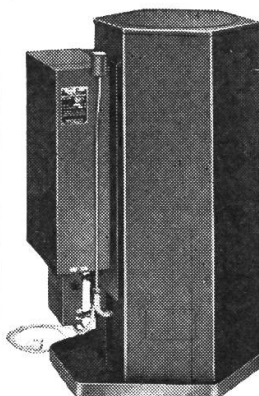

Altöl verbrennen im
KROLL-Ofen.
russfrei
geruchlos
automatisch

6000 bis 40 000 WE/h.
EMPA geprüft.
behördlich zugelassen.

CHARLES KNIGGE
Industriebedarf
Postfach 2657
8023 Zürich
Telefon (051) 46 42 66

Alles ist dauerhaft am Althaus-Druckfass

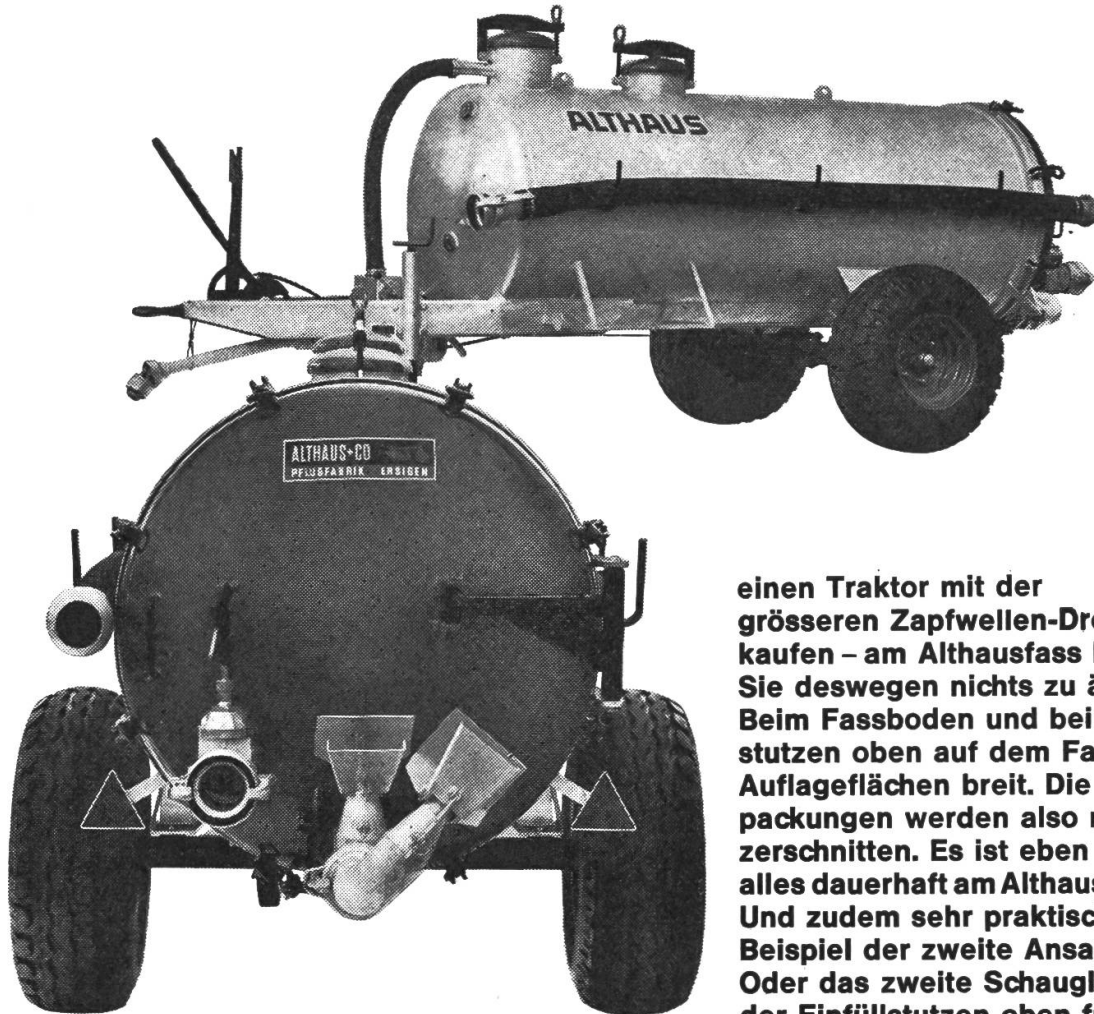

Dauerhaft ist das feuerverzinkte, nichtrostende Material. Dauerhaft ist die grosse Pumpe mit dem grossen Luftvolumen. Ob Sie die Pumpe mit 400 oder mit 1000 Zapfwellentouren laufen lassen, macht ihr nichts aus, denn sie ist nicht übersetzt. Sie können also das Althaus-Druckfass ohne Bedenken dem Nachbarn ausleihen – es wird nichts passieren. Oder Sie können später einmal

einen Traktor mit der grösseren Zapfwellen-Drehzahl kaufen – am Althausfass brauchen Sie deswegen nichts zu ändern. Beim Fassboden und beim Einfüllstutzen oben auf dem Fass sind die Auflageflächen breit. Die Gummipackungen werden also nicht zerschnitten. Es ist eben wirklich alles dauerhaft am Althaus-Druckfass. Und zudem sehr praktisch: wie zum Beispiel der zweite Ansaugstutzen. Oder das zweite Schauglas. Oder der Einfüllstutzen oben für den raschen Kontrollblick und für schnelles Ausspülen.

Deshalb sieht man immer mehr Althaus-Druckfässer in Betrieb landauf und landab. Gerne vereinbaren wir mit Ihnen eine unverbindliche Gratisvorführung – Sie brauchen uns nur untenstehenden Bon einzusenden.

Althaus + Co. AG Pflugfabrik

BON

Ich interessiere mich für

- Prospektmaterial
- unverbindliche
Gratisvorführung
eines Althaus-Druckfasses
- 2300 Liter 2800 Liter
- 3300 Liter

Fabrikvertretung Ostschweiz:
Hanspeter Sommer
«zum Baumgarten»
8251 Unterschlatt Tel. 053 7 63 07

Name: _____

Vorname: _____

Hof: _____

Postleitzahl/Ort: _____

Ausschneiden und senden an:

Althaus + Co. AG Pflugfabrik
3423 Ersigen
Tel. 034 3 21 62 / 63

Krüger-Ladewagen

von Anfang an dabei, von Anfang an an der Spitze. Mit allen Vorteilen, welche Sie von einem Ladewagen erwarten.

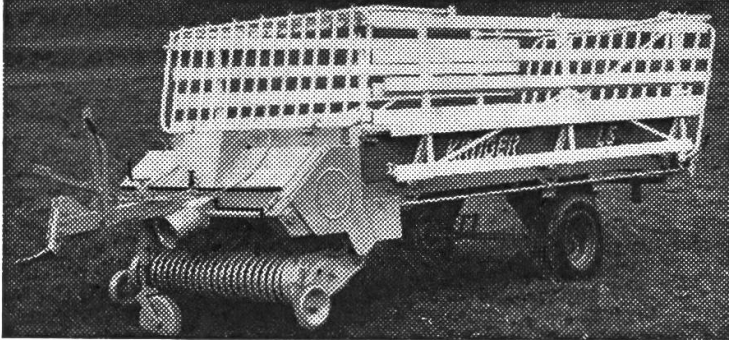

Krüger-Miststreuer

H-3 und H-4, seit Jahren die meistgekauften Miststreuer in der Schweiz.

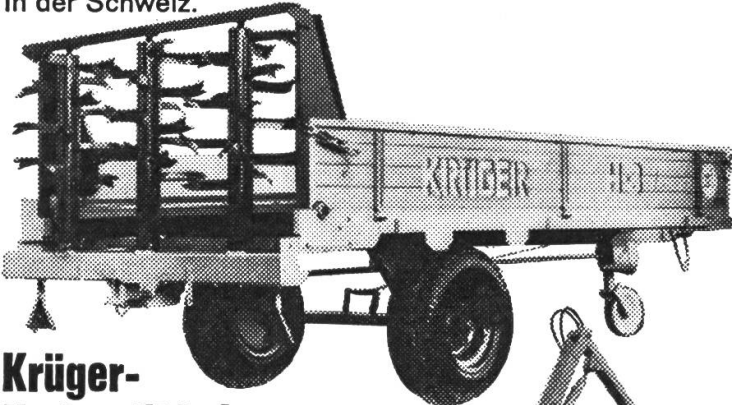

Krüger-Hydrauliklader

Krüger seit über 10 Jahren führend im Hydraulikladerbau. 5 verschiedene Grössen, konkurrenzlos, zum Laden und Baggern.



Generalvertretung für die Schweiz:

Gebr. ALBRECHT 8174 Stadel ZH
Telefon (051) 94 21 39

● Günstig zu verkaufen:

- 1 **Breitdreschmaschine ESTERER** (VOLG) mit Selbsteinleger evtl. mit Motor und Kabel
- 1 **Silohäcksler BUCHER**
- 1 **Kultivator an Dreipunkt**
- 1 **Schiebgewichtswaage, 1000 kg**
- 1 **leichter Traktoranhänger**
- 1 **Aebi Sämaschine, 1,75 m**

Auskunft:

P. Kaiser, 8153 Rümlang
Tel. 051 - 83 83 98

Hs. Schneider, 8153 Rümlang
Tel. 051 - 83 81 68

Ihrer Gesundheit zuliebe

GRAMMER

Traktorsitze



Über 20 verschiedene Typen mit allen wünschbaren Verstell- und Anpassungs-Möglichkeiten.

Weltfirmen wie :

Deutz, John Deere, IHC, Steyer, David Brown, Fendt, etc. bauen **GRAMMER**-Sitze serienmässig auf. DLG-geprüft.

Profitieren auch Sie von der enormen Erfahrung von **GRAMMER**.

Verlangen Sie den Sammel-Prospekt bei Ihrem Händler, oder direkt bei der Generalvertretung:



Landmaschinen - Bedarf
8953 Dietikon ☎ 051 88 44 21

Die

Milchkarren

genügend
kennzeichnen
und beleuchten!

Sie gefährden
sonst ihre eigenen
Kinder!



Kombinierte Förderbänder

«DUKS» 450 mm Gummiband mit Holzmitnehmern, stufenloses Wechselgetriebe, für Silo, Ballen, Säcke, Kartoffeln, Rüben, usw.

Sehr günstig im Preis:

4 m	5 m	6 m	7 m	8 m
Fr. 2300.—	Fr. 2500.—	Fr. 2780.—	Fr. 3000.—	Fr. 3250.—

Motor 1½ PS mit Schalter und Stecker **Fr. 400.—**

Motor 2 PS mit Schalter und Stecker **Fr. 440.—**

ROBERT FAVRE PAYERNE

Tel. (037) 61 14 94

Traktorkabine VIKTOR

überall bestens bewährt und beliebt dank der vielen Vorteile:

stabile, saubere Ausführung,
alle Stahlrohrteile verzinkt,
kein Rosten, kein Abblättern
von Farbe, einfache Montage
auf alle Traktortypen,
tiefer Beinschutz vorne und
seitlich,
leicht aushängbare Seitenscheiben,
linke Seite mit Riegelverschluss
z. Öffnen,
ausserordentlich günstiger Preis.



Die Traktorkabine VIKTOR schützt vor Nässe, Zugluft und Kälte. Denken Sie an Ihre Gesundheit und verlangen Sie Prospekte bei Ihrem Händler oder direkt bei

VIKTOR-Erzeugnisse AG, 8580 Amriswil

Tel. 071 - 67 15 07

Traktorenkabine, Traktorensitze

Kramer

Allrad

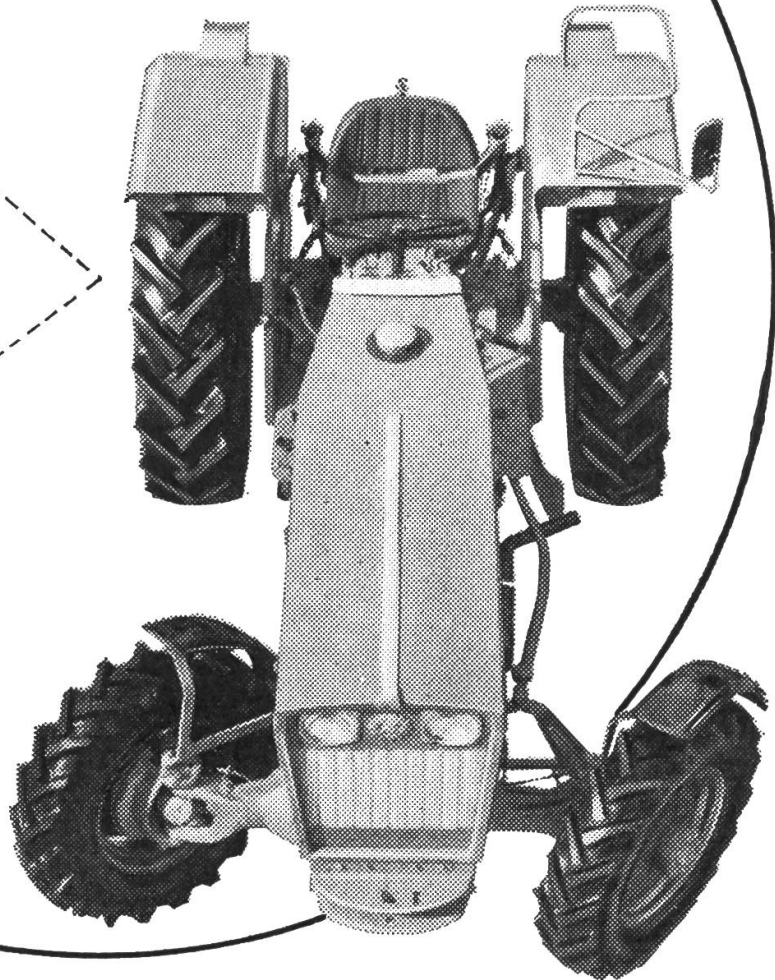
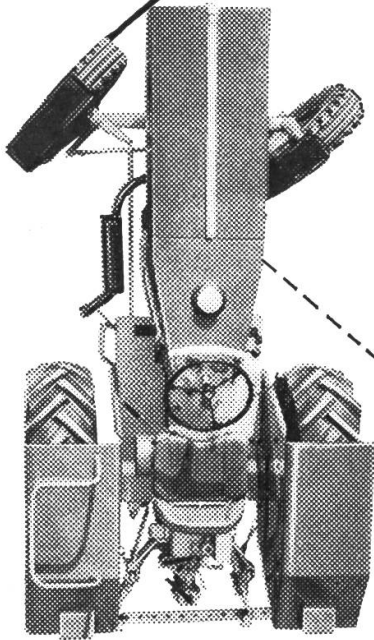

3,5 m Wenderadius

Grössere Leistung und hohe Qualität

Der neue Kramer-Allrad kann die Zugkraft bis um 30% steigern. Der sehr grosse Lenkeinschlag von 60° bringt äusserste Wendigkeit bei knappstem Raum. Verblüffend einfach ist das Synchron-Lastschalt-Wendegetriebe zu bedienen. Einzigartig gelöst ist die oelhydraulische Vierradbremse und Einzelradbremse mit Vorwählung, ein wichtiger Faktor zur Unfallbekämpfung. Im Kramer-Traktor findet der Praktiker seine Wünsche erfüllt.

Ich wünsche unverbindliche den farbigen Kramer-Traktoren-Prospekt und Vertreterangabe.

Name _____

Adresse _____

Generalvertretung: **W. Mahler
Spezialwerkstätte für
Traktoren**

8912 Obfelden, Tel. 051 99 41 91

Filialbetriebe:

3034 Murzelen BE, Tel. 031 82 09 34

1523 Granges près Marnand, 037 64 12 20

