

**Zeitschrift:** Der Traktor und die Landmaschine : schweizerische landtechnische Zeitschrift  
**Herausgeber:** Schweizerischer Verband für Landtechnik  
**Band:** 31 (1969)  
**Heft:** 9

## **Werbung**

### **Nutzungsbedingungen**

Die ETH-Bibliothek ist die Anbieterin der digitalisierten Zeitschriften auf E-Periodica. Sie besitzt keine Urheberrechte an den Zeitschriften und ist nicht verantwortlich für deren Inhalte. Die Rechte liegen in der Regel bei den Herausgebern beziehungsweise den externen Rechteinhabern. Das Veröffentlichen von Bildern in Print- und Online-Publikationen sowie auf Social Media-Kanälen oder Webseiten ist nur mit vorheriger Genehmigung der Rechteinhaber erlaubt. [Mehr erfahren](#)

### **Conditions d'utilisation**

L'ETH Library est le fournisseur des revues numérisées. Elle ne détient aucun droit d'auteur sur les revues et n'est pas responsable de leur contenu. En règle générale, les droits sont détenus par les éditeurs ou les détenteurs de droits externes. La reproduction d'images dans des publications imprimées ou en ligne ainsi que sur des canaux de médias sociaux ou des sites web n'est autorisée qu'avec l'accord préalable des détenteurs des droits. [En savoir plus](#)

### **Terms of use**

The ETH Library is the provider of the digitised journals. It does not own any copyrights to the journals and is not responsible for their content. The rights usually lie with the publishers or the external rights holders. Publishing images in print and online publications, as well as on social media channels or websites, is only permitted with the prior consent of the rights holders. [Find out more](#)

**Download PDF:** 05.04.2026

**ETH-Bibliothek Zürich, E-Periodica, <https://www.e-periodica.ch>**

# Saubere Kolben leben länger als verrusste Kolben.

Diese Erfahrung machen immer mehr Fahrer und verlangen bei jedem Ölwechsel wieder Motorex: Das Öl, das den Motor sauber hält.

BUCHER + CIE. AG, LANGENTHAL

Motoroil  
**MOTOREX**

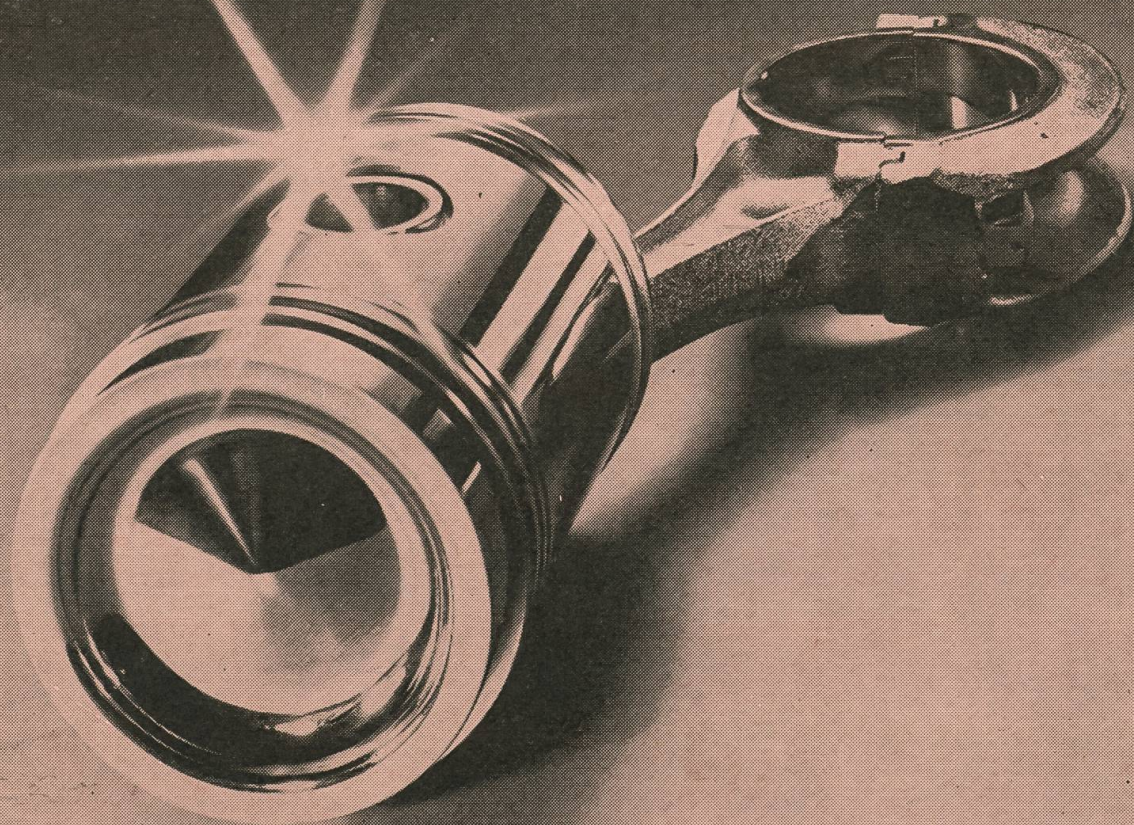

# Prächtig geht mein Weizen auf!

Dabei wurde er in rassicem Traktortempo gesät. Mit der ROGER von Aebi, der Sämmaschine mit der stets gleich bleibenden, grossen Zellenöffnung (die Sämenge wird ausschliesslich durch Verändern der Drehzahl reguliert), mit den starken, überbreiten Schargelenken, die selbst nach Jahren noch den spielreifen Reihenhinabstand gewährleisten. Solide, verstellbare Spurlockerer in schwerem Boden besonders wichtig! - und ein vom Traktorsitz aus sichtbarer Anzeiger für den Stand des Saatgutes im Säkasten vervollständigungsfreie Traktorsämmaschine für den Landwirt, der grosse Leistung verlangt.



Gutschein für Prospekt und Preisliste über die Roger-Sämmaschine.  
Einsenden an Aebi & Co. AG, 3400 Burgdorf, Telephon 034/2 33 01  
Adresse:



# AEBI

**HOCHDRUCK-AUFSAMMELPRESSEN**

**KR 40**

**RIVIERRE-CASALIS**

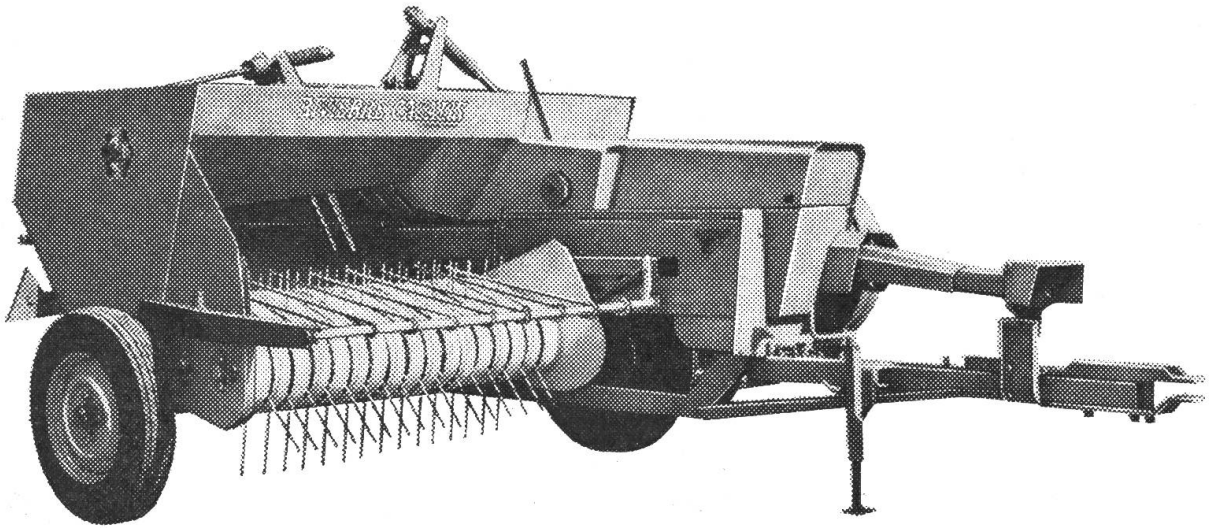

**RIVIERRE-CASALIS** Hochdruckpressen mit sehr hoher Leistung bewältigen spielend jedes Erntegut, sei es Heu, Halbheu oder Stroh.

**RIVIERRE-CASALIS** Hochdruckpressen halten den schwersten Belastungen stand, sie sind gebaut für lange Lebensdauer.

**RIVIERRE-CASALIS** Hochdruckpressen bekannt durch ihren sehr ruhigen Lauf. Antrieb des Preßkolbens mit Ausgleichsgewicht.

**RIVIERRE-CASALIS** auch in der Schweiz seit jeher ein Begriff von Zuverlässigkeit und Qualität.

Verlangen Sie unverbindlich Prospekte und Preise

**MESSER**

**Ernst Messer AG Landmaschinen 4450 Sissach BL  
Telefon 061-85 23 21**

Der neue

# Hürlimann

## Mähapparat

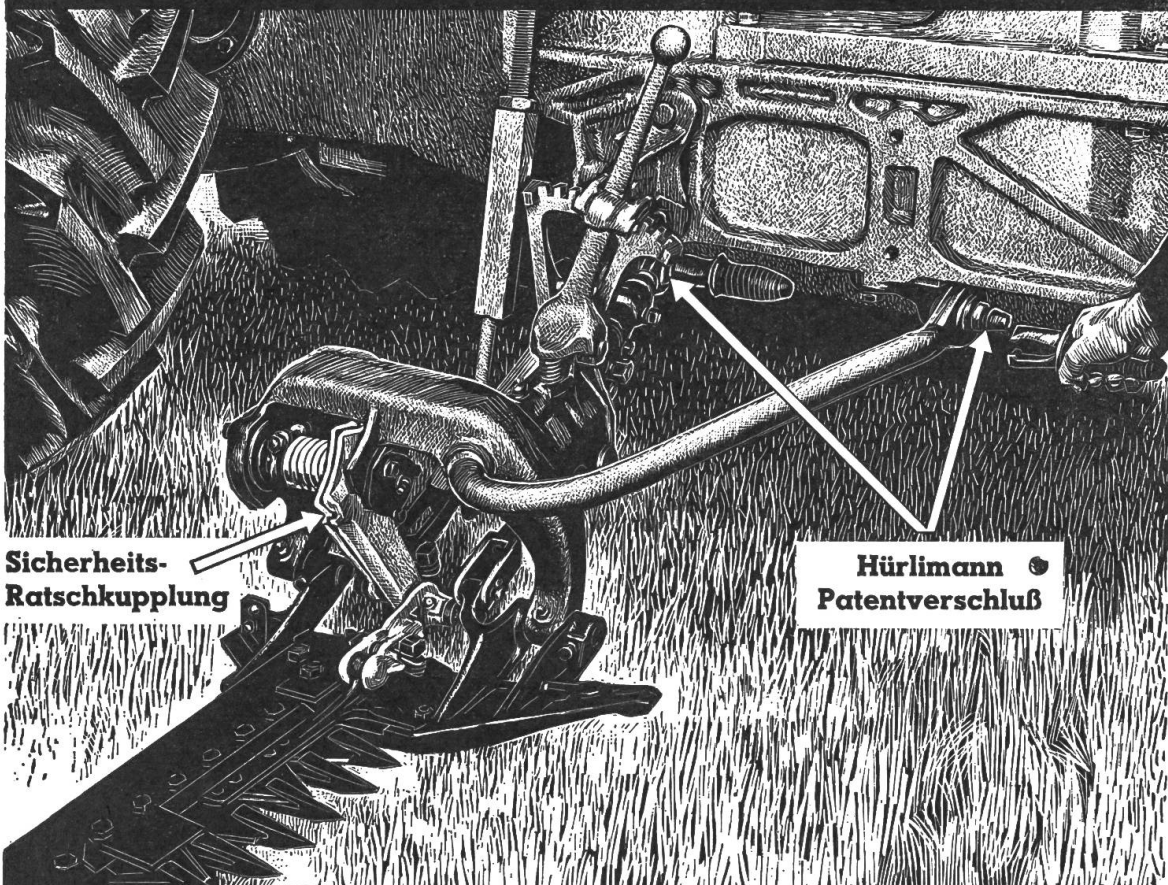

Sicherheits-  
Ratschkupplung

Hürlimann  
Patentverschluß

mit automatischer Sicherheits-Ratschkupplung direkt vor dem Mähmesser

Seine Vorteile  
sind gewaltig

**Nie mehr - Mähfingerbeschädigung**

**Nie mehr - Mähklingendefekte**

**Nie mehr - Schubstangenbruch**

# IFC Traktorensitze

zur Schonung der Bandscheiben

- optimaler Federweg
- klappbare Sitzfläche
- verstellbare Rückenlehne
- Längsverstellung
- Gewichtseinstellung

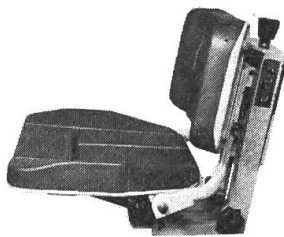

Verlangen Sie Prospekte bei Ihrem Händler oder direkt bei

## VIKTOR - Erzeugnisse AG

Traktorensitze - Traktorenkabinen  
8580 Amriswil Telefon (071) 67 15 07

# Unschlagbar

in Futterqualität, Raumausnutzung, rasches Füllen, ohne Sicherungszusatz mit der

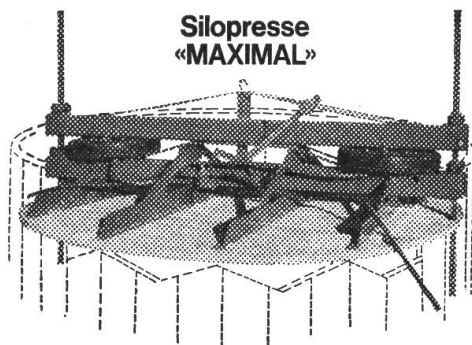

Für die Maximal können Sie die billigen Holzsilos verwenden. - Verlangen Sie Preis und Referenzlisten. Auch Pläne und Kostenberechnung für einen Siloschopf billigst.

Hersteller und Patentinhaber

**Otto Schärer, Maschinenbau**  
8163 Obersteinmaur, Tel. (051) 94 12 94

# Sensa

Von uns beziehen Sie zu vorteilhaften Preisen und für jeden Zweck das richtige Fahrzeug.

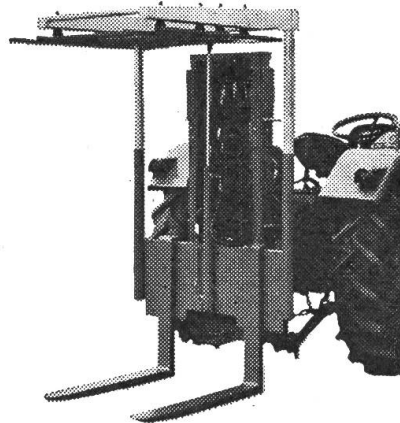

Die SENSА Gabelstapler können an jeden Traktor angebaut werden.

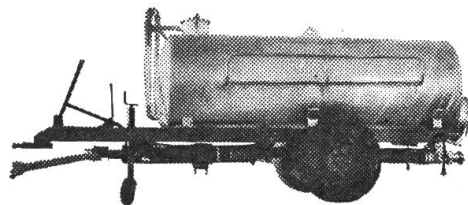

**Pumpfass** mit hochleistungs exzenter Schneckenpumpe, 2100—4000 lt Inhalt.

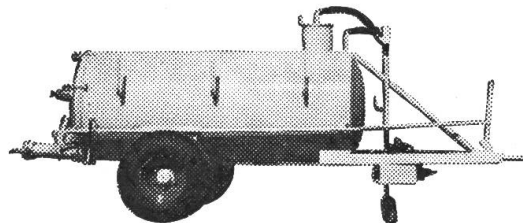

**Saug- und Druckfässer** mit sehr grosser Saugleistung 2100—4000 lt Inhalt.

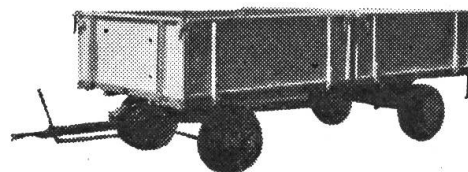

**Wagen und Anhänger** mit fester Brücke oder Kippbrücke.

Verlangen Sie Prospekte und Preislisten oder Vertreterbesuch.

**J. Zbinden, 1725 Posieux**  
Ateliers de constructions  
Telefon (037) 31 12 46

# Hochdruck- Hebelpresse

(grosses Modell mit gebogenem Düsenrohr  
und Universalschmierkopf, Inhalt 500 ccm,  
Druckleistung 400 atü)

jetzt  
nur **19.50**

bei Kauf von 1 Kessel  
**AGROLA-  
Universal-Lithiumfett**

4,5 kg nur Fr. 19.50

9 kg nur Fr. 30. —

18 kg nur Fr. 60. —

oder 1 Karton mit  
10 Patronen à 400 g  
nur Fr. 24. —

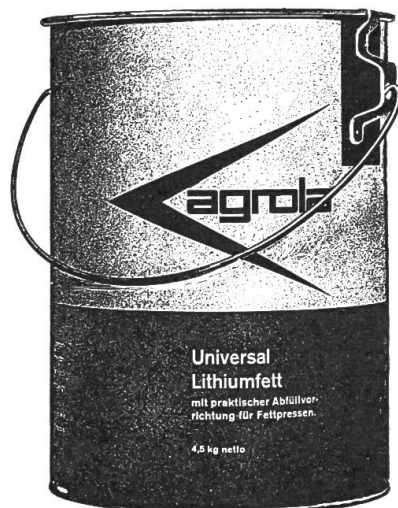

bei der  
**Landw. Genossenschaft**





**Gegen Blähungen,  
Leberegeln etc. u. für  
mehr Leistungen bürgt  
die transportable  
Feldselbst-Tränke  
SYLVANIA**

Die «SYLVANIA» mit der Dreipunkt-Vorrichtung, passt an jede Traktor-Hydraulik – schneller Transport – keine Wartung – stets frisches Wasser für Ihr Weidvieh.

Jetzt auch mit Transportwagen erhältlich.

**FRITZ WALKER,  
9435 Heerbrugg/SG**

Vertrieb durch  
**WALTER SPIEGEL**  
8506 Lanzenneunforn TG  
Telefon (054) 9 23 49



Die besonderen

**Mixer**

sind unübertroffen mit dem einzigartigen Obenansaugtopf zum Mistzerkleinern und zum Rühren grosser Gruben. Totale Umwälzung, unvergleichliche Sogwirkung. Dazu die besonderen

**Pumpen über 100 m  
Druckhöhe**

oder zum Fassfüllen in einem Hebelzug umgestellt. Selbstansaugend, kein Verstopfen. Lieferbar mit Elektro- oder Benzinmotoren oder ansteckbar an Rapid oder Traktoren. IMA-geprüft.

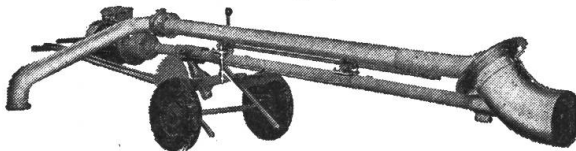

**Früh**

**JAKOB FRÜH MÜNCHWILEN TG**  
Maschinenfabrik Tel. 073 6 24 33



**Grossaktion  
Überkleider zu  
Fabrikpreisen**

in Grisette oder Zwilldstoff, mittelblau, gute, nicht eingehende Qualität. Licht- u. kochecht. Alle Grössen in Amerikaner und Lyoner Façon.

**Fr. 18.50**

Hose einzeln Fr. 9.50

**O. Lehner, 8005 Zürich**  
Konradstr. 75, Tel. 051/44 7874

**Hochdruck-  
Autowaschpumpen**

3 PS/380 V, 60 l/m., 20 atü, inkl 8 m Druckschlauch und Hochdruckpistole für Wassernebel und Wasserstrahl.

Preis nur Fr. 935.-

**J. Schaller 6263 Richenthal LU**  
Maschinen und Werkzeuge  
Telefon 062 - 81 16 20

# Sie haben es leichter, denn unser Junior hat es vor allem in den Muskeln

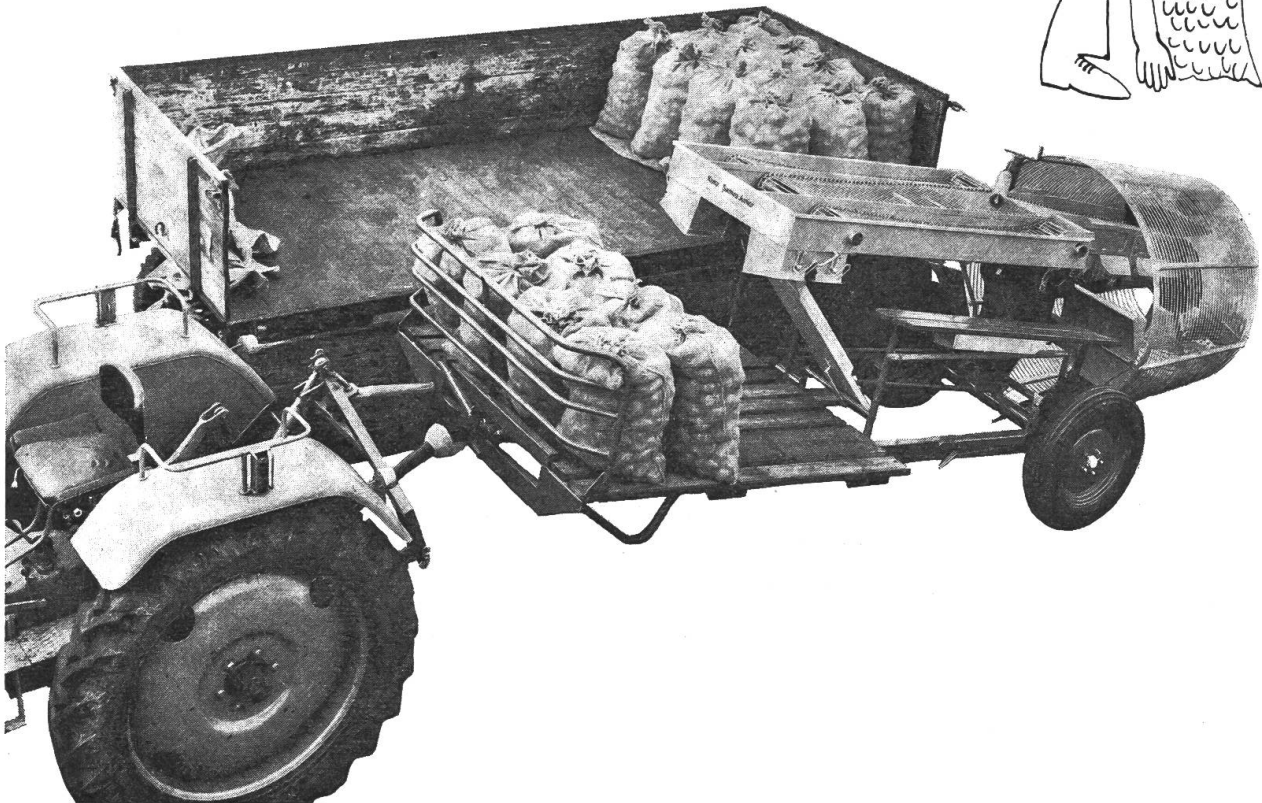

Was Sie früher selber tun mussten, erledigt der Samro Junior für Sie, weil er stark, selbständig und gewandt ist. Er führt auf seiner Plattform 16 volle Säcke mit, die am Ackerende mühelos durch die Traktorhydraulik auf Wagenhöhe gehoben werden. Leichtes Umladen, anstatt mühsames Aufladen, dank dem soliden und wendigen Junior.

Kunz Samro Junior, der selbständige und gewandte Kartoffel-Vollernter für den Landwirt, der es gerne leichter hat!

Kunz Maschinen AG  
3400 Burgdorf, 034 2 55 55



Vertretungen: Hans Meier, 8460 Marthalen ZH, 052 43 14 60 Rudolf Sandmeier, 5707 Seengen AG, 064 54 12 38  
Hans Bernhardsgrütter, 7304 Maienfeld GR, 085 9 23 73 Mottaz SA, 1400 Yverdon VD, 024 2 26 12 Werner Christen,  
1896 Vouvy VS, 025 742 96 Edmond Pichon, 1261 Longirod VD, 022 681152 Henri Evard, 1257 Landecy GE, 022 81235

Ich interessiere mich für:  Cramer Kartoffellegeautomat  Samro Spezial/Samro Junior  Samro Major  
 Kunz Sortierer  Kunz Förderbänder  Besuch Ihres Beraters Bitte senden an: Kunz Maschinen AG, 3400 Burgdorf

Absender:

DT 3.7.9

Ganzes  
Gehäuse 3 mm  
Stahlblech

**NEU:**  
Verstellbare  
Tourenzahl  
mit  
Stufenscheibe

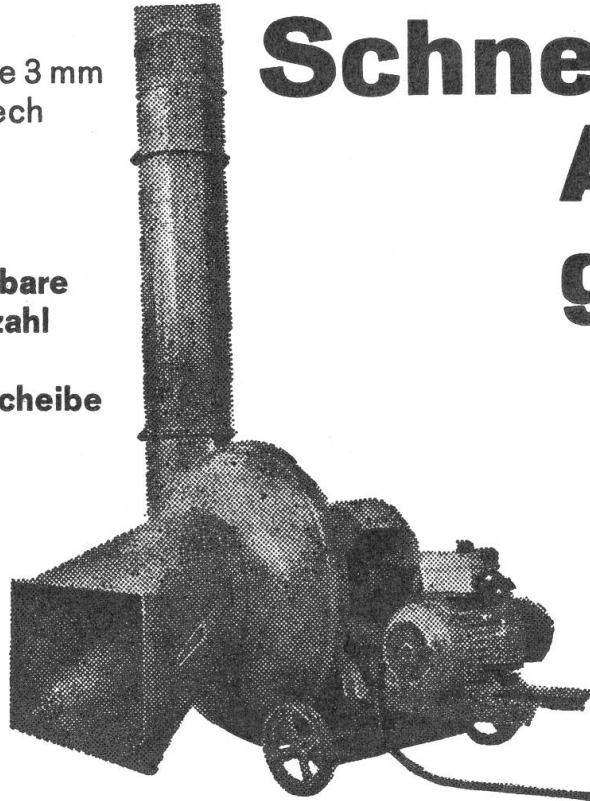

# Schneid- und Ablade- gebläse

**Fördert:**

- Anwelkfutter, Zuckerrübenblatt, Stroh usw.  
Heu ohne zu schneiden  
Gehäckseltes Mais
- Verschiedene Schnittlängen
- Zapfwellenantrieb serienmässig
- Ölbadgetriebe
- Geringer Kraftbedarf
- Strömungstechnisch günstiges Gehäuse  
(keine Ecken)
- Schonende Futterbehandlung

Ein Gebläse, das Ihre Abladeprobleme löst!  
Ansauggebläse ab Fr. 980.— inkl. Ansaugstutzen

**Saxer**

**T. Saxer AG**

**Landmaschinen**

**8603 Hegnau ZH Tel. (051) 864342**

**COUPON**

Senden Sie mir Prospekte vom: Schneidgebläse, Fördergebläse

Name: \_\_\_\_\_

Adresse: \_\_\_\_\_

Telefon: \_\_\_\_\_

3.7.69 T

# VEITH

40

## AGRAR

Die speziell für harten Einsatz in der Landwirtschaft entwickelten VEITH-«AGRAR»-Reifen genügen hohen Anforderungen. Fortschrittliche Betriebe montieren deshalb VEITH-Reifen.

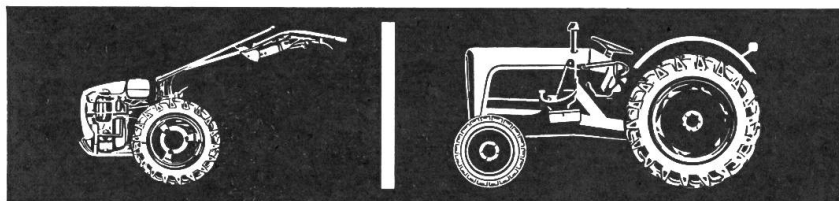
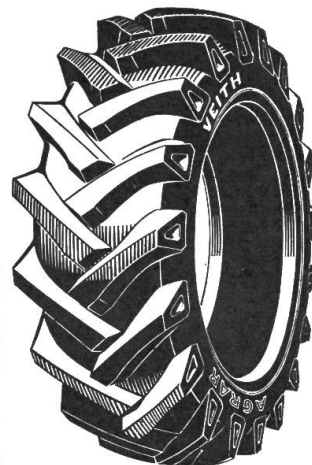

### VEITH —«AGRAR»—landgerechte Reifen

P N E U V E I T H S A . P A Y E R N E



Waadt  
Unfall

Waadt  
Leben

#### Für alle Ihre Versicherungsfragen

Die Waadt-Unfall ist die Vertrauensgesellschaft des Schweizerischen Traktorverbandes

Agenturen in der ganzen Schweiz

Die Nummer 11/69 erscheint am 4. September 1969

**Schluss der Inseratenannahme ist am 11. August 1969**

Hofmann-Annoncen, 8163 Obersteinmaur ZH, Tel. (051) 94 19 22 - 23

#### «DER TRAKTOR und die Landmaschine»

Administration: Sekretariat des Schweiz. Traktorverbandes, Altenburgerstr. 25, 5200 Brugg/AG, Tel. (056) 41 20 22, Postcheck 80 - 32608 Zürich - Postadresse «Der Traktor und die Landmaschine», Postfach 210, 5200 Brugg/AG. Inseratenregie: Hofmann-Annoncen, 8163 Obersteinmaur/ZH. - Telefon (051) 94 19 22 - 23.

Erscheint jährlich 15 Mal. Abonnementspreis Fr. 12.-. Verbandsmitglieder erhalten die Zeitschrift gratis zugestellt.

Druck: Schill & Cie. AG, 6000 Luzern.

**MERK** stellt vor:



## Den **BCS** Breitspur-Motormäher

Bequem sitzendes Arbeiten und hoher Fahrkomfort auch in Hanglagen dank der Breitspur und den grossen Rädern.

Motoren von 10-15 PS ergeben höchste Flächenleistungen.

Kinderleichte Bedienung durch bequem angeordnete Griffe, durch leichtes Anheben des Mähbalkens und durch den Dynamo-Starter mit Batterie.

**BCS in Abbiategrosso (Mailand) ist mit einer Jahresproduktion von 36 000 Stück die grösste Motormäherfabrik Europas.**

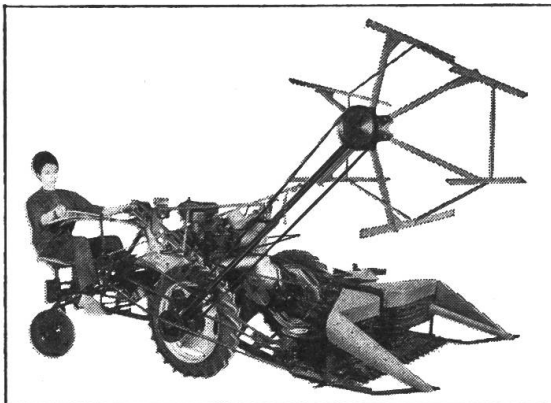

Mit dem handlichen Bindemäher als Zusatzgerät wird Ihr Betrieb zeitlich unabhängig für die Getreide-Ernte. Diese Kombination eignet sich für die Ebene und für Steilhänge.

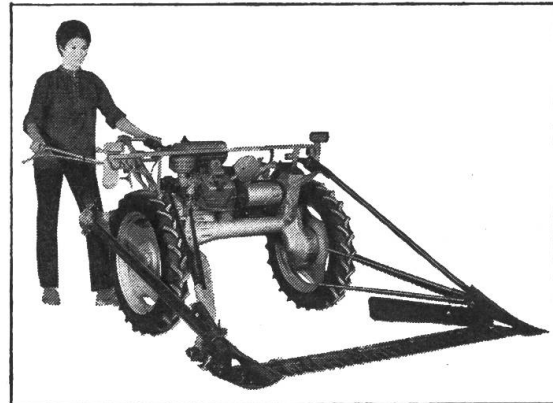

Bei abgehängtem Sitzwagen für Steilhänge sehr handlich.

4 Vorwärts- und 1 Rückwärtsgang.

**BON**

Senden Sie mir den BCS-Prospekt  
Name: \_\_\_\_\_  
Adresse: \_\_\_\_\_

Merk AG, Maschinenfabrik,  
CH 8953 Dietikon (Schweiz)  
Tel. 051/88 48 05

Wir suchen weitere Vertreter zur Vergrösserung unserer Verkaufs-Organisation.

## Das Blink- und Spiegelgerät « A R G U S »

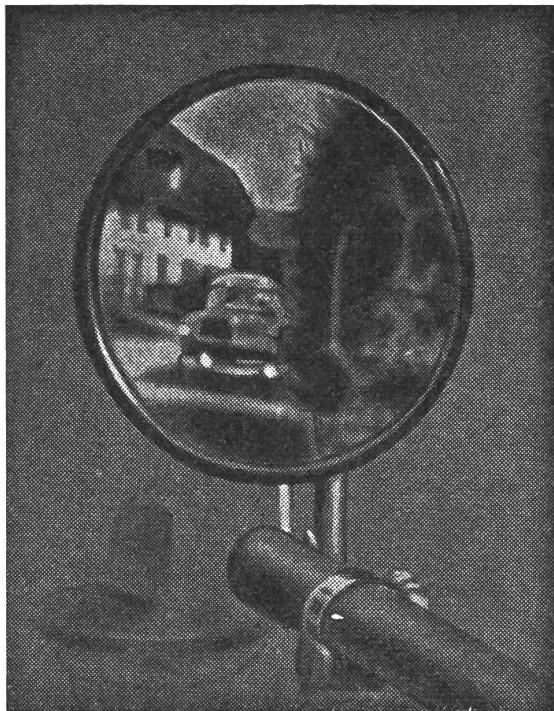

ist bis zur Stunde immer noch der einzige mit einem Blinker kombinierte **Rückspiegel**, der sich zweckmässig auf den Landwirtschaftstraktoren befestigen lässt. Welcher Traktorfahrer möchte ihn auf verkehrsreichen Strassen missen?

Bei Bestellung bitte Länge, Traktortyp und Marke und Ausführung des allfälligen Verdecks angeben.

Preis für die Mitglieder des Schweiz. Traktorverbandes **Fr. 115.—**

### Bestellungen bitte an:

- Ihre Werkstätte,
- Ihre landw. Genossenschaft,
- Hans Zingg, Austrasse 8,  
8570 Weinfelden

**Ganz neu!**

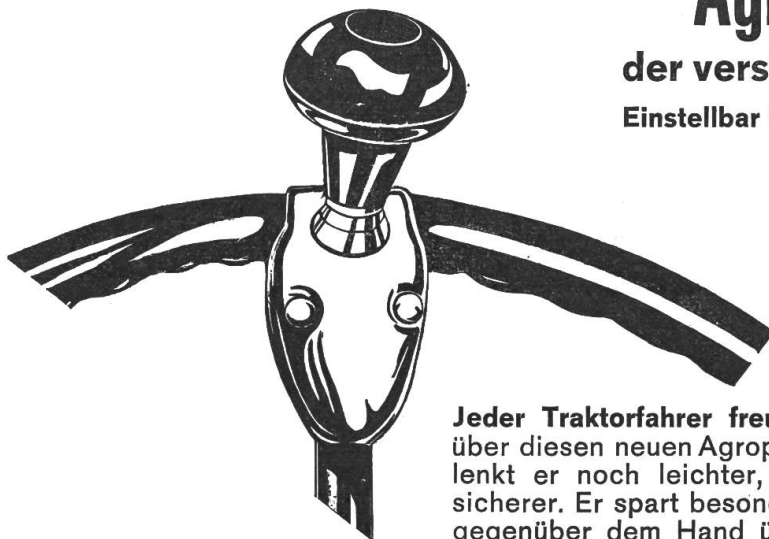

## Agropa-Variant

### der verstellbare Fixlenker!

**Einstellbar für jedes Lenkrad**

Passt auf jeden Traktor, alt oder neu. Alle Kunden können bei kleinster Lagerhaltung sofort zur vollsten Zufriedenheit bedient werden.

**Brutto-Preis  
Fr. 18.—**

**Jeder Traktorfahrer freut sich täglich von neuem über diesen neuen Agropa-Fixlenker.** Mit einer Hand lenkt er noch leichter, noch schneller und noch sicherer. Er spart besonders beim Wenden viel Zeit gegenüber dem Hand über Hand-Greifen und hat

immer eine Hand zur Bedienung der Zusatzgeräte und Hydraulik frei. Alle Modelle mit Dauerschmierung. Hohe Händlererrabatte.

Wir liefern auch eine Luxusausführung, ganz verchromt mit Elfenbeingriff.

**Brutto Fr. 24.—**

### **METALLWARENFABRIK FRIESENHOFEN**

7971 Friesenhof/Wttbg.

Telefon 0 75 67 / 2 79

Fernschreiber 073 24 11

Generalvertreter für die Schweiz:

**Landmaschinenbedarf** 8953 Dietikon  
Telefon 051 / 88 44 21

# Maschinen für Frühjahr, Sommer, Herbst!

**TAARUP** aus grösster Spezialfabrik Europas  
 moderne, preisgünstige, gezogene und Seitenmodelle  
 1,10, 1,25 + 1,50 m



## SPRAGELSE

Schnittbreiten  
 1,10 + 1,40 m  
 Fr. 2750.-  
 bis Fr. 4000.-

Spragelse-Vorfühmaschinen und Occasionen mit Garantie

TAARUP hat abklappbaren Ober- und Turm.

TAARUP-Maisgebiss erstklassig in Qualität, Arbeit und Leistung. Preisgünstig.

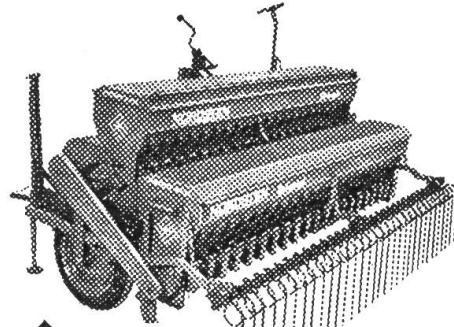

## «Lift-o-Matic»

Dänisches Qualitätsprodukt aus 90jähriger Erfahrung. Modernste Bauart mit 3facher Automatik bedient durch die Dreipunkthydraulik:

- Automatisches Heben und Senken der Säscharen, unabhängig von den Laufrädern, dadurch nie verstopfte Schare.
- Sämechanismus schaltet automatisch aus und ein.
- Automatischer Spuranzeigerwechsler.

Mit Dünger-, Kleestreuer und Nachegge lieferbar. Vor einem Kauf unbedingt die NORDSTEN prüfen! Ausführlichen Gratisprospekt mit Referenzen verlangen.

## Schlegel-Feldhäcksler,

starkes Modell zu 435 kg komplett 3200.- Franken, zur Silagebereitung (mähen, häckseln, laden in einem Arbeitsgang) von Gras, Mais, Ackerfutter, tägliches Eingrasen in 5 bis 10 Minuten, laden von Halbhäu, abschlagen von Stroh und Maisstroh, Kartoffelstauden, Weideputzen usw. Die täglich einsatzbereite Maschine von Mai bis November. Viele Mais-Silage-Atteste. Praktisch ohne Verschleiss. 40'000 Taarup in aller Welt!

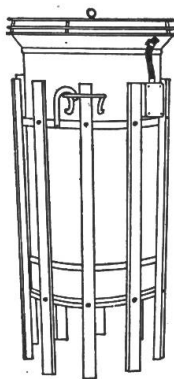

## Kreisel-Düngerstreuer

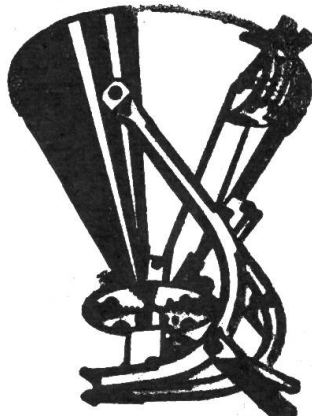

Ölbadgetriebe, 2 Ausläufe. Streubreite bis 14 m Fr. 790.-

Hochwertiges Heu und Getreide mit dem Hochleistungslüfter (3 und 4 PS)

## RASANT

kühlt erhitzte Heu-, Emd- und Garbenstöcke rasch ab.

Er macht sich rasch bezahlt. Preisgünstig. Geräuscharm. SEV-geprüft. Atteste zufriedener Landwirte verlangen. Kein Kanaleinbau. Sofort betriebsbereite Aufstellung.

Subvention in Berggebieten.

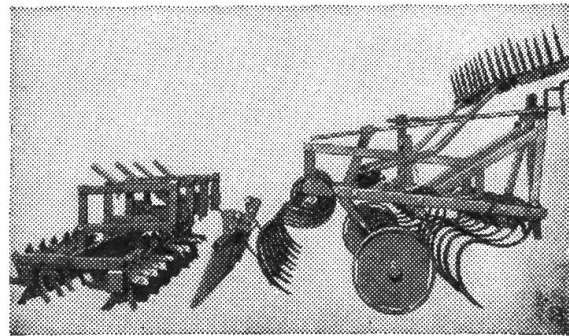

## TAUL-Kulturregge jetzt bestellen!

Mit Schnittwinkelverstellung und vielen Neuerungen. 3 Jahre Zinkgarantie. Kanton Zürich allein über 1000 Stück. Mit 2 Nacheggen oder Rotor-Krümler.

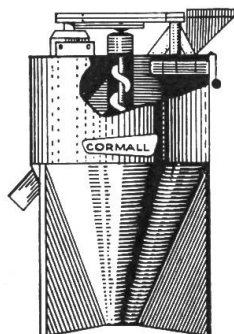

## Mahl- und Mischanlagen Griesser-Awila und Cormall-Compact

Preisgünstigeres Mischfutter! Mahlen und mischen Sie selbst! (Ersparnis je 100 kg Fr. 10.- bis 15.-).

Geeignet für Mittel- und Grossbetriebe, 300-1000 kg Stundenleistung. Betriebsbereite Anlage schon zu Fr. 4300.- montiert. Erstklassige Referenzen. Grösste Mühlenauswahl der Schweiz.

## Getreidetrocknung

Getreideförderung  
 Lagerung durch

TAUL-Silos  
 TAUL-Gebläse  
 und Förder-Schnecken

NEU!  
 Schnellheiz-Satztrockner,  
 auch speziell für Mais.

TAUL-Qualität und günstige Preise.

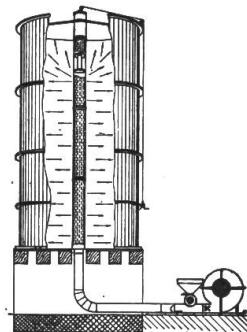

Vergleichsofferten verlangen. Dokumentation, Referenzen oder auf Wunsch Besuch. Baldige Bestellung oder Vorarbeiten nötig.

Eine unverbindliche Beratung durch den Fachmann zeigt Ihnen die vielen Verwendungsmöglichkeiten.

10 Tage 3 %, 30 Tage 2 %, 60 Tage netto.  
 Auf Wunsch längere Zahlungsfristen. Tauschgelegenheit.

Prospekte, Referenzen, evtl. Vorführung durch



**E. GRIESSER**

Landmaschinen

Elektroapparate

8450 Andelfingen 1 ZH

Telefon (052) 41 11 22 / 41 11 23

# Der stärkste Arm auf Ihrem Hof!



Kunz Förderbänder sind stark und beweglich wie ein an harte Arbeit gewöhnter Arm und transportieren auch schwere Güter mühelos.

Der Förderhöhebereich ist verstellbar von 1 m (Winkel  $10^\circ$ ) bis 8 m (Winkel  $60^\circ$ ). Die Zugseile werden dabei nicht überlastet und die Handkurbel geht leicht über den ganzen Verstellbereich.

EV 50 und EV 60. Die raffinierte Fahrgestellgeometrie ermöglicht: Zurückweichen der Räder, je nach Steilheit des Förderbandes; konstantes Gewicht an der Deichsel, dadurch leichtes Manövrieren vor- oder rückwärts und seitwärts mit der Lenkrolle und den arretierbaren Schwenkachsen; problemloser Einsatz bei Mauerabsätzen, engen Einfahrten und Durchgängen.

EV 25, 25 cm breite Förderkette, Längen 2,5 bis 6,25 m. — EV 50, 50 cm breite Förderkette, Längen 6 bis 9,75 m. — EV 60, Zuckerrüben-Verladeanlage.

Kunz Maschinen AG  
3400 Burgdorf, 034 2 55 55



Vertretungen: Hans Meier, 8460 Marthalen ZH, 052 43 14 60 Rudolf Sammeier, 5707 Seengen AG, 064 54 12 38  
Hans Bernhardsgrütter, 7304 Maienfeld GR, 085 9 23 73 Mottaz SA, 1400 Yverdon VD, 024 2 26 12 Werner Christen,  
1896 Vouvry VS, 025 742 96 Edmond Pichon, 1261 Longirod VD, 022 68 11 52 Henri Evard, 1257 Landécy GE, 022 8 12 35

Ich interessiere mich für:  Cramer Kartoffellegeautomat  Samro Spezial / Samro Junior  Samro Major  
 Kunz Sortierer  Kunz Förderbänder  Besuch Ihres Beraters Bitte senden an: Kunz Maschinen AG, 3400 Burgdorf

Absender:

DT 3.7.9

Wollen Sie unbeschädigte, marktgerechte Kartoffeln ernten?  
Dann mit

# Wühlmaus - Kartoffelerntemaschinen

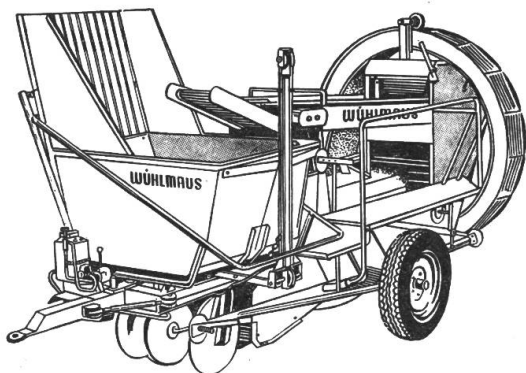

Vollernter-Bunkermaschine

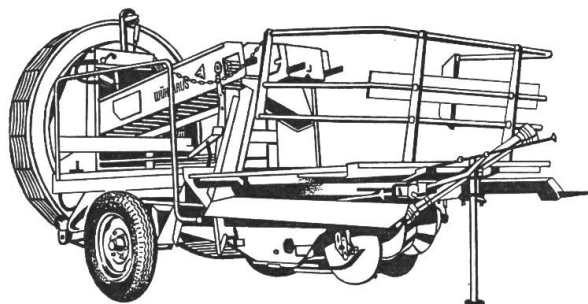

Vollernter-Absackmaschine

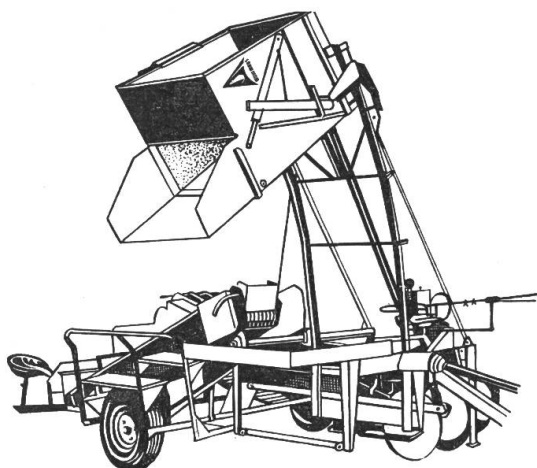

Sammelroder-Bunkermaschine

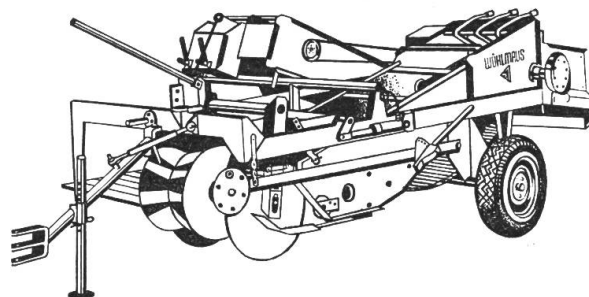

Sammelroder-Absackmaschine

Mit Wühlmaus-Maschinen ernten Sie sauber, rasch, zuverlässig, störungsfrei.  
**Wühlmaus-Kartoffelerntemaschinen** aus der grössten Spezialfabrik Europas.  
Verlangen Sie unverbindlich unsere Prospekte. Wir beraten Sie gerne und  
unverbindlich.

Generalvertreter:

**Gebr. Albrecht Landmaschinen 8174 Stadel ZH**  
**Telefon (051) 94 21 39**