

Zeitschrift: Der Traktor und die Landmaschine : schweizerische landtechnische Zeitschrift
Herausgeber: Schweizerischer Verband für Landtechnik
Band: 31 (1969)
Heft: 13

Werbung

Nutzungsbedingungen

Die ETH-Bibliothek ist die Anbieterin der digitalisierten Zeitschriften auf E-Periodica. Sie besitzt keine Urheberrechte an den Zeitschriften und ist nicht verantwortlich für deren Inhalte. Die Rechte liegen in der Regel bei den Herausgebern beziehungsweise den externen Rechteinhabern. Das Veröffentlichen von Bildern in Print- und Online-Publikationen sowie auf Social Media-Kanälen oder Webseiten ist nur mit vorheriger Genehmigung der Rechteinhaber erlaubt. [Mehr erfahren](#)

Conditions d'utilisation

L'ETH Library est le fournisseur des revues numérisées. Elle ne détient aucun droit d'auteur sur les revues et n'est pas responsable de leur contenu. En règle générale, les droits sont détenus par les éditeurs ou les détenteurs de droits externes. La reproduction d'images dans des publications imprimées ou en ligne ainsi que sur des canaux de médias sociaux ou des sites web n'est autorisée qu'avec l'accord préalable des détenteurs des droits. [En savoir plus](#)

Terms of use

The ETH Library is the provider of the digitised journals. It does not own any copyrights to the journals and is not responsible for their content. The rights usually lie with the publishers or the external rights holders. Publishing images in print and online publications, as well as on social media channels or websites, is only permitted with the prior consent of the rights holders. [Find out more](#)

Download PDF: 10.12.2025

ETH-Bibliothek Zürich, E-Periodica, <https://www.e-periodica.ch>

MASSEY-FERGUSON

Für 1970: MF 487

Der neue Hochleistungs-Mähdrescher

Der MF 487 bietet in bezug auf Kapitalanlage, Leistung und Zuverlässigkeit die grösste Rentabilität. Mit dem Telescopictisch lässt sich die Schnittbreite innert kürzester Zeit verstellen und so ganz individuell an Art und Dichte des Erntebestandes anpassen. Für den Transport wird der Tisch einfach wieder auf die engste Stellung eingefahren.

Durch eine ideale Konstruktion wurde eine gewaltige Gewichtseinsparung, hervorragende Gewichtsverteilung und eine ausserordentliche Stabilität der Maschine erzielt. Alle Bedienungshebel und Kontrollorgane sind in übersichtlichen Gruppen zusammengefügt und leicht zu bedienen. Die hydrostatische Lenkung erleichtert das Manövrieren.

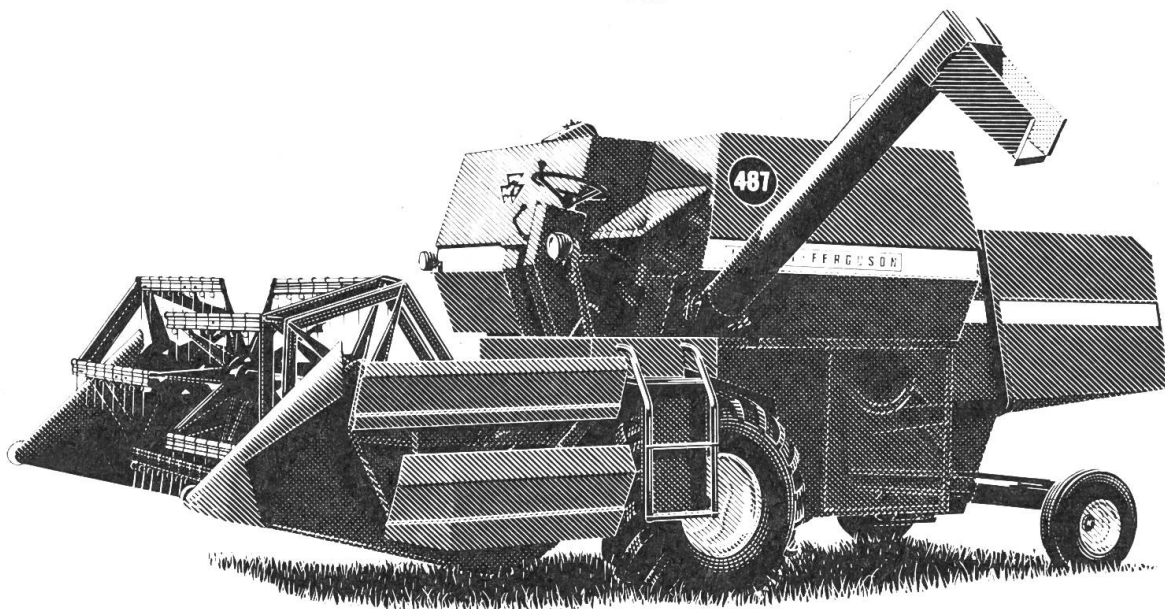

Die Summe der technischen Details ergibt die grosse Leistung

Geringes Eigengewicht – nur 4150 kg.
Ein elektromagnetischer Sofort-Stop schützt Messer und Einzugsorgane.
Gross dimensioniertes Dreschwerk mit stufenloser Trommeldrehzahl-Verstellung von 405–1115 U/min. Trommeldurchmesser 56 cm, Breite 107 cm, 8 Schlagleisten.
Sehr grosse Körnerabscheidefläche von 4,7 m² auf 5 Hordenschüttlern.

Leistungsfähige Reinigung mit verstellbarem Obersieb, 3 durchgehenden, hohen Hangstegen, Siebfläche total 2,25 m².
Hochleistungs-Drillingsgebläse.
Grosser Korntank von 2500 Litern.
Bewährter, leistungsstarker PERKINS-Dieselmotor mit 85 DIN PS, geschützt durch patentierten, rotierenden Luftansaugkorb.
Ideal abgestuftes Dreigang-Getriebe mit Fahrgeschwindigkeiten von 1,25–19 km/h, stufenlos verstellbar.

Service Company AG

Dübendorf

Generalvertretung
für die Schweiz

SETZT MASSTÄBE

Das Telescopic-Schneidwerk - eine sensationelle Neuentwicklung

Wieder einmal beweist eine neue MF-Entwicklung die Gültigkeit dieser Schlagzeile. Das Telescopic Schneidwerk von Massey-Ferguson wird den Mähdrescherbau für die Zukunft stark beeinflussen.

Was heisst TELESCOPIC?

Zukünftig wird der Landwirt die Schnittbreite seines Telescopic Mähdreschers im Handumdrehen von 2,50 m auf 3,50 m einstellen können. Die Breite des Mähdrescherschneidwerkes mit Messer, Haspel und Einzugschnecke ist also veränderlich.

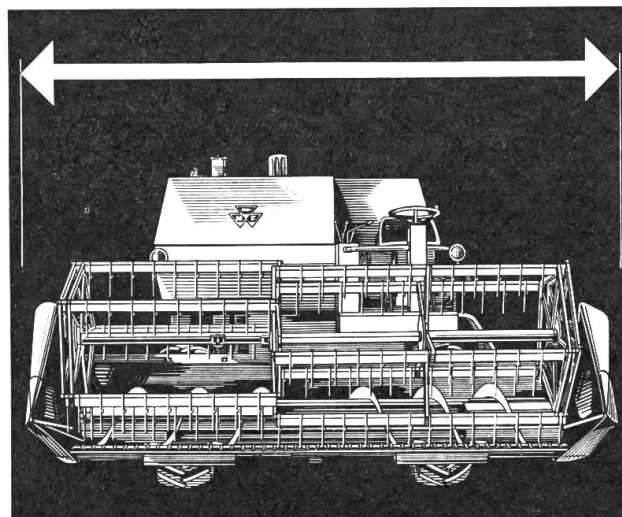
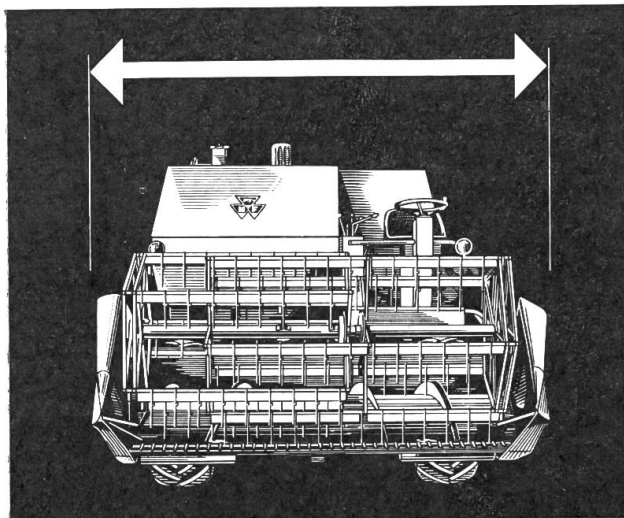

Mit der veränderlichen Schnittbreite lassen sich MF-Mähdrescher der Art und Dichte des Erntebestandes anpassen. Damit erzielen Sie unter allen Verhältnissen Ihren besten Leistungsnutzen.

Die Überbreite auf Strassen, Wegen, Brücken und in schmalen Toreinfahrten ist ein für alle-

mal beseitigt. Der Tisch wird einfach auf die kleinste Arbeitsstellung von 2,50 m, welche dadurch zugleich Transportstellung ist, eingefahren.



MASSEY-FERGUSON

Service Company AG

Dübendorf

Auskünfte, Prospekte,
Telephon 051/85 12 12

David Brown International

Qualitäts-
Symbol



Die Firma David Brown hat als Anerkennung ihrer hervorragenden Exportleistungen das «Queen's AWARD TO INDUSTRY» erhalten.
(80 % der Erzeugnisse.)

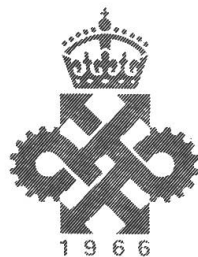

DB 1200 72 PS
DB 990 56 PS
DB 880 46 PS
DB 770 36 PS

MEYRIN
Tel. (022) 41 49 33

DINTIKON AG
Tel. (057) 7 32 53

HENNIEZ
Tel. (037) 64 11 83

R. GRUNDER + C^{IE} SA

David Brown

Ganzes
Gehäuse 3 mm
Stahlblech

NEU:
Verstellbare
Tourenzahl
mit
Stufenscheibe

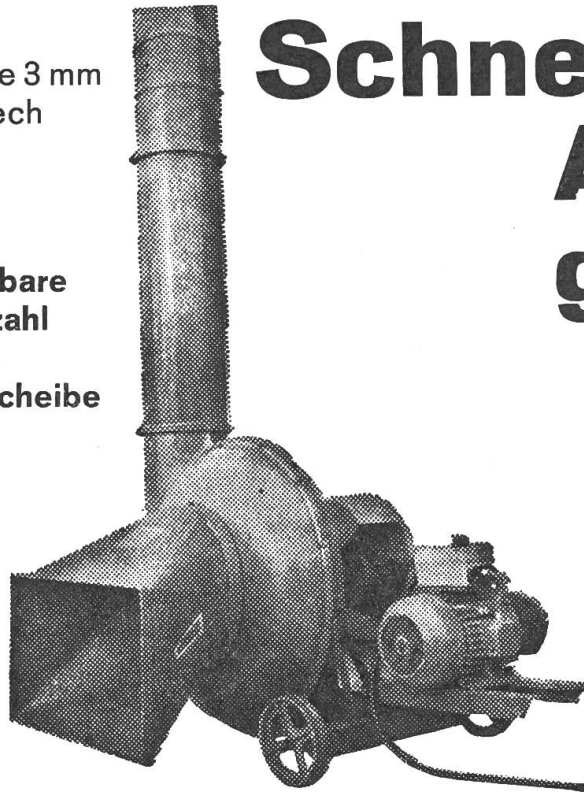

Schneid- und Ablade- gebläse

Fördert:

- Anwelkfutter, **Zuckerrübenblatt**, Stroh usw.
Heu ohne zu schneiden
Gehäckselten Mais
- Verschiedene Schnittlängen
- Zapfwellenantrieb serienmässig
- Ölbadgetriebe
- Geringer Kraftbedarf
- Strömungstechnisch günstiges Gehäuse
(keine Ecken)
- Schonende Futterbehandlung

Ein Gebläse, das Ihre Abladeprobleme löst!
Ansauggebläse ab Fr. 980.— inkl. Ansaugstutzen
OLMA, Halle 10, Stand 130

Saxer

T. Saxer AG

Landmaschinen

8603 HegnauZH Tel.(051)864342

COUPON

Senden Sie mir Prospekte vom Maishäcksler / Gebläse

T

Name: _____

Adresse: _____

Telefon: _____

2.10.69

Für alle Maisanbauer,
die sauber mähen und exakt
häckseln wollen

Maishäcksler HM-69

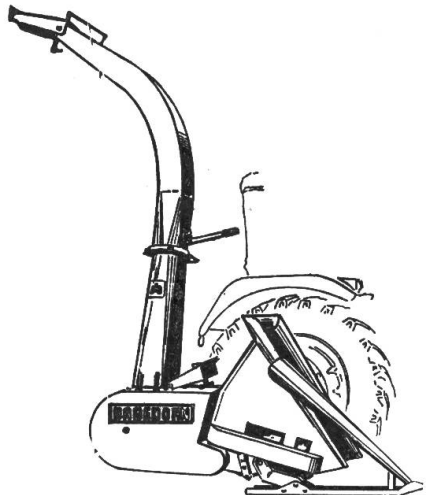

Im Eiltempo verwandelt der HAGEDORN-Maishäcksler HM 69 einen ausgewachsenen Maiswald in nahrhaftes Kraftfutter. Sauber gekappt, exakt auf 6 mm Schnittlänge gehäckselt, präzise auf den angehängten Wagen geblasen. In zügigem, störungs- und verstopfungsfreiem Fluss verarbeitet die Maschine Stengel, Blätter, Kolben. Nichts geht verloren.

In erster Linie zurückzuführen auf ein völlig neuartiges Schneid- und Zuführsystem. Gegenläufige, wellenförmige Gummigurte übernehmen den Einzug, rotierende, gezahnte Messer den Vorschnitt. Trotz hoher Einzugschwindigkeit ein beachtlich laufruhiger Vorgang. Keine Ketten am Hauptantrieb und keine am Einzug, daher ohne Verschleiss und äusserst betriebssicher.

Was sonst noch für Sie von Interesse ist: Mechanische oder hydraulische Anhängung für die Höhenverstellung, Hochleistungstrommel mit Direktantrieb, serienmässige Messer-Schleifeinrichtung, grosse Bodenfreiheit, günstig angeordnete Gelenkwelle und deshalb manövrierfähig. Sie sehen – es lohnt sich, den HAGEDORN-Maishäcksler näher kennenzulernen. Auch was den sehr günstigen Preis angeht.

HAGEDORN

eine gute Wahl

Generalvertreter

A. Müller, Maschinenfabrik,
4112 Bättwil Tel. (061) 75 11 11

An der OLMA (St. Gallen)
stellen wir dieses Jahr nicht aus.

Balmer ZH

förderband universal westeria



2 m verstellbarer
Abwurfwinkel.

Verstellbare
seitliche
Begrenzung.

Fördert Nieder- und Hochdruckballen, Heu, Garben, Rüben, gehäckseltes Mais- sowie Häckselgut und Silage aller Art.

iselin

Landwirtschaftliche
Förderbänder
8032 Zürich Bergstr. 88
Telefon 051 47 32 10

mehr als
4 500 000
Traktoren

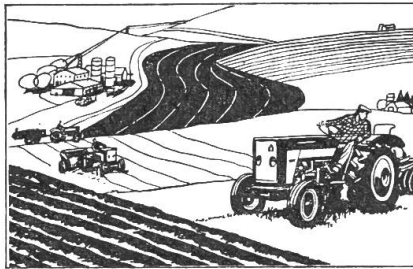

mehr als
4 000 000
Lastwagen

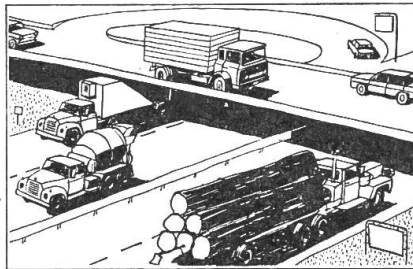

mehr als
380 000
Raupenschlepper



mehr als
60 000
Schaufellader



mehr als
115 000
Mitarbeiter



Zahlen,
die für sich
sprechen

Nur ein führendes Weltunternehmen wie die INTERNATIONAL HARVESTER COMPANY hat die Erfahrung und die entsprechenden Mittel, sie durch Forschung zu festigen. Weit über 200 Millionen Fr. werden jährlich für Forschung und Entwicklung investiert, damit unsere Maschinen für Sie noch wirtschaftlicher arbeiten und Ihnen auf lange Sicht noch mehr **Sicherheit** garantieren.

International Harvester Co. AG Regensburg

... der International Harvester Company und ebensoviel zufriedene Landwirte in aller Welt, so lautet die stolze Bilanz eines der bedeutendsten Unternehmen der Traktoren- und Landmaschinenfertigung. Die International Harvester Company war in der Landtechnik immer — damals wie heute — um Längen voraus.

... der International Harvester Company — der Welt grösster Produzent von Lastfahrzeugen aller Art über 3,5t — transportieren vom Rohöl bis zum Tiefkühlgut, vom Baustahl bis zu Brückenteilen und Langholz alles, wozu Menschen starke und zuverlässige Fahrzeuge mit höchster Zugkraft brauchen.

... hat die International Harvester Company bisher produziert. Überall auf der Welt, wo es darum geht, Erde zu bewegen, Öl- oder Gasleitungen zu verlegen, unerschlossene Gebiete urbar zu machen oder neue Wohnräume zu schaffen, bewähren sich tagtäglich Raupenschlepper der International Harvester Company.

... der International Harvester Company unter dem Namen PAY LOADER sind zum Begriff für wirtschaftlichen Materialumschwung geworden. Bei gigantischen Projekten in der Industrie der Steine und Erden sowie in der Bauwirtschaft werden immer wieder Maschinen von International Harvester Company verlangt.

... produzieren in 49 IH-Fabriken die bekannten Qualitätsmaschinen der International Harvester Company. Erstklassige Fachleute geben die Gewähr, dass INTERNATIONAL-Produkte heute wie eh und je höchsten Ansprüchen genügen. In den grossen Entwicklungszentren der IH werden bereits heute neue Energieträger und neue Antriebsquellen auf ihre Eignung zum Betrieb von Traktoren, Baumaschinen und Lastwagen geprüft.

Man trifft sich am Stand 1614

... ja, wenns um Fässer geht, orientiert man sich wie schon seit über 10 Jahren an unserem OLMA-Stand. Landwirte wissen längst, dass KAISER richtungsweisend ist.



KAISERFASS

Ob Vakuum-Fass oder Pumpfass, in jedem Falle sind es die Vorteile, die bestehen:

- Feuerverzinktes Fass mit zusätzlicher Kunststoffauskleidung
- Ausschwenkbarer Deckel mit Exzenterverschlüssen
- Robuste Hochleistungspumpe
- Ueberfüllsicherung
- Automatische Füllstandsanzeige
- Perfekte Ausrüstung
- Vielfältiges Zubehör

Unsere OLMA-Neuerungen bieten zusätzliche Vorteile ●

**Das Fass
mit den
raffinierten
Neuerungen**

Selbstverständlich sind unsere Fässer auch + IMA-geprüft +
Der KAISER-Fass-Service arbeitet prompt und zuverlässig.

KAISER AG - Fahrzeugwerk

Tel. (075) 3 22 55

9493 Schaanwald

Benützen Sie unsern vielseitigen

Austausch-Service

von

- ROTATIONS-EINSPRITZPUMPEN
 - REIHEN-EINSPRITZPUMPEN
 - DÜSENHALTER
 - DYNAMOS
 - ANLASSER
- Vertretungen:
- SIMMS, LUCAS, C.A.V., BOSCH

für die TRAKTOREN:

Bühner / Ford / Hürlimann / Perkins / Massey-Ferguson / David Brown / John Deere

Bezug durch Ihre Reparaturwerkstätte

Zeit ist Geld!



Emil Klaus 9202 Gossau SG

Diesel + Autoelektro-Service

St. Gallerstr. 99-101

Telefon 071 - 85 26 26

Kauf + Verkauf

Ihr Traktor wird wendiger und
ist leichter zu steuern mit dem
praktischen

Lenkradgriff

für jeden Traktor.
Preis Fr. 18.50 und Porto.

Erhältlich bei: **Josef Marti,**
Winkel, **6022 Grosswangen**
Telefon (045) 3 58 60.

● **Sehr günstig zu verkaufen**
fahrbare
Dreschmaschine Rauschenbach;
neuere **Strohpresse Welger.**
Leistung ca. 2500 kg Std. Pneu-
bereifung, Sackaufzug, Selbst-
einleger, Ventilator mit Röhren,
20 PS Elektro-Motor aufgebaut,
el. Beleuchtung, Kabelrolle mit
Kabel, Anschlussgerät, revidiert,
in betriebsbereitem Zustand.

Auskunft ab 19.00 Uhr
Tel. 033-2 93 16 od. 033-45 13 73



Grossaktion Überkleider zu Fabrikpreisen

In Grisette oder Zwildstoff,
mittelblau, gute, nicht enge-
hende Qualität. Licht- u. Koch-
echt. Alle Grössen in Ameri-
kaner und Lyoner Façon.

Fr. 18.50

Hose einzeln **Fr. 9.50**

O. Lehner, 8005 Zürich
Konradstr. 75, Tel. 051/44 78 74

In jedem Dorf

sind Traktorhalter anzutreffen, die
unserer Organisation noch nicht an-
geschlossen sind. Mitglieder, bewegt
diese zum Beitritt in die betreffende
Sektion, oder meldet wenigstens ihre
Adresse dem Zentralsekretariat des
Schweiz. Traktorverbandes in Brugg,
Postfach 210. Besten Dank

Rascher Service
OERLIKON ist überall



Accumulatoren-Fabrik Oerlikon

HOLBAECK — der Rübenroder von Format

Ein- und zweireihig. Saubere Rüben auch unter schlechtesten Bedingungen.
Einfach und solid, auch für gemeinschaftlichen Gebrauch geeignet, da sehr stark gebaut.

**Besser als
die Besten**

**Billiger als
die meisten**

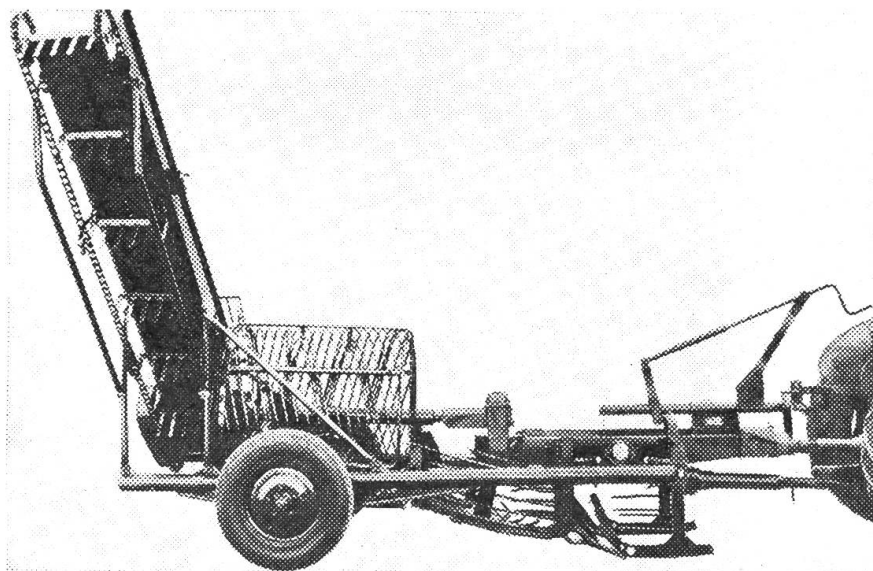

Verlangen Sie unverbindlich Prospekte oder Vorführung.
Generalvertretung für die Schweiz:

Gebr.



Landmaschinen, 8174 Stadel ZH Tel. (051) 94 21 39

**Mitteilung der Firma W. GRAMMER,
Fahrzeugsitz-Fabrik, Amberg, Opf. an
die Traktoren-Händler und Mitglieder
des Schweiz. Traktorverbandes.**

Seit einiger Zeit wird ein Traktorsitz angeboten, der äusserlich eine Nachahmung unserer Konstruktion darstellt.
Wir machen ausdrücklich darauf aufmerksam, dass wir nur für Gesundheitssitze der Marke GRAMMER und LB CONFORT Fabrikgarantie leisten.
Unsere Produktion von Gesundheitssitzen umfasst über 20 Sitztypen und wir sind sicher, dass wir auch für Ihren Bedarfsfall den passenden Gesundheitssitz offerieren können.
Unsere Erzeugnisse werden den Anforderungen der OECD angepasst.
Eine Anfrage lohnt sich bestimmt!



Generalvertretung für die Schweiz:

Landmaschinen-Bedarf

8953 DIETIKON

Telefon 051 / 88 44 21

**An den
LANDMASCHINEN-BEDARF**

Gutschein für eine Dokumentation über Gesundheitssitze zu senden an:

8953 DIETIKON

.....
.....

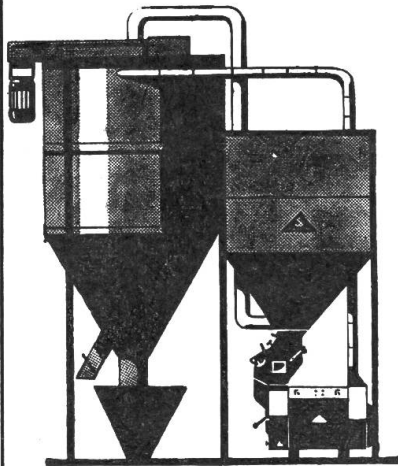

Warum teures Mischfutter kaufen?

Eine Mahl- und Mischanlage GMELIN reduziert Ihren Futterpreis um Fr. 10.- bis Fr. 15.- je 100 kg, Arbeitsaufwand, Strom und Amortisation einberechnet. Ein weiterer Vorteil liegt in der besseren Qualität des selbst hergestellten Futters.

Unsere Anlagen sind vollautomatisch und leisten mehr dank Rundumsieb u. moderner Konstruktion. Während vieler Jahre absolut unterhaltsfreier Betrieb.
Stationäre und fahrbare Anlagen in diversen Grössen.

Verlangen Sie unsere Referenzliste.

Auskunft - Vorführung unverbindlich bei:

**HARTMANN Maschinen & Service AG, Lerchenweg 2, 2501 Biel,
Telefon (032) 4 79 56**

**N
O
B**

Name:

Hof/Strasse:

Ort: Tel.:

Der halbautomatische

Winkelflug Rasemottes



- Herstellung in drei Arbeitsgrössen
- Tadellose Arbeit in jedem Boden
- Höchst einfache Regulierung

Pflug- und Maschinenfabrik

PAUL HENRIOD GmbH - Echallens VD, Tel. (021) 81 18 81 / 82

Das Blink- und Spiegelgerät « A R G U S »



ist bis zur Stunde immer noch der einzige mit einem Blinker kombinierte **Rückspiegel**, der sich zweckmässig auf den Landwirtschaftstraktoren befestigen lässt. Welcher Traktorfahrer möchte ihn auf verkehrsreichen Strassen missen?

Bei Bestellung bitte Länge, Traktortyp und Marke und Ausführung des allfälligen Verdecks angeben.

Preis für die Mitglieder des Schweiz. Traktorverbandes **Fr. 115.—**.

Bestellungen bitte an:

- Ihre Werkstätte,
- Ihre landw. Genossenschaft
- Hans Zingg, Austrasse 8, 8570 Weinfelden

ZWEISCHARPFLÜGE

HW-220 HW-230 HW-240

sind leichtzügiger und arbeiten besser.

Die Pflüge können ohne Anstrengung sicher gekehrt werden.

Zuverlässige Bruchsicherungen in den einzelnen Pflugkörpern.

Beide Furchen in der Breite genau einstellbar.

Grosser Durchlass zwischen den Pflugkörpern.

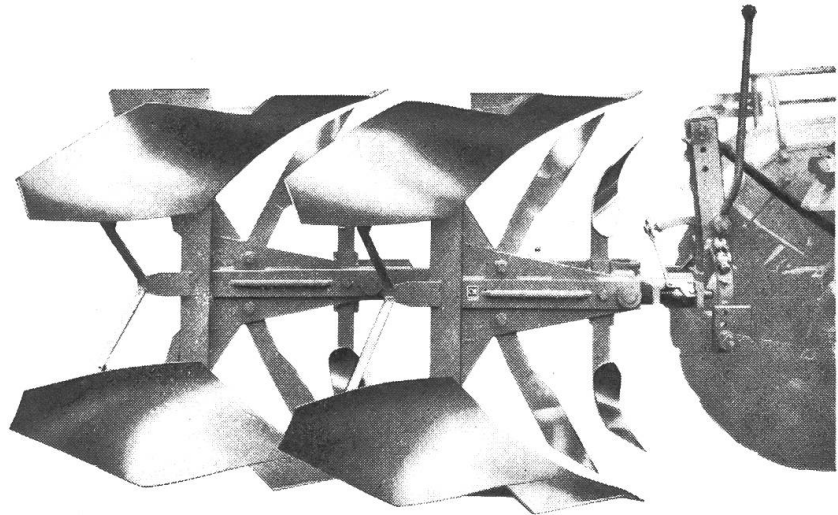

OTT-Pflüge bewähren sich in allen Bodenverhältnissen bestens. Sie sind einfach zu regulieren und vorbildlich in der Arbeitsleistung. Es sind gute Pflüge, auf die man sich jederzeit verlassen kann.

Mit den neuesten Verbesserungen, unübertroffene Arbeitsleistung und Leichtzügigkeit.

Robuste Bauart

Zuverlässige Bruchsicherung.

Müheless zu bedienende Wendevorrichtung.

Erstklassiges Riesternmaterial, deshalb auch in schwierigen Bodenarten gute Arbeit.

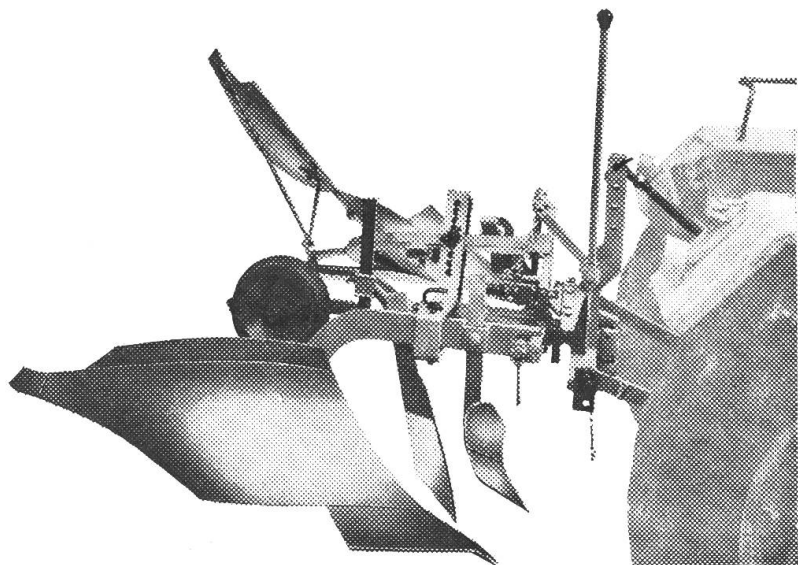

WINKELPFLÜGE

OLMA 1969, vom 9.—19. Oktober, Halle 6, Stand 633.

Unser Vertreter für die Ostschweiz: H. Feurer, Birchweg, 5115 Möriken

Telefon (064) 53 11 33

**Wenn andere
sagen,
Staub gehe einem**



**gehen wir bei
Deutz einen Schritt
weiter...**

neu
Deutz-Traktoren
mit 25 km/h!
 (neues Gesetz ab 1.10.69)

... und das ist die Deutz—Antwort :

Der neue Deutz-Siccopur-Filter ist ganze neunzehnmal wirksamer als die üblichen Oelbadluftfilter. Ausserdem bleibt seine Wirksamkeit konstant: bei kaltem Motor, bei niedriger Drehzahl, bei extremen Schrägfahrten...kurz immer und auch dann, wenn es besonders darauf ankommt.

Und das tolle ist: Die Filterreinigung hat ihre üblen Seiten verloren. In nur fünf Minuten ist sie vorbei und Ihre Hände sind immer noch so sauber wie vor der Reinigung. Ausserdem brauchen Sie dazu weder Oel noch Reinigungsmittel... ausklopfen oder mit klarem Wasser spülen genügt.

Und das bäumigste ist: Der Deutz-Siccopur-Filter kostet wesentlich weniger als die Wartung der früheren Oelbadluftfilter.

Alle Deutz-Traktoren der Serie 06 werden jetzt — ohne Mehrpreis — mit dem neuen Deutz-Siccopur-Hochleistungsfilter ausgerüstet.

Erstaunlich... aber haben wir nicht gesagt: Deutz geht immer einen Schritt weiter? Bei Deutz steht die Entwicklung nie still.

Verlangen Sie die ausführliche Dokumentation bei Ihrem Händler oder bei

der neue Deutz-Siccopur-Filter scheidet Ansaug-Staub bis zu 99,9 Prozent aus

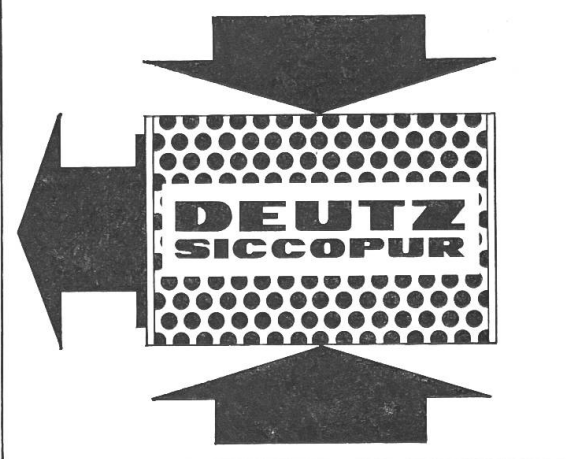

Hans F. Würgler
 Deutz-
 Generalvertretung
 8910 Affoltern a. A.
 Tel. 051-99 31 21



- bis 40 atü
- preiswert
- sehr haltbar

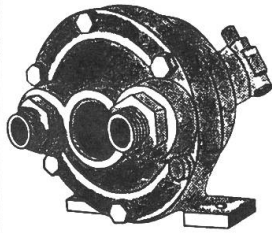

Es gibt keine besseren Zapfwellenpumpen

zum Waschen, Spritzen, Sprühen, Jauchefahren, Beregnen, Kellerentleeren u.v.m. als die von IMA, BBA und Wieselburg anerkannten

APOLLO-Pumpen ab SFr. 230.-

Farm- und Industriemaschinen 9494 Schaan
Postfach **Telefon (075) 2 35 14**

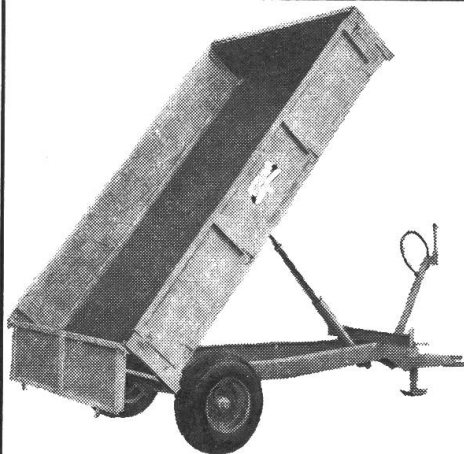

WEEKS-Traktor-Kippanhänger

von 3-7 t Tragkraft

Der unentbehrliche Anhänger für das ganze Jahr. Spart Zeit, Arbeit und Geld.

- robust
- vielseitig
- sehr preisgünstig

Verlangen Sie unverbindliche Offerte von der Generalvertretung für die Schweiz:

FRANZ FREI 8702 Zollikon / ZH
Rothfluhstrasse 50 **Telefon (051) 65 41 92**



Bewährte Eigenfabrikate! BECK

Hochdruck-Wasserpumpen Zapfwellen-Kompressoren

Vorführung: OLMA, Halle 6, Stand 611



F. BECK

Apparatebau **Telefon (063) 5 22 20**
3363 Oberönz - Herzogenbuchsee BE

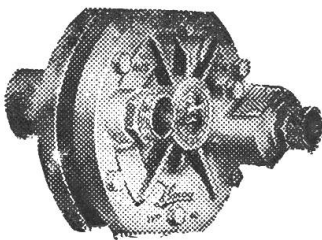
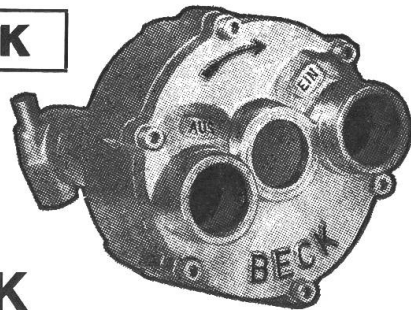

Hochdruckwasserpumpe Kömag WP 50,
25 atü Druck

Zapfwellenkompressor Quick,
bestbewährtes Schweizerfabrikat

Kompressoren Airboy,
auch grössere Anlagen

OLMA, Halle 6
Stand Nr. 606
(Mittelgang)

Wir liefern prompt und preisgünstig.
Unverbindliche Vorführung

Wythenbach

5512 Wohlenschwil AG

Tel. 056 / 91 15 17

Menzi Anbaupflüge „rival“

Robuste Bauart! Bequeme Handhabung! Aeusserste Zuverlässigkeit und hohe Arbeitsleistung!

- Neues erweitertes Programm.
- Mehrscharpflüge vollhydraulisch drehbar.

Alle Typen in vier verschiedenen Grössen und 4 Gewichtsklassen lieferbar. Für jeden Betrieb, für jeden Traktor den richtigen Pflug.

Verlangen Sie unverbindliche Offerten oder Gratis-Vorführung. Es lohnt sich!

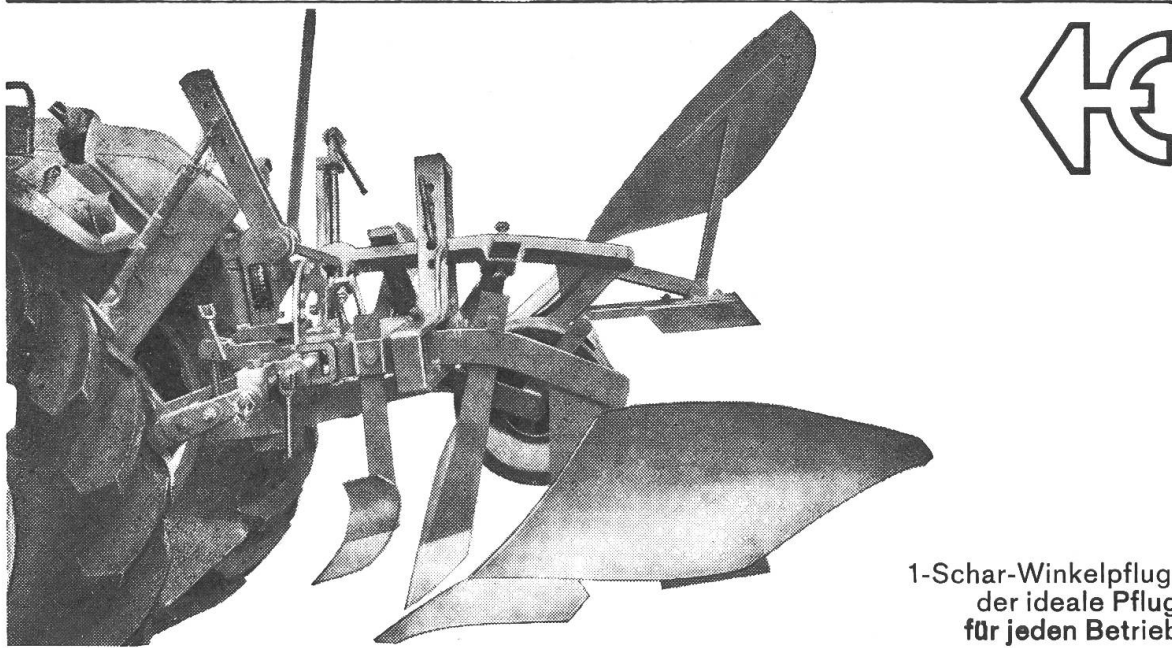

1-Schar-Winkelpflug,
der ideale Pflug
für jeden Betrieb

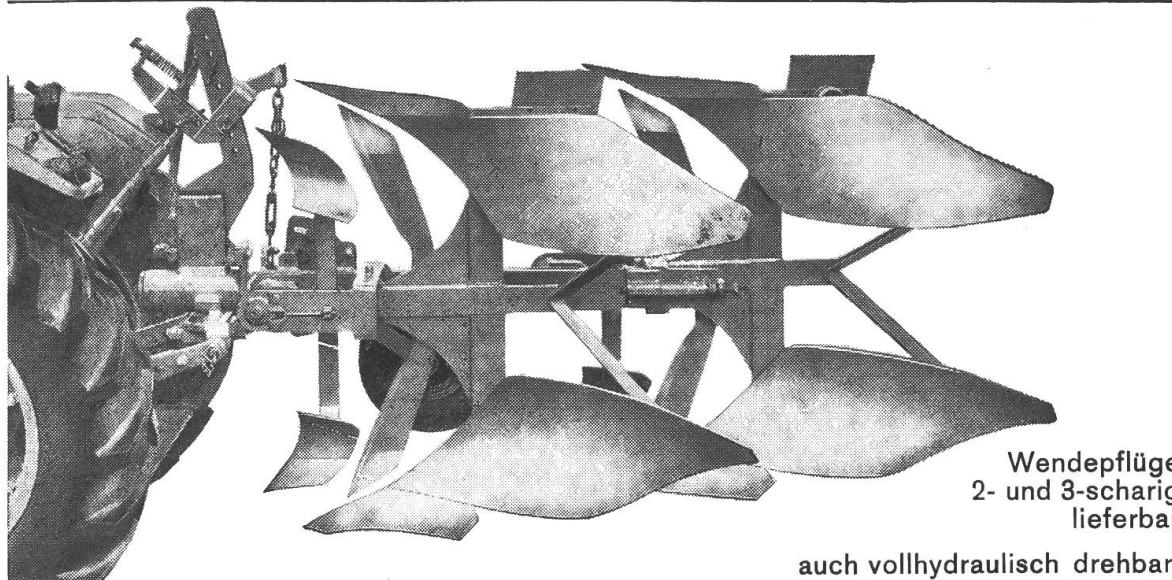

Wendepflüge
2- und 3-scharig
lieferbar

auch vollhydraulisch drehbar.

Menzi-rival Traktorpflüge, die allen Ansprüchen gerecht werden!
Harri Menzi, Pflugfabrik, 8303 Baltenswil-Bassersdorf ZH, Tel. 051 - 93 51 23

Wir haben uns entschlossen pro Jahr nur noch eine Ausstellung zu besuchen. — Da wir dieses Jahr an der Landmaschinenschau in Burgdorf waren, sind wir nicht an der diesjährigen OLMA.

IFC Traktorensitze zur Schonung der Bandscheiben

- optimaler Federweg
- klappbare Sitzfläche
- verstellbare Rückenlehne
- Längsverstellung
- Gewichtseinstellung

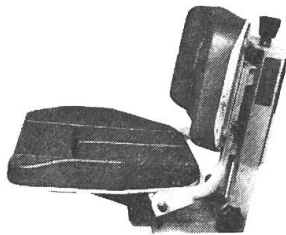

Verlangen Sie
Prospekte
bei Ihrem
Händler oder
direkt bei

VIKTOR-Erzeugnisse AG

Traktorensitze - Traktorenkabinen
8580 Amriswil Telefon (071) 67 15 07

SIPRA[®] halten länger!



In der Schweiz hergestellt. Material, Schnitt und Verarbeitung sind erstklassig. Das gilt für alle SIPRA-Modelle. Genau so wie der günstige Preis! Verlangen Sie Ihre SIPRA-Arbeitshandschuhe im Detailgeschäft. Prospekte durch

Mötteli+Co.
Fabrik für Arbeits-
handschuhe
8048 Zürich



Traktorseilwinden

Koster

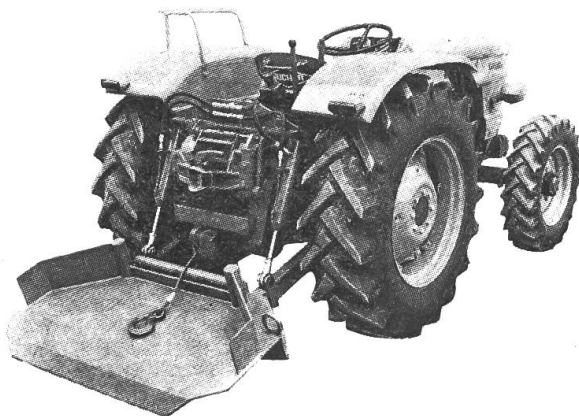

Wenn Sie Ihre Holztransporte durch Anschaffung einer Seilwinde rationalisieren möchten, verlangen Sie bitte unsere Unterlagen. Dank langjährigen Erfahrungen können wir Sie auf dem Sektor Anbau-Seilwinden eingehend beraten.

Koster, Landmaschinen AG,
9105 Schönengrund AR Telefon (071) 57 12 24

Besuchen Sie uns während der OLMA in der «Sonder-Ausstellung» an der St. Jakobstrasse (direkt neben dem Messegelände).

Unschlagbar

in Futterqualität, Raumausnutzung,
rasches Füllen, ohne Sicherungszusatz
mit der

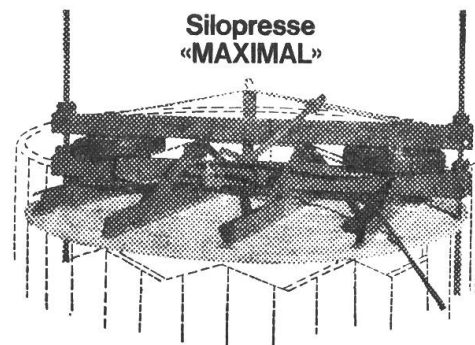

Silopresse
«MAXIMAL»

Für die Maximal können Sie die billigen Holzsilos verwenden. - Verlangen Sie Preis und Referenzlisten. Auch Pläne und Kostenberechnung für einen Siloschopf billigst.

Hersteller und Patentinhaber

Otto Schärer, Maschinenbau
8163 Obersteinmaur, Tel. (051) 94 12 94

KLARER FALL

QUALITÄT

OLMA 69
Halle 10
Stand 128a

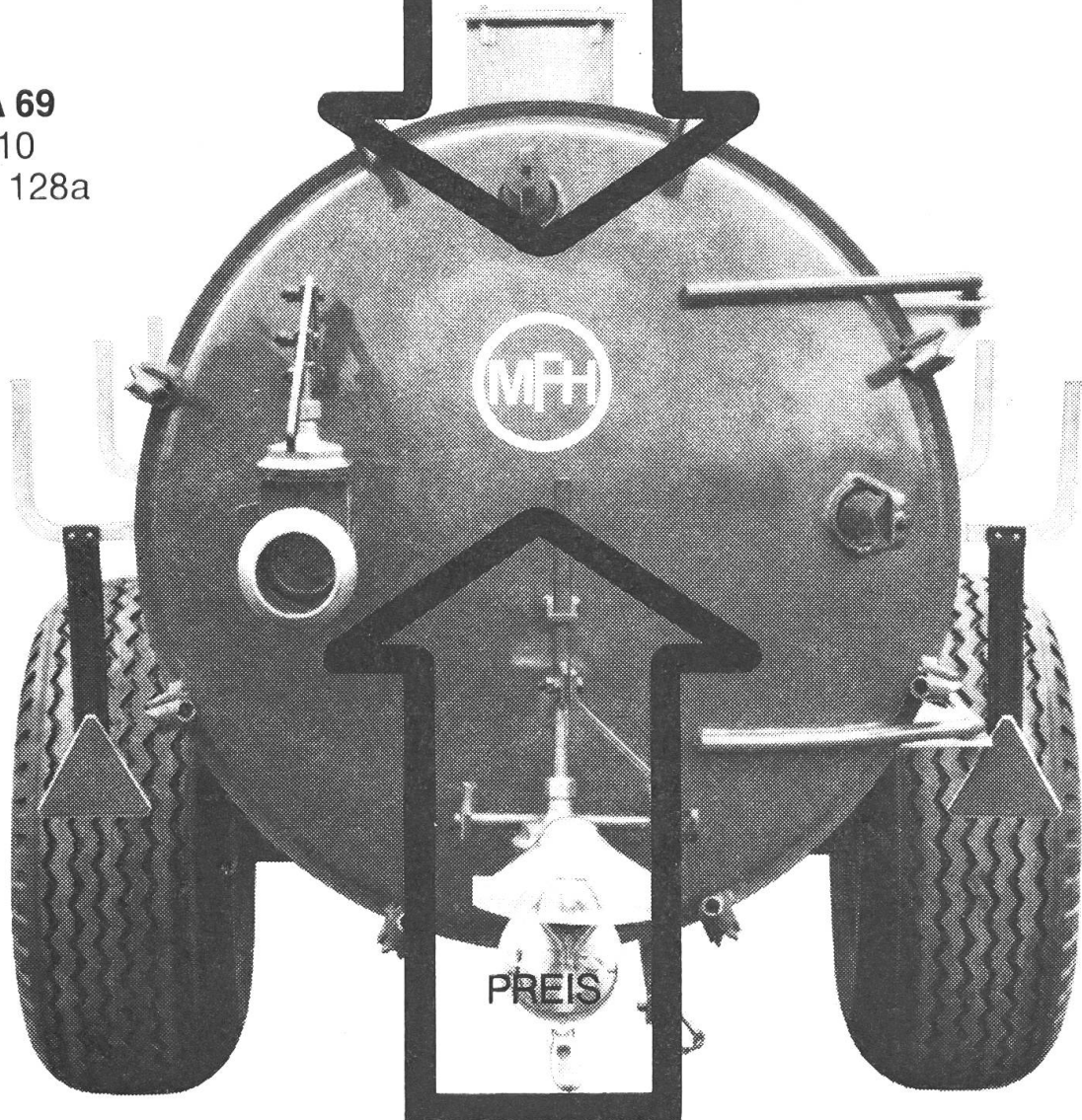

Maschinen-Fabrik Hochdorf AG

6280 Hochdorf, Tel. 041-88 25 92

Verlangen Sie mit diesem Coupon den Prospekt MFH Saug- und Druckfass

Name: _____

Adresse: _____

DF 90

Kramer

Allrad

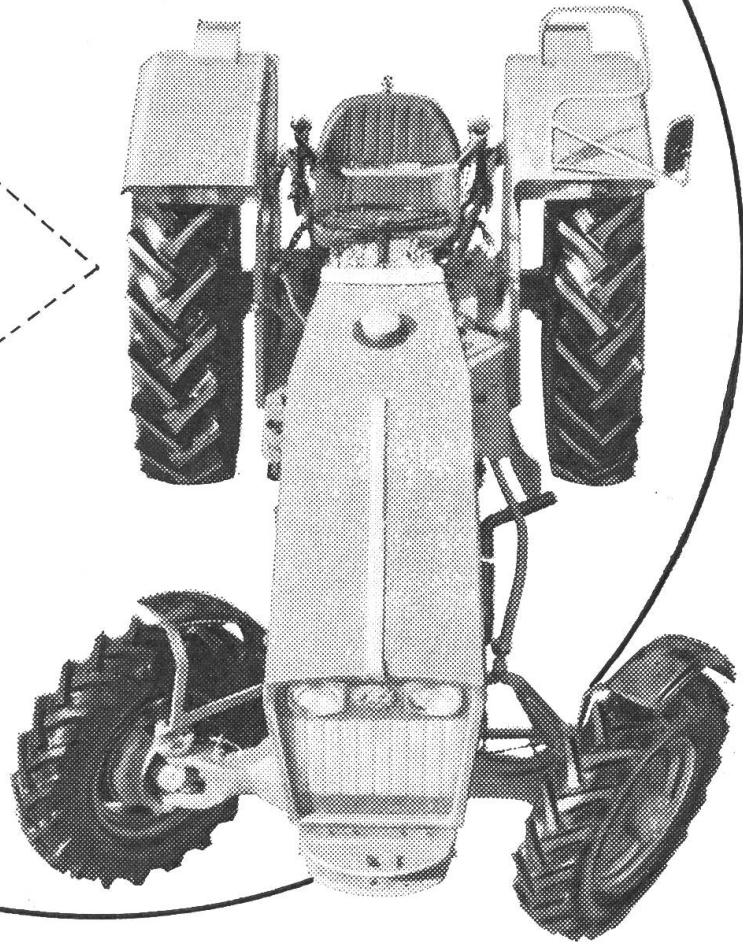
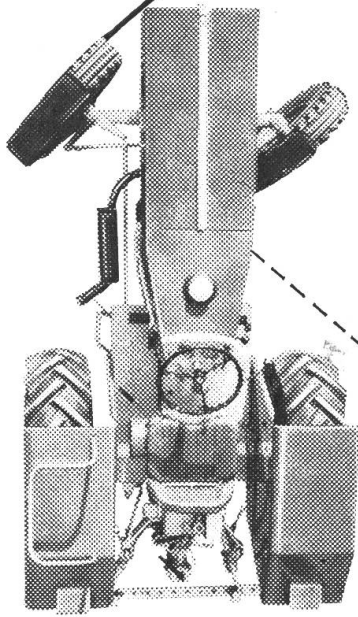

3,5 m Wenderadius

Grössere Leistung und hohe Qualität

Der neue Kramer-Allrad kann die Zugkraft bis um 30% steigern. Der sehr grosse Lenkeinschlag von 60° bringt äusserste Wendigkeit bei knappstem Raum. Verblüffend einfach ist das Synchron-Lastschalt-Wendegetriebe zu bedienen. Einzigartig gelöst ist die oelhydraulische Vierradbremse und Einzelradbremse mit Vorwählung, ein wichtiger Faktor zur Unfallbekämpfung. Im Kramer-Traktor findet der Praktiker seine Wünsche erfüllt.

Ich wünsche unverbindliche den farbigen Kramer-Traktoren-Prospekt und Vertreterangabe.

Name _____

Adresse _____

Generalvertretung: **W. Mahler**
Spezialwerkstätte für
Traktoren

8912 Obfelden, Tel. 051 99 41 91

Filialbetriebe:

3034 Murzelen BE, Tel. 031 82 09 34

1523 Granges près Marnand, 037 64 12 20



mit Firestone **RANCHER** nützen Sie stets die volle Kraft Ihres Traktors aus

Warum? Firestone Rancher arbeitet auf trockener Asphaltstrasse wie am glitschigen Schräghang gleich zuverlässig

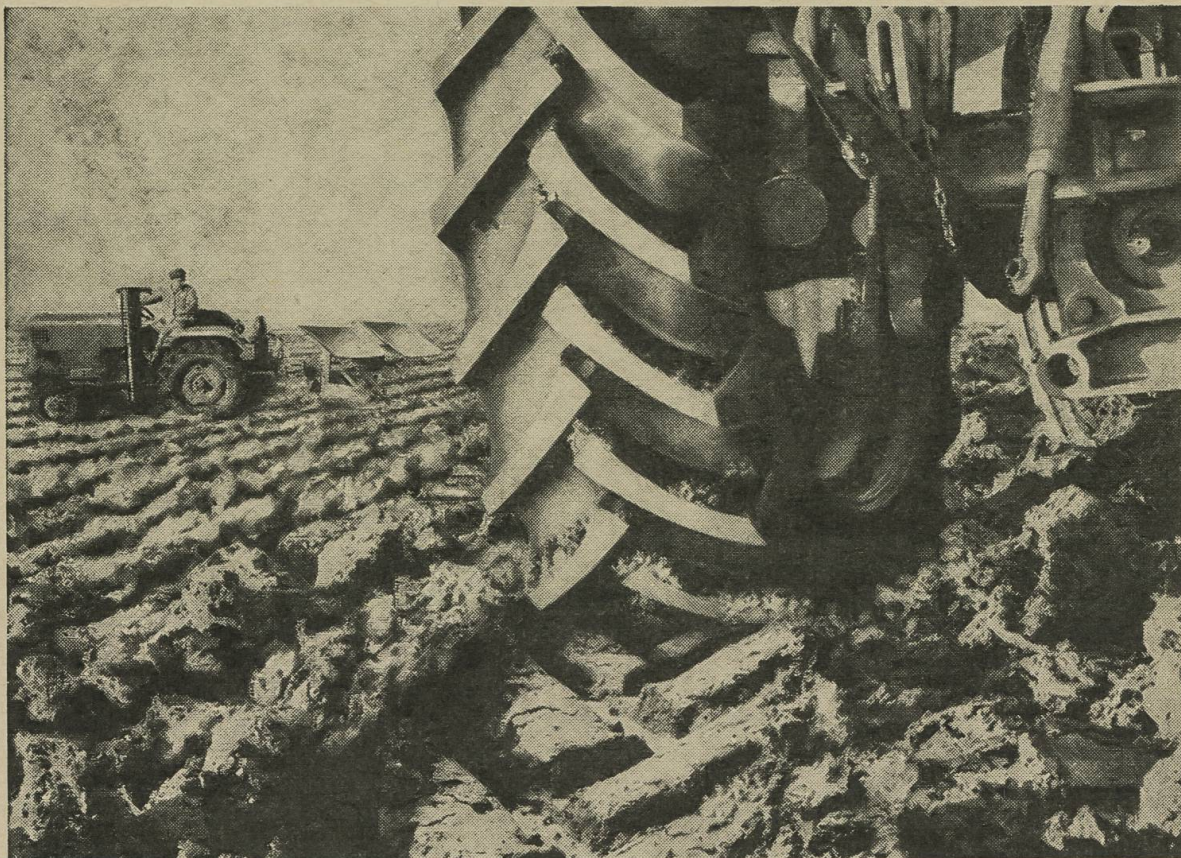

1. Mit den stabilisierten Stollen greift Firestone Rancher selbst auf lockerem Ackerboden oder nassem Wiesland rutschfest; auch am Schräghang.

2. Firestone Rancher ist auch auf Asphaltstrassen dauerhaft haltbar. Er läuft ruhig, und liegt dank der Stollenverbreiterung gegen die Laufflächenmitte fest und gleichmässig auf.

3. Firestone Rancher schenkt Ihnen ein volles Drittel mehr Betriebsstunden. Sein Unterbau, seine Seitenwände, sein Laufband sind massiv verstärkt. Darum ist Firestone Rancher bis zu 20% schwerer als andere Traktorpneus gleicher Dimension. Mehr Pneu zum gleichen Preis!

Kilometer um
Kilometer zuverlässig

Firestone

A. Z.
6000 LUZERN



Komfort, Kraft und Leistung

sowie ein ausserordentlich günstiger Preis zeichnen den neuen Traktor **SAME CENTAURO 60** aus. 4-Zylinder-V-Motor, 57 PS, Luftkühlung, zwangsläufige Motorölkühlung. Getriebe mit 8 Vor- und 4 Rückwärtsgängen. Neue, unveränderliche Uebertragungswelle ohne Kreuzgelenke. Grössere Bodenfreiheit. Neue Lenkung mit Schrägrollenlagern an den Achsschenkeln: Leichteres Lenken. — Elegante moderne Karosserie.

Weitere Modelle:

SAME ITALIA	30 PS
Same MINITAURO	46 PS
SAME LEONE	67 PS
SAME ARIETE 480	85 PS

Alle Modelle mit Hinterrad-antrieb (UN) oder Allrad-antrieb (DT).
Verlangen Sie bitte den ausführlichen Prospekt.

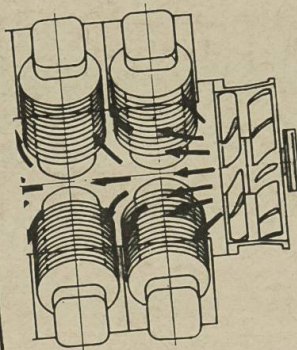

Luftkühlung, zwangsläufige Motorölkühlung

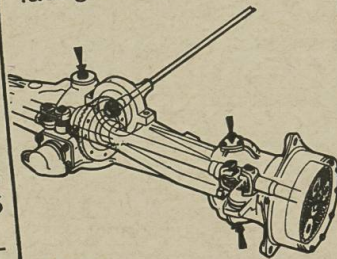

Neue Vorderradantriebswelle

Auskunft und individuelle Beratung erteilen:

VOLG

Winterthur 052/84 11 11

VLG Bern

Bern 031/22 71 11

Nordwestverband

Solothurn 065/ 2 62 62

GVS Schaffhausen

Schaffhausen 053/ 4 25 21

Landverband

St. Gallen 071/23 32 32

VLGZ/WEGA AG

Sursee 045/ 4 45 45

FSA Fribourg

Fribourg 037/ 2 48 51

Bezugsquellennachweis:
Schweiz. Bauernverband

Landmaschinenkommission der Landwirtschaftl. Genossenschaftsverbände der Schweiz

UMA