

Zeitschrift: Der Traktor und die Landmaschine : schweizerische landtechnische Zeitschrift
Herausgeber: Schweizerischer Verband für Landtechnik
Band: 30 (1968)
Heft: 12

Werbung

Nutzungsbedingungen

Die ETH-Bibliothek ist die Anbieterin der digitalisierten Zeitschriften auf E-Periodica. Sie besitzt keine Urheberrechte an den Zeitschriften und ist nicht verantwortlich für deren Inhalte. Die Rechte liegen in der Regel bei den Herausgebern beziehungsweise den externen Rechteinhabern. Das Veröffentlichen von Bildern in Print- und Online-Publikationen sowie auf Social Media-Kanälen oder Webseiten ist nur mit vorheriger Genehmigung der Rechteinhaber erlaubt. [Mehr erfahren](#)

Conditions d'utilisation

L'ETH Library est le fournisseur des revues numérisées. Elle ne détient aucun droit d'auteur sur les revues et n'est pas responsable de leur contenu. En règle générale, les droits sont détenus par les éditeurs ou les détenteurs de droits externes. La reproduction d'images dans des publications imprimées ou en ligne ainsi que sur des canaux de médias sociaux ou des sites web n'est autorisée qu'avec l'accord préalable des détenteurs des droits. [En savoir plus](#)

Terms of use

The ETH Library is the provider of the digitised journals. It does not own any copyrights to the journals and is not responsible for their content. The rights usually lie with the publishers or the external rights holders. Publishing images in print and online publications, as well as on social media channels or websites, is only permitted with the prior consent of the rights holders. [Find out more](#)

Download PDF: 03.04.2026

ETH-Bibliothek Zürich, E-Periodica, <https://www.e-periodica.ch>

Prächtig geht mein Weizen auf!

Dabei wurde er in rassicem Traktortempo gesät. Mit der ROGER von Aebi, der Sämmaschine mit der stets gleich bleibenden, grossen Zellenöffnung (die Sämenge wird ausschliesslich durch Verändern der Drehzahl reguliert), mit den starken, überbreiten Schargelenken, die selbst nach Jahren noch den spielfreien Reihenabstand gewährleisten. Solide, verstellbare Spurlockerer in schwerem Boden besonders wichtig! - und ein vom Traktor sitz aus sichtbarer Anzeiger für den Stand des Saatgutes im Sätenkasten vervollständigungsfreie Traktorsämmaschine für den Landwirt, der grosse Leistung verlangt.



Gutschein für Prospekt und Preisliste über die Roger-Sämmaschine.
Einsenden an Aebi & Co. AG, 3400 Burgdorf, Telephon 034/2 33 01
Adresse:



AEBI

Hürlimann

1967 der meistgekaufte Traktor in der Schweiz

Die nachfolgend aufgeführten Traktoren-Typen stellen eine Spitzenkonstruktion im heutigen Traktorenbau dar.

D-100 'S' 44 PS

D-100 'L' 44 PS

D-150 'S' 56 PS

D-200 'S' 62 PS

Sämtliche Typen werden auch mit Allrad-Antrieb ausgeführt.

Alle Modelle sind mit dem berühmten Hürlimann-Diesel-Motor ausgerüstet.

Ferner mit einem

aussergewöhnlich leicht schaltbaren 12-Gang-Getriebe, wovon zwei Kriechgänge und zwei Retourgänge.

Ganz neu ist die 3-fache Zapfwellenschaltung mit einem ideal placierten Schalthebel. In einer Linie ohne Seitenkulissen sind angebracht:

1050 Zapfwellen-Touren

540 Zapfwellen-Touren

Wegzapfwelle

Diese Zapfwellenschaltung bildet einen technischen Höhepunkt am Hürlimann-Traktor. Alle 4 vorerwähnten Modelle besitzen die neue Zapfwellenschaltung.

Vollständig neue Mehrzweck-Hydraulik-Anlage an allen Modellen.

Steuerventile für drei Hydraulikanlagen:

Trapez-Hydraulik für Geräte hinten am Traktor

Seitenhydraulik für Mähapparat und Motoregge

Frontladerhydraulik, oder Frontgerät, wie Schneepflug etc.

Alle drei Ventile sind staubfrei im Hydraulik-Oelgehäuse eingebaut. Ferner eine ganz neuartige Feinst-Regelhydraulik. Eine erstaunlich schöne technische Lösung, die z. Zt. einzigartig ist.

Alle Modelle sind mit der neuen

Einzelrad-Federschwingachse

ausgerüstet. Wer den Unterschied zwischen einer Starrachse und der neuen Hürlimann-Spiralfederschwingachse beim Fahren feststellen konnte, wird sich zum Kauf der neuen Hürlimann-Einzelrad-Federschwingachse entschliessen.

Sämtliche Modelle besitzen in ihrer Schwingachse auch die

Vollranklenkung

mit einem minimalen Wenderadius von nur 2,35 m.

Der berühmte

Hürlimann Mähapparat Blitz

mit der automatischen Sicherheits-Ratschkupplung direkt vor dem Mähmesser, passt an alle Modelle.

Seine Vorteile sind gewaltig:

nie mehr - Mähfingerbeschädigungen

nie mehr - Mähklingendefekte

nie mehr - Schubstangenbruch

Der komplette Mähapparat

ist in 25 Sekunden montiert und in 15 Sekunden demontiert.

Die in den meisten Industrie-Staaten der Welt patentierte

Hürlimann-Motoregge

für ein- oder zweischarige Pflugarbeit passt ebenfalls zu allen Hürlimann-Traktoren.

Besichtigen Sie die neuen

Hürlimann-Traktoren-Modelle am Comptoir Suisse in Lausanne vom 7. bis 22. September 1968, Halle 9, Stand 918.

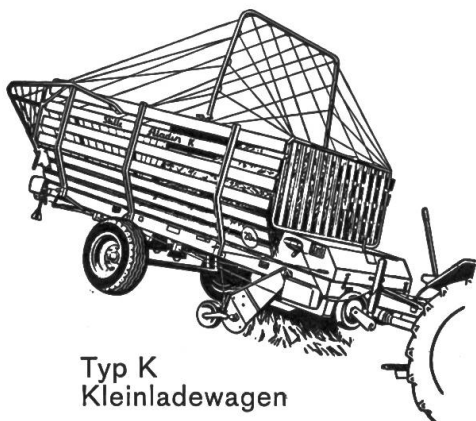

Typ K
Kleinladewagen

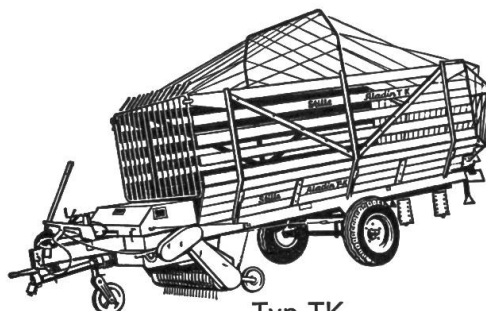

Typ TK
Spur 1,70 m

ALADIN

Ladewagen

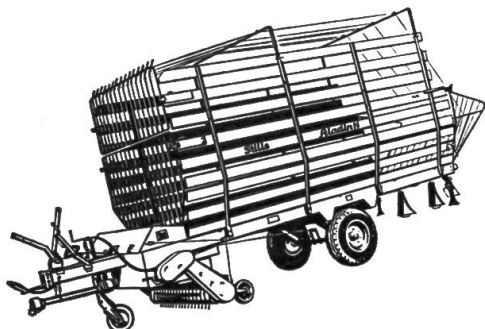

Typ N
Normalspur

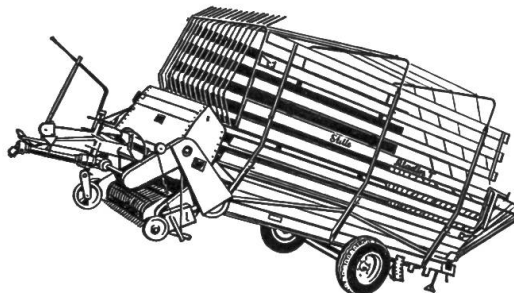

Typ T
Tiefgangladewagen

NEU! ALADIN MT kleiner Tieflader mit hoher Hangsicherheit zu äusserst günstigem Preis

- Sämtliche Wagen mit Schneidwerk (gezogener Schnitt)
- Seitlich ausschwenkbar
- Mit Triebachse
- Robuste Bauart
- Günstiger Preis

OLMA, St. Gallen, Halle 5, Stand 507

Saxer

T. Saxer AG

Landmaschinen

8603 Hegnau ZH Tel. (051) 864342

COUPON

Senden Sie mir unverbindlich Prospekte vom ALADIN TYP ...

Name: _____

Adresse: _____

Tel. _____

T _____

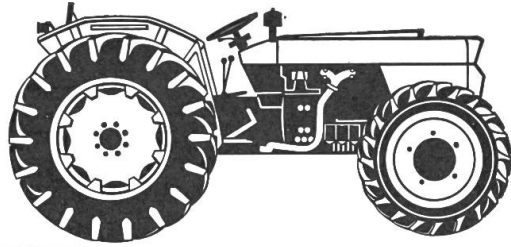

Was tun Sie für ihn?

Das ganze Jahr hindurch muss er für Sie da sein, jederzeit zum strengsten Einsatz bereit.

Halten Sie Ihren Traktor deshalb immer in bestem Zustand: regelmässige Wartung, richtige Pflege und vorschriftsgemässer Ölwechsel sind unumgängliche Voraussetzung dazu.



Gehen Sie auf sicher!

Verwenden Sie für Ihren Traktor ein Qualitätsmarkenöl:

AGROLA-Universal-Traktorenöl
für Motor, Getriebe und Hydraulik,
für Sommer und Winter
(HD S1 SAE 20W-30)

nur Fr. **1.60** per Liter im Fass

Erhältlich bei der
Landw. Genossenschaft

OCCASIONS-TRAKTOREN



Zu verkaufen

Porsche-Standard

Jahrgang 1962, 30 PS, total revidiert, mit Hydraulik und Mähwerk

Fr. 4000.—

Hürlimann H12

32 PS, sehr guter Zustand

Fr. 2000.—

Ford 2000

nur 240 Betriebsstunden, mit Frontlader mit Gabel, neuwertig, mit Garantie, sehr günstiger Preis.

Auskunft und Besichtigung bei

SERVICE-COMPANY LTD.

8600 Dübendorf

Generalvertretung **MASSEY-FERGUSON**

Usterstrasse 124

Telefon (051) 85 12 12

ausser Geschäftszeit (052) 23 88 66



Bärtschi-Anbaupflug Spezial, breite Spezialriestern zum bergwärts pflügen oder mit den neuen **Zylinder-Riestern** für eine schnelle Fahrweise und besseres Brechen der Furchen.

Bärtschi-Federzahnegge mit aufsetzbarem Sternkrümmer und einstellbarem Einzugswinkel ist für eine schnelle Fahrweise gebaut. Beste und vielseitigste **Universal-Egge**, verschiedene Grössen. **Bärtschi-Eggen** für Traktor- und Gespannzug.

FAMOS-Langesiebgraber für Einachser und Motormäher, ein- und zweireihig für Traktoren.

Gerne und unverbindlich senden wir Ihnen den ausführlichen Prospekt.

Ich Interessiere mich für:

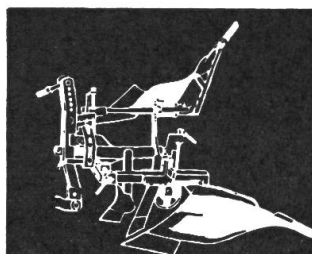

Ein- und Zweischar-Pflüge

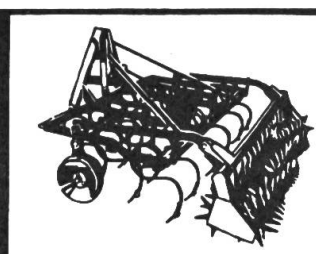

Federzahneggen mit Krümmer

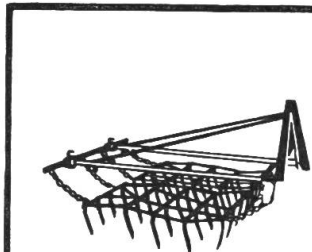

Stahlackereggen

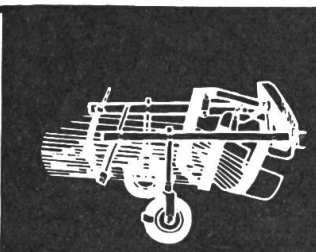

Langsiebgraber, ein- und zweireihig

Bärtschi + Co.
Landmaschinen

Maschinenfabrik

6152 Hüswil

Telefon 045 - 68585

TIGER-Superpumptank

**in Leistung, Qualität, Verwendungsmöglichkeit
und niedrigem Preis weit voraus!**



Der TIGER-Superpumptank, Marke Pöttinger, ist sämtlichen Anforderungen der zeitgemäßen Düngewirtschaft allen andern Produkten weit voraus.

Die selbstansaugende Hochleistungs-Schneckenpumpe schneidet, zerreißt, mischt und rührt sämtliches Material bis zur völligen Homogenisierung.

Das Entleeren sämtlicher Jauchegruben, auch von Schwemm-Mistanlagen, ist dank dem TIGER-Superpumptank überhaupt kein Problem mehr.

**40 bis 50 Meter weit wirft die Pumpe den Tankinhalt
Vollkommen geländeunabhängig mit dem Seitenwurfverteiler.
Zwei Ausführungen: 2200 l und 3000 l**

Bitte verlangen Sie sofort unsere Spezial-Offerte oder eine Vorführung!

MESSER

**Ernst Messer AG, Landmaschinen, 4450 Sissach BL
Telefon 061 / 85 23 21**

Verkaufsbüro: 6318 Walchwil ZG, Telefon 042 / 782 91

mit Firestone **RANCHER** nützen Sie stets die volle Kraft Ihres Traktors aus

Warum? Firestone Rancher arbeitet auf trockener Asphaltstrasse wie am glitschigen Schräghang gleich zuverlässig



1. Mit den stabilisierten Stollen greift Firestone Rancher selbst auf lockerem Ackerboden oder nassem Wiesland rutschfest; auch am Schräghang.

2. Firestone Rancher ist auch auf Asphaltstrassen dauerhaft haltbar. Er läuft ruhig, und liegt dank der Stollenverbreiterung gegen die Laufflächenmitte fest und gleichmässig auf.

3. Firestone Rancher schenkt Ihnen ein volles Drittel mehr Betriebsstunden. Sein Unterbau, seine Seitenwände, sein Laufband sind massiv verstärkt. Darum ist Firestone Rancher bis zu 20% schwerer als andere Traktorenpneus gleicher Dimension. Mehr Pneu zum gleichen Preis!

Kilometer um
Kilometer zuverlässig

Firestone

Volle Kraft voraus!

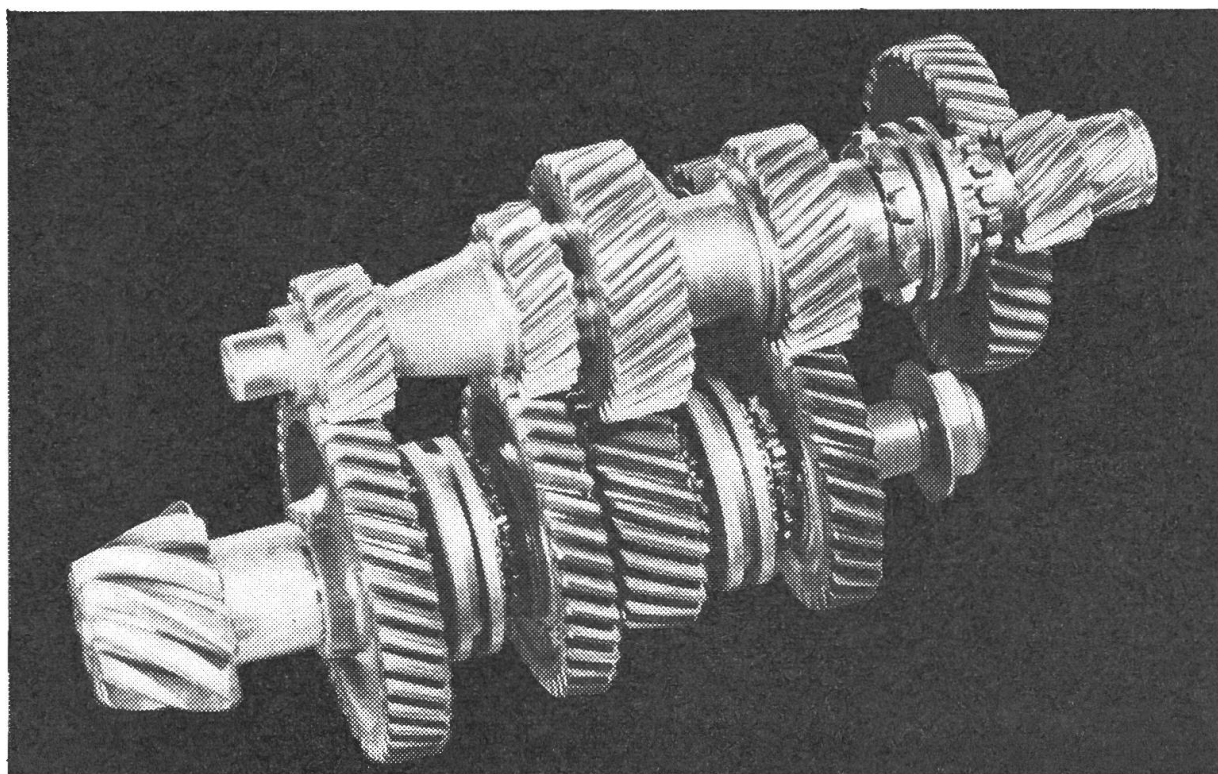

mit dem robusten, gut abgestuften Vielgang-Getriebe von John Deere

Für jede Arbeit die richtige Geschwindigkeit. Schalten auf ein Minimum reduziert. Nach diesem Prinzip baut John Deere Vielgang-Getriebe. Jeden Gang legen Sie mühelos ein. Die Getriebezahnräder sind schrägverzahnt. Das vermindert Laufgeräusche, Reibung und Abnutzung. Schwierige Stellen auf dem Acker überwinden Sie spielend mit dem neuen Hi-Lo-Getriebe – ohne Kuppeln, ohne Schalten, ohne Freilauf. Ein Hebeldruck mit dem kleinen Finger genügt.

John Deere bietet Ihnen jetzt das „Programm 20“ – die längste Traktorreihe: 11 Typen von 34 bis 143 PS. Fahren Sie einmal einen neuen John Deere. Bei uns oder auf Ihrem Betrieb. Sie werden begeistert sein.



MATRA ZOLLIKOFEN
3052 Zollikofen (Bern) · Tel. 031/573636
1400 Yverdon (Vaud) · Tel. 024/22273



Der Welt größter Hersteller
von Landmaschinen

MERK
PULLAX

stellt vor:

Den Breitspur-Motormäher

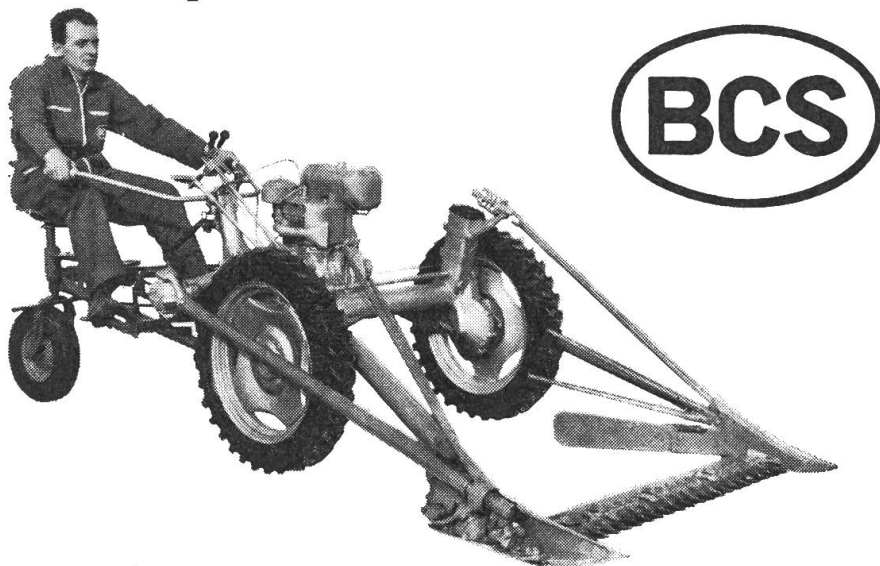

Bequem sitzendes Arbeiten und hoher Fahrkomfort auch in Hanglagen dank der Breitspur und den grossen Rädern.

Motoren von 10-15 PS ergeben höchste Flächenleistungen.

Kinderleichte Bedienung durch bequem angeordnete Griffe, durch leichtes Anheben des Mähbalkens und durch den Dynamo-Starter mit Batterie.

BCS in Abbiategrosso (Mailand) ist mit einer Jahresproduktion von 36 000 Stück obiger Type die grösste Motormäherfabrik Europas.

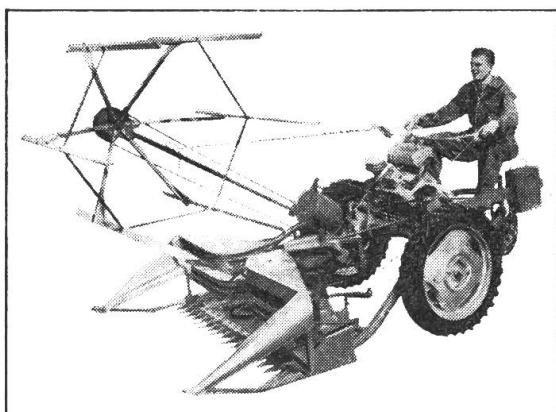

Mit dem handlichen Bindemäher als Zusatzgerät wird Ihr Betrieb zeitlich unabhängig für die Getreide-Ernte. Diese Kombination eignet sich für die Ebene und für Steilhänge.

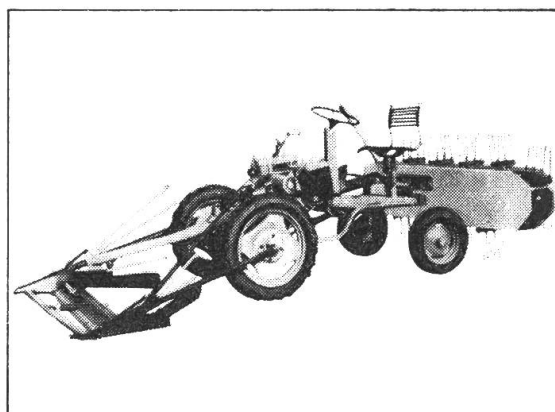

Mit dem Schnellheuer als Zusatzgerät können Sie ermüdungsfrei sitzend gleichzeitig mähen und zetzen oder Schwaden ziehen sowie auch wenden oder rechen. (Demnächst lieferbar).

BON

Senden Sie mir den BCS-Prospekt

Name: _____

Adresse: _____ T

Merk AG, Maschinenfabrik,
CH 8953 Dietikon (Schweiz)
Tel. 051/88 48 05

Wir suchen weitere Vertreter zur Vergrösserung unserer Verkaufs-Organisation.

Rational = gute Wahl

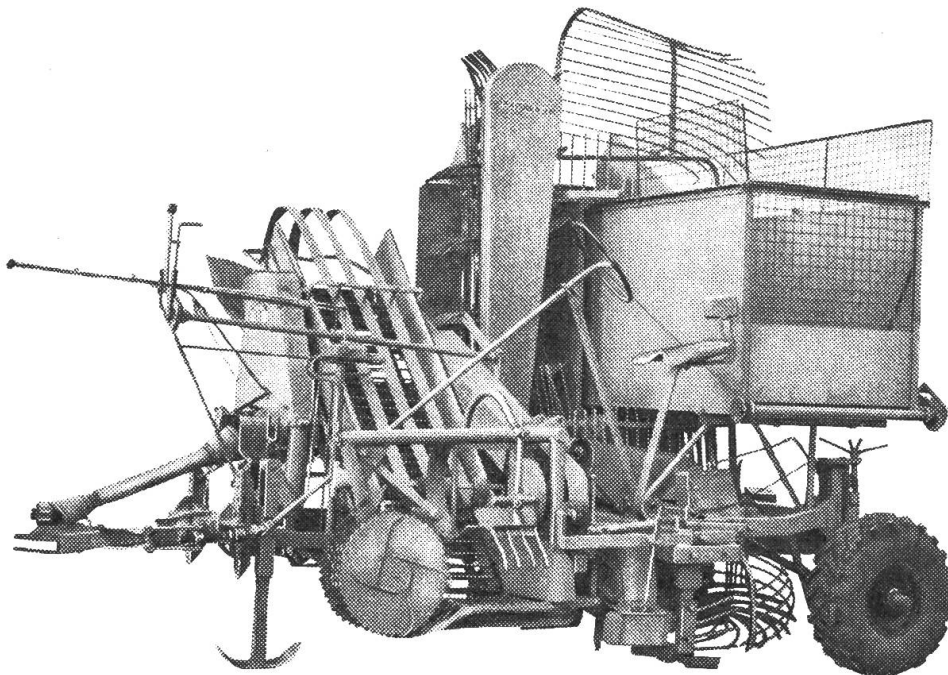

Der RATIONAL ist ein **einreihiger Bunkerköpfröder für Zuckerrüben**, der auch in schweren Böden einwandfrei arbeitet. Seine tägliche Leistung beträgt etwa 1 bis 1,4 ha. Fassungsvermögen des Bunkers ca. 1600-1750 kg Rüben. Roden aus der Gare. **Köpfen, Putzen und Roden derselben Reihe in einem Arbeitsgang**. Ausgezeichnete Spurhaltung von Traktor und Roder, da alle Räder in den ausgerodeten Furchen laufen. Die Bedienung und Einstellung sind sehr einfach. Leichte Aushebung und Tiefenregulierung durch zapfwellengetriebene BOSCH-Hydraulik. Die Maschine kann ohne Steuermann in **Einmannbedienung** gefahren werden. Jede Maschine ist ausgerüstet mit: Reihenputzer, der erwähnten BOSCH-Hydraulik, patentiertem, verstellbarem Schleuderrad, patentierter Reinigungs- und Fördervorrichtung, Gelenkwelle mit Schutz, grossvolumiger Bereifung usw. Der RATIONAL wird normalerweise für Längsschwadablage geliefert; auf Wunsch kann Querschwadablage vorgesehen werden. Verlangen Sie weitere Auskünfte mit Prospekt, Preisliste und Referenzliste. Der RATIONAL ist eine Maschine, die nicht versagt.

Müller Maschinenfabrik
Generalvertreter

4112 Bättwil bei Basel
Telefon 061 - 75 11 11

Wir stellen dieses Jahr am Comptoir Suisse nicht aus.

Schmid - Verdecke + Winkerkellen



Traktorenverdecke

in drei Grössen:
Mod. A = kleiner Schutz
Mod. B = grosser Schutz
Mod. C = mit Seitenschutz
Verlangen Sie Offerte!

Traktoren-Winkerkellen

zur Unfallverhütung
Preis Fr. 60.-
(Grossistenrabatt)
Ausziehbar bis 130 cm
Leuchtfarbanstrich,
rostfrei.

Adolf Schmid, 8052 Zürich
Schaffhauserstrasse 511
Telefon (051) 48 09 43

GEHRING

Rotoreggen UNIVERSAL und ROTOMASTER

Die qualitativ einzig-
artigen Rotoreggen für
alle Bodenarbeiten.
Arbeitsbreiten
von 90 cm bis 210 cm
Kraftbedarf
von 12 PS bis 50 PS

Rüttelegge GOTTHARD

Eine neue Eggen-
Konzeption, die ein
Begriff in der Boden-
bearbeitung geworden
ist.
Arbeitsbreite 250 cm
Kraftbedarf
ca. 25 bis 35 PS
Verlangen Sie unver-
bindliche Prospekte und
Preislisten.

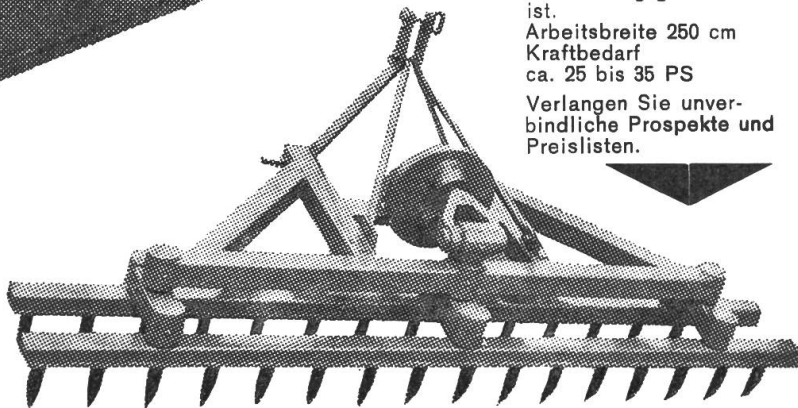

FRITZ GEHRING

Maschinenfabrik
9548 MATZINGEN TG
Telefon 054 / 9 61 89



Waadt
Unfall

Waadt
Leben

Für alle Ihre Versicherungsfragen

Die Waadt-Unfall ist die Vertrauensgesell-
schaft des Schweizerischen Traktorverbandes

Agenturen in der ganzen Schweiz

Die Nummer 14/68 erscheint am 7. November 1968

Schluss der Inseratenannahme ist am 14. Oktober 1968

Hofmann-Annoncen, 8163 Obersteinmaur ZH, Tel. (051) 94 19 22 - 23

«DER TRAKTOR und die Landmaschine»

Administration: Sekretariat des Schweiz. Traktorverbandes, Altenburgerstr. 25, 5200 Brugg/AG, Tel. (056) 41 20 22,
Postcheck 80 - 32608 Zürich - Postadresse «Der Traktor und die Landmaschine», Postfach 210, 5200 Brugg/AG.
Inseratenregie: Hofmann-Annoncen, 8163 Obersteinmaur/ZH. - Telefon (051) 94 19 22 - 23.

Erscheint jährl. 15 Mal. Abonnementspreis Fr. 12.-. Verbandsmitglieder erhalten die Zeitschrift gratis zugestellt.

Druck: Schill & Cie., 6000 Luzern.

Das Blink- und Spiegelgerät « A R G U S »



ist bis zur Stunde immer noch der einzige mit einem Blinker kombinierter **Rückspiegel**, der sich zweckmässig auf den Landwirtschaftstraktoren befestigen lässt. Welcher Traktorfahrer möchte ihn auf verkehrsreichen Strassen missen?

Bei Bestellung bitte Länge, Traktortyp und Marke und Ausführung des allfälligen Verdecks angeben.

Preis für die Mitglieder des Schweiz. Traktorverbandes **Fr. 115.—**.

Bestellungen bitte an:

- Ihre Werkstätte,
- Ihre landw. Genossenschaft,
- Hans Zingg, Austrasse 8,
8570 Weinfelden

VEITH

40

AGRAR

Die speziell für harten Einsatz in der Landwirtschaft entwickelten VEITH-«AGRAR»-Reifen genügen hohen Anforderungen. Fortschrittliche Betriebe montieren deshalb VEITH-Reifen.

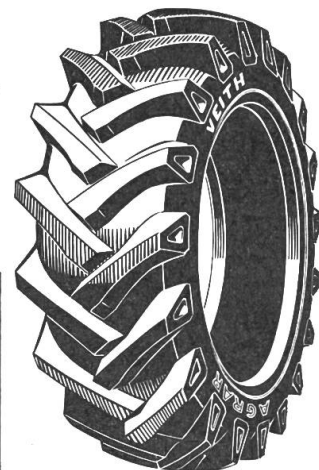
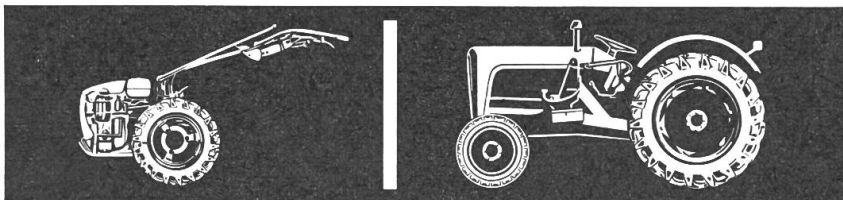

VEITH —«AGRAR»—landgerechte Reifen

P N E U V E I T H S A . P A Y E R N E

Kramer

Allrad

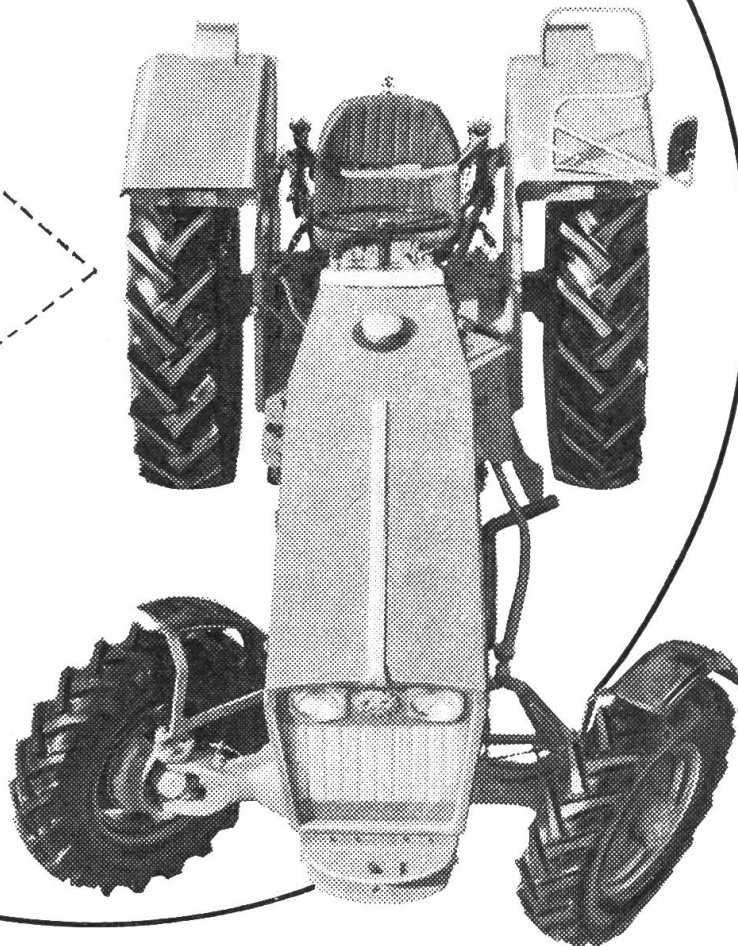
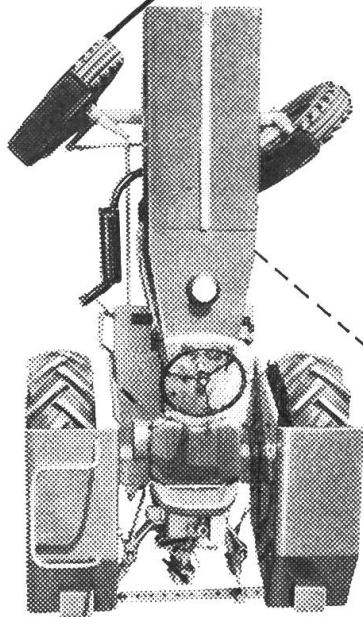

3,5 m Wenderadius

Grössere Leistung und hohe Qualität

Der neue Kramer-Allrad kann die Zugkraft bis um 30% steigern. Der sehr grosse Lenkeinschlag von 60° bringt äusserste Wendigkeit bei knappstem Raum. Verblüffend einfach ist das Synchron-Lastschalt-Wendegetriebe zu bedienen. Einzigartig gelöst ist die oelhydraulische Vierradbremse und Einzelradbremse mit Vorwählung, ein wichtiger Faktor zur Unfallbekämpfung. Im Kramer-Traktor findet der Praktiker seine Wünsche erfüllt.

Ich wünsche unverbindliche den farbigen Kramer-Traktoren-Prospekt und Vertreterangabe.

Name _____

Adresse _____

Generalvertretung: **W. Mahler
Spezialwerkstätte für
Traktoren**

8912 Obfelden, Tel. 051 99 41 91

Filialbetriebe:

3034 Murzelen BE, Tel. 031 82 09 34

1523 Granges près Marnand, 037 64 12 20



Selber richtig schmieren

mit ASEOL-Mehrzweckfetten
und ASEOL-Schmiergeräten

Tip **1**

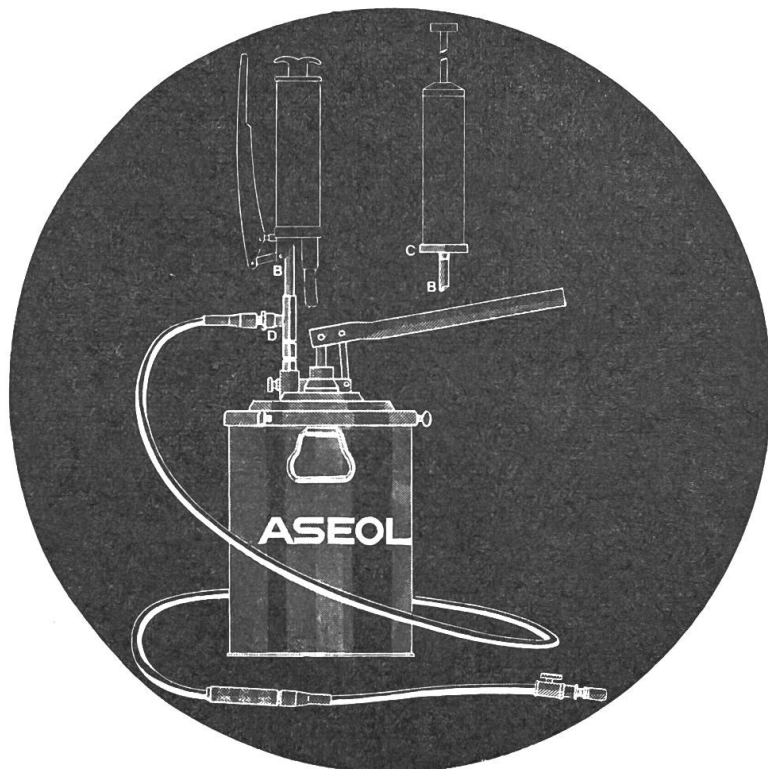

MEHRZWECKFETT ASEOL CALLIT — unfehlbar richtig für alle Fettschmierstellen an Fahrzeugen, Maschinen und Geräten, zusammen mit dem oben dargestellten Gerät zum Abschmieren direkt oder zum Abfüllen von Hand-schmierpressen **eine ideale Kombination** zum selber richtig schmieren

Bezugsquellennachweis
Telephon 031 25 78 44

ASEOL

Adolf Schmid's Erben Aktiengesellschaft 3001 Bern

Das ist die moderne Sämaschine!

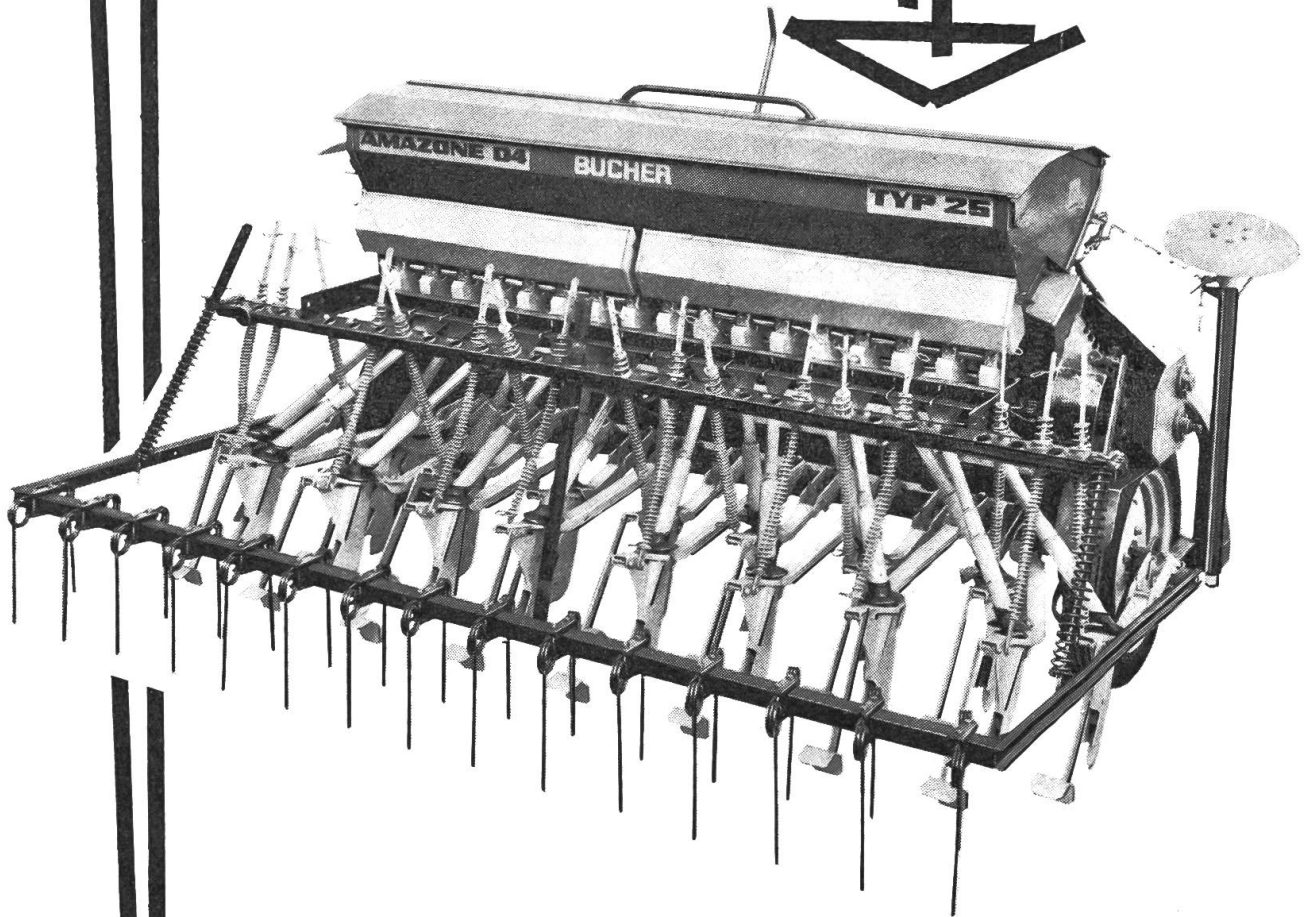

Es ist die Amazone Modell D 4/25, eine überaus robuste Maschine für den vielseitigen und strengen Gebrauch auch im überbetrieblichen Einsatz. Sie gestattet das Einhalten eines grossen Sätempos bei absolut exakter Saat. Durch einfache Druckknopfbedienung lässt sich der Präzisions-Säapparat von der Normal- auf Feinsaat umstellen. Von grossem Vorteil ist der Einmann-Schnellanschlussbock, der die Maschine beim Heben der Hydraulikarme automatisch mit dem Traktor kuppelt. Ein praktischer Schaltautomat — auf Wunsch erhältlich — regelt die Umstellung der Spurmarkeure am Ackerende automatisch.

Für den ausschliesslichen Eigengebrauch auf kleineren und mittleren Betrieben eignet sich das Modell DL 225.

BG 10:3

BUCHER-GUYER

8166 Niederweningen Zürich

Telefon (051) 94 33 22 und 94 37 11