

Zeitschrift: Der Traktor und die Landmaschine : schweizerische landtechnische Zeitschrift
Herausgeber: Schweizerischer Verband für Landtechnik
Band: 30 (1968)
Heft: 5

Werbung

Nutzungsbedingungen

Die ETH-Bibliothek ist die Anbieterin der digitalisierten Zeitschriften auf E-Periodica. Sie besitzt keine Urheberrechte an den Zeitschriften und ist nicht verantwortlich für deren Inhalte. Die Rechte liegen in der Regel bei den Herausgebern beziehungsweise den externen Rechteinhabern. Das Veröffentlichen von Bildern in Print- und Online-Publikationen sowie auf Social Media-Kanälen oder Webseiten ist nur mit vorheriger Genehmigung der Rechteinhaber erlaubt. [Mehr erfahren](#)

Conditions d'utilisation

L'ETH Library est le fournisseur des revues numérisées. Elle ne détient aucun droit d'auteur sur les revues et n'est pas responsable de leur contenu. En règle générale, les droits sont détenus par les éditeurs ou les détenteurs de droits externes. La reproduction d'images dans des publications imprimées ou en ligne ainsi que sur des canaux de médias sociaux ou des sites web n'est autorisée qu'avec l'accord préalable des détenteurs des droits. [En savoir plus](#)

Terms of use

The ETH Library is the provider of the digitised journals. It does not own any copyrights to the journals and is not responsible for their content. The rights usually lie with the publishers or the external rights holders. Publishing images in print and online publications, as well as on social media channels or websites, is only permitted with the prior consent of the rights holders. [Find out more](#)

Download PDF: 26.11.2025

ETH-Bibliothek Zürich, E-Periodica, <https://www.e-periodica.ch>

AGRIA

die ideale Maschine für Ihren Betrieb!

Sei es für Landwirtschaft, Gartenbau, Wein- und Obstbau, Forstwirtschaft oder Kommunalbetriebe, sei es zum hacken, fräsen, mähen, spritzen, fahren etc., wir haben bestimmt die richtige Maschine für Sie!

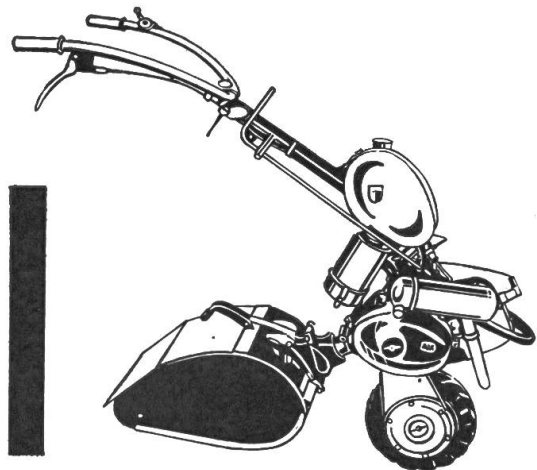
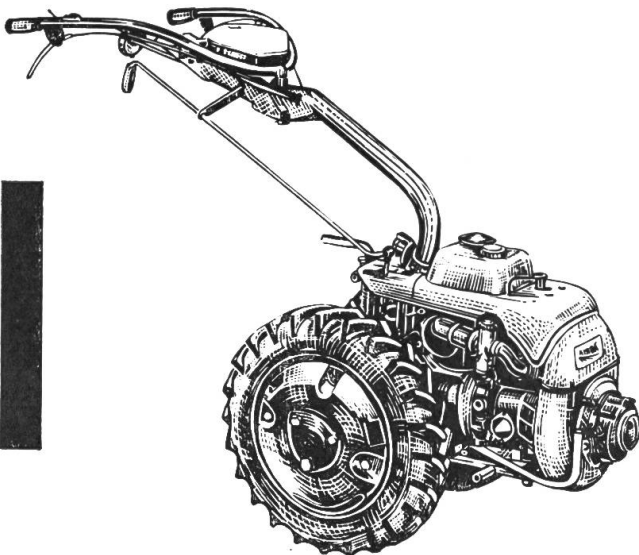
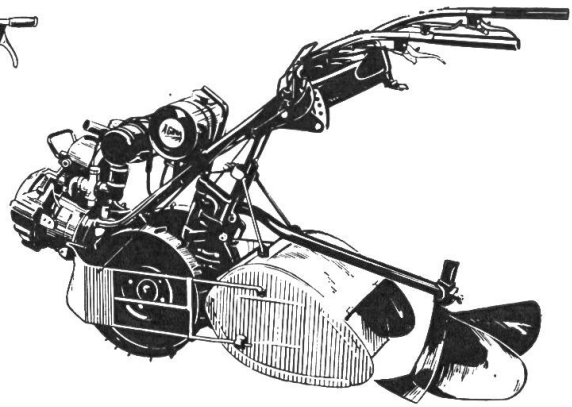
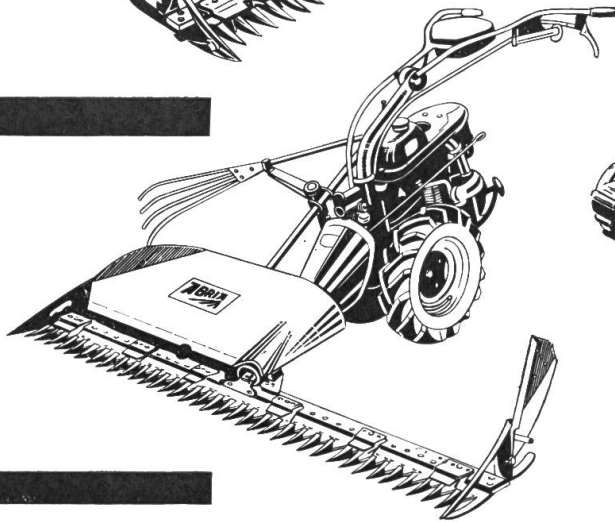
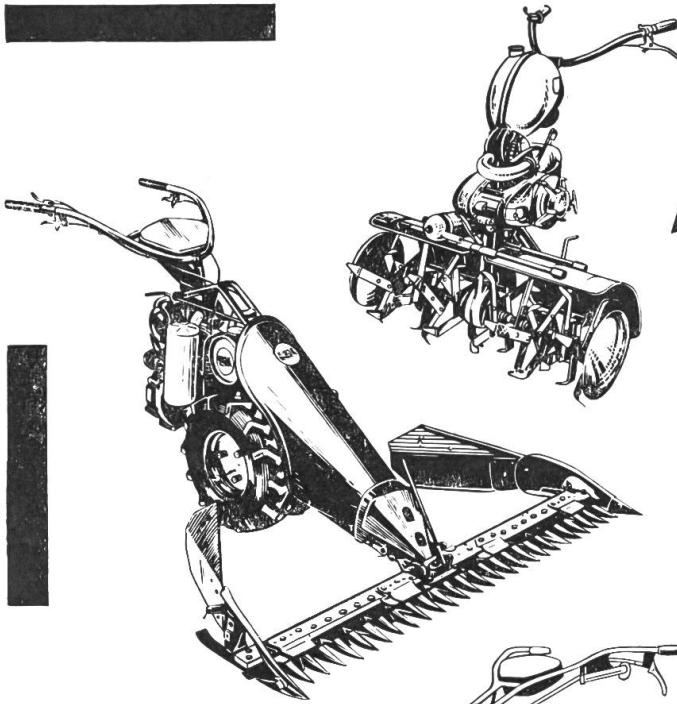

Verlangen Sie unseren Gratis-Prospekt!

AGRIA Landmaschinen AG, 3426 Aeffligen 14/17

Telefon 034 / 3 26 64

Bewährte Eigenfabrikate!

Hochdruck-Wasserpumpen Zapfwellen-Kompressoren

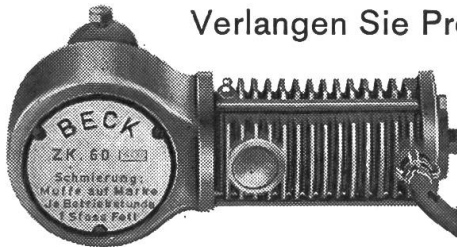
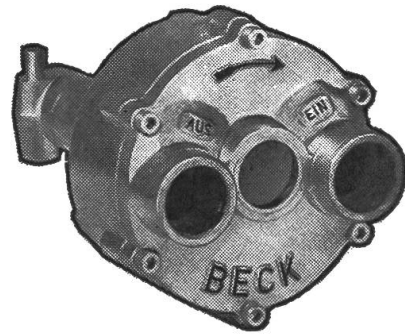

Verlangen Sie Prospekte!

F. BECK

Apparatebau Telefon (063) 5 22 20
3363 Oberönz - Herzogenbuchsee BE

JETZT NOCH FRÜHBEZUG!

GAMO

FÖRDERBÄNDER

NEU: „Unifix“

das preisgünstigste Universalförderband
für jeden Betrieb,
zum Fördern sämtlicher
landwirtschaftlicher Güter
mit neuen technischen Vorzügen,
z. B. besonders große Fördermulde,
schonendste Förderung durch
Gummigurt; auch mit verstellbarem
Wurfband bis 2,50 m Länge.
Bandbreiten: 300, 400, 500 mm

Fordern Sie Sonderprospekt!



MHF 400

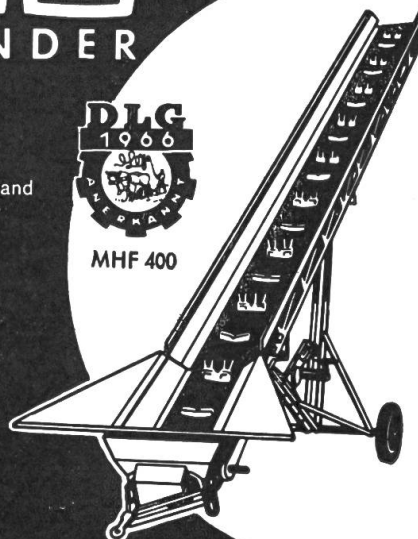

NEU: GAMO Ballenförderer

- im Baukasten-System
- auch für Selbsteinbau
- Ballenabwurf beliebig durch einen Handgriff vom Boden aus
- für jede Betriebsgröße
- sehr günstiger Preis

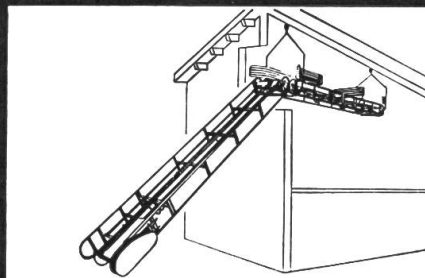

GAMO

Stahl- und Maschinenbau GmbH
8250 Dorfen/Obb. - Postfach 245
Telefon 08081 / 530 / 730

Für unser interessantes landw. Programm suchen wir
● **Werkvertretung**
die bei Handel und Genossenschaft gut eingeführt ist.

KONGSKILDE

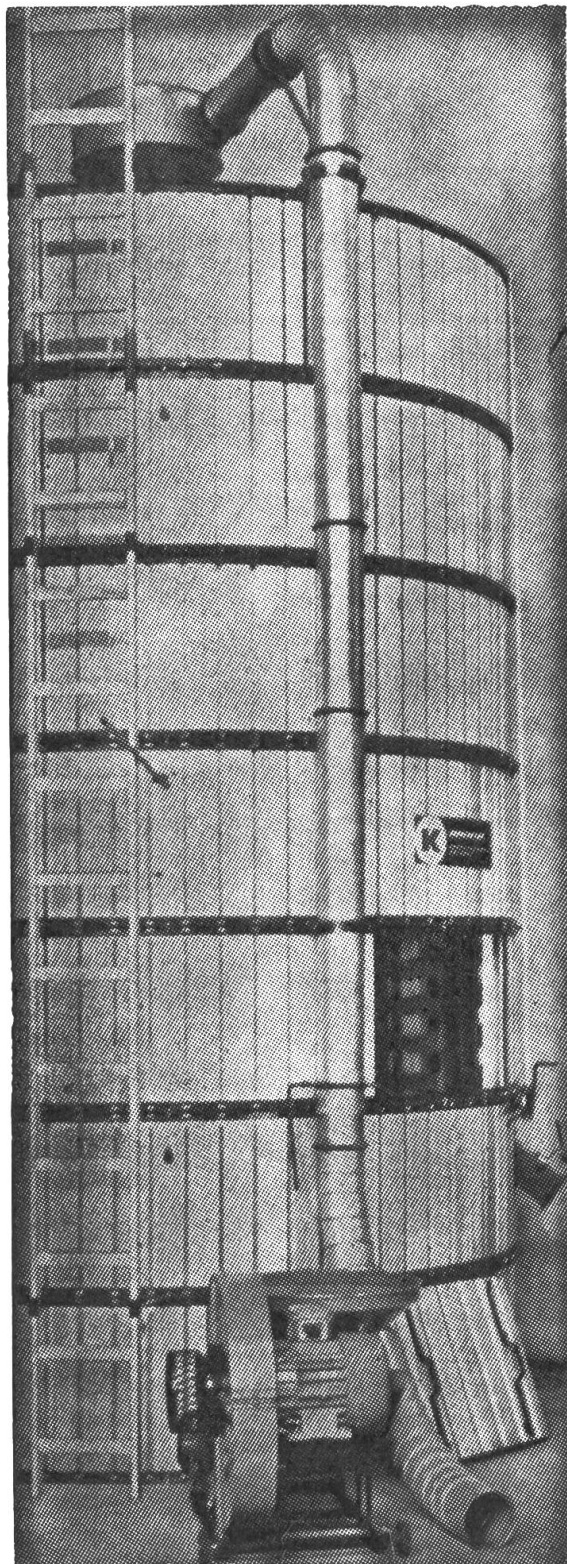

Getreide-Trocknung Getreide-Lagerung auf jedem Hof

Von grosser Wichtigkeit für jeden
Mährescherbesitzer

Kondenswasserfreie Holzwände aus
langsam gewachsenem Kiefernholz

Gleichmässige Durchlüftung mittels
jalousieartigen Aluminiumschlitzen

28 verschiedene Grössen von 58 bis
660 dz

8 Höhen: 2,40, 3,00, 3,60 4,20, 4,80,
5,40, 6,00, 6,60 m

4 Durchmesser: 2,00, 2,70, 3,30, 4,00 m

Einfache Montage und Demontage bei
anderer Plazierung

Die Silos können nachträglich in Höhe
und Durchmesser verändert werden

Gebläse für Transport und Trocknung
verwendbar

Förderschnecken, Vorreiniger

Schnelltrocknungssilos

Vorwärmgeräte, Messgeräte

Beste Trocknungsergebnisse

Geringe Betriebskosten, rasche
Amortisation

Einfache Bedienung

Zufriedene Kunden, beste Referenzen

KONGSKILDE bedeutet Qualität
und Erfahrung

Wir sind zu jeder unverbindlichen Be-
ratung gerne bereit. Verlangen Sie
bitte alle Unterlagen bei der General-
vertretung für die Schweiz:

*Sie bewährte
Landmaschinen*

AGRO-SERVICE SA

4528 ZUCHWIL SO

065 258 62



PIRELLI

**leistungsstark
griffig
dauerhaft**

TRACTOR AGRICOLO CINTURATO

PIRELLI

Menzi Anbaupflüge „rival“

Einfache Handhabung, vorbildlich in Qualität und technischer Ausführung, unübertreffliche Arbeitsleistung. Jeder Pflugkörper ist einzeln einstellbar und mit einer absolut zuverlässigen Bruchsicherung versehen. Beim 2-Schar-Pflug ist durch sehr einfache Entfernung des hinteren Pflugkörpers Einscharig-Pflügen möglich. Konkurrenzlose Preise infolge modernster Herstellungsmethoden.

Menzi-Pflüge bewähren sich in allen Bodenverhältnissen aufs beste.

Dank sehr grossem Durchlass und günstiger Reguliermöglichkeiten saubere Arbeit und geringer Zugkraftbedarf. Kurzgehaltene und äusserst robuste Bauart, zusammen mit der hochwirksamen Bruchsicherung, reduzieren die Bruchgefahr aufs äusserste Minimum.

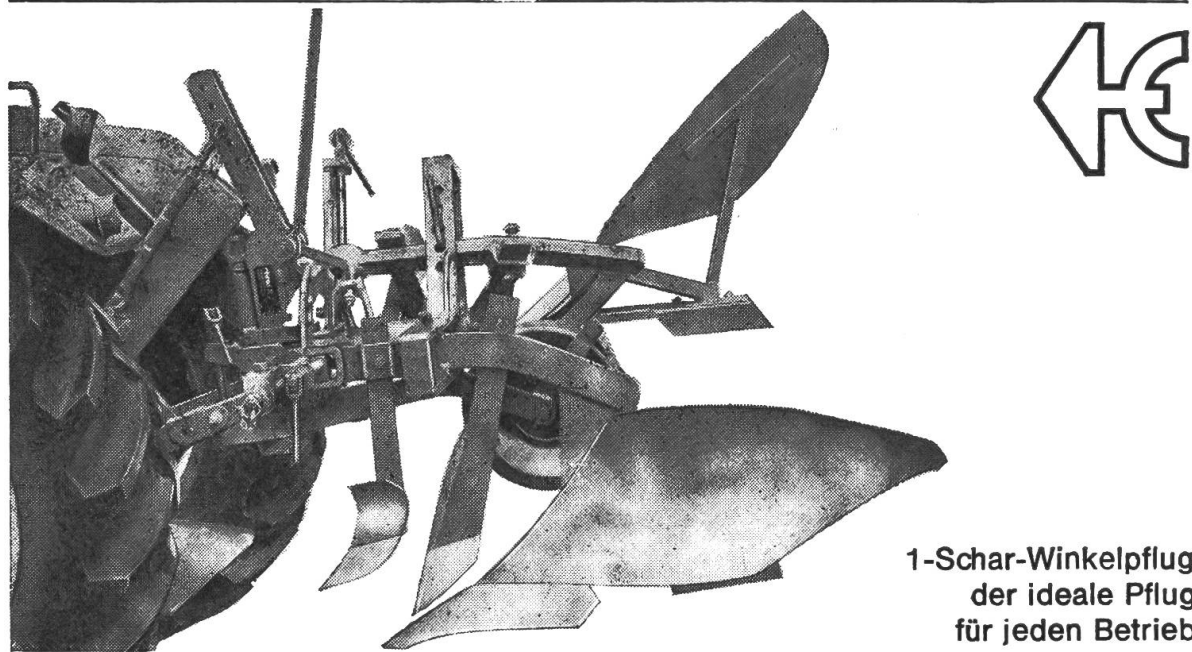

1-Schar-Winkelpflug
der ideale Pflug
für jeden Betrieb

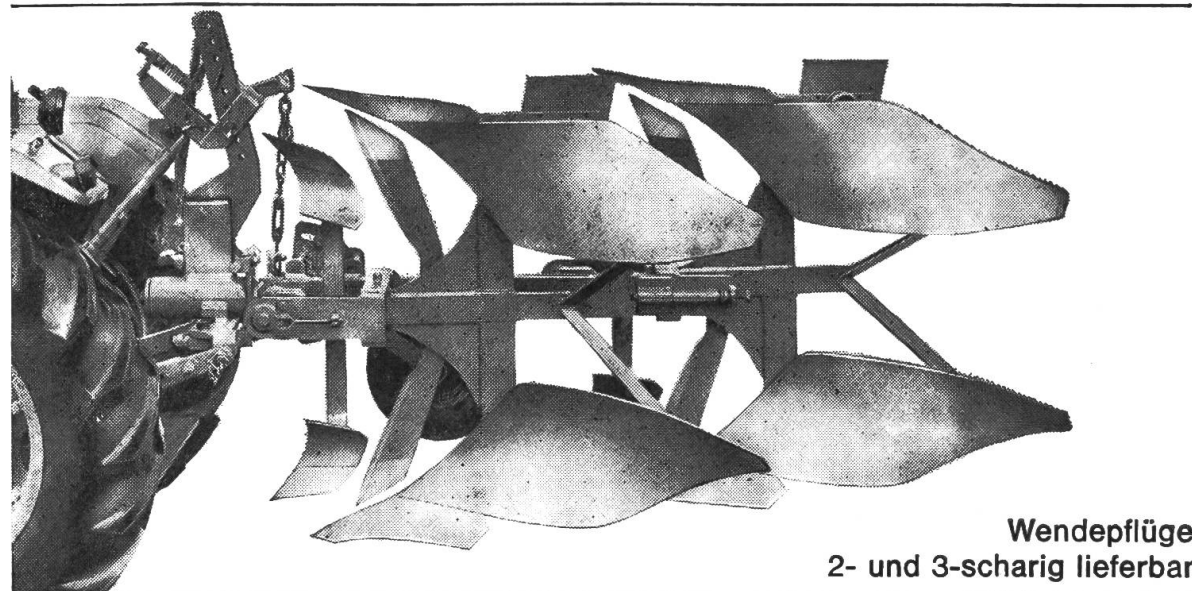

Wendepflüge
2- und 3-scharig lieferbar

menzi rival

Harry Menzi Pflugfabrik 8306 Baltenswil-Brüttisellen Telefon 051 . 93 51 23

1968-Massey-Ferguson preisgünstig - wie noch nie! Nutzen Sie jetzt die einmalige Gelegenheit der Pfundabwertung - eine Gelegenheit, die nicht von Dauer ist.

Zur Zeit
**Abschlag
bis
Fr. 1250.-**



Neues Zwischenachs-Mähwerk MF 73

Die herabgesetzten Preise schliessen ein: die weltberühmte Ferguson-Hydraulik mit Zugkraftverstärker-Steuerung, den bewährten Perkins-Dieselmotor mit trockenen Zylinderbüchsen,

Differentialsperre, grosse Bereifung, Gesundheitssitz, Richtungsanzeiger, Zigarrenanzünder und selbstverständlich den guten MASSEY-FERGUSON Service



MASSEY-FERGUSON

Generalvertretung für die Schweiz

Service Company AG Dübendorf

Auskünfte, Prospekte, Telephon 051/85 12 12, 8600 Dübendorf

**„Joker T“ der Preisschlager unter
den Ladewagen
1 Jahr Garantie
unübertroffener VGL-Kundendienst
Fr 5560.—**

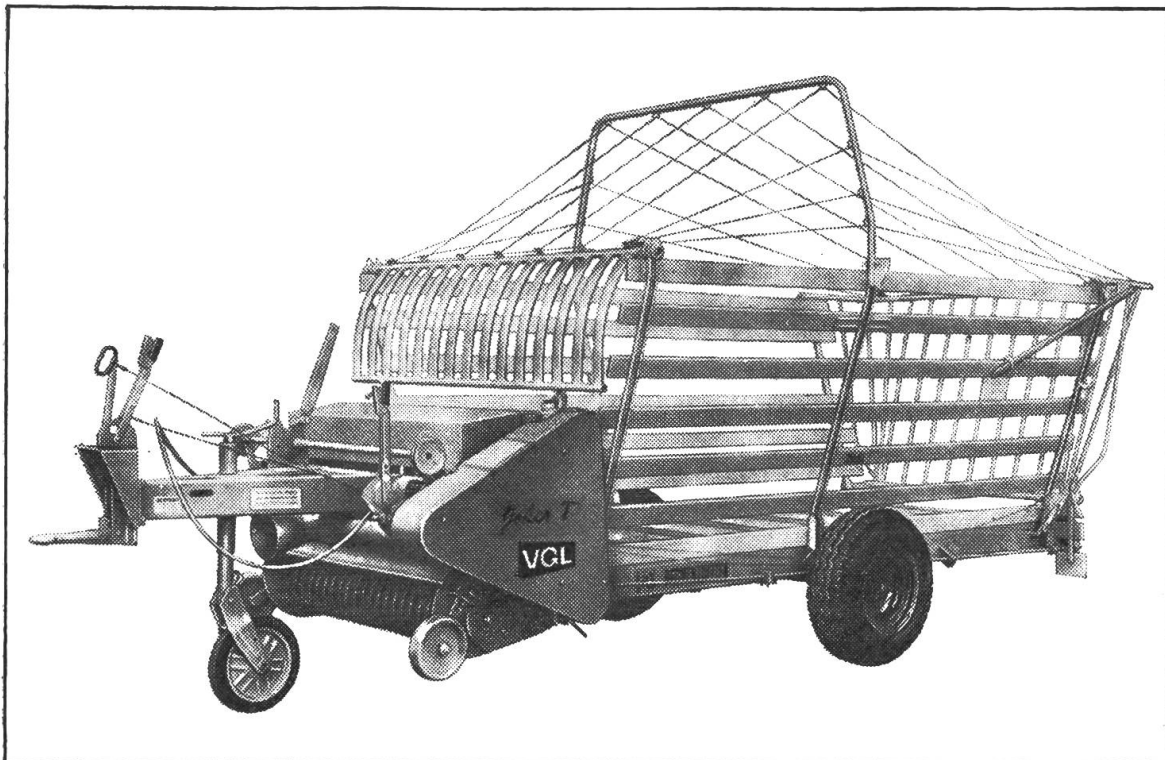

„Joker T“ ein neuer Tieflader von Lely-Dechentreiter, in dem alle bewährten Vorzüge der Lely-Dechentreiter Ladewagen enthalten sind. Auch ist er leichtzügig und wendig, robust und hangsicher. Mit Original JD-Aufnahmevorrichtung, mit durchgehendem Kratzboden sowie wahlweise verstellbarer Schnellentladung und gesteuerter Entladung. Auf Wunsch Parallelschwungdeichsel und Schneidwerk.

Bitte informieren Sie sich ausführlich über den „Joker T“ nutzen Sie unsere Finanzierungshilfen. Sichern Sie sich unseren vorbildlichen Service.



Vertrauen durch **Güte** und **Leistung**

Vertriebsgesellschaft für Landmaschinen mbH
8050 Zürich · Grünhaldenstrasse 6 · Telefon (051) 48 58 22

Coupon

Senden Sie mir bitte unverbindlich Prospekte über den Ladewagen „Joker T“

Name und Adresse

Td 68LJ62

Kartoffel-Legemaschine „UNDERHAUG“

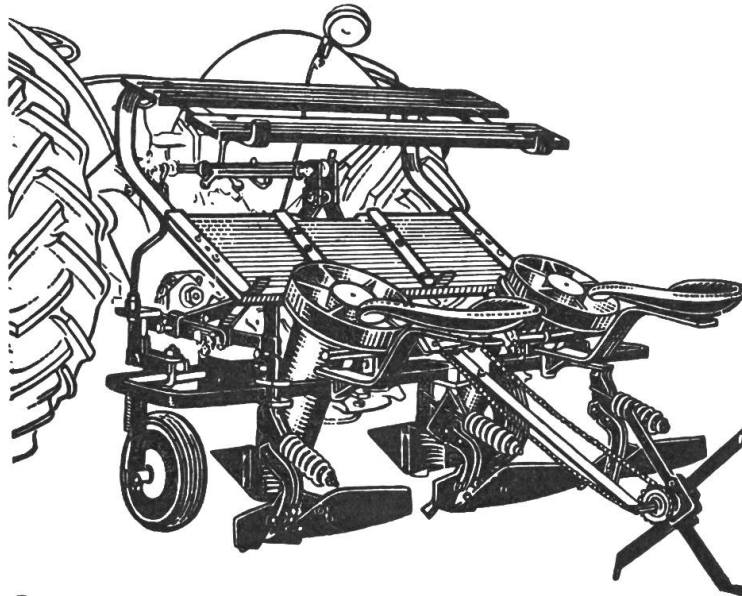

- Halbautomatisch; 3-Punkt-Anbau
- Lieferbar 2- und 4-Reihig
- Einfache und robuste Konstruktion
- Leichte Bedienung
- Sehr vorteilhafter Preis: Fr. 1175.—
(inkl. Hackscharen für 3 Reihen)

Verlangen Sie eine komplette Dokumentation.
Wählen Sie gut, wählen Sie «UNDERHAUG»!

ROBERT FAVRE PAYERNE

Telefon (037) 61 14 94

Das BUSATIS-Doppelmesser-Mähwerk

Neu: an den meisten Traktortypen seitlich montierbar. Sie erzielen mit diesem Mähwerk bisher unerreichte Flächenleistungen. Kein Verstopfen des Schneidwerkes. Wenig Verschleissteile im herkömmlichen Sinn. Alle Antriebsteile sind mit hochwertigen, abgedichteten Kugelgelenken ausgerüstet. Erschütterungsfreier und geräuscharmer Lauf durch gegenläufig arbeitende Messer. Bequemer Messerwechsel. Einfache, wartungsfreie Bauart. Unempfindlichkeit auch unter schlechtesten Mähbedingungen.



Wir montieren das Mähwerk ohne Zuschlag auf Ihrem Hof. Ein Jahr schriftliche Garantie für Material und Montage. Viele Referenzen.

Verkauf und Service:
Jakob Dürst,
Agromech. Werkstätte
Dietschwil,
9533 Kirchberg
Telefon 073 - 5 17 87

mit Firestone **RANCHER** nützen Sie stets die volle Kraft Ihres Traktors aus

Warum? Firestone Rancher arbeitet auf trockener Asphaltstrasse wie am glitschigen Schräghang gleich zuverlässig



1. Mit den stabilisierten Stollen greift Firestone Rancher selbst auf lockerem Ackerboden oder nassem Wiesland rutschfest; auch am Schräghang.

2. Firestone Rancher ist auch auf Asphaltstrassen dauerhaft haltbar. Er läuft ruhig, und liegt dank der Stollenverbreiterung gegen die Laufflächenmitte fest und gleichmässig auf.

3. Firestone Rancher schenkt Ihnen ein volles Drittel mehr Betriebsstunden. Sein Unterbau, seine Seitenwände, sein Laufband sind massiv verstärkt. Darum ist Firestone Rancher bis zu 20% schwerer als andere Traktorpneus gleicher Dimension. Mehr Pneu zum gleichen Preis!

Kilometer um
Kilometer zuverlässig

Firestone

ALTHAUS - Geräte für jede Bodenart

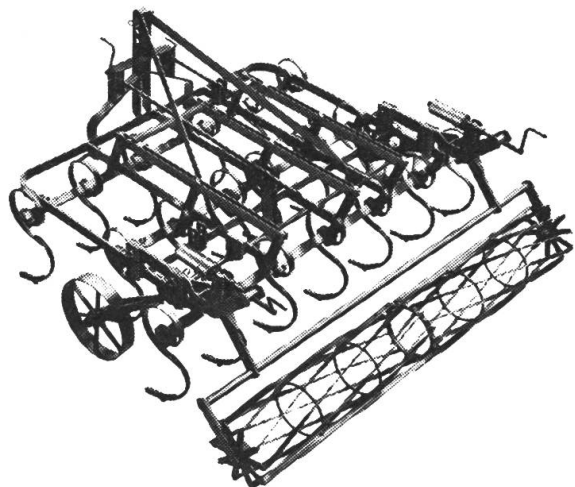

Vibro mit Krümpler

Universalgerät für alle Böden;
auch zum «Struchen»

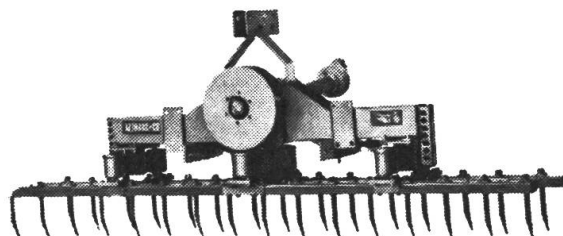

Rüttellegge

Für kleinere Traktoren in mittleren
bis schweren Böden

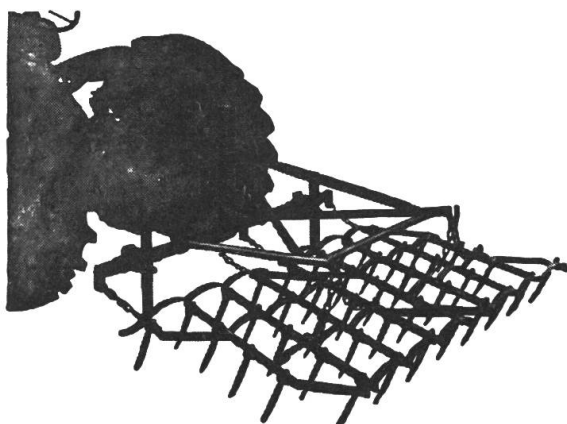

Zinkeneggen

Ein-, zwei- und 3teilige Modelle.
Arbeitsbreiten 1.80 – 3 m

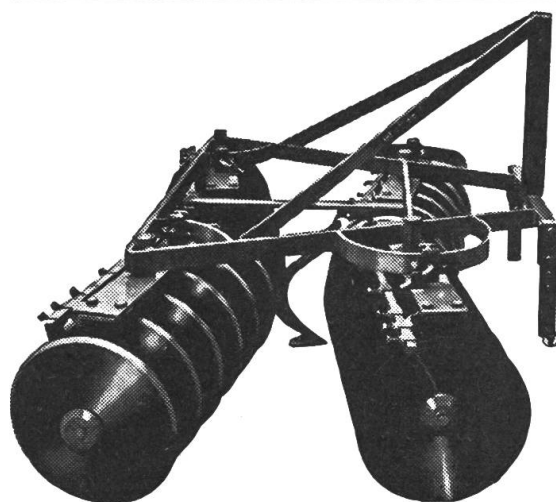

Scheibenegge

Geringer Kraftbedarf
Grosse Flächenleistung

ALTHAUS-Geräte gehören zu den besten – Verlangen Sie Unterlagen

ALTHAUS+CO AG 
Pflugfabrik, 3423 Ersigen, Tel. 034 32162/63

Fabrikvertreter für die Ostschweiz:

**E. Aeberhard, Tannenstrasse 29
8500 Frauenfeld Tel. (054) 7 13 98**

Selber richtig schmieren

mit ASEOL-Mehrzweckfetten
und ASEOL-Schmiergeräten

Tip **1**

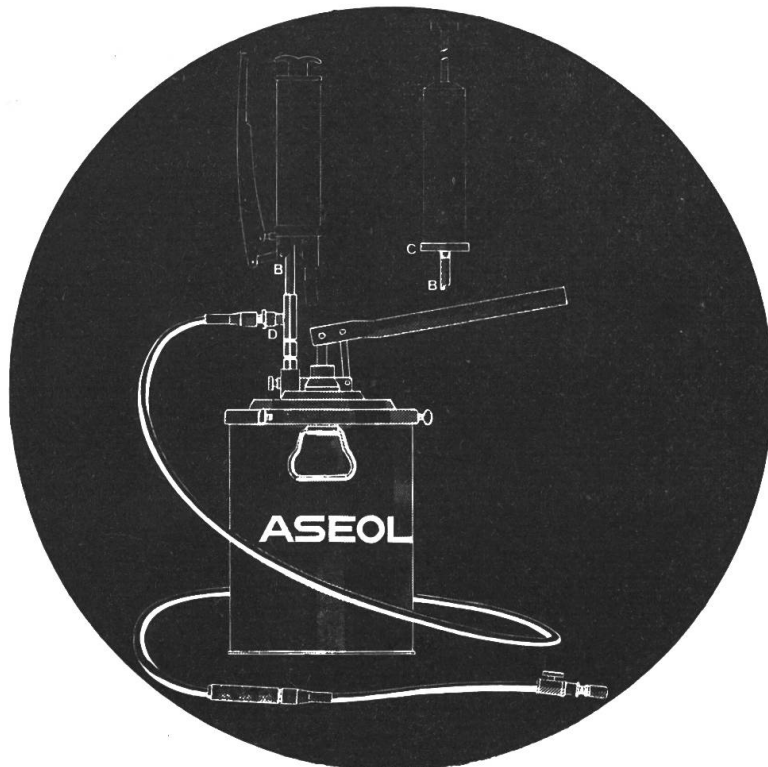

MEHRZWECKFETT ASEOL CALLIT — unfehlbar richtig für alle Fettschmierstellen an Fahrzeugen, Maschinen und Geräten, zusammen mit dem oben dargestellten Gerät zum Abschmieren direkt oder zum Abfüllen von Handschmierpressen eine ideale Kombination zum selber richtig schmieren

Bezugsquellennachweis
Telephon 031 25 78 44

ASEOL

Adolf Schmidts Erben Aktiengesellschaft

3001 Bern

Warum werden bei so wenig Reklame so viele Ladewagen Agrar verkauft?

Weil der Schweizer Bauer größten Wert auf die Qualität (bei Maschine und Futter) legt, dagegen schreiende Reklame ablehnt. Unsere Ladewagen-Inserate sind selten, dagegen machen vom frühen Frühjahr bis spät in den Herbst hinein Tausende von Agrar-Ladewagen bei härtestem Einsatz die beste Reklame für diese Maschinen:

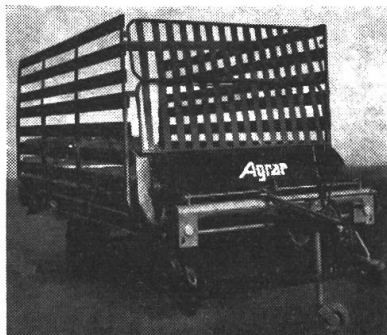

Durch das Schneidwerk zum Beispiel: Die Messer vom Agrar-Schneidwerk sind 44 cm lang und stehen durch den Rundlauf des Elevators immer im Einsatz. Dadurch wird die ungeahnte Laufruhe des Agrar-Ladewagens erreicht und der erstaunlich geringe Bedarf an Antriebskraft.

Vom neuen Agrar-Ladewagen werden auch Sie begeistert sein. Fragen Sie doch selber einen Besitzer, um zu erfahren, was er am meisten schätzt. Der illustrierte Prospekt gibt Ihnen auch nähere Auskunft; wünschen Sie ihn?

Agrar

Fabrik landw. Maschinen AG
9500 Wil

Name:

Adresse:

Senden Sie mir den Prospekt vom AGRAR-Ladewagen.

TIGER-Superpumptank

in Leistung, Qualität, Verwendungsmöglichkeit
und niedrigem Preis weit voraus!

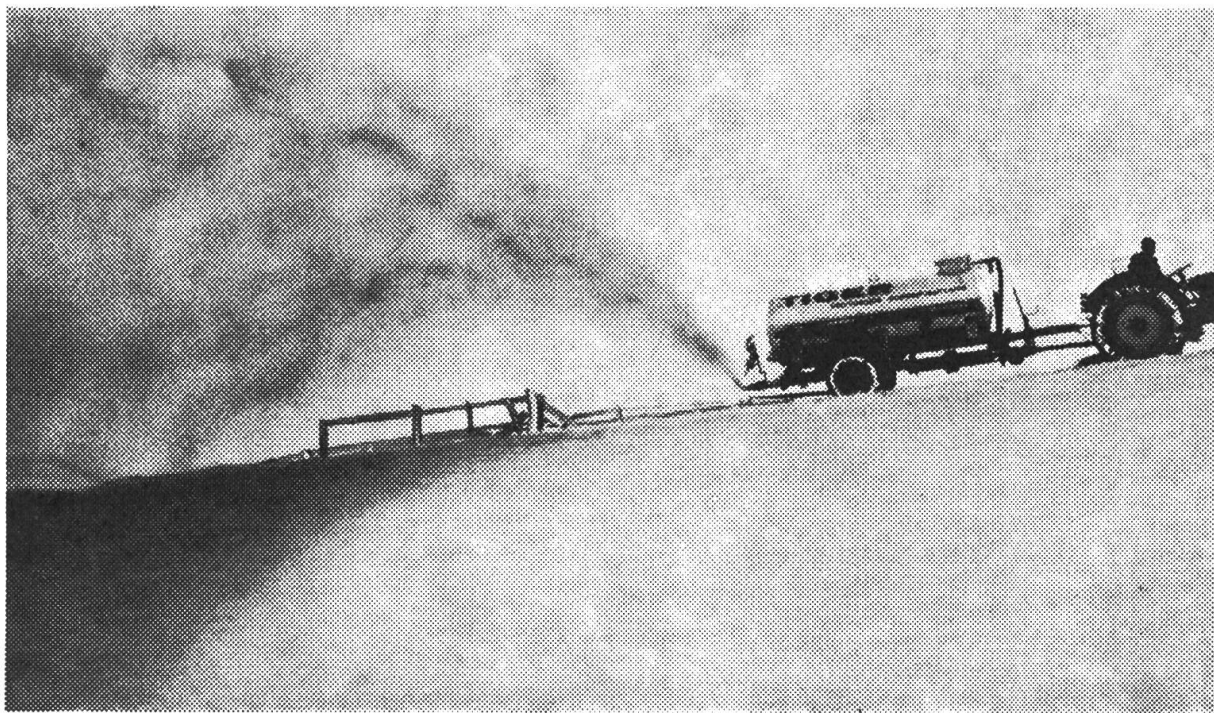

Der TIGER-Superpumptank ist sämtlichen Anforderungen der zeitgemäßen Düngewirtschaft allen andern Produkten weit voraus.

Die selbstansaugende Hochleistungs-Schneckenpumpe schneidet, zerreißt, mischt und rührt sämtliches Material bis zur völligen Homogenisierung.

Das Entleeren sämtlicher Jauchegruben, auch von Schwemm-Mistanlagen, ist dank dem TIGER-Superpumptank überhaupt kein Problem mehr.

**40 bis 50 Meter weit wirft die Pumpe den Tankinhalt
Vollkommen geländeunabhängig mit dem Seitenwurfverteiler.
Zwei Ausführungen: 2200 l und 3000 l**

Bitte verlangen Sie sofort unsere Spezial-Offerte oder eine Vorführung!

MESSER

**Ernst Messer AG, Landmaschinen, 4450 Sissach BL
Telefon 061 / 85 23 21**

Verkaufsbüro: 6318 Walchwil ZG, Telefon 042 / 782 91