

Zeitschrift: Der Traktor und die Landmaschine : schweizerische landtechnische Zeitschrift
Herausgeber: Schweizerischer Verband für Landtechnik
Band: 30 (1968)
Heft: 3

Werbung

Nutzungsbedingungen

Die ETH-Bibliothek ist die Anbieterin der digitalisierten Zeitschriften auf E-Periodica. Sie besitzt keine Urheberrechte an den Zeitschriften und ist nicht verantwortlich für deren Inhalte. Die Rechte liegen in der Regel bei den Herausgebern beziehungsweise den externen Rechteinhabern. Das Veröffentlichen von Bildern in Print- und Online-Publikationen sowie auf Social Media-Kanälen oder Webseiten ist nur mit vorheriger Genehmigung der Rechteinhaber erlaubt. [Mehr erfahren](#)

Conditions d'utilisation

L'ETH Library est le fournisseur des revues numérisées. Elle ne détient aucun droit d'auteur sur les revues et n'est pas responsable de leur contenu. En règle générale, les droits sont détenus par les éditeurs ou les détenteurs de droits externes. La reproduction d'images dans des publications imprimées ou en ligne ainsi que sur des canaux de médias sociaux ou des sites web n'est autorisée qu'avec l'accord préalable des détenteurs des droits. [En savoir plus](#)

Terms of use

The ETH Library is the provider of the digitised journals. It does not own any copyrights to the journals and is not responsible for their content. The rights usually lie with the publishers or the external rights holders. Publishing images in print and online publications, as well as on social media channels or websites, is only permitted with the prior consent of the rights holders. [Find out more](#)

Download PDF: 02.04.2026

ETH-Bibliothek Zürich, E-Periodica, <https://www.e-periodica.ch>

Ungetrübte Freude am Ladewagen

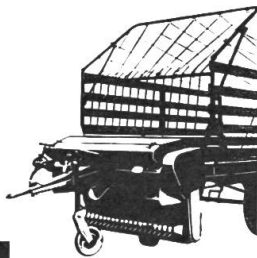

setzt eine schmale, gutgeformte Doppelschwad voraus. Dazu braucht es den Teilmulchbalken und einen guten Mahdenformer. Teilmulchbalken und Mahdenformer zusammen müssen eine gleichmässig schmale, kompakte Doppelschwad formen, damit die Traktorräder das Futter nicht berühren.—Ungetrübte Freude am Ladewagen garantiert der AEBI Teilmulchbalken zusammen mit dem neuen Mahdenformer. Der Mahdenformer ist robuster geworden. Gleichzeitig leichter und praktischer. Leichter deshalb, weil wir einige Gussteile durch modernere Werkstoffe ersetzt haben, praktischer weil das Spannen des Keilriemens jetzt viel ringer geht.

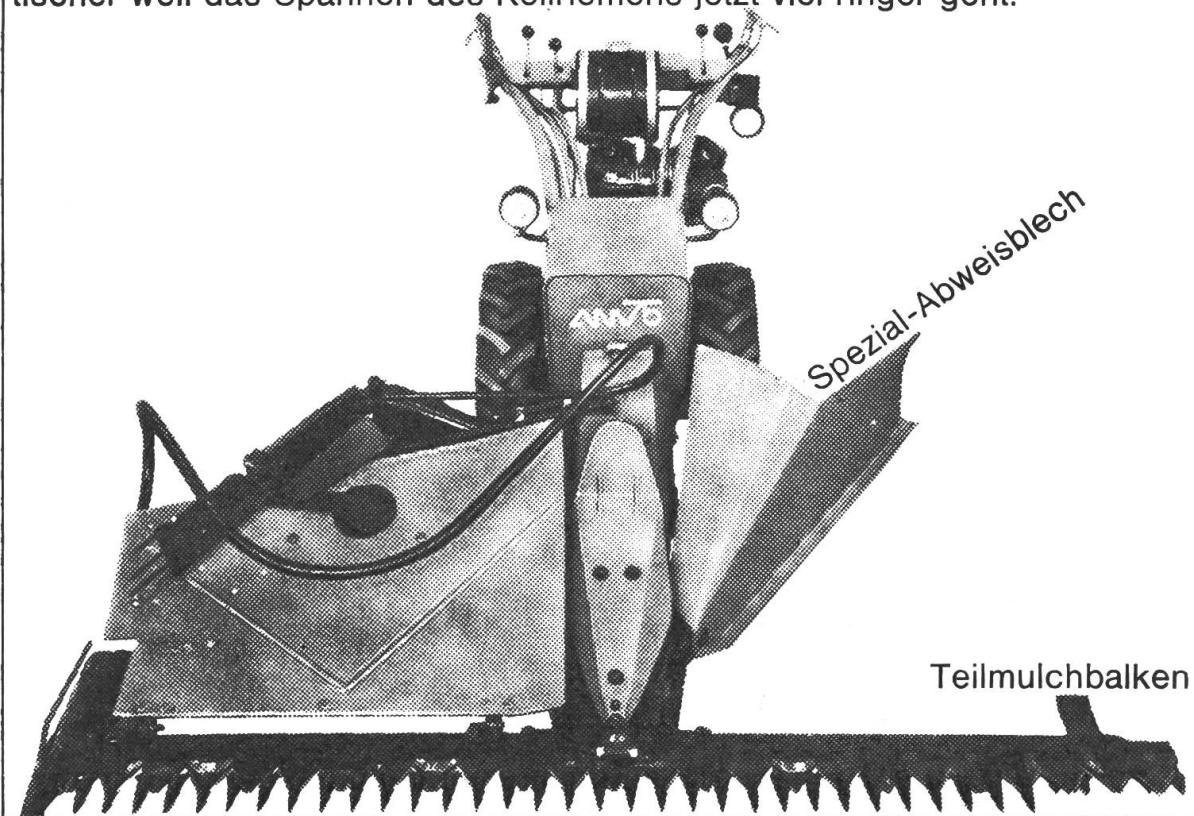

Ausschneiden und einsenden an AEBI & CO AG, Maschinenfabrik,
3400 Burgdorf, Tel. 034/23301
Schicken Sie mir unverbindlich Ihre Dokumentation über den Teilmulchbalken mit dem Spezial-Abweisblech.

Adresse:

AEBI

Typ SGM III
mit Ansaugkrümmer
und Zuführblech

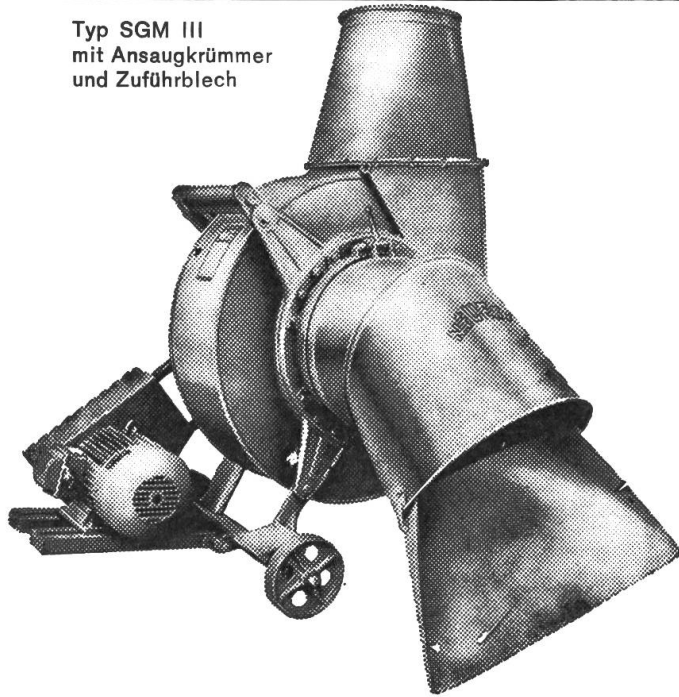

Schneid- und Abladegebläse

Förderleistungen bis 22 Tonnen
pro Stunde je nach Typ und
Antriebskraft.

- Nimm etwas Gutes,
- nimm NEUERO!

Jeder Bauer braucht heutzutage ein Schneid- oder Abladegebläse zur Rationalisierung seines Betriebes und Schonung seiner Arbeitskraft. NEUERO-Gebläse bieten viel und sind in jeder Hinsicht hervorragend. Es werden acht verschiedene Typen NEUERO-Schneid- bzw. Abladegebläse hergestellt. Darunter ist für jeden Betrieb die passende Maschine. Weitere Auskünfte und Unterlagen durch den Generalvertreter:

Müller

Maschinenfabrik

4112 Bättwil bei Basel

Telefon 061 - 75 11 11



Preisgünstigeres Mischfutter! Mahlen und mischen Sie selbst! (Ersparnis je 100 Kilo 10 bis 15 Franken)

«Griesser-Awila»

Mühlen- und Mischanlagen mit Automatik machen sich rasch bezahlt. **DLG-anerkannt.** Brozene Preismünze. — **«Eine Klasse für sich.»** - «Awila»-Fabrikate aus **60jähriger Erfahrung**, mit Schlagmühle oder Mahlturbine und Stundenleistungen von 300 bis 1000 Kilo. — **Vom Guten das Beste.** — Auch Anlagen mit **vollautomatischer Ein- und Ausschaltung.** Erstklassige Referenzen von Landwirten und Genossenschaften aus der ganzen Schweiz. Referenzliste. Komplette, automatische **Mahl- und Mischanlagen** mit 400 kg Stundenleistung, samt Elektromotor, Schutzschalter, Ampèremeter, und Filteranlage, **fertig montiert, schon zu Fr. 4307.—.** Mühlen und Mischer können auch einzeln bezogen werden (Baukastensystem). Bisherige, zu Tausenden gelieferte, billige **Stahlscheiben-, Stein- und Schlagmühlen** für Klein- und Mittel-

betriebe ebenfalls immer ab Lager lieferbar. **Preise: Fr. 490.—, 595.—, 840.— bis 1820.—,** sowie neuwertige Occasionen. **Grösste Futtermühlen-Auswahl der Schweiz seit Jahren.**

E. Griesser, Landmaschinen, 8450 Andelfingen 1 ZH

Telefon (052) 41 11 22 und 41 11 23

Franko Haus. 10 Tage 3%, 30 Tage 2%, 60 Tage netto oder später

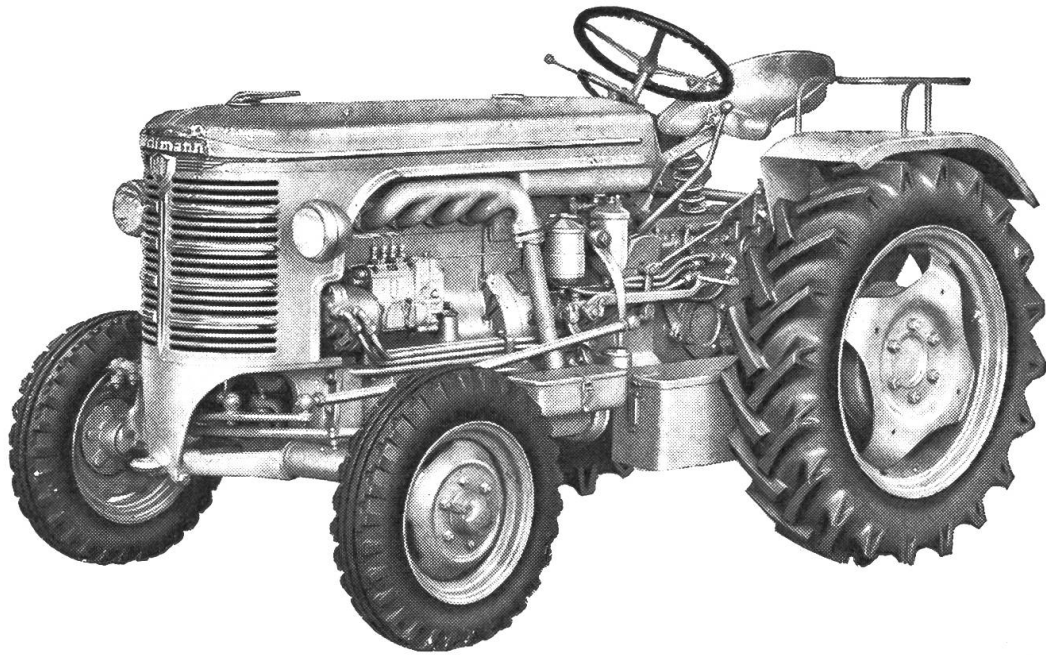

**Worin besteht die grosse
Überlegenheit des**

Hürlimann

Diesel-Traktors:

- **seine enormen Leistungen**
Motor 44,7 DIN-PS, Zapfwelle 41,8 PS
Motor 65 DIN-PS, Zapfwelle 57 PS
- **sein hervorragendes 10-Gang-Getriebe**
wovon 5 Kriechgänge
- **sein technisch perfekter Mähapparat**
(Sicherheits-Ratschkupplung)
- **seine einmalig präzise Vollrank-Steuerung**
- **seine neue Einzelrad-Federschwingachse**
besitzt die berühmte Hürlimann-Achsschenkellagerung,
bestehend aus 4 nachstellbaren Kegelrollenlagern
- **raschester Fabrik-Service mit eigenen Servicewagen**
oder unserer bestens eingerichteten Service-Stellen.

mit Firestone **RANCHER** nützen Sie stets die volle Kraft Ihres Traktors aus

Warum? Firestone Rancher arbeitet auf trockener Asphaltstrasse wie am glitschigen Schräghang gleich zuverlässig



1. Mit den stabilisierten Stollen greift Firestone Rancher selbst auf lockerem Ackerboden oder nassem Wiesland rutschfest; auch am Schräghang.

2. Firestone Rancher ist auch auf Asphaltstrassen dauerhaft haltbar. Er läuft ruhig, und liegt dank der Stollenverbreiterung gegen die Laufflächenmitte fest und gleichmässig auf.

3. Firestone Rancher schenkt Ihnen ein volles Drittel mehr Betriebsstunden. Sein Unterbau, seine Seitenwände, sein Laufband sind massiv verstärkt. Darum ist Firestone Rancher bis zu 20% schwerer als andere Traktorpneus gleicher Dimension. Mehr Pneu zum gleichen Preis!

Kilometer um
Kilometer zuverlässig

Firestone

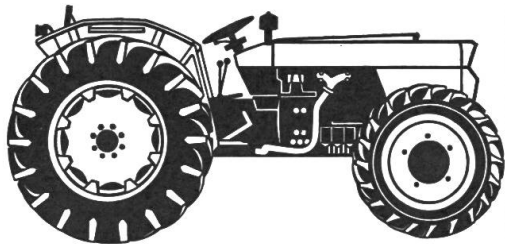

Ihr Helfer

Immer ist er für Sie bereit: im Sommer wie im Winter,
bei Regen, Kälte und Schnee.

Von der Bodenbearbeitung bis zur Ernte, beim Gräsen und Heuen,
zum Holzschleppen und bei vielen anderen Arbeiten.



Was tun Sie für ihn?

Gönnen Sie Ihrem Traktor
ein Qualitätsmarkenöl:

AGROLA-Universal-Traktorenöl
für Sommer und Winter,
für Motor, Getriebe und Hydraulik
(HD S1SAE 20W-30)

nur Fr. **1.60** per Liter im Fass

Erhältlich bei der
Landw. Genossenschaft

Auch das sind Zahlen

aus der eidgenössischen Statistik

In Verkehr gesetzte, neue Landwirtschaftstraktoren

Zusammengezählte Jahreszahlen
aus der eidgenössischen Statistik 1952 – 66.

1. Bührer	12442
2. Hürlimann	8763
3. Bucher	4399
4. Ford	3697
5. Massey-Ferguson GB	3589
6. Mc Cormick Int.	2788
7. Meili	2397
8. Deutz	2066
9. Vevey	1659
10. Fiat	1574

veröffentlicht von der Bührer Traktorenfabrik AG 8340 Hinwil

Flugzeughydraulik!

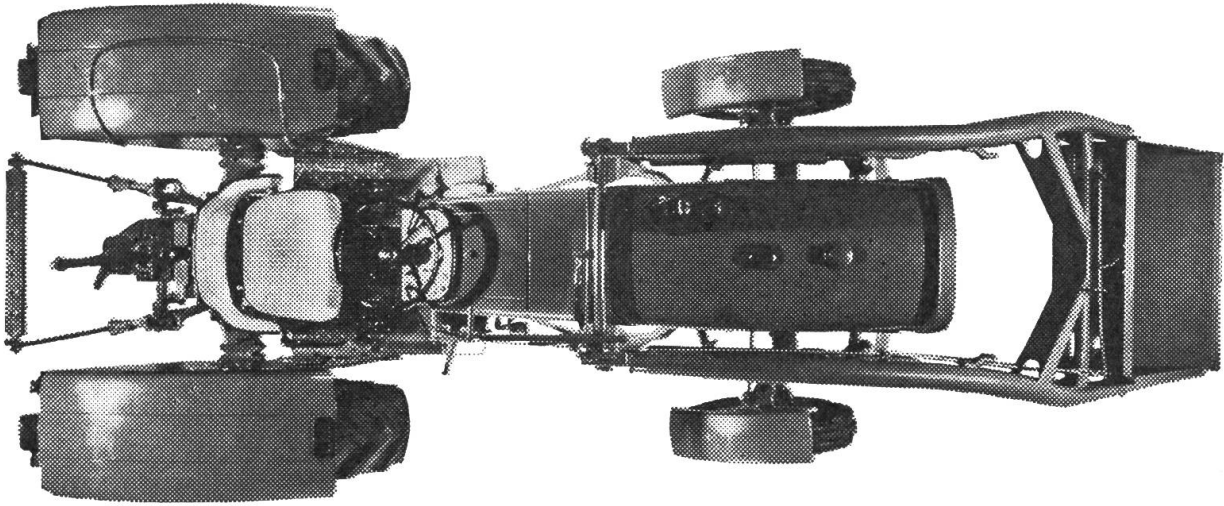

Jetzt in den neuen John Deere-Traktoren

Das geschlossene Hydrauliksystem, seit Jahren im modernen Flugzeugbau verwendet und jetzt von John Deere in die neuen Traktoren eingebaut, liefert Ihnen Kraft, wann immer Sie es verlangen. Sofort. Und genau so viel, wie Sie brauchen - zum Bremsen, zum Steuern, für Anbaugeräte, für Fernsteuerzylinder oder für das neue Hi-Lo-

Getriebe. Bei John Deere leistet der Traktor die schwere Arbeit. Nicht Sie. So soll es ja auch sein.



John Deere bietet Ihnen jetzt das „Programm 20“-die längste Traktorreihe: 11 Typen von 34 bis 143 PS. Fahren Sie einmal einen neuen John Deere. Bei uns oder auf Ihrem Betrieb. Sie werden begeistert sein.

MATRA ZOLLIKOFEN

3052 Zollikofen (Bern) · Tel. 031/573636
1400 Yverdon (Vaud) · Tel. 024/22273



Der Welt größter Hersteller
von Landmaschinen



MASSEY-FERGUSON

Prüfen Sie selber im Gelände!

Für Kunden, die einen Allradtraktor wünschen, und für Forstbetriebe baut MASSEY-FERGUSON natürlich auch **vierradgetriebene** Traktoren.

Typen	MF 135	MF 165
Motor	45 DIN PS	58 DIN PS
Getriebe (Gänge)	vorwärts 6/2 retour	6/2
Wahlweise	vorwärts 12/4 retour vorwärts 24/8 retour	12/4 24/8
Gewicht	1900–3610 kg regulierbar mit dem Zugkraftverstärker	2300–4370 kg regulierbar mit dem Zugkraftverstärker
Gewichtsverteilung	1 : 1	1 : 1
Wenderadius	3,9 m	4,5 m
Pendelweg	30 cm	35 cm
Bereifung	80,0 × 20	80,0 × 24

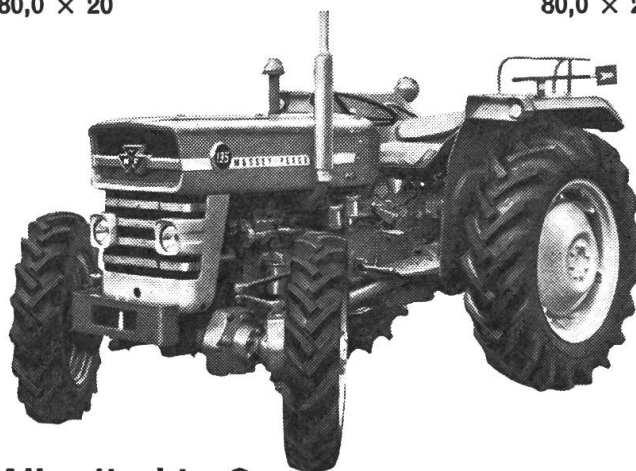

Lassen Sie sich vom Fachmann beraten ob

**Allradtraktor?
Zugkraftverstärker? Oder beides zusammen?**

Generalvertretung für die Schweiz:



SERVICE COMPANY

ÜBERALL

Usterstraße 124, 8600 Dübendorf/ZH Telefon (051) 85 12 12

Agrar

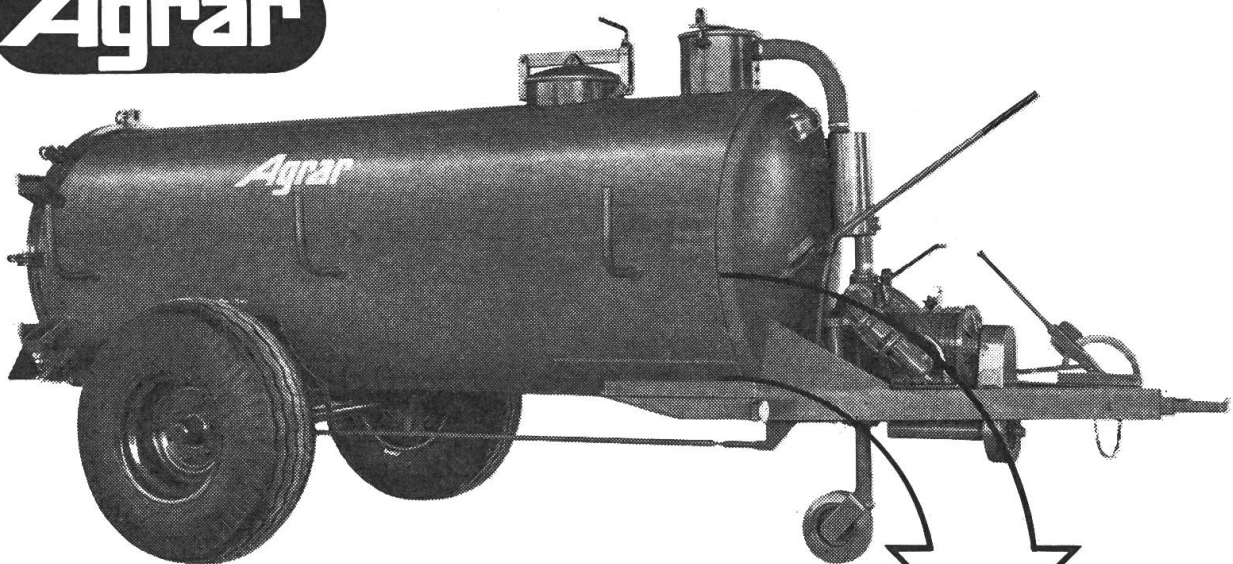

Nur ...

ein mechanisches Rührwerk garantiert ein totales und störungsfreies Entleeren des Saug- und Druckfasses.

- Keine Schaumbildung
- Kein Ammoniakverlust
- Erhöhte Rührwirkung, da bereits beim Füllen das AGRAR-Rührwerk eingeschaltet werden kann.
- Auch bei dickflüssiger Jauche keine Niederschlagsbildung, der Propeller setzt den ganzen Fassinhalt in einen Kreislauf.

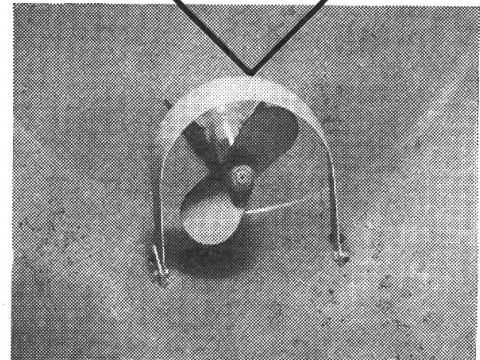
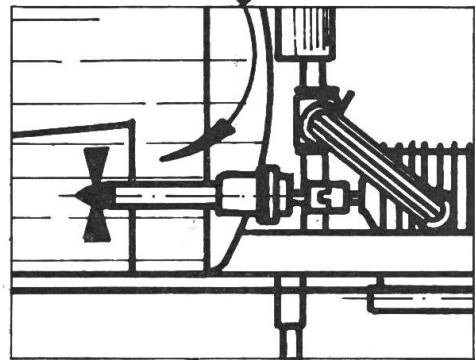

Lassen Sie sich die vielen für Sie wichtigen Punkte des AGRAR-Fasses genau erklären, bevor Sie ein Saug- und Druckfass anschaffen. Verlangen Sie den ausführlichen Prospekt dieser Maschine.

Agrar

Fabrik landw. Maschinen AG. 9500 Wil/SG

Senden Sie mir den Prospekt vom Saug- und Druckfass AGRAR:

Name:

Adresse:

BON

Der hochmoderne Motormäher

BUCHER M 600



Ein auffallend leicht zu führender, überaus praktischer Motormäher. Er ist ausgerüstet mit einer neuen Eingrasvorrichtung mit Oelbadgetriebe, Schwadverdichter, Ueberlastsicherung und verstellbarer Gabelbewegung. Ein völlig neuartiger, absolut sicher funktionierender Klingen- und Fingerschutz gewährleistet das störungsfreie rasche Mähen und verhindert Klingenbrüche.

Eine hochmoderne Maschine, die viele Vorteile bietet! Der neuzeitliche Eingrasmäher für den Ladewagenbetrieb!

BUCHER-GUYER

8166 Niederweningen
Telefon 051 94 33 22