

**Zeitschrift:** Der Traktor und die Landmaschine : schweizerische landtechnische Zeitschrift  
**Herausgeber:** Schweizerischer Verband für Landtechnik  
**Band:** 30 (1968)  
**Heft:** 2

## **Werbung**

### **Nutzungsbedingungen**

Die ETH-Bibliothek ist die Anbieterin der digitalisierten Zeitschriften auf E-Periodica. Sie besitzt keine Urheberrechte an den Zeitschriften und ist nicht verantwortlich für deren Inhalte. Die Rechte liegen in der Regel bei den Herausgebern beziehungsweise den externen Rechteinhabern. Das Veröffentlichen von Bildern in Print- und Online-Publikationen sowie auf Social Media-Kanälen oder Webseiten ist nur mit vorheriger Genehmigung der Rechteinhaber erlaubt. [Mehr erfahren](#)

### **Conditions d'utilisation**

L'ETH Library est le fournisseur des revues numérisées. Elle ne détient aucun droit d'auteur sur les revues et n'est pas responsable de leur contenu. En règle générale, les droits sont détenus par les éditeurs ou les détenteurs de droits externes. La reproduction d'images dans des publications imprimées ou en ligne ainsi que sur des canaux de médias sociaux ou des sites web n'est autorisée qu'avec l'accord préalable des détenteurs des droits. [En savoir plus](#)

### **Terms of use**

The ETH Library is the provider of the digitised journals. It does not own any copyrights to the journals and is not responsible for their content. The rights usually lie with the publishers or the external rights holders. Publishing images in print and online publications, as well as on social media channels or websites, is only permitted with the prior consent of the rights holders. [Find out more](#)

**Download PDF:** 04.04.2026

**ETH-Bibliothek Zürich, E-Periodica, <https://www.e-periodica.ch>**

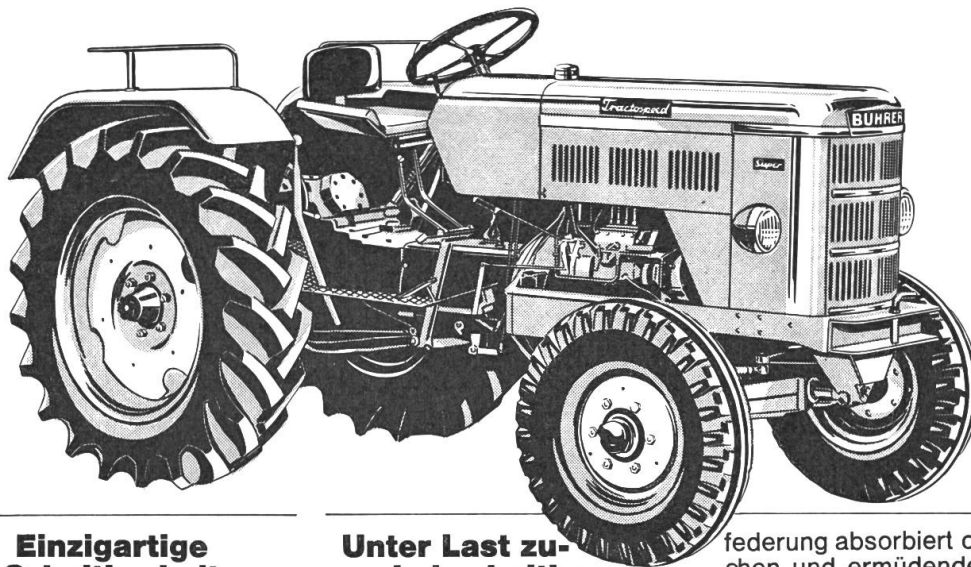

### **Einzigartige Schaltbarkeit der Gänge**

Mühelesschalten Sie alle Gänge hinauf und herunter, ohne Doppelkuppeln und ohne Zwischen-gas.

### **Unübertroffene Gangabstufung**

15 Vorwärts- und 3 Rückwärts-gänge erlauben eine maximale Kraftausnutzung und die richtig dosierte Geschwindigkeit für alle Arbeitsgeräte und Bodenver-hältnisse.

### **Unter Last zu- und abschaltbare Zapfwelle**

motorabhängig und gangab-hängig, 5 Drehzahlen und 1 Re-tourlauf für Stationärbetrieb.

### **Ohne Kuppeln zu- und abschaltbarer Mähapparat**

mit Schnellanschluss und zwei Messergeschwindigkeiten. Fin-ger- oder Doppelmesserbalken.

### **Die gefederte Vorderachse**

mit völlig wartungsfreier Gummi-

federung absorbiert die schädli-chen und ermüdenden Stösse. Sie schon damit Fahrer und Ma-schine.

### **Spielend leichte Präzisionslenkung**

mit minimalem Lenkradius. Sie ist fantastisch leichtgängig und macht das Manövrieren zur wahren Freude.

### **Bequemer Seitenaufstieg, Frontbalken, hinteres Trittbrett.**

## **Nur Bührer-TRACTOSPEED bietet alle diese Vorteile**

Bührer-TRACTOSPEED-Model-le gibt es in den Grössen von 44, 50, 54 und 64 PS. 70 und 90 PS in Vorbereitung.

Sämtliche Typen sind auch mit 4-Radantrieb lieferbar. Zusammen mit dem TRACTOSPEED-Getriebe bietet der 4-Radantrieb

auch im schwierigsten Gelände ein Höchstmass an Leistung, Manövrierfähigkeit und Sicher-heit.

Ihr nächster Bührer-Vertreter orientiert Sie gerne über die un-schätzbaren Vorteile des revolu-tionären TRACTOSPEED-Getrie-

bes. Oder starten Sie zu einer Probefahrt, damit Sie selber sehen, wie spielend leicht die neuen Bührer-Traktoren zu be-dienen sind. Oder noch bes-ser, fragen Sie einen der 1500 TRACTOSPEED-Besitzer in der Schweiz.

Traktorenfabrik AG. 8340 Hinwil ZH

# **BÜHRER**

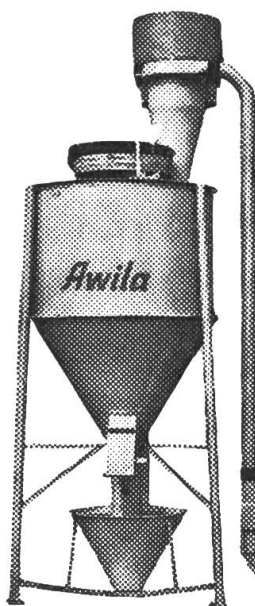

Preisgünstigeres Mischfutter! Mahlen und mischen Sie selbst! (Ersparnis je 100 Kilo 10 bis 15 Franken)

## «Griesser-Awila»

**Mühlen- und Mischanlagen** mit Automatik machen sich rasch bezahlt. **DLG-anerkannt**. Brozene Preismünze. — «Eine Klasse für sich.» - «Awila»-Fabrikate aus **60jähriger Erfahrung**, mit Schlagmühle oder Mahlturbine und Stundenleistungen von 300 bis 1000 Kilo. — **Vom Guten das Beste**. — Auch Anlagen mit **vollautomatischer** Ein- und Ausschaltung. Erstklassige Referenzen von Landwirten und Genossenschaften aus der ganzen Schweiz. Referenzliste. Komplette, automatische **Mahl- und Mischanlagen** mit 400 kg Stundenleistung, samt Elektromotor, Schutzschalter, Ampèremeter, und Filteranlage, **fertig montiert, schon zu Fr. 4307.—**. Mühlen und Mischer können auch einzeln bezogen werden (Baukastensystem). Bisherige, zu Tausenden gelieferte, billige **Stahlscheiben-, Stein- und Schlagmühlen** für Klein- und Mittel-

betriebe ebenfalls immer ab Lager lieferbar. **Preise: Fr. 490.—, 595.—, 840.— bis 1820.—**, sowie neuwertige Occasionen. **Grösste Futtermühlen-Auswahl der Schweiz seit Jahren.**

**E. Griesser, Landmaschinen, 8450 Andelfingen 1 ZH**

Telefon (052) 41 11 22 und 41 11 23

Franko Haus. 10 Tage 3%, 30 Tage 2%, 60 Tage netto oder später

### Text zum Titelbild

(Inserat)

#### Der neue FENDT Farmer 3 S, eine Exklusivität unter den Landwirtschafts-Traktoren

Der neue FENDT-Traktor Farmer 3 S stellt eine Besonderheit im Traktorenbau dar. Er ist ohne Uebertreibung einer der modernsten Traktoren von heute. Ausgerüstet mit technischen Raffinessen, die heute grundsätzlich beim Traktorenbau noch nicht überall eingeführt sind.

TRS-Getriebe:

- T = Turbokupplung
- R = Reversiereinrichtung
- S = Synchronisierung

Stufenlose Anfahrautomatik durch hydraulische Turbokupplung. Gedrosselter 4-Zylinder 4-Takt-Motor, 50-SAE-PS, 45-DIN-PS, neues Direkteinspritz-Verbrennungsverfahren. Geräuscharmer Motorlauf. Sämtliche 3 Kupplungen und die Bremsstrommel sind luftgekühlt. FENDT-Getriebe mit 17 Gängen, wovon 8 Gänge vollsynchronisiert, zusätzlich 4 Superkriechgänge von 100–950 m/h. Wendegetriebe zur Fahrtrichtungsumkehr ohne zu schalten. Drehmomentwandler für 30 % Zugkraft- bzw. Geschwindigkeitssteigerung. Vollkommen freie Motorzapfwelle auch während der Fahrt und unter Last mittels Lenkrad-Schalthebel ohne zu kuppeln ein- und ausschaltbar. Regelhydraulik für Zugwiderstand-, Misch- und Lageregelung, Hubkraft 1600 kg. FENDT-Sattelsitz für höchste Ansprüche. Neuartige verstopfungsfreie Kotflügel. Patentierter Kipptank, dadurch grosses Fassungsvermögen und trotzdem gute Zugängigkeit zu Motor und Batterie, usw. Der Preis ist überraschend günstig! — Vom IMA geprüft und anerkannt.

UMA — Landmaschinenkommission der Landw. Genossenschaftsverbände der Schweiz

## Das Blink- und Spiegelgerät « A R G U S »

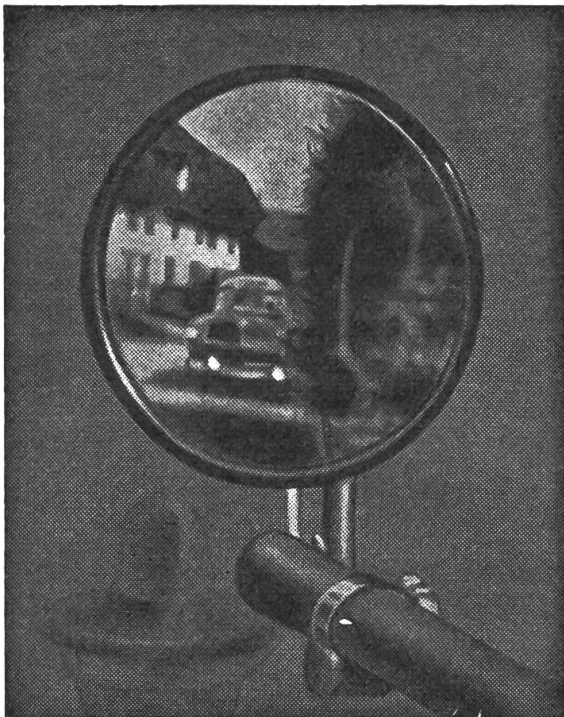

ist bis zur Stunde immer noch der einzige mit einem Blinker kombinierter **Rückspiegel**, der sich zweckmässig auf den Landwirtschaftstraktoren befestigen lässt. Welcher Traktorfahrer möchte ihn auf verkehrsreichen Strassen missen?

Bei Bestellung bitte Länge, Traktortyp und Marke und Ausführung des allfälligen Verdecks angeben.

Preis für die Mitglieder des Schweiz. Traktorverbandes **Fr. 115.—**.

### Bestellungen bitte an:

- Ihre Werkstätte,
- Ihre landw. Genossenschaft,
- den Schweiz. Traktorverband, Postfach 210, 5200 Brugg, oder
- Hans Zingg, Austrasse 8, 8570 Weinfelden



### Für alle Ihre Versicherungsfragen

Die Waadt-Unfall ist die Vertrauensgesellschaft des Schweizerischen Traktorverbandes

Agenturen in der ganzen Schweiz

Die Nummer 4/68 erscheint am 29. Februar 1968

**Schluß der Inseratenannahme ist am 12. Februar 1968**

Hofmann-Annoncen, 8163 Obersteinmaur/ZH, Tel. (051) 94 19 22 - 23

### «DER TRAKTOR und die Landmaschine»

Administration: Sekretariat des Schweiz. Traktorverbandes, Altenburgerstr. 25, 5200 Brugg/AG, Tel. (056) 41 20 22, Postcheck 80 - 32608 Zürich - Postadresse «Der Traktor und die Landmaschine», Postfach 210, 5200 Brugg/AG. Inseratenregie: Hofmann-Annoncen, 8163 Obersteinmaur/ZH. - Telefon (051) 94 19 22 - 23.

Erscheint jährl. 15 Mal. Abonnementspreis Fr. 12.—. Verbandsmitglieder erhalten die Zeitschrift gratis zugestellt. Druck: Schill & Cie. AG, 6000 Luzern.

# WIR LÖSEN ALLE IHRE FUTTERKONSERVIERUNGS-PROBLEME

## Grünfütterketten

von der kleinsten  
bis zur grössten Arbeitsleistung.

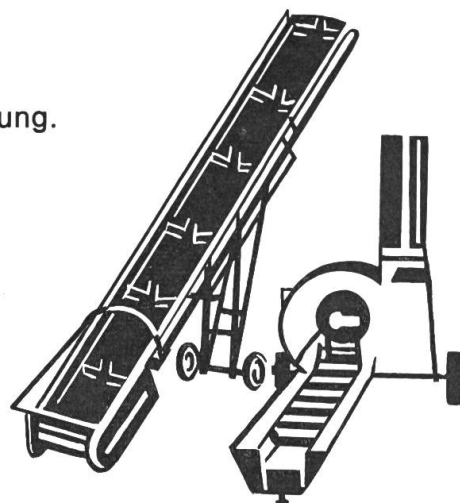

### Auf dem Feld...

- Traktor SAME, FENDT
- Feldhäcksler ESTERER-PICCOLO-SUPER und HERKULES, mit oder ohne Maismähorrichtung
- Mähladewagen VLG
- automatischer Häckselwagen SENA-SILOFIX
- Ladewagen Steib und Dechentreiber mit oder ohne Schneidwerk

### In der Scheune...

- Gebläse ESTERER-RAPID, STABAG
- Reissgebläse ESTERER F. 310, STABAG, WÖRHLÉ
- Abladehäcksler ESTERER BISON und MUSTANG, BOTSCH
- Förderbänder JABELMANN und GUSTIN

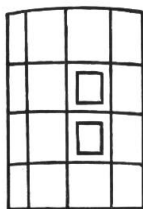
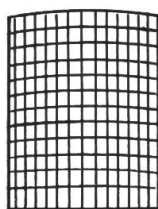

## Futterkonservierung

vom einfachsten Silo  
bis zum vollautomatischen Siloturm

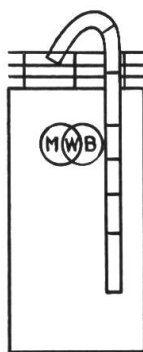
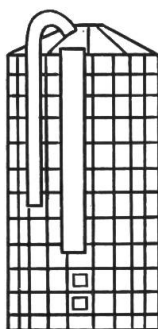

Stahldrahtsilos von 6 bis 68 m<sup>3</sup>.  
Maryson-Silos mit kleinen Fassungsvermögen von 23 bis 86 m<sup>3</sup>.  
Silotürme MARYSON aus galvanisiertem Stahlblech von 70 bis 1000 m<sup>3</sup>. Lieferbar mit dem Innenanstrich Bascophen.  
Silotürme MWB aus glasfaserverstärktem Kunststoff von 40 bis 300 m<sup>3</sup>.  
ALU-FSA-Silotürme vollautomatisch und hermetisch, von 200 bis 400 m<sup>3</sup>. Neue Untenentnahmefräse mit zwangsgeführter Fräskette.

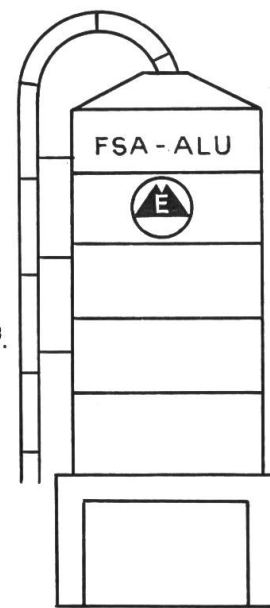

Unsere technischen Berater stehen Ihnen gerne unverbindlich zur Verfügung, um mit Ihnen die aufgeworfenen Fragen zu besprechen. Warten Sie nicht bis zum letzten Moment.



VERBAND LANDW. GENOSSENSCHAFTEN DES Kts. FREIBURG

ABTEILUNG MASCHINEN

ZEUGHAUSSTRASSE 10, 1700 FREIBURG TEL. 037 - 2 48 51

# Maschinen für Frühjahr, Sommer, Herbst!

## TAARUP aus grösster Spezialfabrik Europas SPRAGELSE

moderne, preisgünstige, gezogene und Seitenmodelle 1.10, 1.25 + 1.50 m



Schnittbreiten 1,10 + 1,40 m Fr. 2750.- bis Fr. 4400.-

Spragelse-Vorfühmaschinen und Occasionen mit Garantie

TAARUP hat abklappbaren Ober- teil und Turm.

TAARUP-Maisgebiss erstklassig in Qualität, Arbeit und Leistung. Preisgünstig.



## NORDSTEN «Lift-o-Matic»

Dänisches Qualitätsprodukt aus 90jähriger Erfahrung. Modernste Bauart mit 3facher Automatik bedient durch die Dreipunkthydraulik:

- **Automatisches Heben und Senken der Sächaren**, unabhängig von den Laufrädern, dadurch nie verstopfte Schare.
- **Sämechanismus schaltet automatisch** aus und ein.
- **Automatischer Spuranzeigerwechsler.**

Mit Dünger-, Kleestreuer und Nachegge lieferbar. Vor einem Kauf unbedingt die NORDSTEN prüfen! Ausführlicher Gratisprospekt mit Referenzen verlangen.

## Schlegel-Feldhäcksler,

starkes Modell zu 435 kg komplett 3200.- Franken, zur Silagebereitung (mähen, häckseln, laden in einem Arbeitsgang) von Gras, Mais, Ackerfütter, tägliches Eingrasen in 5 bis 10 Minuten, laden von Halbheu, abschlagen von Stroh und Maisstroh, Kartoffelstauden. Weideputzen usw.

Die täglich einsatzbereite Maschine von Mai bis November. Viele Mais-Silage-Atteste. Praktisch ohne Verschleiss. 40'000 Taarup in aller Welt!

**GRIESSER-Stahlscheibmühlen** in vier Grössen. In der Schweiz verbreitetste Mühle seit Jahren. Nr. 3 gangbarste, zu Fr. 595.-, samt Untergestell und Magnet. Viele Gemeinden mit 10 bis 15 Mühlen.

2 Jahre Garantie.

## Kreisel-Düngerstreuer

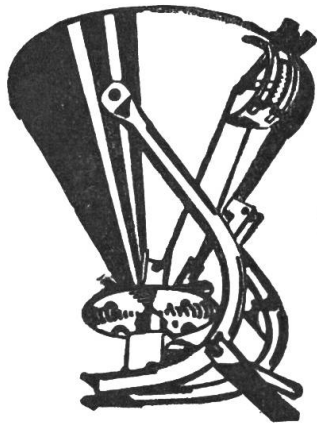

Ölbadgetriebe, 2 Ausläufe. Streuweite bis 14 m Fr. 790.-

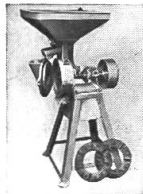

Für jeden Betrieb die passende Stahlscheiben-, Stein- und Schlagmühle sowie automatische Mahl- und Mischanlagen. Sofort lieferbar

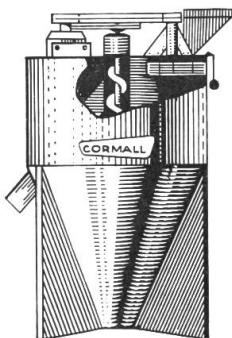

## Mahl- und Mischanlagen Griesser-Awila und Cormall-Compact

Preisgünstigeres Mischfutter! Mahlen und mischen Sie selbst! (Ersparnis je 100 kg Fr. 10.- bis 15.-)

Geeignet für Mittel- und Grossbetriebe, 300-1000 kg Stundenleistung. Betriebsbereite Anlage schon zu Fr. 4300.- montiert. Erstklassige Referenzen. Grösste Mühlenauswahl der Schweiz.

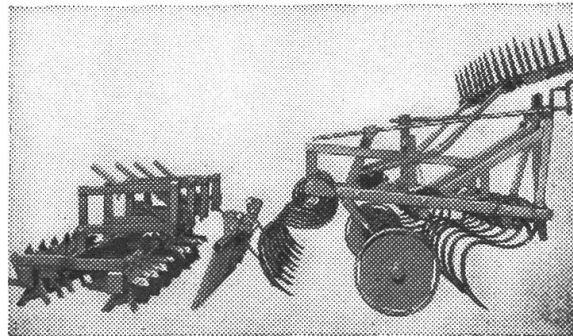

## TAUL-Kulturegge jetzt bestellen!

Mit Schnittwinkelverstellung und vielen Neuerungen. 3 Jahre Zinkengarantie. Kanton Zürich allein über 1000 Stück. Mit 2 Nacheggen oder Rotor-Krümler.

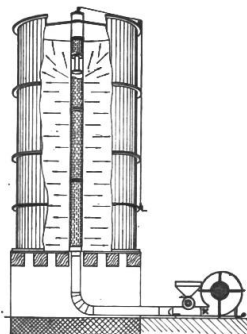

## Getreidetrocknung

Getreideförderung Lagerung durch

## TAUL-Silos TAUL-Gebälse und Förder-Schnecken

NEU!  
Schnellheiz-Satztrockner, auch speziell für Mais.

TAUL-Qualität und günstige Preise.

Vergleichsofferten verlangen. Dokumentation, Referenzen oder auf Wunsch Besuch. Baldige Bestellung oder Vorarbeiten nötig.

Eine unverbindliche Beratung durch den Fachmann zeigt Ihnen die vielen Verwendungsmöglichkeiten.

Prospekte, Referenzen, evtl. Vorführung durch

## E.Griesser, Maschinen 8450 Andelfingen 1/ZH

Tel. 052 / 41 11 22 und 41 11 23

10 Tage 3 %, 30 Tage 2 %, 60 Tage netto. Auf Wunsch längere Zahlungsfristen. Tauschgelegenheit.

# SCHILTER löst das Ladeproblem

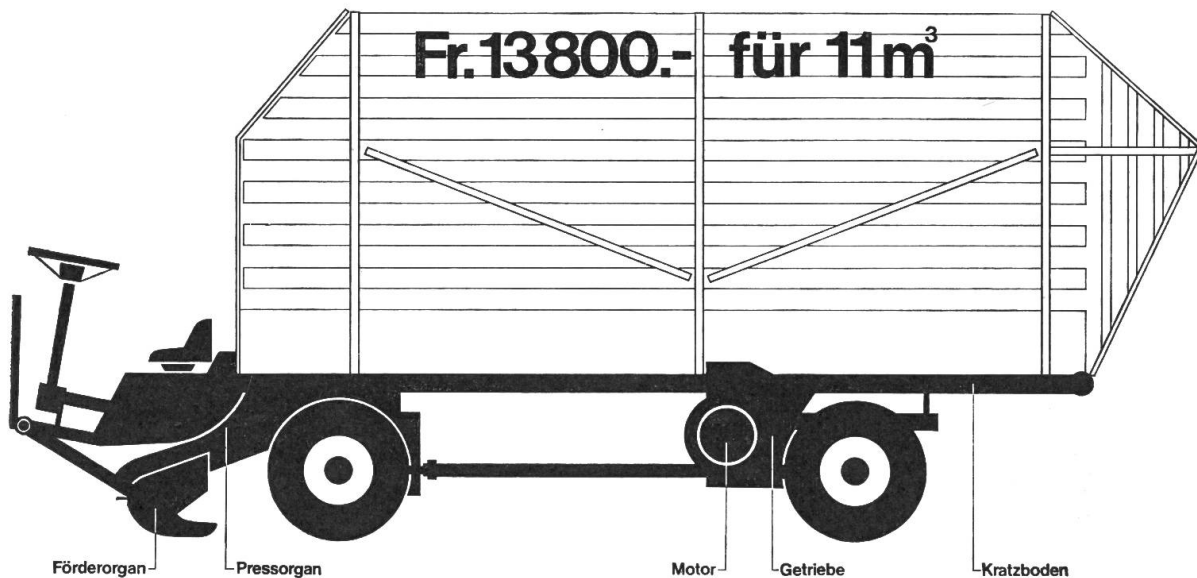

Eingrasen, silieren, heuen, emden! Schilter löst das Problem auch am Hang. Der neue Schilter-Selbstfahr-Ladewagen nimmt das Futter vor den Vorderrädern auf! Kein Überfahren und Verschmutzen des Futters mehr. Ein breiter Radstand und der tiefliegende Schwerpunkt geben dem neuen Schilter-Ladewagen unübertreffliche Stabilität in Hanglagen. Der kurze Achsabstand macht ihn wendig. Sie sehen die Futtermahd und können den Arbeitsvorgang stets leicht kontrollieren. Es gibt kein Überfahren des Erntegutes mehr bei Schräghangfahrt. Die Aufnahmewalze wird gezogen; dadurch werden auch schroffe Bodenunebenheiten mühelos überwunden. Zu all diesen Vorteilen kommt noch der revolutionierende Preis:

**Fr. 13 800.— für einen selbstfahrenden Ladewagen mit 11m<sup>3</sup> Ladekapazität!** Viele Gründe sprechen für den neuen Schilter-Ladewagen: Setzen Sie sich deshalb mit uns in Verbindung, wenn Sie das Aufladeproblem auf Ihrem Hof lösen wollen. Unser **Ladewagenprogramm** von 9, 11 und 16m<sup>3</sup> bringt die richtige Lösung auf jeden Hof. Diese revolutionierende Neuheit sollte jeder Landwirt gesehen haben, bevor er sich zu irgend etwas entschliesst! Telefonieren Sie uns, oder senden Sie untenstehenden Coupon ausgefüllt an uns, wenn Sie Prospektmaterial, Preislisten oder eine Gratis-Vorführung wünschen. Bauen Sie auf Schilter, den Schilter baut für Sie! Schilter & Co., Maschinenfabrik 6370 Stans, Telefon 041 / 84 16 44

## SCHILTER

Maschinenfabrik, 6370 Stans

- Senden Sie mir unverbindlich Prospekte und Preislisten für Ihr Ladewagenprogramm
- Ich interessiere mich für eine Gratis-Vorführung Ihres Ladewagenprogramms

Coupon-Coupon

Name \_\_\_\_\_

Vorname \_\_\_\_\_

Hof \_\_\_\_\_

Postleitzahl \_\_\_\_\_

Ort \_\_\_\_\_

M/12

**-JF-**

hat für jeden Betrieb  
den passenden Mistzetter  
und Allzweckwagen

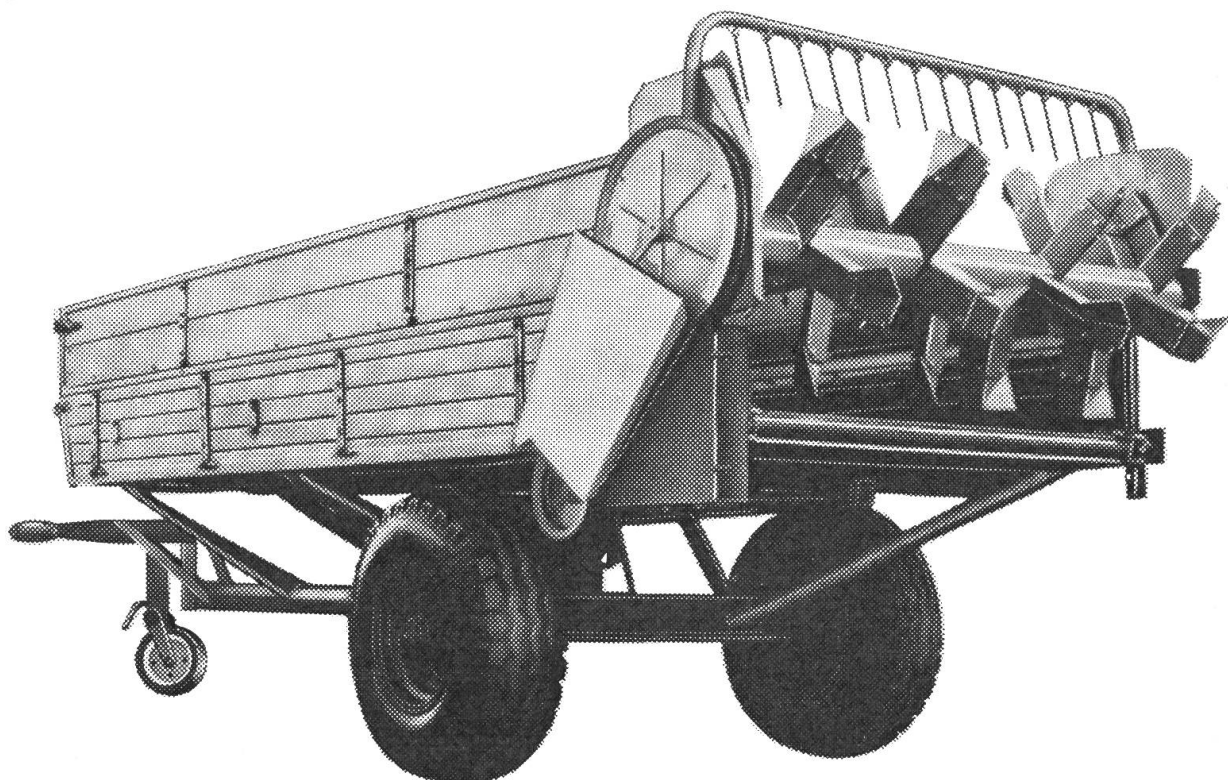

**Diese Vorteile bietet nur -JF-**

Eine ganze Serie von Typen: AV<sup>2</sup>, AV<sup>3</sup>, AV<sup>4</sup>, AV<sup>5</sup> mit einem Fassungsvermögen von 2,5—6 m<sup>3</sup>

Jeder JF-Mistzetter ist ein wirklich unschlagbarer Allzweckwagen

In kürzester Zeit kann ein JF-Wagen ohne Werkzeug mit den serienmäßigen Zusatzausrüstungen eingesetzt werden als:

Häckselwagen mit Kombi- und Seitenabblader, Kunstdüngerstreuer, Saug- und Druckfaß, Rübenwagen, Transportwagen, Korntankwagen, Ackerwagen

**NEU: JF-Mistzetter und Allzweckwagen, Modell AV<sup>5</sup> (5 Tonnen, 6 m<sup>3</sup> Inhalt) mit dem praktischen Superstreuerwerk mit einzel auswechselbaren Streuschaufeln**

Über 60 000 JF-Wagen in Betrieb! IMA-geprüft!

# **MESSER**

**Ernst Messer AG Landmaschinen Sissach BL**

Tel. 061 / 85 23 21

Verkaufsbüro: 6318 Walchwil ZG, Tel. 042 / 7 82 91

# AEBI



## Mit einem Aebi Vielfachgerät sind alle gern dabei!

Die Aebi Setzapparate sind einzeln aufgehängt, die Vorratsteller einzeln angetrieben. Beim «Abkehren» im spitz auslaufenden Acker kann ein Apparat nach dem andern aufgehängt und damit ausgeschaltet werden.

Rübenhackgeräte sind lieferbar für 2, 3, 4, 5 und 6 Reihen zu 60, 50 und 40 cm Breite, mit parallelogrammgeführten und einzeln abgefederten Hackscharen.

Ausschneiden und in offenem Umschlag mit 5 Rp. frankiert einsenden an Aebi & Co AG  
3400 Burgdorf  
Telefon 034/2 33 01

Schicken Sie mir unverbindlich Prospekt und Preisliste über das Aebi Traktor-Vielfachgerät.

Adresse:



## Komfort, Kraft und Leistung

sowie ein ausserordentlich günstiger Preis zeichnen den neuen Traktor **SAME CENTAURO DT** aus. 4-Zylinder-V-Motor, 55 PS, Luftkühlung, zwangsläufige Motorölkühlung. Getriebe mit 8 Vor- und 4 Rückwärtsgängen. Neue, unveränderliche Uebertragungswelle ohne Kreuzgelenke. Grössere Bodenfreiheit. Neue Lenkung mit konischen Walzenlagern an den Achsschenkeln: Leichteres Lenken. Elegante moderne Karosserie.

Verlangen Sie bitte den ausführlichen Prospekt.

Weitere Modelle:

|                 |       |
|-----------------|-------|
| SAME ITALIA     | 30 PS |
| SAME ATLANTA    | 42 PS |
| SAME LEONE      | 67 PS |
| SAME ARIETE 480 | 85 PS |

Alle Modelle mit Hinterradantrieb (UN) oder Allradantrieb (DT).

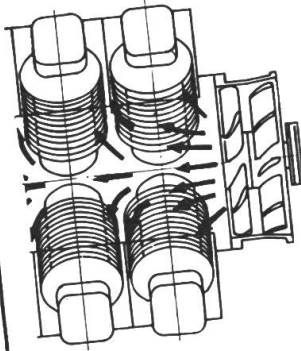

Luftkühlung, zwangsläufige Motorölkühlung

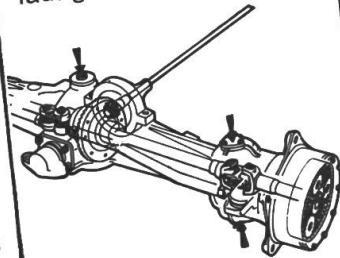

Neue Vorderradantriebswelle

**Auskunft und individuelle Beratung erteilen:**  
Landmaschinenkommission der Landw. Genossenschaftsverbände der Schweiz  
Bezugsquellennachweis:  
Schweiz. Bauernverband  
5200 Brugg

VLG, 3001 Bern  
031 / 22 71 11

FSA, 1701 Fribourg  
037 / 2 48 51

Nordwestverband  
4500 Solothurn  
065 / 2 62 62

WEGA/VLGZ, 6260 Reiden  
062 / 9 36 55

Landverband,  
9001 St. Gallen  
071 / 23 32 32

GVS, 8207 Schaffhausen  
053 / 4 25 21

VOLG, 8401 Winterthur  
052 / 84 11 11

# UMA