

**Zeitschrift:** Der Traktor und die Landmaschine : schweizerische landtechnische Zeitschrift  
**Herausgeber:** Schweizerischer Verband für Landtechnik  
**Band:** 29 (1967)  
**Heft:** 11

## **Werbung**

### **Nutzungsbedingungen**

Die ETH-Bibliothek ist die Anbieterin der digitalisierten Zeitschriften auf E-Periodica. Sie besitzt keine Urheberrechte an den Zeitschriften und ist nicht verantwortlich für deren Inhalte. Die Rechte liegen in der Regel bei den Herausgebern beziehungsweise den externen Rechteinhabern. Das Veröffentlichen von Bildern in Print- und Online-Publikationen sowie auf Social Media-Kanälen oder Webseiten ist nur mit vorheriger Genehmigung der Rechteinhaber erlaubt. [Mehr erfahren](#)

### **Conditions d'utilisation**

L'ETH Library est le fournisseur des revues numérisées. Elle ne détient aucun droit d'auteur sur les revues et n'est pas responsable de leur contenu. En règle générale, les droits sont détenus par les éditeurs ou les détenteurs de droits externes. La reproduction d'images dans des publications imprimées ou en ligne ainsi que sur des canaux de médias sociaux ou des sites web n'est autorisée qu'avec l'accord préalable des détenteurs des droits. [En savoir plus](#)

### **Terms of use**

The ETH Library is the provider of the digitised journals. It does not own any copyrights to the journals and is not responsible for their content. The rights usually lie with the publishers or the external rights holders. Publishing images in print and online publications, as well as on social media channels or websites, is only permitted with the prior consent of the rights holders. [Find out more](#)

**Download PDF:** 03.04.2026

**ETH-Bibliothek Zürich, E-Periodica, <https://www.e-periodica.ch>**

## Kauf + Verkauf

Zu verkaufen

**1 Druckfass**  
(Vorführungsmaschine).

Sehr günstiger Preis.

Telefon (058) 4 79 51

Zu verkaufen

**1 Aladin-Ladewagen**  
(Vorführungsmaschine)

Telefon (058) 4 79 51

Zu verkaufen

**Zuckerrüben-Vollerntemaschine**

Modell Kleine KRS.  
Die Maschine ist in gutem Zustand. - Anfragen an  
**Hans Zysset, Graftschaft, 8154 Oberglatt ZH**  
Tel. (051) 94 57 16

Für Ihre Gesundheit  
**CONFORT**  
Hydraulik-Sitz



ärztlich empfohlen zur Schonung der Bandscheiben. Einstellbar nach d. Gewicht des Fahrers. Auf jeden Traktor montierbar. — Barpreis Fr. 298.- mit 5% Skonto oder 6 Monatsraten à Fr. 52.- Geldzurück- und Qualitäts-Garantie.

**Landmaschinen-Bedarf** ☎ 051 88'44'21  
8953 Dietikon

### In jedem Dorf

sind Traktorhalter anzutreffen, die unserer Organisation noch nicht angeschlossen sind. Mitglieder, bewegt diese zum Beitritt in die betreffende Sektion, oder meldet wenigstens ihre Adresse dem Zentralsekretariat des Schweiz. Traktorverbandes in Brugg, Postfach 210. Besten Dank

*Für jeden Dieselmotor empfehle ich*



**AUTOL-DESOLITE**  
den international bewährten  
**TREIBSTOFF-ZUSATZ**

wirksamster Korrosionsschutz • Hohe Verschleissminderung • Sauberhaltung der Verbrennungsräume und Auslasswege • Besserer Verbrennungsablauf.

**Jugendliche unter 14 Jahren dürfen auf der öffentlichen Strasse kein landwirtschaftliches Motorfahrzeug führen!**

**Dank der Maschinengemeinde (MG) stehen auch dem Kleinbetrieb Maschinen zur rationellen Bewirtschaftung zur Verfügung.**

Landwirte, gründet auch in eurer Gegend eine Maschinengemeinde!  
Beratung durch das Zentralsekretariat



## Das ganze Jahr über unermüdlich im Einsatz

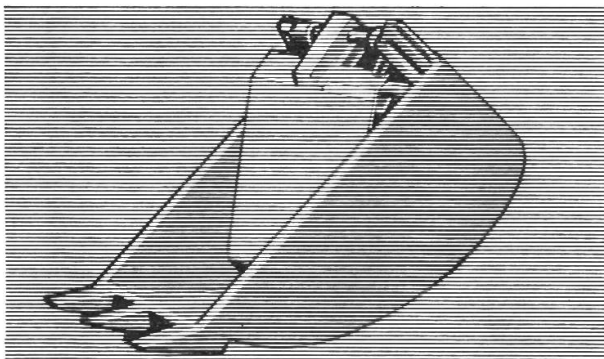

*Drainagelöffel*

Für jeden Betrieb ist ein Hydraulik-Mistladekran von John Deere einfach unentbehrlich. Ob Sie ihn mit einem Rübengreifer, Mistgreifer oder einem Drainagelöffel ausrüsten, immer werden Sie eine erstaunliche Stundenleistung erzielen: Sie

laden beispielsweise 1 Fuder Mist in knapp 10 Minuten!

Dabei arbeiten Sie wirklich bequem: durch Zentralsteuerung und Vollschwenkung. Und zuverlässig: durch wirksame Filter und Rückschlagventile. Als Antriebskraft können Sie die Traktorzapfwelle oder einen Aufbaumotor wählen.

Schauen Sie sich doch den Junior und den D 400-Mistladekran von John Deere einmal bei uns an! Wir beraten Sie gerne und sachkundig.

*Seit 1837 im Dienste der Landwirtschaft*



# MATRA ZOLLIKOFEN

3052 Zollikofen (Bern), Tel. 031 / 57 36 36 — 1400 Yverdon (Vaud), Tel. 024 / 222 73

# Wisent

## Der gute Sammel- roder

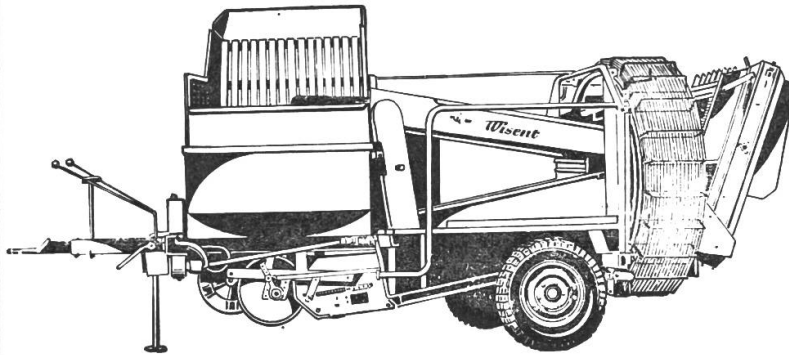

Die neuen Modelle «R» der Firma **HAGEDORN** verbessern die Technik, erhöhen die Leistungen, machen die Arbeit störungsfrei und ermöglichen eine bequemere Bedienung. Sie stärken aber auch das Vertrauen, das dem Kartoffelsammel-

roder WISENT international entgegengebracht wird. Verlangen Sie unverbindlich den neuen, reich illustrierten 10-seitigen Farbenprospekt mit Preisen und Referenzen. Vorführung auf Wunsch.

**Müller Maschinenfabrik, 4112 Bättwil bei Basel**

Generalvertreter Tel. (061) 83 33 23

Wir stellen dieses Jahr am Comptoir Suisse nicht aus!

## Prüfen Sie FRÜH's neue Geräte für die Güllenwirtschaft, die in ihrer Art und Leistung nicht ihresgleichen haben!

**Jauche-Mixer** lieferbar mit Fassfüllpumpen oder Verschlauchungspumpen, mit Elektro- oder Benzinmotor oder ansteckbar an Traktor oder Rapid. Selbst Mixer mit Verschlauchungspumpe rasch umgestellt, versehen mit Mixertopf, mit welchem Langstroh gemixt werden kann. Förderhöhe bis 50 m.

## Hochleistungs-Pumpfass Turbo

mit seinen eindeutigen Vorteilen

● 50 % weniger Gewicht    ● viel grössere Leistung    ● vielseitiger

# Früh

J. FRÜH Maschinenfabrik  
9542 Münchwilen TG  
Tel. 073 / 6 24 33

Comptoir, Halle 18, Stand 1802

# MICA Höhenförderer

Krankettenzug

Leicht beweglich

6 — 11 m

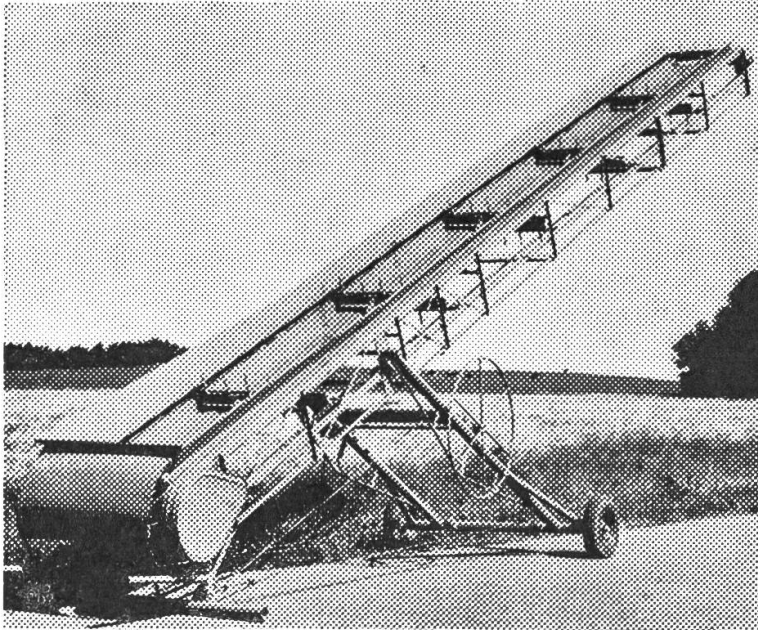

## Vielseitig:

- Grünfutter
  - Heu
  - Garben
  - Rüben
  - Stalldung
- Silage
  - Stroh
  - Pressballen
  - Säcke
  - usw.

Günstiger Preis

Bitte verlangen Sie Prospekt und Preisliste, sowie auch über die **Gummihurt-Transportbänder JABELMANN** (speziell für Kartoffeln geeignet).

Comptoir Suisse, Lausanne, Halle 17, Stand 1761

Telefon  
(037) 61 14 94

**ROBERT FAVRE PAYERNE**

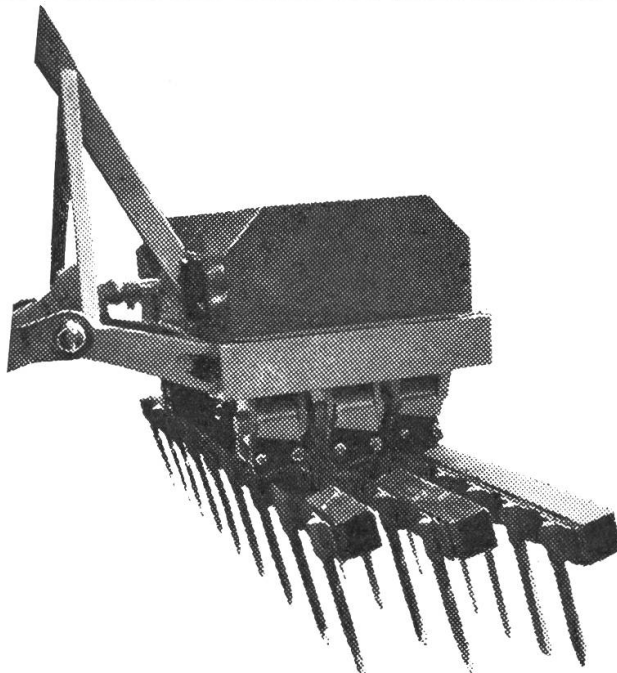

## Stimegg

Zapwellenegge 2- und 3-teilig  
Erstklassige Eggenarbeit auch  
in schwersten Böden.

## Oppliger & Wyrsch

mechanische Werkstätte  
8903 Birmensdorf / ZH  
Tel. (051) 95 41 35

**Der Miststreuer mit den vielen Vorteilen**, unübertroffen in Qualität und Leistung, gleichmässige, exakte Streuarbeit bis 5 m breit, günstig im Preis.

**Das ganze Jahr** im Einsatz als Miststreuer, Ackerwagen, Heu- und Getreidewagen oder als Häckselwagen. Entladen von Rüben, Gras, Kartoffeln und Häckselgut mittels Kratzboden. Umstellung innert weniger als zwei Minuten.

Sie können wählen:

**H-3 mit 3 Streuwalzen oder H-4 mit 4 Streuwalzen**

## Krüger- Mist- streuer



**Krüger H-3, der meistverkaufte Miststreuer in der Schweiz**

Verlangen Sie unverbindlich Prospekte oder Vorführung auf dem eigenen Hof.  
Generalvertretung für die Schweiz und Liechtenstein:

**GEBR. ALBRECHT**  
Fahrzeugbau und Landmaschinen

**8174 Stadel bei Niederglatt ZH**  
Telefon (051) 94 21 39

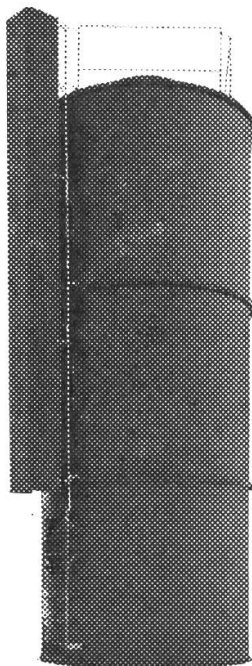

**liefert 2 Typen Kunststoff-  
Silos ab Lager**

**Prüfen Sie deshalb bevor Sie kaufen folgende Varianten:**



**Drucksilos aus einem Stück**



**Siloringe im Baukastensystem**

- Kein Unterhalt, kein Verschleiss.
- Absolut säurebeständig und gasdicht.
- Sehr gefälliges Aussehen.
- Beste Futterqualität, weil absolut sauber.

Der fortschrittliche Schweizer Bauer kauft einen LANKER-Kunststoffsilo, der unvergleichlich viele Vorteile bietet und deshalb, auf lange Sicht gesehen, die billigste Lösung darstellt.

Tel. (071) 94 17 44

**LANKER & CO. AG., MASCHINENFABRIK, 9042 SPEICHER AR**

Senden Sie mir gratis und unverbindlich Prospekt und Preisliste Nr. 39

Name: \_\_\_\_\_

Vorname: \_\_\_\_\_

Adresse: \_\_\_\_\_

Ortschaft: \_\_\_\_\_

Postleitzahl: \_\_\_\_\_



# Komet ELEKTRO-ZAUN

10 Jahre  
Erfahrung  
im Bau von  
Netzanschluss-  
geräten  
garantieren  
Ihnen  
Zuverlässigkeit

**Komet**

der erste anerkannte Netz-Viehhüter  
kennt keine enttäuschten Kunden. Ver-  
langen Sie bitte Prospekt direkt beim  
Hersteller:

**ELEKTROZAUN**

AG WÄDENSWIL Telefon 051 95 61 49

Besuchen Sie uns an der Olma, Stand 342, Halle 3

**Beschaffen Sie sich schon heute den vollautomatischen Silo für den  
rationalisierten Zukunftsbetrieb von morgen:**

**Vollautomatischer und gasdichter  
Siloturm ALU-FSA mit Untenentnahme-  
fräse ESTERER und verstärkter Kette.**

**Technische Angaben:**

- 200 m<sup>3</sup>, Ø 4,77 m, Höhe 12,50 m
- 236 m<sup>3</sup>, Ø 4,77 m, Höhe 14,50 m
- 330 m<sup>3</sup>, Ø 6,36 m, Höhe 11,00 m
- 400 m<sup>3</sup>, Ø 6,36 m, Höhe 13,00 m

Ueber- und Unterdrucksäcke können im Innern  
oder ausserhalb des Silos angebracht werden.  
Im zweiten Fall können Säcke von 50 und mehr  
m<sup>3</sup> Inhalt verwendet werden, die die Ventiltätig-  
keit und die Luftzufuhr während der Gärung  
unterbinden.

Die Silo-Türme ALU-FSA, System Esterer haben  
sich bestens bewährt.

Referenzen stehen zur Verfügung.



Verlangen Sie unverbindlich  
eine Offerte beim:

**Verband landwirtschaft-  
licher Genossenschaften  
des Kantons Freiburg**

Abteilung Maschinen,  
Zeughausstr. 10, 1700 Freiburg  
Telefon (087) 2 48 51

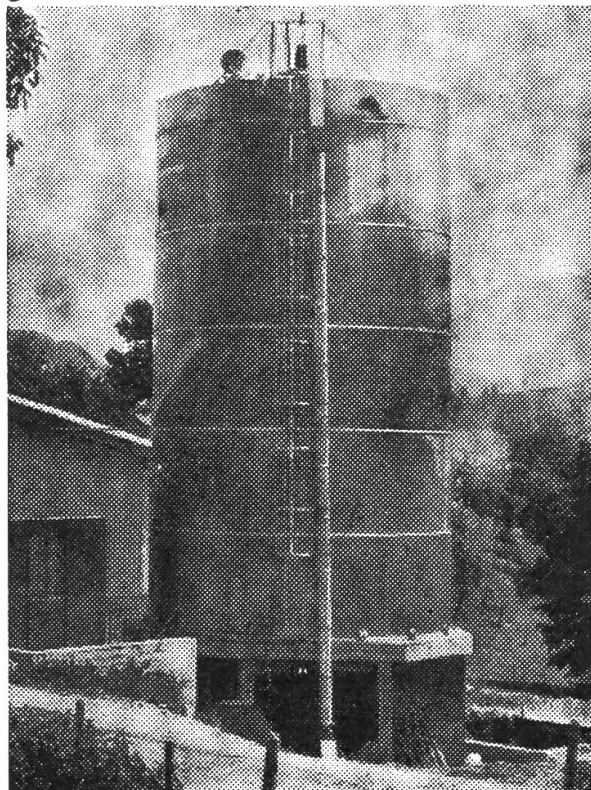

## Schweizer-Batterie

wirtschaftlich  
dauerhaft  
höchstes Startvermögen



**LECLANCHÉ** S A  
**DYNAMIC**  
YVERDON

● Nach Regen, Hanggelände nicht zu früh befahren!

**BÜHRER** Verkauf Service Reparaturen

Dechentreiter-Ladewagen

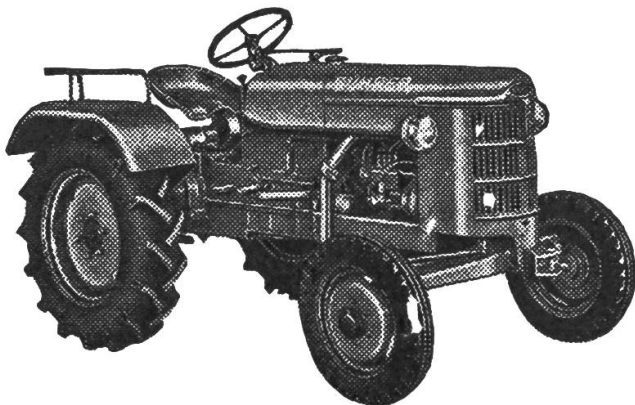

Stets grosses Lager an Occasions-Traktoren  
Günstige Preise. Teilzahlungen.



**Baas-Frontlader**  
Lieferung sämtlicher  
Zusatzgeräte und Land-  
maschinen. Ausführung  
aller Reparaturen.

Offiz. Bührer-Vertretung

**Matzinger AG**  
**8600 Dübendorf ZH**

Neugutstrasse 89, Tel. (051) 85 77 77

# ALTHAUS-Pflüge bieten Vorteile!

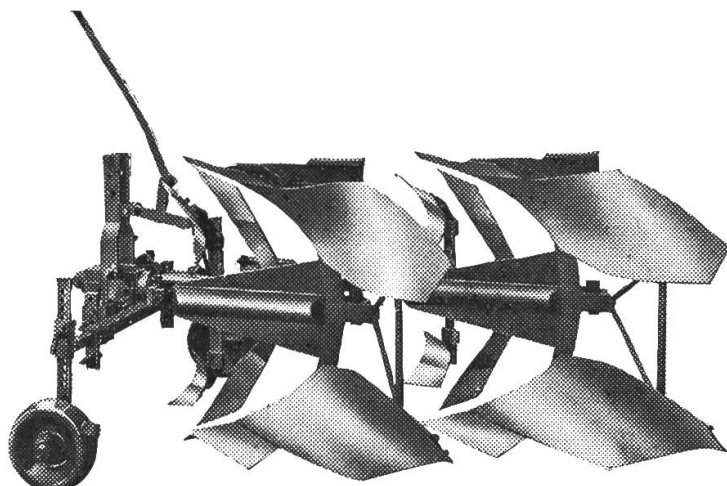

Zweischarpflug

## Duplex

- Modelle für Traktoren mit und ohne **Regelhydraulik**
- Wirksame Bruchsicherung in jedem Pflugkörper
- Grosse Bodenfreiheit – keine Verstopfungen

Verlangen Sie eine Vorführung und Prospekte.

**ALTHAUS+CO AG**



Pflugfabrik, 3423 Ersigen, Tel. 034 32162/63

Fabrikvertretung Ostschweiz:

**Ernst Aeberhard, 8500 Frauenfeld**

Tannenstrasse 29

Tel. 054 - 7 13 98

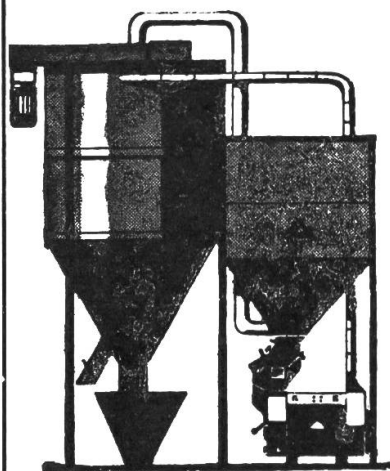

## Warum teures Mischfutter kaufen?

Eine Mahl- und Mischanlage GMELIN reduziert Ihren Futterpreis um Fr. 10.– bis Fr. 15.– je 100 kg, Arbeitsaufwand, Strom und Amortisation einberechnet. Ein weiterer Vorteil liegt in der besseren Qualität des selbst hergestellten Futters.

Unsere Anlagen sind vollautomatisch und leisten mehr dank Rundumsieb u. moderner Konstruktion. Während vieler Jahre absolut unterhaltsfreier Betrieb.

Stationäre und fahrbare Anlagen in diversen Grössen.

**Besuchen Sie uns am Comptoir Suisse in Lausanne vom 9.–24. September 1967, Halle 9, Stand 913**

Auskunft - Prospekte - Vorführung unverbindlich bei:

**A. C. HARTMANN, Maschinen, Lerchenweg 2, 2501 Biel, Tel. 032 / 4 79 56**

**N  
O  
B**

Name: .....

Hof/Strasse: .....

Ort: ..... Tel.: .....

Kleinere süddeutsche Landmaschinenfabrik möchte ihren Verkauf in der Schweiz reorganisieren und sucht aus diesem Grunde

## Direktvertretungen

für Ladewagen und Schneidgebläse.  
Interessenten wollen sich melden  
unter Chiffre OFA 409 Sch an Orell  
Füssli-Annoncen AG, 8201 Schaffhausen

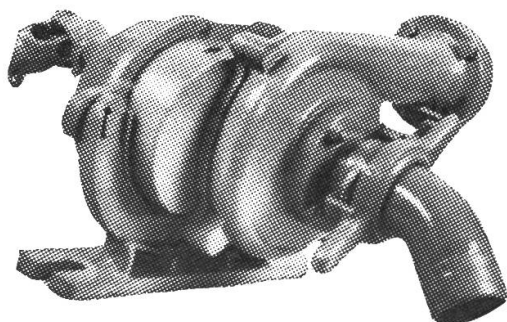

Zapfwellen-Pumpe

## DUPLEX-WEGA

**Bewässerung / Beregnung  
Feuerbekämpfung  
Güllenverschlauchung usw.**

Enorme Leistung:  
Druck bis 6 Atü, Förderung 100 m<sup>3</sup>h,  
Höhe bis 60 m,

Montage an jeden Traktor in 2 Minuten.



Reiden LU

Tel. (062) 9 36 55

## Achtung Erdstrahlen!

### Der Phylax-Entstrahler

beseitigt dauernd die schädlichen  
Erdstrahlen und bewirkt nicht nur  
**gesundes Vieh**, sondern schützt ihr  
Haus auch vor **Blitz und Feuchtigkeit!**

Gratisprospekt und Näheres durch  
**J. Brodmann, Basel**, Grenzacherstr. 11  
Tel. (061) 32 68 02



die führende Marke



die Schweizer-Qualitäts-Batterie!

Ab 1. Juli 1966

## Preisabbau

Beispiele:	VW 1200/1300	3 K 5	65.—
	Opel Kadett	3 K 5	65.—
	Opel Rekord	3 K 6	71.—
	Ford Taunus 17 M	3 K 6	71.—
	VW 1500/1600	3 K 6	71.—
	Renault R 4	3 Y 6	74.—

Accumulatoren-Fabrik Oerlikon

8050 Zürich

# Maschinen für Herbst und Winter!

An OLMA, Halle 10,  
Stand 145

## TAARUP aus grösster Spezialfabrik Europas

moderne,  
preisgünstige,  
gezogene und  
Seitenmodelle  
1,10, 1,25 + 1,50 m



Schnittbreiten  
1,10 + 1,40 m  
Fr. 2750.-  
bis Fr. 4400.-

Spragelse-  
Vorfüh-  
maschinen und  
Occasionen  
mit Garantie

TAARUP hat ab-  
klappbaren Ober-  
teil und Turm.

TAARUP-Mais-  
gebiss erst-  
klassig in Quali-  
tät, Arbeit und  
Leistung.  
Preisgünstig.

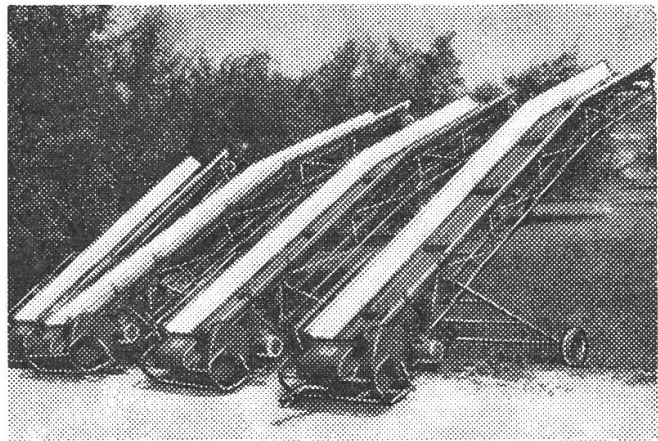

## BEMA-Silage-Förderbänder,

fördern Silofutter aus Gras, Mais, Rübenblatt sowie Heu, Stroh, Rüben, Ballen usw. — Das preisgünstige, starke Band mit Motor, breiter Mulde, breitem Boden, luftbereift, in Längen von 4,20 bis 16,30 Meter. Auch mit Zapfwellenanschluss und Schüttelrost. (Zubringer-Elevator) Einmann-Bedienung für Mistzetter- u. Ladewagen. Auch Gummiband-Allzweckförderer am Lager.

## Schlegel-Feldhäcksler,

starkes Modell zu 435 kg komplett 3200.- Franken, zur Silagebereitung (mähen, häckseln, laden in einem Arbeitsgang) von Gras, Mais, Ackerfutter, tägliches Eingrasen in 5 bis 10 Minuten, laden von Halbheu, abschlagen von Stroh und Maisstroh, Kartoffelstauden. Weideputzen usw.

Die täglich einsatzbereite Maschine von Mai bis November. Viele Mais-Silage-Atteste. Praktisch ohne Verschleiss. 40'000 Taarup in aller Welt!

GRIESSER-  
Stahlscheiben-  
mühlen in vier  
Grössen. In der  
Schweiz ver-  
breitetste  
Mühle seit  
Jahren. Nr. 3  
gangbarste, zu  
Fr. 595.-, samt  
Untergestell  
und Magnet.  
Viele Gemein-  
den mit 10 bis  
15 Mühlen.

2 Jahre  
Garantie.

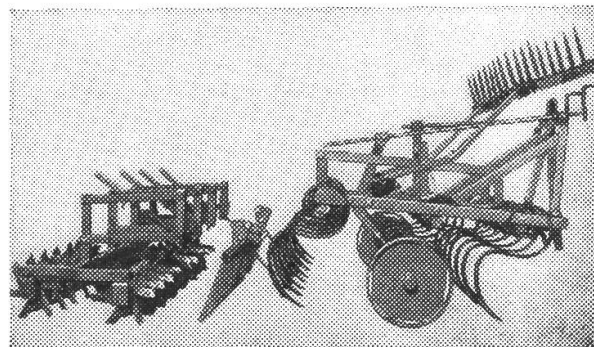

## Kreisel-Düngerstreuer

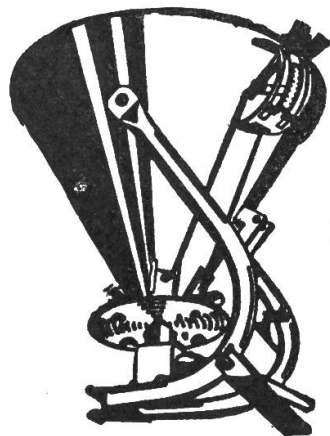

Oelbadgetriebe, 2 Ausläufe.  
Streuweite bis 14 m Fr. 790.-

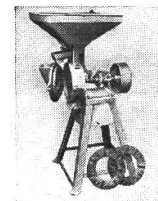

Für jeden  
Betrieb  
die passende  
Stahlscheiben-  
Stein- und  
Schlagmühle  
sowie auto-  
matische Mahl-  
und Misch-  
anlagen.  
Sofort lieferbar

## TAUL-Kulturregge jetzt bestellen!

Mit Schnittwinkelverstellung und vielen Neuerungen. 3 Jahre Zinkengarantie. Kanton Zürich allein über 1000 Stück. Mit 2 Nacheggen oder Rotor-Krümler.

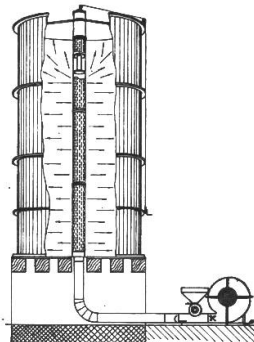

## Getreidetrocknung

Getreideförderung  
Lagerung durch

TAUL-Silos  
TAUL-Gebläse  
und Förder-Schnecken

NEU!  
Schnellheiz-Satztrockner,  
auch speziell für Mais.

TAUL-Qualität und  
günstige Preise.

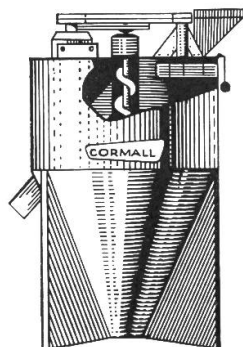

Mahl- und Misch-  
anlagen Griesser-  
Awila und Cormall-  
Compact

Preisgünstigeres Mischfutter!  
Mahlen und mischen Sie  
selbst! (Ersparnis je 100 kg  
Fr. 10.- bis 15.-)

Geeignet für Mittel- und Grossbetriebe, 300-1000 kg  
Stundenleistung. Betriebsbereite Anlage schon zu  
Fr. 4300.- montiert. Erstklassige Referenzen.  
Grösste Mühlenauswahl der Schweiz.

Vergleichsofferten verlangen.  
Dokumentation, Referenzen oder auf Wunsch Besuch.  
Baldige Bestellung oder Vorarbeiten nötig.

Eine unverbindliche Beratung durch den Fachmann  
zeigt Ihnen die vielen Verwendungsmöglichkeiten.

Prospekte, Referenzen, evtl. Vorführung durch

## E. Griesser, Maschinen 8450 Andelfingen 1/ZH

Tel. 052 / 41 11 22 und 41 11 23

10 Tage 3 %, 30 Tage 2 %, 60 Tage netto.  
Auf Wunsch längere Zahlungsfristen. Tauschgelegenheit.



# MASSEY-FERGUSON

## Zugkraft-Verstärker

Mehr Kraft  
Mehr Leistung  
Mehr Erfolg

MF 135

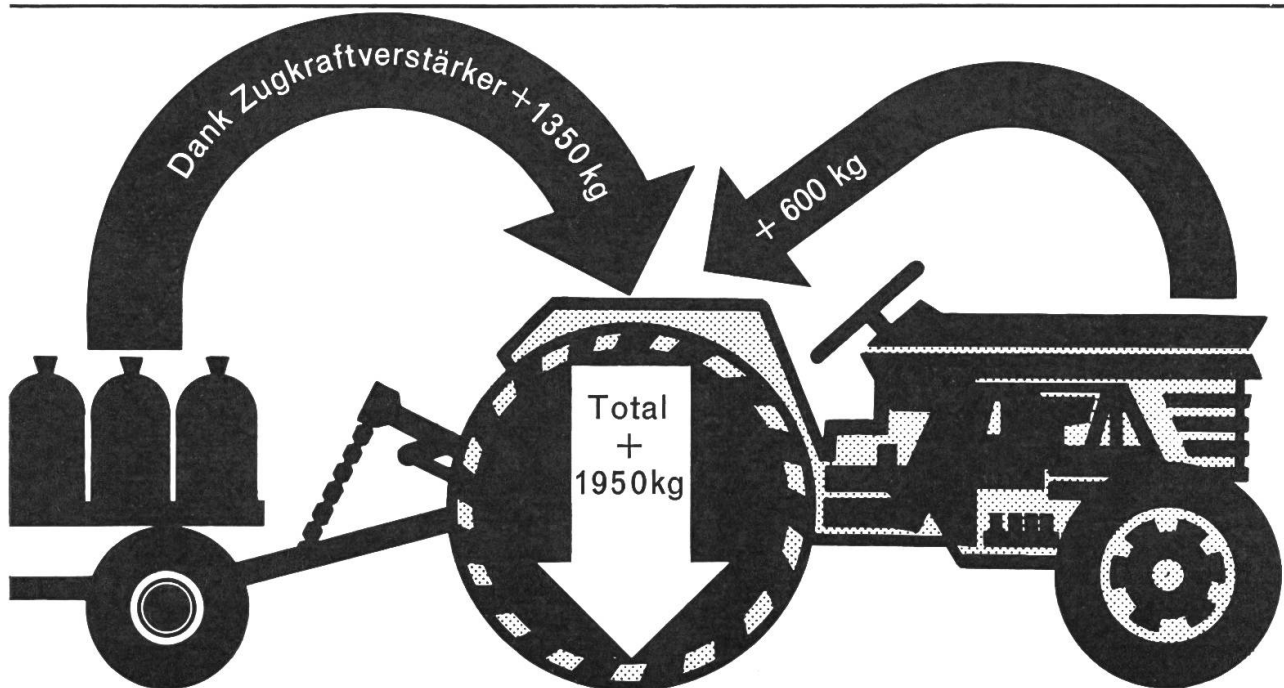

- Über 30% mehr Zugleistung in schwierigem Gelände.
- Erhöhung des Traktorengewichts bis zu 90%.
- Größere Bremsleistung und Sicherheit bei Talfahrt.
- 22% weniger Schlupf.
- Mehr Zugleistung am Zweiachswagen als der Allrad-Traktor.

Siehe offizielle Berichte IMA und NIAE  
«Der Traktor» Nr. 1 und 2/1967

MF SERVICE



ÜBERALL

Generalvertretung für die Schweiz:

# SERVICE COMPANY

Usterstraße 124, 8600 Dübendorf/ZH Telefon (051) 85 12 12

# Vollautomatischer Verteiler !

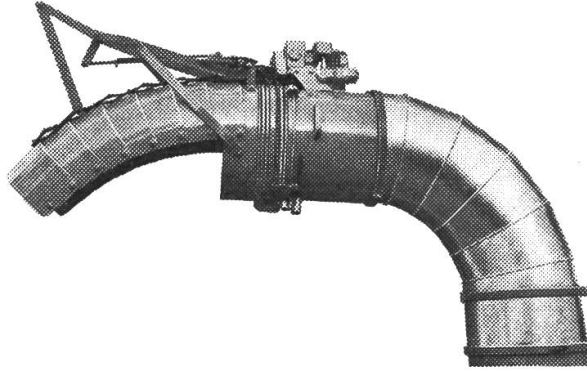

**Auch als Ergänzung  
für bestehende Anlagen!**

## Diese bahnbrechende Neuheit löst Ihr Personalproblem

- Einmannbedienung:** Denn der Verteiler wird durch einen Elektromotor angetrieben und durch einen sinnvollen Mechanismus gesteuert.
- Gleichmässige Verteilung:** Weil sich der Verteiler auch um die eigene Achse dreht, ist die Schwenkbarkeit seitlich und in die Tiefe gewährleistet. Dadurch muss mit dem Gebläse auch nicht mehr gefahren werden.

**Verlangen Sie sofort den Prospekt Nr. 109; denn jetzt haben unsere Mitarbeiter Zeit, Sie gründlich zu beraten.**

**LANKER & CO. AG, MASCHINENFABRIK, 9042 SPEICHER AR  
Telefon (071) 94 17 44**

**MERK  
PULLAX**

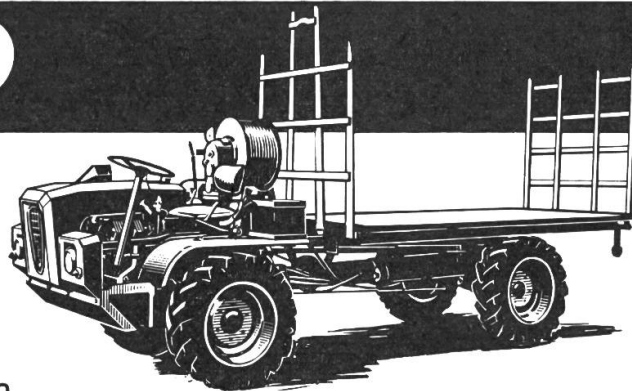

**Die neuen  
20 und 42 PS  
PULLAX übertreffen  
alle bisherigen  
Leistungen.**

Der unvergleichliche Steilhang- und Geländetraktor für Landwirtschafts-, Forst- und Kommunalbetriebe. Mit der Rad-Gleichgang-Seilwinde kommt er überall durch und schleppt die schwersten Lasten. Die aufgesattelte Last ergibt grösste Adhäsion im 4-Rad-Antrieb. Schnellste Montage aller Anbau- und Aufbau-Geräte.

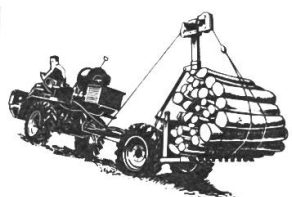

**BON**

Senden Sie mir den neuen Merk Pullax Prospekt TR  
Name:  
Adresse:

**Merk AG, Maschinenfabrik,  
CH 8953 Dietikon (Schweiz)  
Tel. 051/88 48 05**

**Nur ein Pendeldüngerstreuer soll es sein**

- einzigartig in der Konstruktion
- gefälliges Aussehen
- genauestes Streubild
- günstig im Preis

**Vicon**

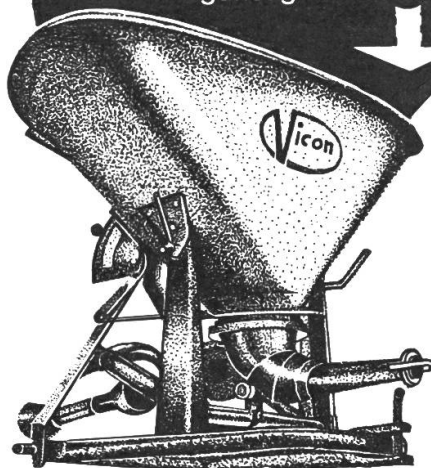

Es kommt nicht von ungefähr, dass der Vicon «TWIN SET» heute der beliebteste Kunstdüngerstreuer der Schweizer Landwirte geworden ist

☎ 021 / 71 41 21

**Allmand s.a. Morges**  
machines agricoles – tracteurs

Unverbindliche Vorführungen durch  
**Eugen Pilet, Sportplatzweg 3**  
3422 Kirchberg, Tel. (034) 3 29 31

**Comptoir vom 9.–24. September 1967, Halle 18, Stand Nr. 1814**



## Misztzettmaschinen

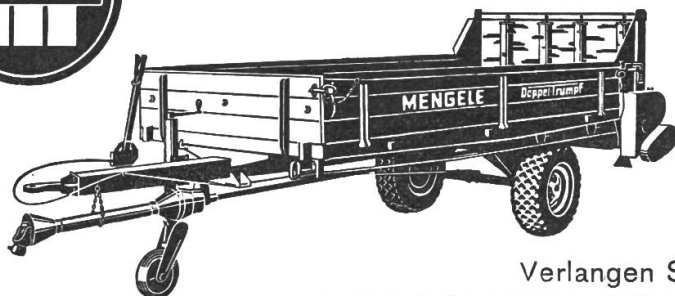

Der meistverkaufte Mistzetter Europas und der Schweiz. Neun verschiedene Modelle – für jeden Anspruch die richtige Maschine.

Mit Vor- und Rücklauf des Kratzbodens. Mit stehenden und liegenden Streuwalzen.

**Neu:** mit Ein- oder Zweiwalzen-Schneckenstreuaggregat. Auf Wunsch mit Triebachse und zweiachsig.

Verlangen Sie Prospekte und Preislisten von

Comptoir Suisse, Lausanne  
Halle 17, Stand 1761

**ROBERT FAVRE PAYERNE**

Telefon (037) 61 14 94

# HOLBAECK — der Rübenroder von Format

Ein- und zweireihig. Saubere Rüben auch unter schlechtesten Bedingungen.  
**Einfach** und **solid**, auch für **gemeinschaftlichen Gebrauch** geeignet, da **sehr stark** gebaut.

**Besser als  
die Besten**

**Billiger als  
die meisten**

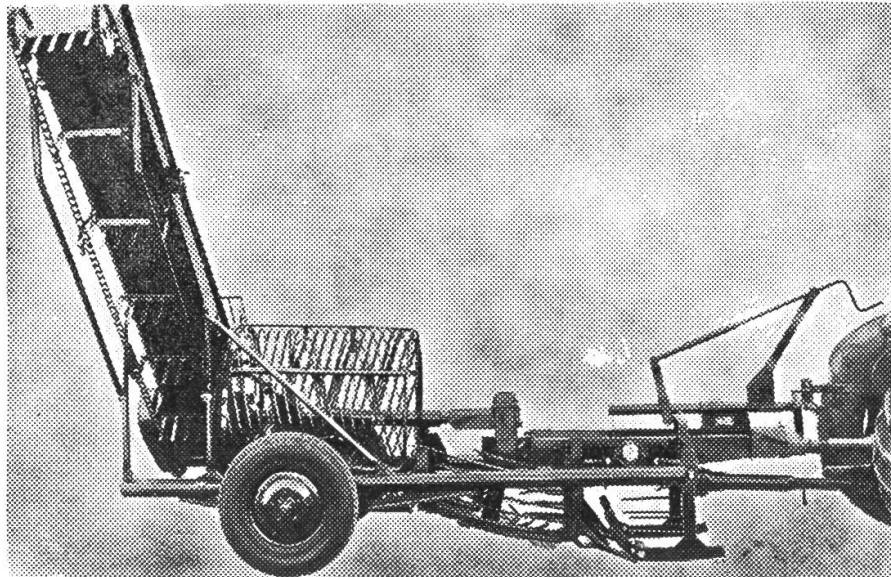

Verlangen Sie unverbindlich Prospekte oder Vorführung.  
Generalvertretung für die Schweiz:

**GEBR. ALBRECHT, Landmaschinen, 8174 Stadel ZH** Telefon (051) 94 21 39

## **Sich erst informieren — dann mechanisieren!**

**Das IMA in Brugg und die kantonale Maschinenberatungsstelle stehen jedermann gerne zur Verfügung.**

## **Schriften des Schweiz. Traktorverbandes**

Nr. 3a: **Unterhaltsarbeiten an Traktoren mit Vergasermotoren**

Nr. 3b: **Unterhaltsarbeiten an Traktoren mit Dieselmotoren**

Richtlinien für

- Tägliche Unterhaltsarbeiten
- Wöchentliche Unterhaltsarbeiten
- Vierteljährliche Unterhaltsarbeiten
- Jährliche Unterhaltsarbeiten.

Heft in Format 21 x 15 cm, 20 Seiten mit 7 Abbildungen.

**Preis je Heft Fr. —.50.**

Man beachte die Trennung nach Vergaser- und Dieselmotoren.

Bestellungen gibt man am besten gegen Vorausbezahlung des Betrages (zuzüglich Fr. —.10 pro Broschüre für Porto) auf.

Postcheckkonto: 80 - 32608 (Zürich), Schweiz. Traktorverband, 5200 Brugg.

# Maisableger



Mit dem KEMAIS-Ableger als Zusatz zum Traktorenbalken wird Grünmais in geordnete Mahden abgelegt. Das Mähgut nimmt der nachfolgende Ladewagen bzw. Feldhäcksler störungsfrei auf. (Ges. geschützt) vom IMA geprüft.

**Jos. Keller-Fritschi, 5304 Endingen**  
Spezialgeräte      Tel. 056 / 52 11 60

# Sensa

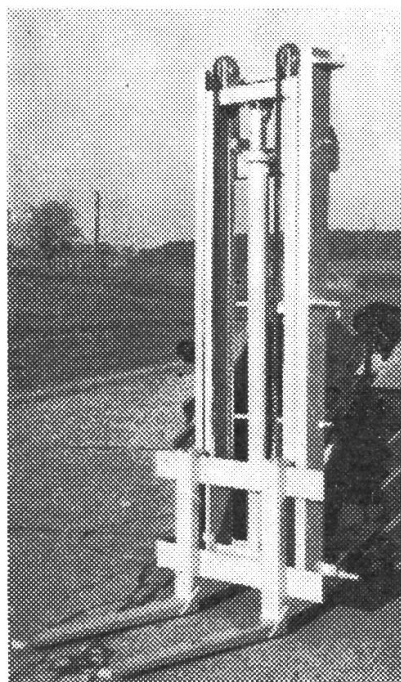

Schweizer-Fabrikat

**Gabelstapler** für die Dreipunktaufhängung von Traktoren.  
Hubkraft 500–1000 kg.  
Hubhöhe 2–3 m.

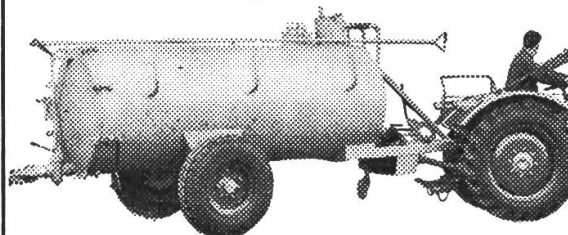

**Saug- und Druckfass «Sensa»**  
Es hat sich seit 1962 bestens bewährt.  
Inhalt: 2100–4000 Liter.

Verlangen Sie Prospekte und Preise.  
**J. Zbinden, Konstruktions-Werkstätte**  
1725 Posieux FR, Telefon (037) 31 12 46

**2 Jahre  
Garantie**

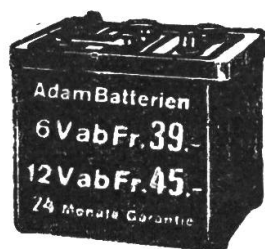

ab Werk billiger  
Express-Versand

**R. Huber, Würenlos**  
056 - 3 58 38 - 3 55 47

## Traktoren- Treibstoffe

ESSO 2-Takt Oil  
ESSOLUBE HD  
ESSO-Getriebeöl  
ESSO-Mehrzweckfett  
in den neuen sensationellen Fettpatronen  
und der praktischen Fettpresse

Unsere Treib- und Schmierstoffe bieten Gewähr für hohe Leistungen, sparsamen Verbrauch und niedrige Betriebskosten

**scheller AG**  
zürich

Tel. (051) 32 68 60

An OLMA, Halle 10, Stand 145

## NORDSTEN «Lift-o-Matic»

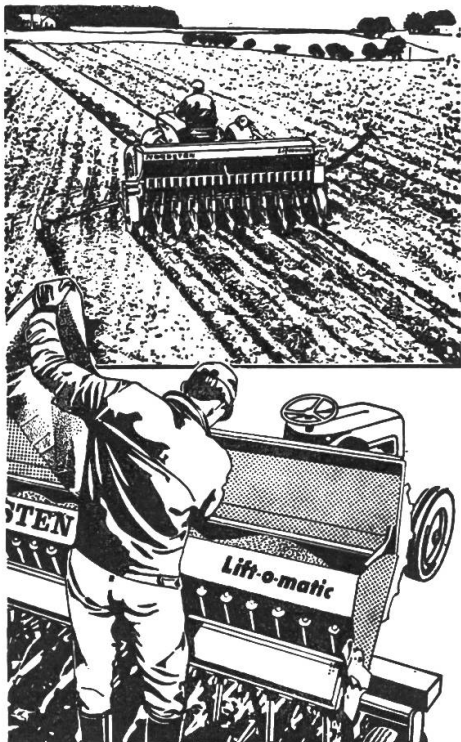

**Dänische Dreipunktsämaschine . . .** nicht die billigste, jedoch eine der **modernsten Sämaschinen** dank der dreifachen patentierten Automatik:

- **Automatisches Heben und Senken** der Säschare durch die Traktorhydraulik, unabhängig von den Laufrädern, dadurch keine verstopften Schare.
- **Sämechanismus wird automatisch ein- und ausgeschaltet.**
- **Automatischer Spuranzeigerwechsler.**

Weitere entscheidende Vorteile:

- Präzises Nockenrad-Säsystem.
- Dank Feinsärädern können feinste Gemüsesamen bis dickste Bohnen präzis gesät werden.
- Praktisch wartungsfrei.
- Ganzmetallausführung in Schwedenstahl.
- Hauptteile der Maschine elektrogalvanisiert und zum Teil aus Nylon, daher rostunempfindlich.
- 60 verschiedene Getriebeeinstellungen ohne Zahnradwechsel.
- Ueberwachung des grossen Saatkastens durch Schaufenster.  
Inhalt: 2,50 m = 240 l, 3,00 m = 295 l.
- Dank günstiger Gewichtsverteilung auch für leichtere Traktoren geeignet.
- Verstellbare Doppelspurlockerer in den Preisen inbegriffen.
- **Auch mit Düngerstreuer und Nachegge lieferbar.**

Arbeitsbreite 2,50 m, mit 14 bzw. 21 Scharen, Arbeitsbreite 3,00 m, mit 17 bzw. 25 Scharen, NORDSTEN «Lift-o-Matic», die Sämaschine mit den vielen Kombinationsmöglichkeiten. Verlangen Sie unseren ausführlichen Gratis-Prospekt!

**E. Griesser, 8450 Andelfingen 1 ZH**  
**Landmaschinen**

☎ (052) 41 11 22 oder 41 11 23

Franko: 10 Tage 3%, 30 Tage 2%, 60 Tage netto oder später. Unverbindliche Vorführung.

## PLUMETT -Anbauseilwinde Type TA-20

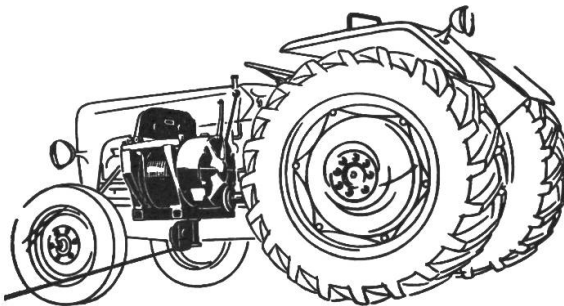

für Zweiachs-Traktoren

- Bis zu 300 m Stahlseil
- Zugkraft 2–3 Tonnen
- 2 Seilgeschwindigkeiten
- Vollautomatische Seilführung
- Seilzug auf 180° (von vorn, von der Seite und von hinten des Traktors).

**Plumettaz AG. 1880 Bex/VD**

Maschinenfabrik Tel. (025) 5 26 46

## Eine Apollo-Pumpe erspart Ihnen viel — denn sie leistet viel

Betriebssicher, preiswert,  
jetzt schon ab Fr. 200.—

Mit der bewährten Apollo-Zapfwellenpumpe arbeiten Sie leichter und schneller. — Sie können damit Wasser fördern, beregnen, Fahrzeuge und Maschinen reinigen, Schädlinge bekämpfen, kalken, desinfizieren usw. (Druck bis max. 35 Atü)

### Farm & Industrie Maschinen,

Reberastr. 716, 9494 Schaan FL,  
Tel. 075 / 2 35 14

DLG und  
IMA geprüft



Verlangen Sie  
unverbindlich illu-  
strierte Prospekte

Erinnern Sie sich...

an den „grossen-kleinen“

**HAGEDORN**  
*Ladewagen*

System Weidner

Typ LK

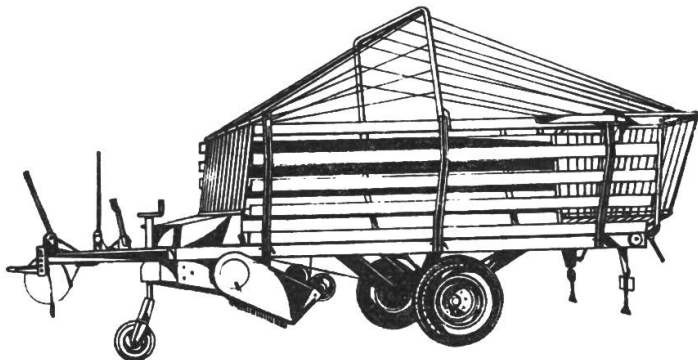

Er wurde inzwischen weiter entwickelt und ausgebaut zu einer vielseitigen Typenserie. Lieferbar sind nun folgende Typen:

- LK – Normallader
- LKS – Normallader mit rollengelagerter Schwenkdeichsel
- LKT – Tieflader
- LKTS – Tieflader mit rollengelagerter Schwenkdeichsel

Alle können mit Normalladegatter oder mit hohem klappbarem Ladegatter ausgerüstet werden. Aussen klein, aber innen gross mit 17 bzw. 21 m<sup>3</sup> Laderaum. Spurweite 1,50 m, für Tieflader 1,95 m. Auch stabil sind sie alle und sorgfältig gebaut, Fahrzeuge bester Qualität. – Dazu das kraftsparende, vielgelobte HAGEDORN-Schneidwerk mit einfachen Schnellverschlüssen. Kratzbodenkette vorne und hinten bedienbar. Prospekte und sonstige Unterlagen durch den Generalvertreter

**Müller** Maschinenfabrik 4112 Bättwil Tel. 061 / 83 33 23

Ausserdem sind lieferbar: der Grossraumlader LD, der Universallader LJ mit Miststreuwerk und der Seitenlader LS.

## Saatbestellung ohne umpflügen mit der Weidner-Rüttel-Egge

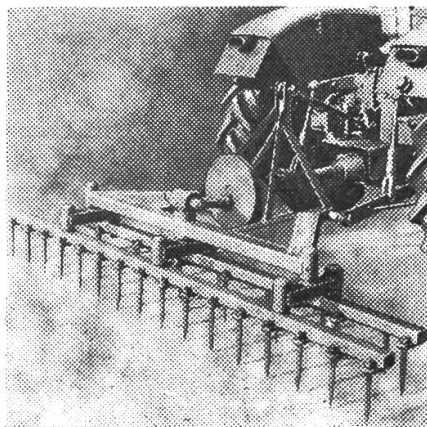

### Stoppelschälen «Struchen»

in einem Arbeitsgang mit einer Geschwindigkeit von 3–10 km/h. Arbeitsbreiten von 2,5 und 3 m. (Keine Bodenwellen mehr.) An Hanglagen von 30% und mehr kann auf- und abwärts oder seitwärts gegggt werden. Minimal-Kraftbedarf ca. 20 PS.

Einzige Generalvertretung für die Schweiz:

**JOH. STUDER, 6030 EBIKON LU b. Bahnhof**

Traktoren und Landmaschinen, Tel. (041) 6 44 58 / 6 54 27

Besuchen Sie uns am Comptoir in Lausanne, Halle 17, Stand 1759.

Nebst der bekannten Weidner-Rüttel-Egge, zeigen wir aus unserem Verkaufsprogramm, unseren Strautmann-Misztetter.

**BON**

Senden Sie mir unverbindlich den Prospekt von der WEIDNER-RÜTTEL-EGGE

Name: \_\_\_\_\_

Ort: \_\_\_\_\_

Telefon: \_\_\_\_\_

T. \_\_\_\_\_