

Zeitschrift: Der Traktor und die Landmaschine : schweizerische landtechnische Zeitschrift
Herausgeber: Schweizerischer Verband für Landtechnik
Band: 29 (1967)
Heft: 3

Werbung

Nutzungsbedingungen

Die ETH-Bibliothek ist die Anbieterin der digitalisierten Zeitschriften auf E-Periodica. Sie besitzt keine Urheberrechte an den Zeitschriften und ist nicht verantwortlich für deren Inhalte. Die Rechte liegen in der Regel bei den Herausgebern beziehungsweise den externen Rechteinhabern. Das Veröffentlichen von Bildern in Print- und Online-Publikationen sowie auf Social Media-Kanälen oder Webseiten ist nur mit vorheriger Genehmigung der Rechteinhaber erlaubt. [Mehr erfahren](#)

Conditions d'utilisation

L'ETH Library est le fournisseur des revues numérisées. Elle ne détient aucun droit d'auteur sur les revues et n'est pas responsable de leur contenu. En règle générale, les droits sont détenus par les éditeurs ou les détenteurs de droits externes. La reproduction d'images dans des publications imprimées ou en ligne ainsi que sur des canaux de médias sociaux ou des sites web n'est autorisée qu'avec l'accord préalable des détenteurs des droits. [En savoir plus](#)

Terms of use

The ETH Library is the provider of the digitised journals. It does not own any copyrights to the journals and is not responsible for their content. The rights usually lie with the publishers or the external rights holders. Publishing images in print and online publications, as well as on social media channels or websites, is only permitted with the prior consent of the rights holders. [Find out more](#)

Download PDF: 03.04.2026

ETH-Bibliothek Zürich, E-Periodica, <https://www.e-periodica.ch>

Der Ladewagen und ein **Zumstein**-Gebläse

sind das richtige «Gespann» für rasches Arbeiten!

Einfach und zeitsparend ist das Abladen von Heu, Welkheu, Garben etc.

- 1 abtossen vom Ladewagen
- 2 einschieben in die versenkte Gebläseschleuse ZUMSTEIN
- 3 auswerfen am gewünschten Ort des Stockes durch Fernsteuerung.

A propos:

Wir waren die ersten, die Gebläseschleusen versenkten und sind heute die einzige Firma, welche **Spezialschleusen** für Versenkgruben herstellt. Unsere Erfahrung kommt Ihnen zugut.

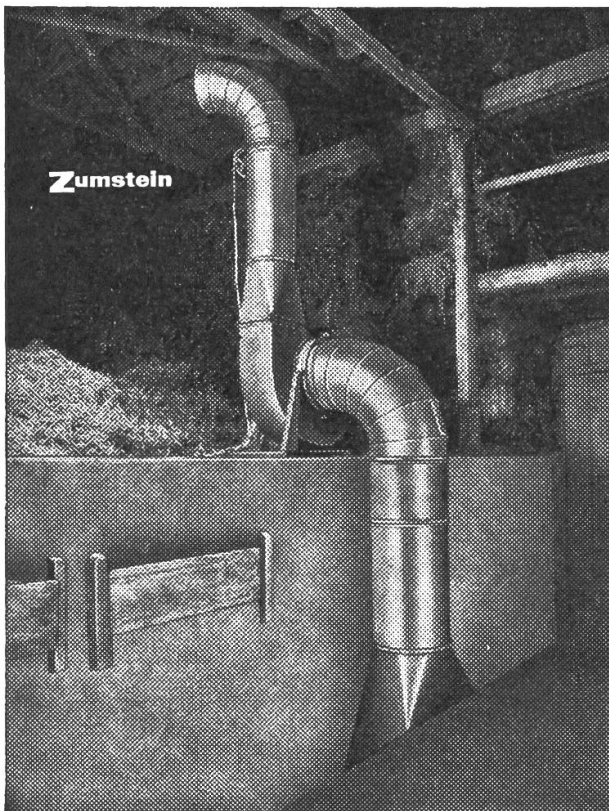
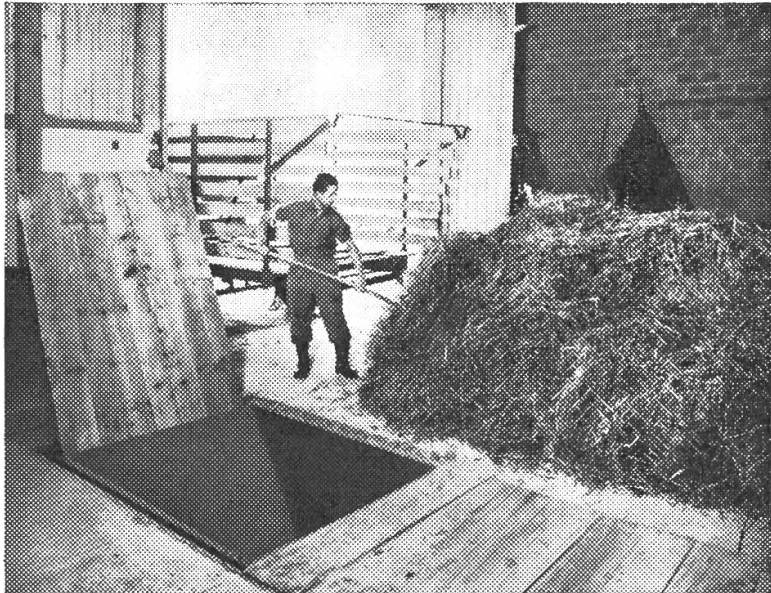

ZUMSTEIN technisch wieder ein Stufe weiter mit seiner einzigartigen Lösung des Abladeproblems in engen Räumen.

◀ Patent angemeldet.

Unser Fabrikationsprogramm umfasst:

Versenkbare, fahrbare und stationäre Schleusengebläse - Anlagen verschiedener Grössen, sowie das zerlegbare Bergmodell.

Wann dürfen wir uns mit Ihrem Problem befassen?

Verlangen Sie bitte in Ihrem Interesse vor Anschaffung einer Gebläse-Anlage unsere Prospekte und Referenzen.

ZUMSTEIN AG
4528 ZUCHWIL/SO

Tel. 065 / 2 30 62

Gutschein für Gebläse-Prospekte

Name:

Adresse:



Das ganze Jahr über unermüdlich im Einsatz

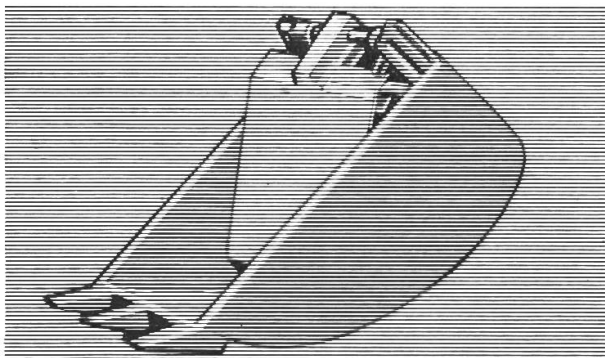

Drainagelöffel

Für jeden Betrieb ist ein Hydraulik-Mistladekran von John Deere einfach unentbehrlich. Ob Sie ihn mit einem Rübengreifer, Mistgreifer oder einem Drainagelöffel ausrüsten, immer werden Sie eine erstaunliche Stundenleistung erzielen: Sie

laden beispielsweise 1 Fuder Mist in knapp 10 Minuten!

Dabei arbeiten Sie wirklich bequem: durch Zentralsteuerung und Vollschwenkung. Und zuverlässig: durch wirksame Filter und Rückschlagventile. Als Antriebskraft können Sie die Traktorzapfwelle oder einen Aufbaumotor wählen.

Schauen Sie sich doch den Junior und den D 400-Mistladekran von John Deere einmal bei uns an! Wir beraten Sie gerne und sachkundig.

Seit 1837 im Dienste der Landwirtschaft



MATRA ZOLLIKOFEN

3052 Zollikofen (Bern), Tel. 031 / 57 36 36 — 1400 Yverdon (Vaud), Tel. 024 / 222 73



MASSEY-FERGUSON

12 MONATE GARANTIE

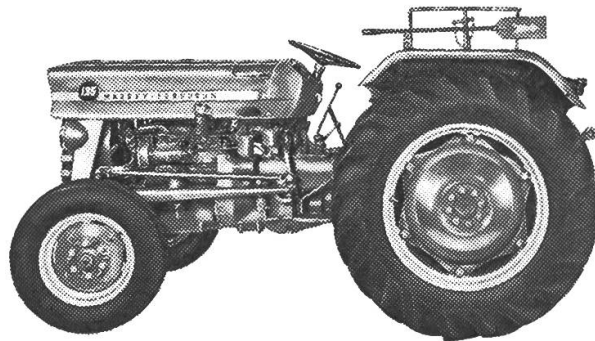

PREISABSCHLAG

ab sofort

auf allen englischen

Massey-Ferguson Traktoren

MF 135 MF 165 MF 175

Dank Aufhebung des Zolles ab 1. Januar 1967 für Waren aus EFTA-Ländern sind wir ab sofort in der Lage, unsere Traktorenpreise ganz wesentlich zu senken.

Schweizerbauer, berücksichtigen Sie Produkte aus EFTA-Ländern, denn auch die schweizerische Exportindustrie kommt in den EFTA-Staaten in den Genuss der gleichen Zollerleichterungen.

Verlangen Sie unsere neuen Preislisten und Prospekte.



ÜBERALL

Generalvertretung für die Schweiz: 8600 Dübendorf ZH, Tel. 051/85 12 12

SERVICE COMPANY

Verkaufsbüro · Ausstellung · Lager · Ersatzteildienst

Mähen - Aufladen - Transportieren - Abladen - Weiterbefördern

Dank «JF» ist dies mit einem Mann und Traktor möglich!

Die «JF»-Fabriken produzieren jährlich über 30 000 Landmaschinen. Daher absolut konkurrenzlose Preise! «JF»-Maschinen bieten viel — kosten aber wenig!



Der «JF»-MÄHFELDHÄCKSLER beim Mähen und Aufladen von Gras. Er ist leicht in der Bedienung und vielseitig in der Verwendbarkeit.

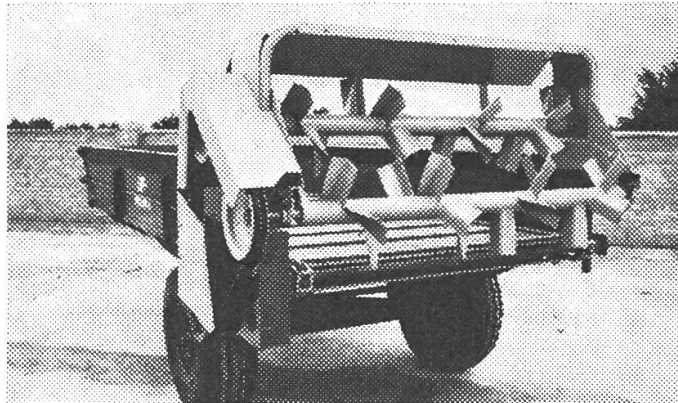

Der «JF»-ALLZWECKWAGEN als 5-Tonnen-Mistzetter mit dem neuen Doppelstreuwerk. Der ideale Miststreuer für Maschinengemeinschaften.

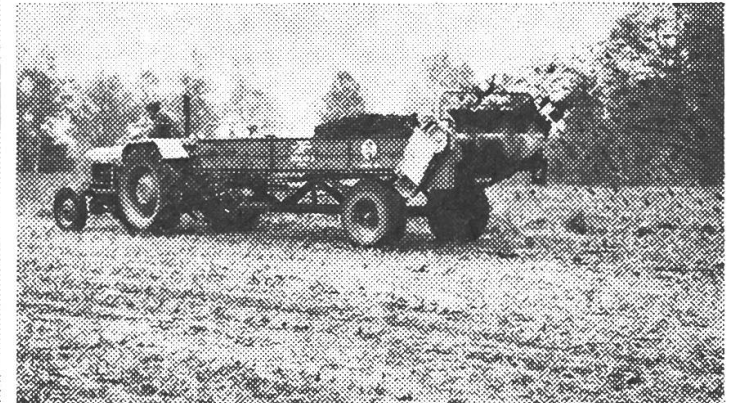

Der «JF»-ALLZWECKWAGEN mit Breitstreuwalze (4 m) beim Miststreuen. Die Streuarbeit ist erstaunlich. Außerdem gewährleistet der Wagen eine unübertroffene Betriebssicherheit.

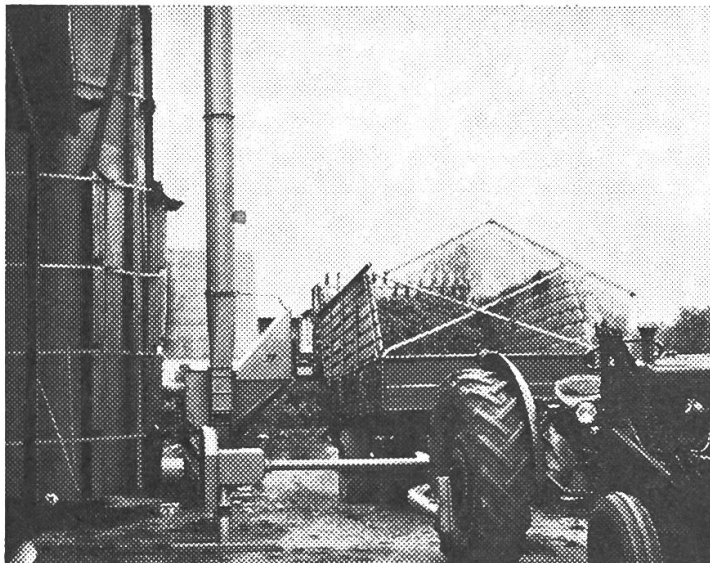

Das «JF»-SILOWURFGEBLÄSE (Zapfwellenantrieb) und der «JF»-Allzweckwagen (als Häckselwagen) mit dem Kombi- und Seitenabladern beim Füllen des Silo.



Der «JF»-ALLZWECKWAGEN als Saug- und Druckfaß beim Güllen (12 m Streubreite). Der Antrieb der Zentrifugal- und Füllpumpe erfolgt über die Zapfwelle.

MESSER

Ernst Messer AG, Landmaschinen, 4450 Sissach BL
Tel. (061) 85 23 21

Verkaufsbüro: 6318 Walchwil ZG, Tel. (042) 7 82 91



Der «JF»-ALLZWECKWAGEN als Transportwagen leistet große Dienste auf jedem Hof und bei jeder Arbeit. Dieser Wagen ist ein wirklicher Allzweckwagen. Als 2,5-, 3-, 4- und 5-Tonnen-Wagen lieferbar.

Giterräder

mit Bajonettverschluss,

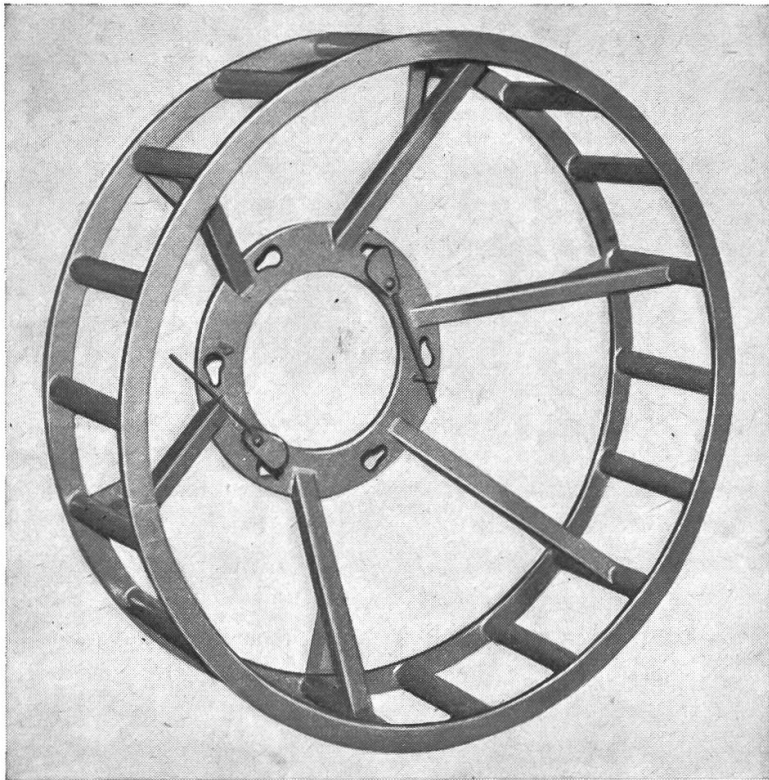

**einfache, schnelle
Montage ohne Werk-
zeuge und Schrauben.**

**Für jede Traktoren-
grösse.**

Verlangen Sie unver-
bindlich Offerten beim
Hersteller:

Albert Schaad,
2543 Lengnau b. Biel
Schlosserei-Metallbau
Bielstrasse 35
Telefon (065) 8 01 44

Neu!
Patentverschluss für
die Montage der
Traktor-Doppelräder

NEU! automatischer Präzisions-Kettenschliff in 10 Sekunden bei laufendem Motor

POULAN-WRIGHT, Herstellerin der in den USA weitverbreiteten Kettensägen, bringt jetzt ihre erprobten und bewährten Ultraleicht-Modelle mit einer neuen, sensationellen SCHLEIF-VORRICHTUNG. Die Kettenzähne und der Schleifstein werden durch einfache Druckknopfbetätigung in 5 bis 20 Sekunden tadellos geschärft. Ohne Arbeitsunterbrechung, bei laufendem Motor wird automatisch, auch von Ungeübten, ein gleichmässiger Schliff erzielt. Dieser unweigerlich erreichte Präzisionsschliff ergibt nicht nur höchste Schnittleistungen, sondern vermindert die Überbeanspruchung von Motor, Blatt, Kette und Ritzel.

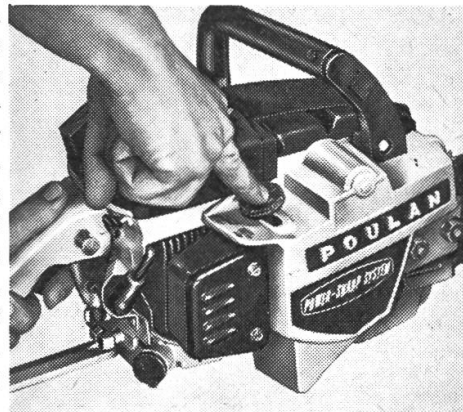

M. ESCHLER URANIA-ACCESSOIRES ABTEILUNG KONSTRUKTION

Zürich, Regensdorf, Winterthur,
St. Gallen, Basel, Luzern,
Lausanne, Genf, Sion



Zentral-Ersatzteillager
und Service-Abteilung
in Regensdorf

Das Saug- und Druckfass ALTHAUS bietet Vorteile!

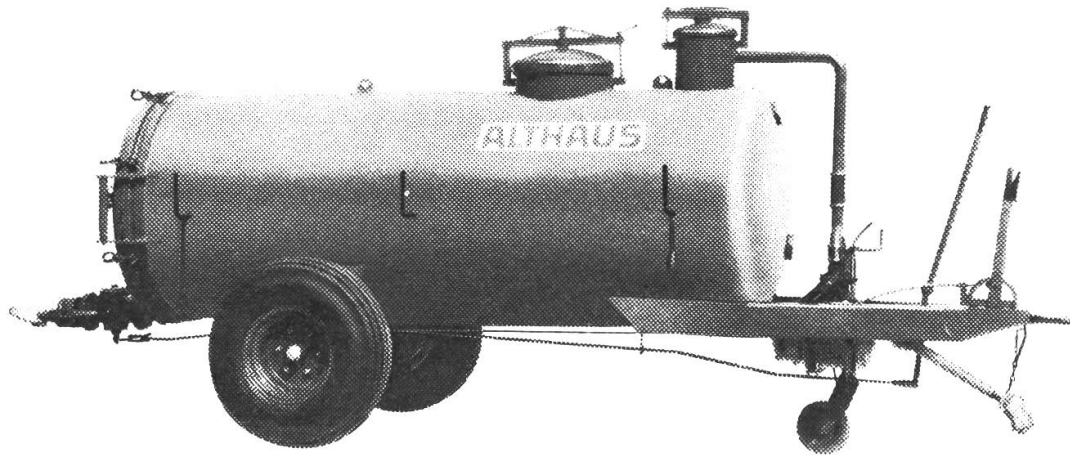

- Niedertourige Pumpe **ohne** Uebersetzung garantiert lange Lebensdauer
- Zwangsläufige Schmierung – schmiert automatisch sobald die Pumpe läuft
- Solide Konstruktion aus hochwertigem 5 mm Stahlblech
- Extra-breite Pneus, serienmässig montiert
- Wirksames Rührwerk verhindert Niederschlag im Fassinnern
- Ganzer Fassboden ausschwenkbar; zusätzlich grosses Mannsloch oben
- Wahlweise mit dauerhaftem Kunstharz-Anstrich oder **verzinkt**.

Neu: Hochdruckfass «Güllomat» mit Schneckenpumpe

- Ueberwinden von Höhendifferenzen bis 100 m und mehr
- Verwendbar als Hochdruckpumpe bei Verschlauchungen, Beregnungsanlagen usw.
- Erste Hilfe bei Brandfällen.



PFLUGFABRIK ERSIGEN TEL. (034) 32163

Fabrikvertretung Ostschweiz:

Ernst Aeberhard, 8500 Frauenfeld
Tannenstrasse 29 Tel. 054 / 7 13 98

Senden Sie mir Unterlagen über:

- * Druckfass ALTHAUS
- * Hochdruckfass Güllomat

Adresse:

.....

.....

* Zutreffendes unterstreichen

Trak.

⊕ Patent Nr. 352 522

Traktoregge Zaugg

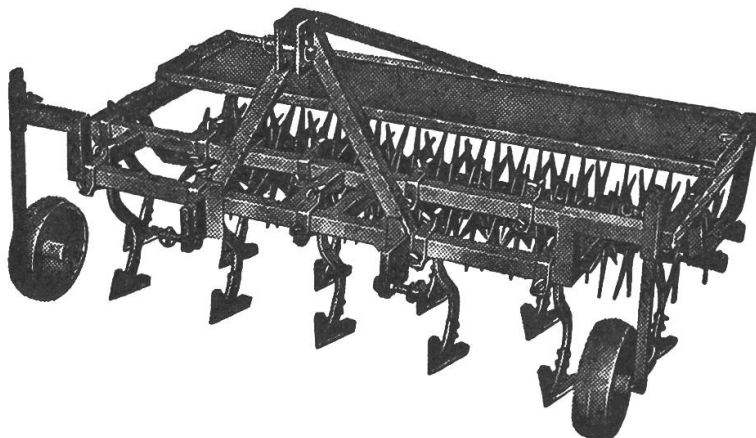

Landmaschinenschau Burgdorf, Stand Nr. 506

für 3-Punkt-Aufhängung leistet vorzügliche Arbeit, auch in schwierigen Bodenverhältnissen.

Ausführung in 3 Grössen mit festen oder abgefederten, in der Tiefe verstellbaren Scharen.

Verlangen Sie Prospekt oder Vorführung.

Gebr. Zaugg AG
3537 Eggiwil BE

Pflugbau - Landmaschinen
Tel. (035) 6 11 47

Interessante
Offerte an alle
Verbraucher von
SANDVIK-
Motorsäge-
ketten!

Jede 4. SANDVIK- Kette → GRATIS



Diese 4 für 3-Aktion soll eine Anerkennung von SANDVIK für alle ihre treuen Kunden sein. Und wer es noch nicht ist, wird es ab heute werden, denn die neue Kette ist die beste, die von SANDVIK je gebaut wurde. Höchstwertiger Schwedenstahl und überlegene Konstruktion machen

SANDVIK-Motorsägeketten zur weltberühmten Spitzenqualität!

Sensationelle Schneidekraft und längere Schneidedauer, höhere Tagesleistung bei geringeren Materialkosten



Verlangen Sie im nächsten Fachgeschäft oder direkt bei uns die 4 für 3-Kunden-Sparkarte, die zur Teilnahme an der Vergünstigung berechtigt.

Aktiengesellschaft Geiser + CO, GECO
4900 Langenthal, Tel. 063/22 333

Baas

FRONTLADER

...das
Mädchen
für alles

... mit der unverkennbaren
Form der vieltausendfach
bewährten

Baas

LADESWINGE

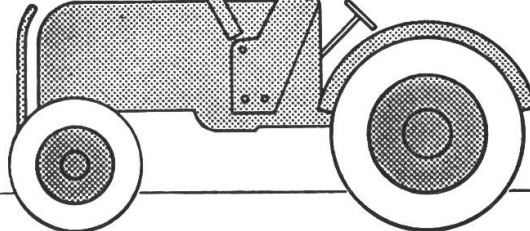

Mehr und **mehr** gewinnt der Frontlader, insbesondere der BAAS-Frontlader, in der Schweiz an Popularität. Es hat sich herumgesprochen, dass dies ein vielseitiges Arbeitsgerät ist mit enormer Ladeleistung. Dank der grossen Auswahl an Arbeitsgeräten wie Mistgabel, Erdschaufel, Vielzweckgabel (für Rüben, Rübenblatt, Mais), Palettengabel, hydraulische Abschiebegabel, hydraulische Schaufel, Lashaken etc. kann beim BAAS-Frontlader für jeden Arbeitsbereich das richtige Werkzeug eingesetzt werden. Jeder Besitzer eines BAAS-Laders ist davon begeistert. Fragen Sie ihn nur. Referenzen stehen zu Ihrer Verfügung.

Warum laden nicht auch Sie den Mist mit dem BAAS-Frontlader?

Verlangen Sie mit Angabe Ihres Traktor-Typs ausführliche Gratisunterlagen und Preislisten bei Ihrem Fachhändler oder direkt bei uns.

BAAS GMBH · MASCHINENFABRIK · LACHEN SZ

St. Gallerstrasse Telefon Nr. 055 / 7 20 20

Telex 5 36 86

Unimog 411

34 PS

38 HP SAE

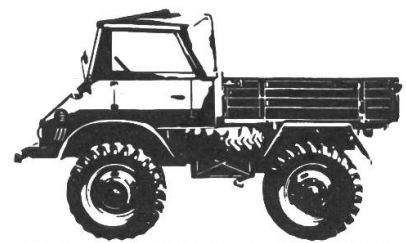

Unimog 421

40 PS

46 HP SAE



Unimog 403

54 PS

60 HP SAE

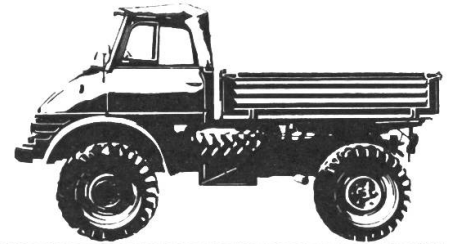

Unimog 406

70 PS

78 HP SAE

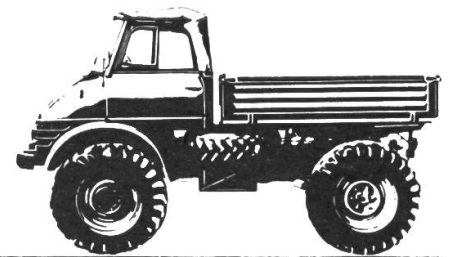

Unimog — ein Ackerschlepper?

Der Ackerschlepper für die Zukunft:

Ziehen, fahren, tragen, antreiben.

Auf dem Acker, auf dem Grünland.

Pflügen, eggen, säen, hacken, spritzen, mähen, ernten,
transportieren.

Das ist die gestellte Aufgabe.

Und dafür bauen wir den Unimog.

Einen Ackerschlepper und Geräteträger.

Mercedes-Benz **UNIMOG**



Robert Aebi A.G. · Uraniastraße 31-33 · Zürich

AEBI

Kombi Gebläse

überall
wo ein Ladewagen oder
ein Feldhäcksler in Betrieb
steht, wo das Heu belüftet
oder wo viel siliert wird

Wünschen Sie sich ein Gebläse, das alles fördert?

Langgut und Häcksel; Grün-
futter und Dürrfutter; Welkheu
und Welksilage; Rübenblatt,
Kolbenmais, Rübenschnitzel?
Gerade für so weitgehende
Wünsche haben wir das neue
AEBI KOMBI Gebläse kon-
struiert.

Möchten Sie direkt ins Gebläse abladen,

kurzes Futter vom Ladewagen,
Häcksel und Rübenschnitzel?
Mit dem AEBI KOMBI geht das
ohne weiteres, denn es lässt
sich zu diesem Zweck mit einem
langen ausschwenkbaren
Zubringerband ausrüsten.

Silieren Sie langes Schnittgut?

AEBI KOMBI zerreisst es,
zerreisst auch die Maiskolben,
schneidet sie nicht in Rugeli.

Haben Sie in der Scheune kaum Platz,

um ein Gebläse aufzustellen?
AEBI KOMBI mit Ansaug-
stutzen braucht ganz wenig
Platz und lässt sich mit
senkrechter Rohrleitung leicht
dem Heuwalm entlang be-
wegen.

Und die Montagekosten?

Nicht der Rede wert. Versenken
ist nicht nötig, und so fallen
die Erstellungskosten für eine
Gebläsegrube weg.

Schicken Sie mir unverbindlich
Prospekt, Preise und Refe-
renzliste über das neue AEBI
KOMBI Gebläse.

Ausschneiden und in offenem
Umschlag mit 5 Rp. frankiert
einsenden an AEBI & Co AG.,
3400 Burgdorf, 034/23301

Adresse:

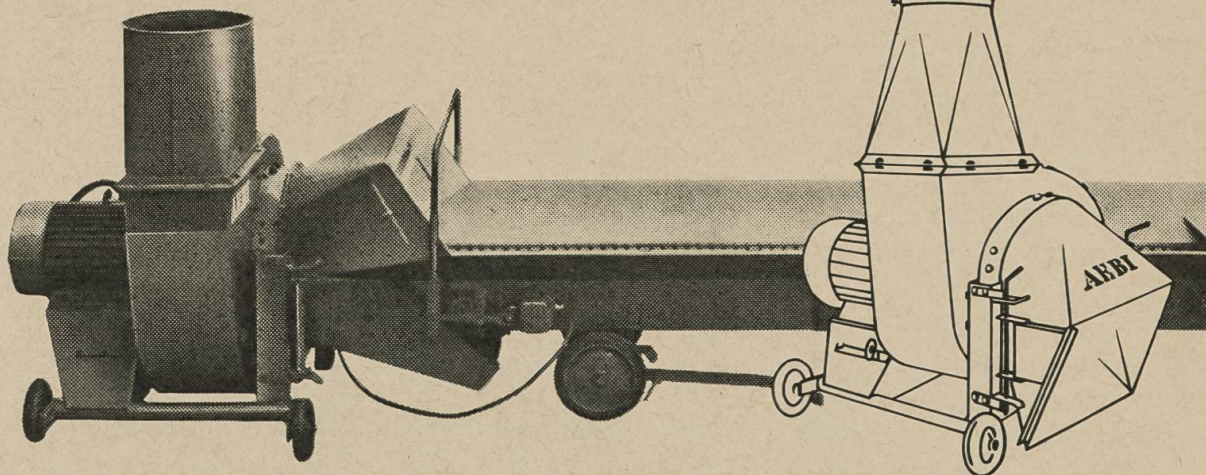

A. Z.
6000 LUZERN



Schwere Arbeit leicht gemacht!

Mistzettmaschine STEIB
Robuste Konstruktion, Getriebe im Ölbad laufend, leichtzünftig, mit stehenden oder liegenden Streuwalzen.
Günstig im Preis!

Typ ASL: Brückengröße
4,1 x 1,8 x 0,35 m
Bereifung 11,5 x 15,8 ply

Typ Jubiläum: Brückengröße
3,7 x 1,7 x 0,35 m
Bereifung 11,5 x 15,8 ply

Typ M 200: Brückengröße
2,95 x 1,7 x 0,35 m
Bereifung 10 x 15,8 ply

Vom IMA anerkannt.
Verlangen Sie bitte den ausführlichen Prospekt.

Bildlegenden:

oben:
STEIB-Streuaggregate gewährleisten exakte Arbeit

unten:
STEIB-Abladeband erleichtert das Abladen von Schüttgütern. Mit wenigen Handgriffen an- und abmontierbar.

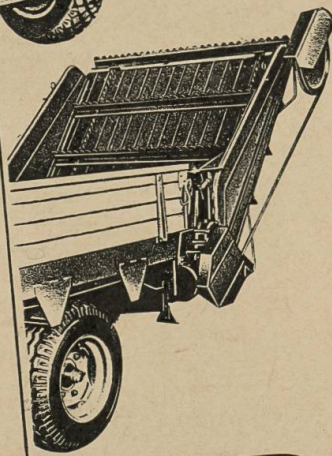
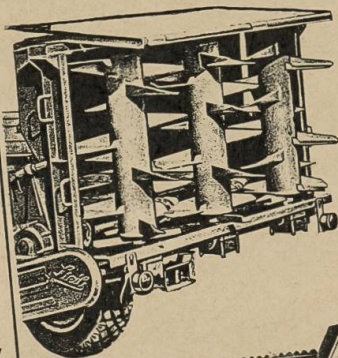

Auskunft und individuelle Beratung erteilen:
Landmaschinenkommission der Landw. Genossenschaftsverbände der Schweiz
Bezugsquellennachweis:
Schweiz. Bauernverband
5200 Brugg

VLG, 3001 Bern
031 / 22 71 11

FSA, 1701 Fribourg
037 / 2 48 51

Nordwestverband
4500 Solothurn
065 / 2 62 62

WEGA/VLGZ, 6260 Reiden
062 / 9 36 55

Landverband,
9001 St. Gallen
071 / 23 32 32

GVS, 8207 Schaffhausen
053 / 4 25 21

VOLG, 8401 Winterthur
052 / 84 11 11

UMA

An der Schweiz. Landmaschinenschau in Burgdorf finden Sie das reichhaltige UMA-Maschinenprogramm in der Halle VI.