

**Zeitschrift:** Der Traktor und die Landmaschine : schweizerische landtechnische Zeitschrift  
**Herausgeber:** Schweizerischer Verband für Landtechnik  
**Band:** 28 (1966)  
**Heft:** 7

## **Werbung**

### **Nutzungsbedingungen**

Die ETH-Bibliothek ist die Anbieterin der digitalisierten Zeitschriften auf E-Periodica. Sie besitzt keine Urheberrechte an den Zeitschriften und ist nicht verantwortlich für deren Inhalte. Die Rechte liegen in der Regel bei den Herausgebern beziehungsweise den externen Rechteinhabern. Das Veröffentlichen von Bildern in Print- und Online-Publikationen sowie auf Social Media-Kanälen oder Webseiten ist nur mit vorheriger Genehmigung der Rechteinhaber erlaubt. [Mehr erfahren](#)

### **Conditions d'utilisation**

L'ETH Library est le fournisseur des revues numérisées. Elle ne détient aucun droit d'auteur sur les revues et n'est pas responsable de leur contenu. En règle générale, les droits sont détenus par les éditeurs ou les détenteurs de droits externes. La reproduction d'images dans des publications imprimées ou en ligne ainsi que sur des canaux de médias sociaux ou des sites web n'est autorisée qu'avec l'accord préalable des détenteurs des droits. [En savoir plus](#)

### **Terms of use**

The ETH Library is the provider of the digitised journals. It does not own any copyrights to the journals and is not responsible for their content. The rights usually lie with the publishers or the external rights holders. Publishing images in print and online publications, as well as on social media channels or websites, is only permitted with the prior consent of the rights holders. [Find out more](#)

**Download PDF:** 27.03.2026

**ETH-Bibliothek Zürich, E-Periodica, <https://www.e-periodica.ch>**





**keinen  
Halm...**

**lässt das Federzinken Pick-up der Steyr Hamster  
Ladewagen liegen**

- weil sich jede Zinke den Bodenunebenheiten  
anpasst
- weil das Pick-up nach Patent Weichel gezogen  
wird
- weil die Fördertrommel aufnimmt und das Pick-  
up nur nachrechnen muss.

**Kennen Sie die Steyr Hamster Ladewagen?  
Jetzt sind 2 Modelle in verschiedenen Ausführun-  
gen erhältlich.**

# Rapid



**Rapid Motormäher AG, Dietikon,**

**051/88 68 81**



# AEBI



## Englische Hartballenpressen Jones Star ☆

nicht nur dem Namen nach, sondern tatsächlich in England fabriziert wie die JONES, haben einen speziellen Ruf für Solidität. Man weiss, dass hier an Material nicht gespart wird. England produziert zwar auch leichte Typen, aber

Ausschneiden und in offenem Umschlag mit 5 Rp. frankiert einsenden an AEBI & CO AG, Maschinenfabrik, 3400 Burgdorf, 034/23301

doch mehr nur für den Export. Die beiden Modelle JONES STAR und JONES SUPER STAR gehören in die Klasse der robusten Pressen, wie sie der englische Farmer wünscht. Trotzdem brauchen sie weniger Kraft als manche

leichte Presse, weil ihr Kolben auf Stahlrollen gleitet und weil ihre grössere Schwungmasse einen ausgeglichenen Gang ergibt. Wählen Sie gleich von Anfang an das Kräftigere, dann brauchen Sie später nicht zu tauschen.

Schicken Sie mir unverbindlich Prospekt und Preisliste über die Hartballenpressen JONES STAR und JONES SUPER STAR.

Adresse:

Die neuen

# KRÜGER-LADEWAGEN

sind absolute Spitzenklasse

## Typ EL Normalausführung in 3 Grössen

kombinierbar mit den vieltausendfach bewährten Miststreuaggregaten H-3 + H-4

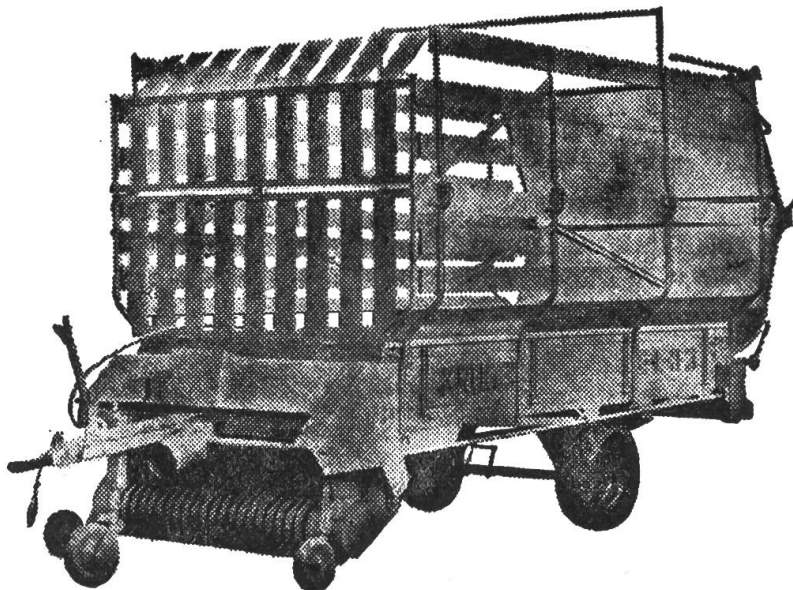

- hervorragend durchkonstruiert
- einfache und äusserst solide Ausführung
- echtes Einmannsystem
- zeitsparend
- wirtschaftlich
- minimales Eigengewicht
- unerreichte Ladekapazität
- automatischer Pick-up-Aufzug

## Typ ELST Tiefladewagen

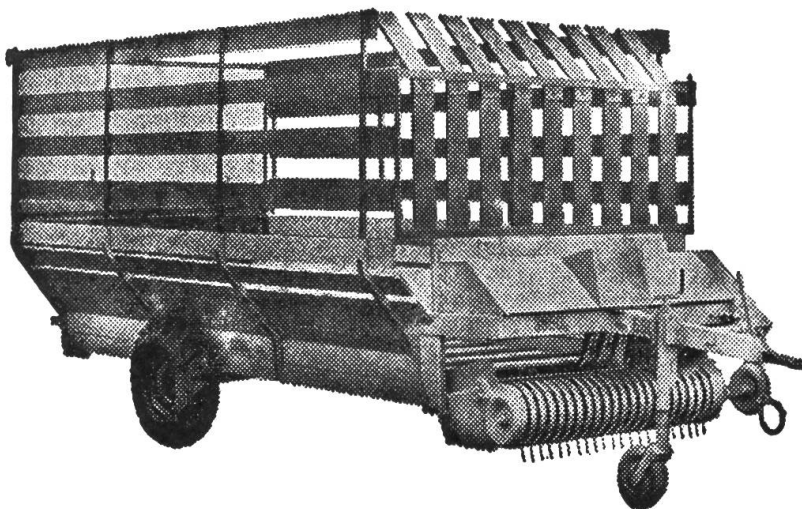

Alle Typen mit dem großartigen **Schneidewerk** «Perfekt» lieferbar

Typ EL-L + ELST auch mit **Seitenanhangung**

Beste Referenzen stehen zur Verfügung!

Generalvertretung für die Schweiz + Liechtenstein:

**Gebr. Albrecht, 8174 Stadel b. Niederglatt**

Fahrzeugbau / Landmaschinen

Telefon (051) 94 21 39



Der neue

# Hürlimann

## Mähapparat

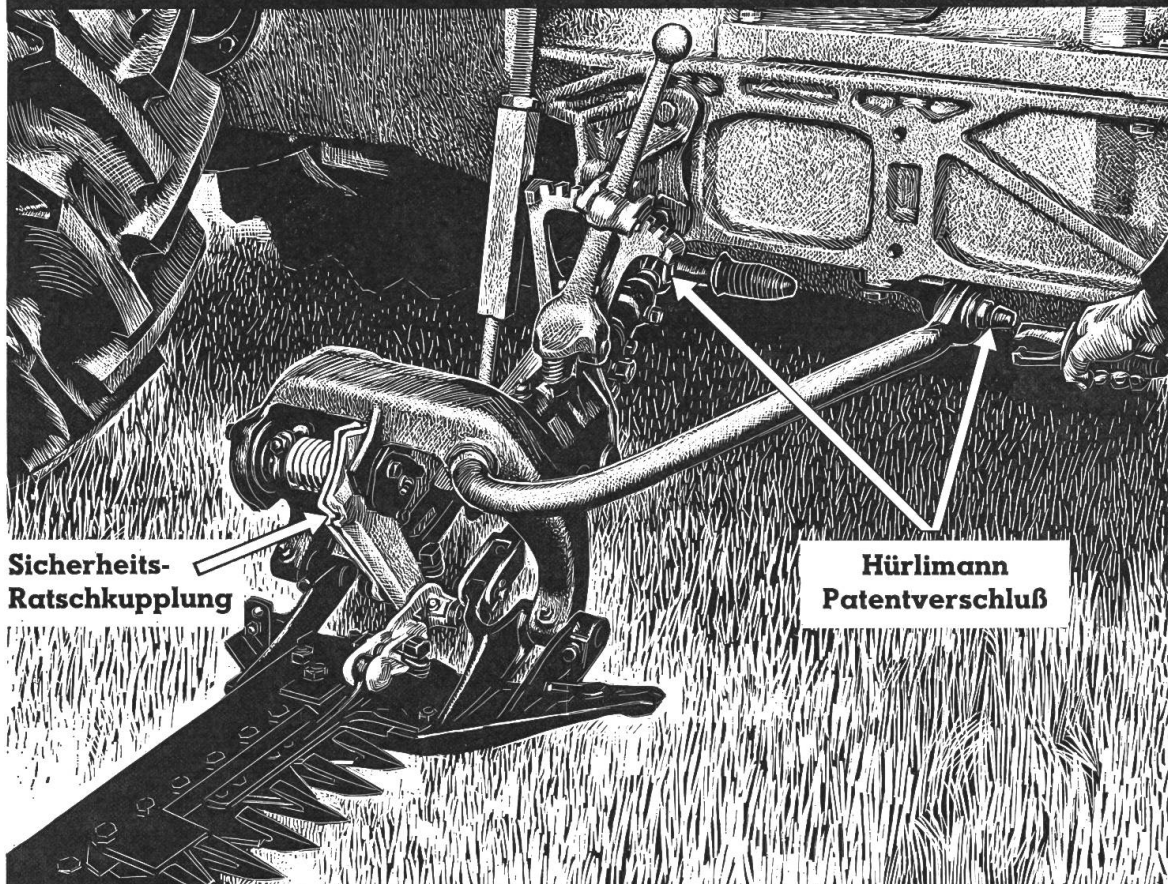

Sicherheits-  
Ratschkupplung

Hürlimann  
Patentverschluß

mit automatischer Sicherheits-Ratschkupplung direkt vor dem Mähmesser

Seine Vorteile  
sind gewaltig

**Nie mehr - Mähfingerbeschädigung**

**Nie mehr - Mähklingendefekte**

**Nie mehr - Schubstangenbruch**

# Der Ladewagen und ein **ZUMSTEIN**-Gebläse

sind das richtige «Gespann» für rasches Arbeiten!

Einfach und zeitsparend ist das Abladen von Heu, Welkheu und Garben...

- 1 abstossen vom Ladewagen
- 2 einschieben in die versenkte Gebläseschleuse ZUMSTEIN
- 3 auswerfen am gewünschten Ort des Stockes durch Fernsteuerung.

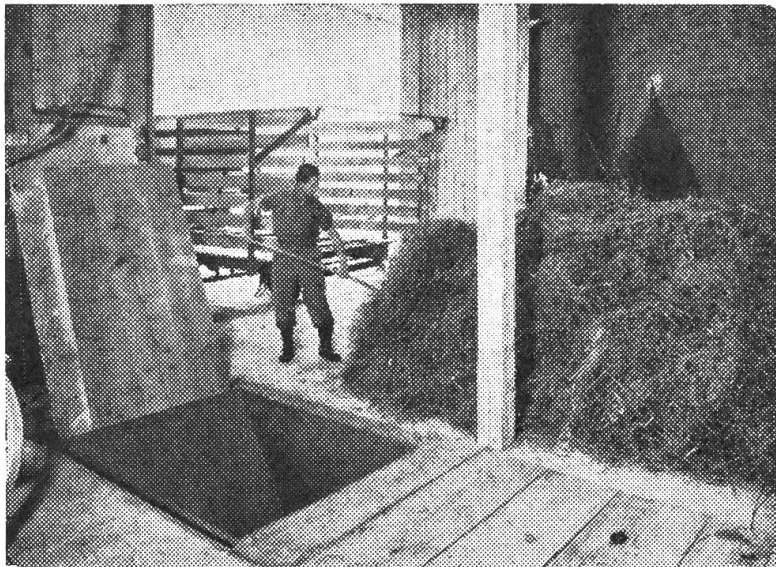

**A propos:** Wir waren die ersten, die Gebläseschleusen versenkten, und sind heute die einzige Firma, welche **Spezialschleusen** für Versenkgruben herstellt. Unsere Erfahrung kommt Ihnen zu gut.

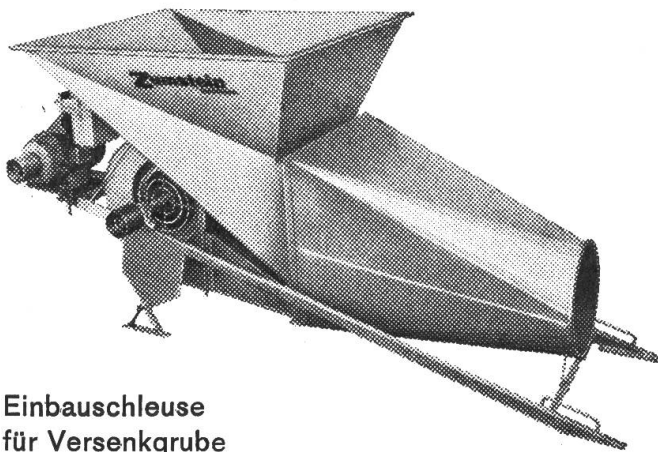

Einbauschleuse  
für Versenkgrube

## Unser Fabrikationsprogramm umfasst:

Versenkbare, fahrbare und stationäre Anlagen verschiedener Grössen, sowie das zerlegbare Berg-Modell.

Wann dürfen wir uns mit Ihrem Problem befassen?

Verlangen Sie bitte in Ihrem Interesse vor Anschaffung einer Gebläseanlage unsere Prospekte u. Referenzen.

**ZUMSTEIN AG**  
4528 Zuchwil/SO

Tel. (065) 2 30 62

Gutschein für einen Gebläse-Prospekt 20

Name: .....

Adresse: .....

**ZUMSTEIN-Gebläse  
arbeiten schneller**



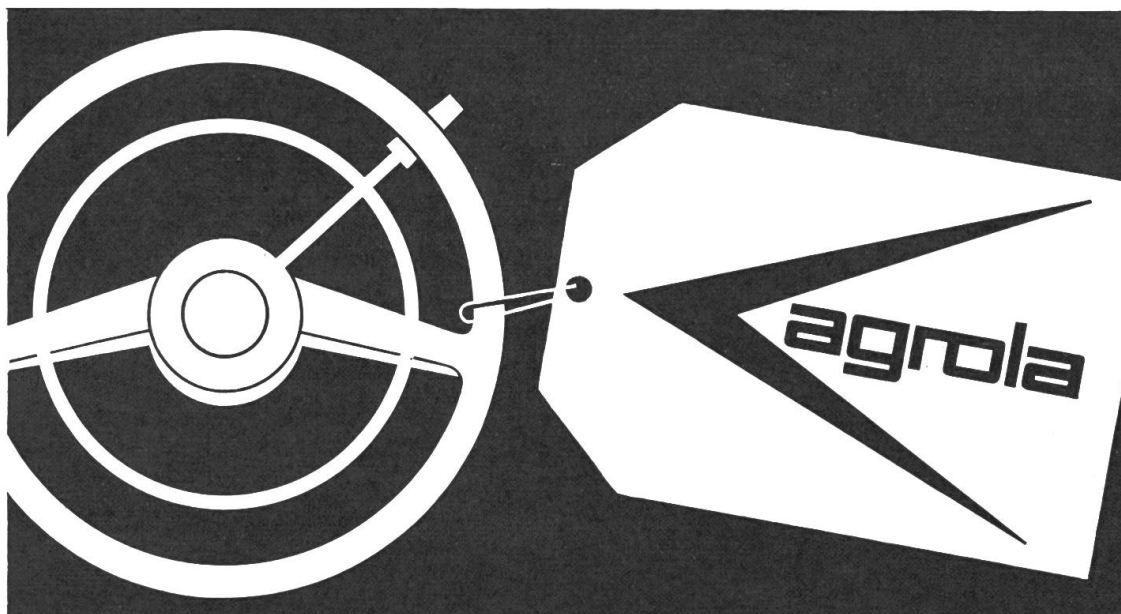

2

2<sup>20</sup>

Nur Fr. **2** ■ kostet  
1 Liter AGROLA-HD-Motorenöl  
in der 20-Liter-Kanne

So günstig... und doch  
ein wirklich erstklassiges  
Markenprodukt mit  
voller Qualitätsgarantie!

**Wechseln Sie deshalb jetzt  
auf AGROLA-Motorenöl!**

AGROLA-Motorenöle erhalten  
Sie bei der  
**Landw. Genossenschaft**

und den Landw. Genossenschaftsverbänden:  
VOLG Winterthur  
Landverband St. Gallen  
Nordwestverband Solothurn  
GVS Schaffhausen  
WEGA/VLGZ Reiden

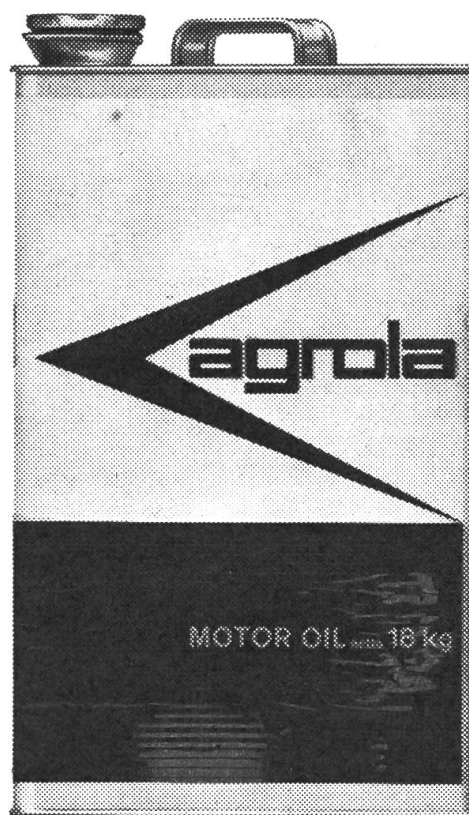

## ... statt 3 Fuder nur 1 Fuder

Wirtschaftlich ernten - eine Aufgabe für die AP-12. Statt drei Fuder mit losem Heu braucht nur noch ein Wagen mit Ballen eingefahren zu werden. Schnell ist er geladen. Die Ballen sind handlich, gleichmässig gut und kantig geformt. Die Ballen einer echten Hochdruckpresse mit Laufkolben. In Gewicht und Länge genau einzustellen, im Pressdruck je nach Erntegut - Heu, Halbheu oder Stroh für niedrige bis hohe Verdichtung zu regeln. Die Leistung ist hoch: bis zu 10 t Heu pro Stunde. Jeder Situation passt sie sich an, arbeitet zuverlässig und ohne Unterbrechung.

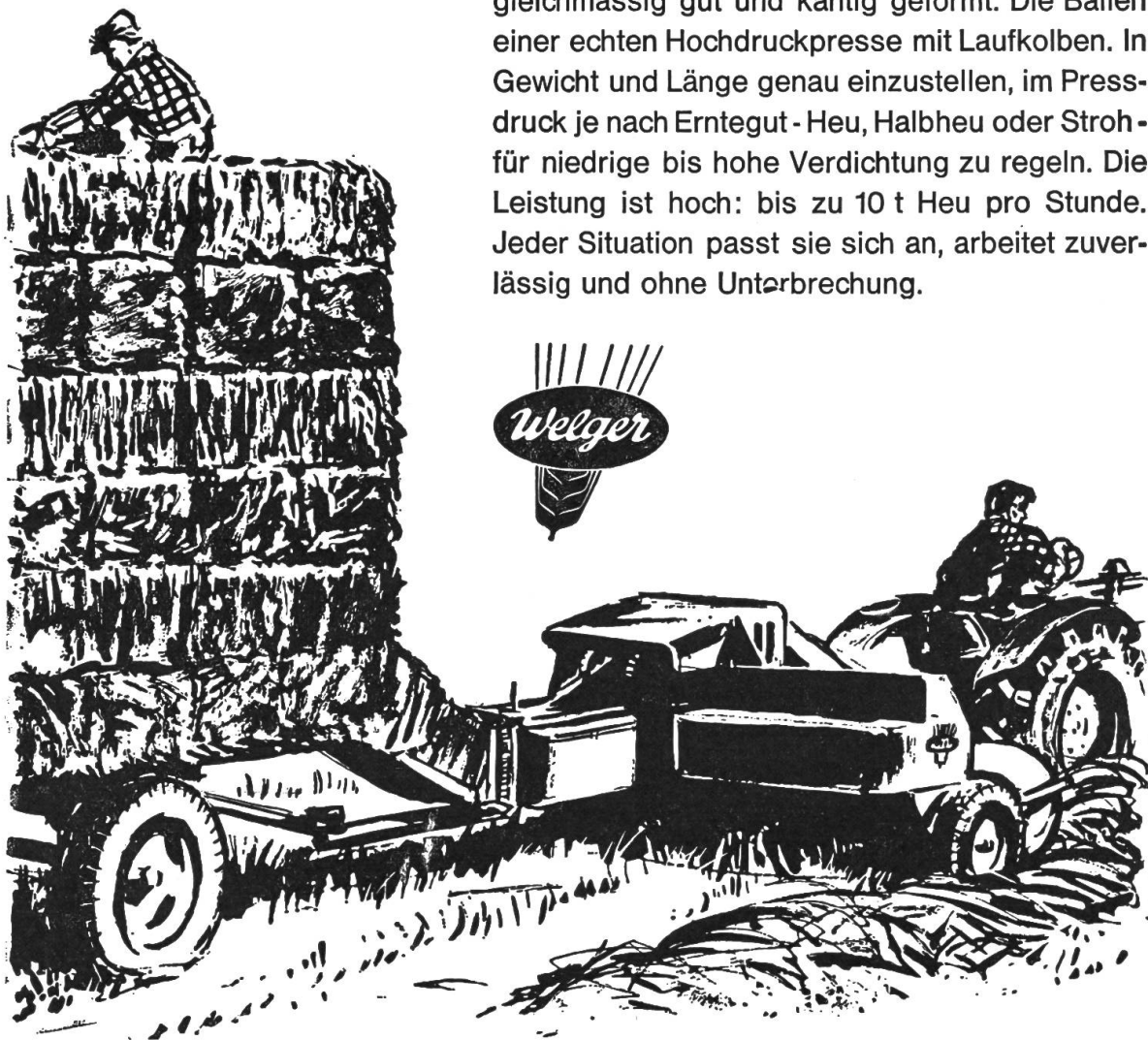

# Agrar

Fabrik landwirtschaftlicher Maschinen AG. Wil/SG

BON

Senden Sie mir den Prospekt der Presse AP-12

Name:

Adresse:



**Zwei  
junge Landwirte, aber nur  
eine  
Meinung:**



## **Für moderne Geräte: Esso Produkte**

Die Erfahrung der Praxis und die Erkenntnisse der modernen landwirtschaftlichen Schulung zeigen eindeutig, dass Qualitätsprodukte, wie z. B. diejenigen der Esso, auf die Dauer besser und billiger sind.

Die Esso Depositäre liefern prompt und günstig alle einschlägigen landwirtschaftlichen Produkte für den Unterhalt und Betrieb der landwirtschaftlichen Maschinen und Geräte.



# BÜHRER

**Tractospeed** *Sicherheitsgetriebe*

## Sensationell-Unübertroffen

Das neue Bühler-Tractospeed-Getriebe hat sofort grossen Anklang gefunden und bewährt sich hervorragend im praktischen Einsatz. Dies beweisen die mehr als 600 Traktoren, die in der kurzen Zeit seit dem Erscheinen der neuen Modelle an schweizerische Landwirte, Gutsbetriebe und öffentliche Dienste bereits geliefert wurden.

### **Sie schalten alle Gänge**

hinauf und herunter vorwärts und rückwärts in der Steigung wie im Gefälle auf der Strasse wie im Acker mit dem schwersten Anhänger oder mit angetriebener Zapfwellenmaschine ebenso leicht wie mit dem Traktor allein

Diese fantastischen Eigenschaften – seit Jahren von jedem Traktorfahrer erträumt – garantieren eine maximale Sicherheit auch in schwierigem Gelände, erhöhen die Arbeitsleistung und machen das Traktorfahren auch für Frauen zur Freude.

Zusammen mit weiteren einzigartigen Vorteilen sind die neuen Bühler-Traktoren ungewöhnlich vielseitige und wirtschaftliche Arbeitsmaschinen für hohe Ansprüche.

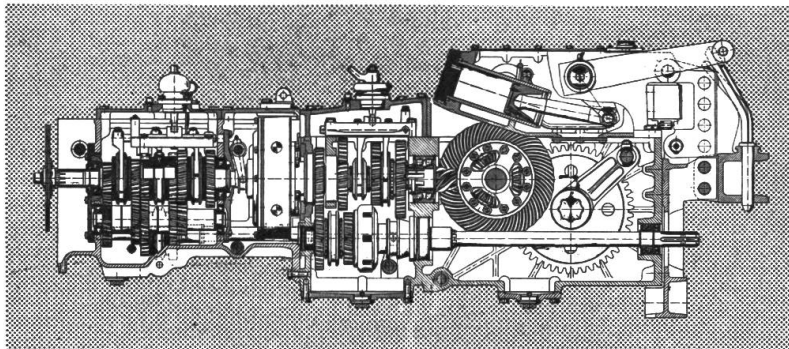

### **Die Regelhydraulik (voll motorabhängig)**

mit automatischer Zugkraft- und Lageregelung garantiert maximale Pflugleistung auch in schwerem Gelände.

Tatsächlich begann mit dem Bühler-Tractospeed-Getriebe eine neue Ära im Traktorfahren; eine Probefahrt wird auch Sie davon überzeugen.

### **15 Vorwärtsgänge und 3 Rückwärtsgänge**

erlauben eine maximale Kraftausnutzung und die richtig dosierte Geschwindigkeit für alle Arbeitsmaschinen und Bodenverhältnisse.

### **Sie schalten alle Gänge**

ohne zu halten  
ohne Zwischengas  
ohne Doppelkuppeln  
ohne Rücksicht auf Motordrehzahl  
ohne Beachtung der Fahrgeschwindigkeit  
ohne oder mit belasteter Zapfwelle

km/h	1	2	3	4	5	6	7	8	9	10	11	12	13	14	15	16	17	18	19	20			
5. Gang																					20		
4. Gang																						14,3	
3. Gang																							
2. Gang																							
1. Gang																							
R.-Gang																							
5. Gang																							
4. Gang																							
3. Gang																							
2. Gang																							
1. Gang																							
R.-Gang																							
5. Gang																							
4. Gang																							
3. Gang																							
2. Gang																							
1. Gang																							
R.-Gang																							



---

---

**Der Mähapparat mit Schnellanschluss**

und 2 Messergeschwindigkeiten kann während der Fahrt ohne zu kuppeln ein- und ausgeschaltet sowie von der einen auf die andere Geschwindigkeit umgeschaltet werden.

---

---

**Schwingachse  
Vollranklenkung  
Gesundheitssitz**

Die gummigefederte, völlig wartungsfreie Vorderachse in Verbindung mit der fantastisch leichtgängigen Vollranklenkung und dem neuen Gesundheitssitz ergeben ein sehr angenehmes Fahrgefühl, vermindern die Ermüdung und steigern die Leistungsfähigkeit.

---

---

**Die während der Fahrt und unter Last zu- und abschaltbare Zapfwelle,**

motorabhängig mit 540 und 770 U./min und umschaltbar auf wegabhängig (für Triebachsanhänger usw.), eröffnet neue Möglichkeiten und ungeahnte arbeitstechnische Vorteile.

---

---

**Bührer-Tracto-  
speed-Modelle  
gibt es mit Leistungen  
von**

**38 PS  
44 PS 50 PS  
54 PS 64 PS**

Neu im Programm:

**Bührer-  
SPEZIAL  
38 PS und  
44 PS**  
ein preiswerter  
Mittelklasse-Traktor  
**ab Fr. 13500.-**

---

---

**Bührer-  
Allradantrieb**

---

---

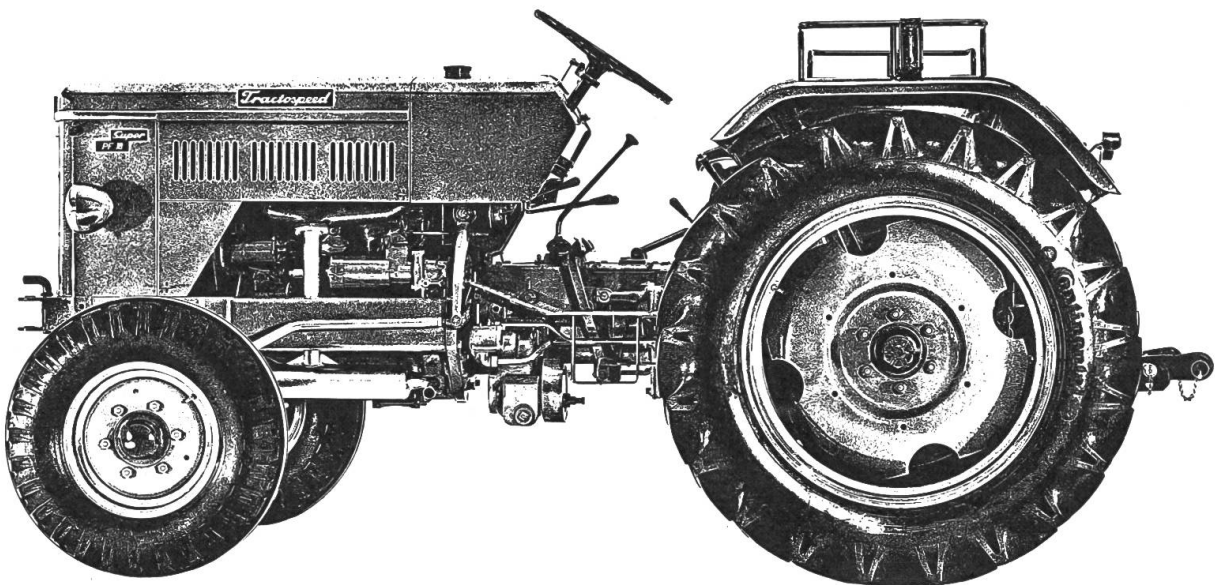

Bührer Traktorenfabrik AG 8340 Hinwil ZH

**BÜHRER**

**Diesen Sommer soll es leichter gehen  
beim Eingrasen  
und beim Heuen  
mit einem Ladewagen  
mit einem **DECHENTREITER-Ladewagen**  
(selbstverständlich)**

Denn ein Mann genügt zum Laden, Transportieren und Entladen – in einem Arbeitsgang. Und alle Einstellungen kann er vom Traktorsitz aus vornehmen. Das bedeutet wirkliche Erleichterung.

Ob Kurz- oder Langgut, alles wird schonend aufgenommen – rechen-sauber. DECHENTREITER-Ladewagen arbeiten schnell und gleich-mässig.

Für bergiges Gelände empfehlen wir den Tieflader LW 2 mit breitem Fahrwerk. – IMA geprüft.

DECHENTREITER-Ladewagen liefern wir auch mit Seitenzug und Schneidwerken.

**DECHENTREITER hat bestimmt auch für Ihren  
Betrieb den richtigen Ladewagen**

DECHENTREITER baut seit 70 Jahren Landmaschinen und verfügt über eine grosse Erfahrung. Wollen Sie nicht auch von dieser Erfahrung profitieren? Informieren Sie sich noch heute unverbindlich über DECHENTREITER-Ladewagen bei:



Vertriebsgesellschaft für Landmaschinen mbH  
8050 Zürich, Grünhaldenstr. 6, Tel. (051) 48 58 22

---

**Coupon**

Senden Sie mir unverbindlich Prospekte über  
DECHENTREITER-Ladewagen

Name und Adresse:

.....  
.....  
.....

T





## Arbeitssparende 1-Hebel- Transfarmatic: Deutz

Die Vorteile des Deutz-Transfarmatic-Systems: höhere Flächenleistung, weniger Schlupf. Das bedeutet: Treibstoff- und Pneuersparnis, Schonung des Ackers.

Druckloser Oelumlauf, unabhängige Pumpe, automatische Hubdrossel, stufenlose Senkdrossel, enorme Hubkräfte, unabhängige Steuerung von Mähwerk und Frontlader sind weitere technische Merkmale.

**Im neuen Deutz-Programm finden Sie bestimmt das Ihrem Betrieb angepasste Modell. Bevor Sie einen Traktor kaufen: prüfen Sie unverbindlich den neuen Deutz.**



**Neues Entwicklungszentrum in Porz  
Ausgereift und immer neu: Deutz.**

**Ihr nächster Deutz-Vertreter weiss über alle Details Bescheid:**

**BE:** Th. Götttschi, Ins – Landmaschinen AG, Bern-Bümpliz – Jak. Wälchli, Griesbach – H. Ryser, Rüderswil – M. Staudacher, Oberbipp – C. Zürcher, Rüti – E. Kunz, Utzenstorf – A. Bartlome, Lanzenhäusern – A. Wyss, Riggisberg – P. Bigler, Lyss – H. Bötschi, Orpund – W. Zürcher, Süderen – H. Grossniklaus, Brienz – W. Grünenwald, St. Stephan – E. Bürki, Ruppoldsried – **SO:** A. Käser, Stüsslingen – E. Uetz, Riedholz – J. Flury, Welschenrohr – Jos. Kamber, Oensingen – **FR:** Gebr. Tschiemer, Düdingen – **AG:** J. Strebel, Buttwil – E. Mumenthaler, Staffelbach – H. Meier, Mellikon – W. Huser, Zufikon – A. Boutellier, Gansingen – H. Kaufmann, Wallbach – **LU:** F. Aregger, Ruswil – A. Estermann, Schötz – J. Ackermann, Luthern – D. Ottiger, Neuenkirch – M. Ineichen, Eschenbach – H. Kiener, Gisikon – Fankhauser Söhne, Malters – F. Wigger, Kriens – S. Bucher, Hämikön – K. Frischkopf, Römerswil – **OW:** K. Bucher, Kerns – **SZ:** M. Gwerder, Steinen – **UR:** R. Zwyer, Bürglen – **ZG:** E. Obrist, Neuheim – **ZH:** J. Schmid, Rossau – E. Spörri, Ehrikon – O. Bachmann, Ottikon – O. Meier, Flaach – **SG:** A. Eicher, Kaltbrunn – **BL:** Senn+Fauser, Rickenbach – **SH:** H. Bühner, Bibern – **FL:** J. Schäffler, Triesen – **TG:** E. Schaffer, Pfyn – R. Bachmann, Kreuzlingen.

**Hans F. Würigler, Deutz-Generalvertreter, Rautistr. 31, 8047 Zürich - Tel. (051) - 52 66 55**

# Das Blink- und Spiegelgerät «A R G U S»

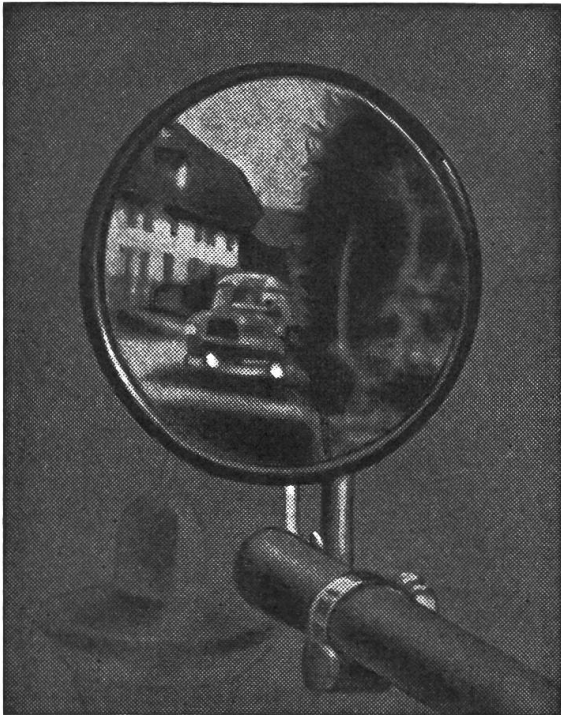

## ● Obacht!

Der Bundesrat schreibt in seiner Wegleitung vom 24. Okt. 60 unter Abschnitt 1. Landw. Fahrzeuge: Je dichter der Verkehr wird, desto notwendiger ist es, dass jeder Fahrzeugführer vor dem Abbiegen nach links, seine Absicht nachfolgenden Fahrzeugführern deutlich anzeigt, und sich durch einen Blick nach hinten vergewissert, dass keine Gefahr droht. (BGE 81 IV 136! 88 IV 165! 84 IV 31.)

Das heisst: Ein **geeigneter Rückspiegel** oder Begleitung durch eine geeignete zweite Person.

Bei Bestellung bitte Länge, Traktortype (Verdeck) angeben.

Preis für Mitglieder des Traktorverbandes Fr. 115.—.

Bestellungen bitte an Schw. Traktorverband Brugg oder Ihre Werkstätte oder Hans Zingg, Weinfeld, Tel. (072) 5 12 94.



## Für alle Ihre Versicherungsfragen

Die Waadt-Unfall ist die Vertrauensgesellschaft des Schweizerischen Traktorverbandes

Agenturen in der ganzen Schweiz

Die Nummer 9/66 erscheint am 9. Juli 1966

**Schluß der Inseratenannahme ist am 13. Juni 1966**

Hofmann-Annoncen, Obersteinmaur/ZH, Tel. (051) 94 19 22 - 23

## «DER TRAKTOR und die Landmaschine»

Administration: Sekretariat des Schweiz. Traktorverbandes, Altenburgerstr. 25, 5200 Brugg/AG. Tel. (056) 4 20 22. Postcheck 80 - 32608 Zürich - Postadresse «Der Traktor und die Landmaschine», Postfach 210, 5200 Brugg/AG. Inseratenregie: Hofmann-Annoncen, 8163 Obersteinmaur/ZH. - Telefon (051) 94 19 22-23.

Erscheint jährl. 15 Mal. Abonnementspreis Fr. 10.—. Verbandsmitglieder erhalten die Zeitschrift gratis zugestellt.

Druck: Schill & Cie., 6000 Luzern.



# Die 5 grossen Helfer für die Heuernte

Heuraupe — Rotor-PZ-Heuer — Ladewagen KADETT — PZ-Schnellheuer — JF-Rechwender



Die **HEURAUPE** beim Zetten. Der 7-PS-Rotax-Motor hat auch im steilsten Gelände immer genügend Reserve.



Der **ROTOR-PZ-HEUER** beim Wenden von Heu. Wahlweises Auswechseln der Seitenflügel. Praktisch wartungsfrei.

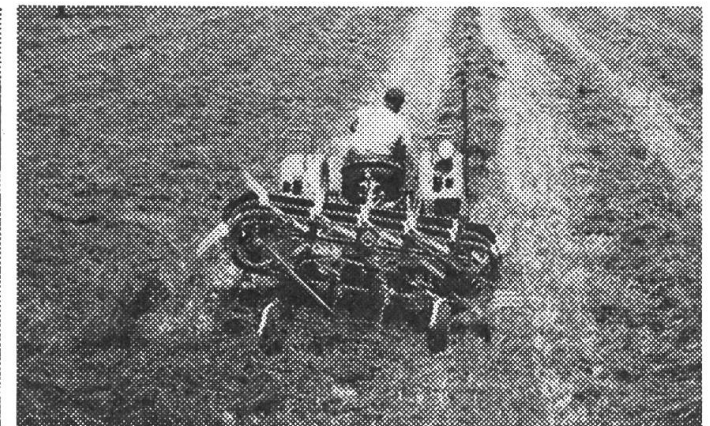

Der **PZ-SCHNELLHEUER** beim Schwadziehen. Die richtige Universal-Heuerntemaschine mit Zinkenverstellung.



Bei der **HEURAUPE** mit Fahrersitz sitzt man richtigerweise in der Fahrtrichtung, daher größte Sicherheit.

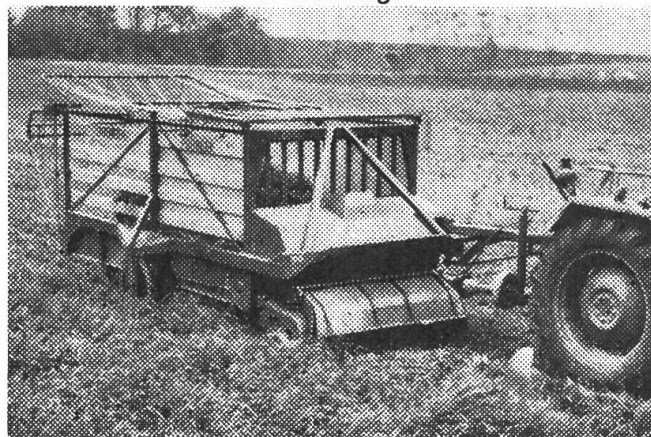

Der **LADEWAGEN KADETT** beim Eingrasen. Mähen und Aufladen gleichzeitig. Kraftbedarf ab 12 PS. Der ideale Wagen für Fuderaufzug.



Der **JF-RECHWENDER** beim Zetten. Er leistet auch beim Wenden, Rechen, Schwaden beste Arbeit. Sehr niedriger Preis.

Ernst Messer AG, Landmaschinen, 4450 Sissach Tel. 061 / 85 23 21 Verkaufsbüro: 6318 Walchwil, Tel. 042 / 7 82 91





Der  
**BUCHER**  
*D4000*  
jetzt mit hydraulischem Mähwerk

Die neue Serie der Bucher D 4000 ist mit hydraulischem Mähwerk modernster Konstruktion erhältlich. Das bedeutet:

Kleinerer Materialverschleiss!  
Weniger Störungen!  
Grössere Mähleistungen!

Der Antrieb erfolgt völlig unabhängig von Getriebe und Kupplung. Mähgeschwindigkeiten bis 16 km. Absolut schwingungsfreies Mähen. Einfachster An- und Abbau.

**BUCHER-GUYER**

8166 Niederweningen Zürich