

Zeitschrift: Der Traktor und die Landmaschine : schweizerische landtechnische Zeitschrift
Herausgeber: Schweizerischer Verband für Landtechnik
Band: 27 (1965)
Heft: 15

Werbung

Nutzungsbedingungen

Die ETH-Bibliothek ist die Anbieterin der digitalisierten Zeitschriften auf E-Periodica. Sie besitzt keine Urheberrechte an den Zeitschriften und ist nicht verantwortlich für deren Inhalte. Die Rechte liegen in der Regel bei den Herausgebern beziehungsweise den externen Rechteinhabern. Das Veröffentlichen von Bildern in Print- und Online-Publikationen sowie auf Social Media-Kanälen oder Webseiten ist nur mit vorheriger Genehmigung der Rechteinhaber erlaubt. [Mehr erfahren](#)

Conditions d'utilisation

L'ETH Library est le fournisseur des revues numérisées. Elle ne détient aucun droit d'auteur sur les revues et n'est pas responsable de leur contenu. En règle générale, les droits sont détenus par les éditeurs ou les détenteurs de droits externes. La reproduction d'images dans des publications imprimées ou en ligne ainsi que sur des canaux de médias sociaux ou des sites web n'est autorisée qu'avec l'accord préalable des détenteurs des droits. [En savoir plus](#)

Terms of use

The ETH Library is the provider of the digitised journals. It does not own any copyrights to the journals and is not responsible for their content. The rights usually lie with the publishers or the external rights holders. Publishing images in print and online publications, as well as on social media channels or websites, is only permitted with the prior consent of the rights holders. [Find out more](#)

Download PDF: 11.08.2025

ETH-Bibliothek Zürich, E-Periodica, <https://www.e-periodica.ch>

Landmaschinen und Traktoren schneller reinigen, besser konservieren!



AGROLA-Schnellreiniger

gebrauchsfertig, löst allen
Schmutz und Ölrückstände.

In der handlichen 400-ccm-
Plastikflasche **nur Fr. 3.50**

Nachfüllkanister
5 Liter Inhalt nur Fr. 10.70
10 Liter nur Fr. 19.20

AGROLA-Rostschutz

Konserviert Motoren,
Maschinen und Geräte.

In der handlichen 400-ccm-
Plastikflasche **nur Fr. 4.—**

Nachfüllkanister
5 Liter Inhalt nur Fr. 21.60

Jet-Sprayer nur Fr. 3.50

mit verstellbarer Düse zum
Aufschrauben auf beide Flaschen

Erhältlich bei
AGROLA-Tankstellen und
allen Verkaufsstellen der
landw. Genossenschaften

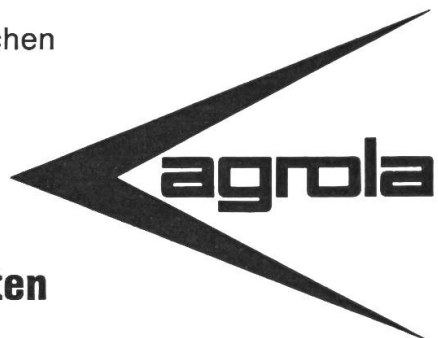

Baltensperger
Pflugfabrik AG
8311 Brütten ZH
Tel. (052) 6 01 68

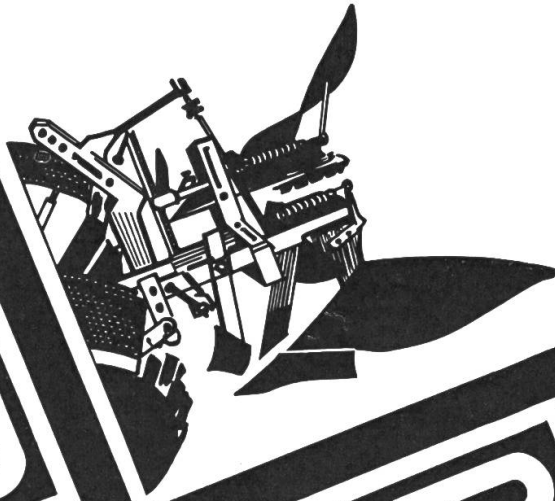

Zwei Neuigkeiten von vielen:
Unter Last geprüfte Bruch-
sicherung mit 5 Jahre schrift-
licher Garantie auf das Zer-
reißen des Pfluges.
Dank rationellster Herstellung
tiefster Preis bei höchster
Qualität.
Ein Telefon genügt, wir werden
Ihnen gerne nähere Auskunft
über sämtliche Neuerungen am
KR 65 geben, dem interessante-
sten Gerät auf dem Pflugmarkt.

Jetzt ist er da!
Der neue KR 65 Einschärwinkel-
pflug, die Weiterentwicklung
vom bestbewährten KR 63, die
heute modernste und robusteste
Konstruktion mit seinen bei
Baltensperger Pflügen seit jeher
bekanntesten, unübertroffenen
Qualifikationen.

Das unbezahlbare Plus der Erfahrung

ist in jedem Hürlimann-Traktor vorhanden

in überlegener Konstruktion und bester Güte des Materials

- Als Erster hat Hürlimann im Jahre 1929 den schweizerischen Traktorenbau begonnen
- Als Erster hat Hürlimann 1939 den schweizerischen Diesel-Motor für Landwirtschaftstraktoren geschaffen und seither die Traktoren ununterbrochen mit dem eigenen Diesel-Motor gebaut
- 15 000 Hürlimann-Traktoren beweisen täglich bei der Arbeit die Vorteile ihrer einzigartigen Konstruktion, die aussergewöhnlich robuste Bauart und die unglaubliche Sparsamkeit im Brennstoffverbrauch

Auch viele Landwirte besitzen das unbezahlbare Plus der Erfahrung. Sie wissen, wie unendlich wertvoll es ist, einen dringend benötigten Bestandteil zum Traktor unverzüglich zugestellt zu bekommen. Wer sogar lange Erfahrung besitzt, der weiß noch, wie während den Kriegsjahren 1939-1945 unzählige Traktoren außer Betrieb waren, weil man keine Bestandteile vom Ausland erhielt, von der schweizerischen Traktorenfabrik aber für Traktor und Motor jederzeit alle Ersatzteile sofort geliefert wurden.

Das Schweizervolk bezahlt zur Zeit über 1 Milliarde Franken für die Sicherheit des Landes. Daraus geht klar hervor, daß wir in einer äußerst unsicheren Zeit leben. Folglich ist der Kauf des Inland-Traktors von wesentlicher Bedeutung für jeden, der weitsichtig denkt und bei einer erneuten Abgeschlossenheit unseres Landes mit seinem Traktor an der Ernährung des Schweizervolkes mithelfen will.

Das sind die Gründe, die dem Käufer des Hürlimann-Traktors das große Vertrauen geben, denn auch er stützt sich auf das unbezahlbare Plus der Erfahrung und kauft sich seinen Schweizertraktor, den **Hürlimann**

Hürlimann



**Schnee
ketten**

**chaînes
à neige**

ERLAU-Spurketten

BRUN Leiter- u. Zick-Zack-Ketten



Verkauf durch
den Fachhandel

Burgdorf, Zürich, Lausanne, Basel, Luzern, Genf

A 100 —
die neue,
handliche,
Motorkettensäge von
HUSQVARNA
begeistert
Waldarbeiter,
Forst- und Land-
wirte in aller Welt.
Sie bietet äusserste
Sicherheit durch grosse
Standfestigkeit beim
Anlassen und eine uner-
reichte Leistungsfähigkeit
durch einen noch stärkeren,
geräuscharmen Motor. Zudem
sind sämtliche HUSQVARNA-
Sägen mit einer SANDVIK-Schneide-
vorrichtung ausgerüstet.
Eine Vereinigung zweier schwedischer
Qualitätsmarken, die verpflichtet:
HUSQVARNA-SANDVIK... ein Gerät, das
kaum mehr überboten werden kann. Wer
HUSQVARNA wählt, sägt deshalb gut! Zahlreiche
Verkaufsstellen in der ganzen Schweiz bieten
Gewähr für raschen und zuverlässigen Service.

Mit
8,5 PS
Kraftvolles
Sicheres
Sägen



Husqvarna

Ich interessiere mich für eine
HUSQVARNA-Motorkettensäge
und ersuche Sie um

- * Zustellung von Prospekten
- * unverbindliche Vorführung
- * Gewünschtes unterstreichen

Aktiengesellschaft GEISER + CO GECO, 4900 Langenthal



Name und Adresse

25



Mich dürfen Sie strapazieren!



Kunststück! Ich bin Strapazen gewohnt. Ich habe eine schwere Entwicklungszeit gehabt, jetzt bin ich ausgereift, stark, zäh – bereit für den Einsatz. Steile, abschüssige Hänge? Steinige, holprige Wege? Die Serpentina einer Alpenstrasse? Darauf habe ich nur gewartet! Ich habe eine gute Kondition und bringe meine Lasten rasch und sicher ans Ziel. Sie finden, ich sei ein selbstsicherer Kerl? Gewiss, aber mit guten Gründen. Denn von erfahrenen Ingenieuren und Technikern wurde ich entworfen, konstruiert und in den Versuchen

AEBI

**Transporter
TP 1000
der grosse
Erfolg**

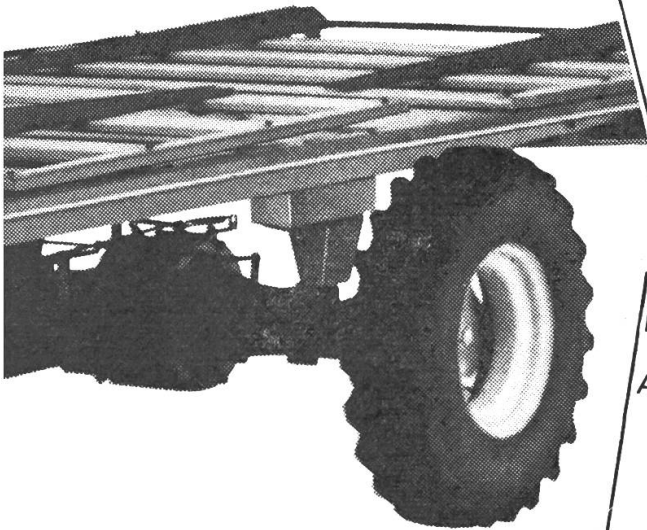

Schicken Sie mir unverbindlich Prospekt und
Preisliste über den AEBI-Transporter TP 1000
Adresse:

Ausschneiden und in offenem Umschlag mit
5 Rp. frankiert einsenden an Aebi & Co. AG,
Maschinenfabrik, 3400 Burgdorf, 034/23301

hart hergenommen. Tag und Nacht wurde ich vollbeladen unter Vollgas über eine eigens dafür angelegte Teststrecke mit holprigen Eisenbahnschwellen getrieben. Das war eine Prüfung auf Herz und Nieren,

auf Zahnräder und Lager! Und ich habe diese Belastungsproben glänzend bestanden. Nun bin ich widerstandsfähig und stark genug, reif für Fabrikation, Verkauf

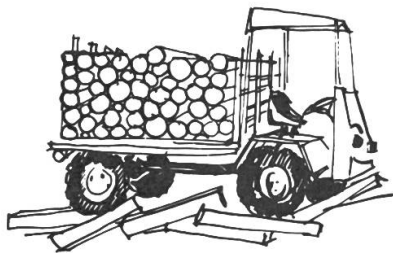

und Ablieferung. Ich, der Mittelklasstransporter AEBI TP 1000, bin bereit, in Ihren Dienst zu treten.

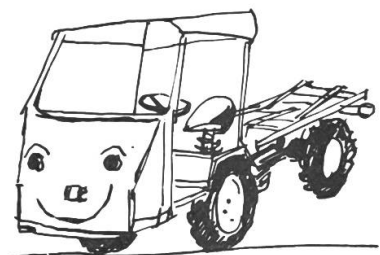

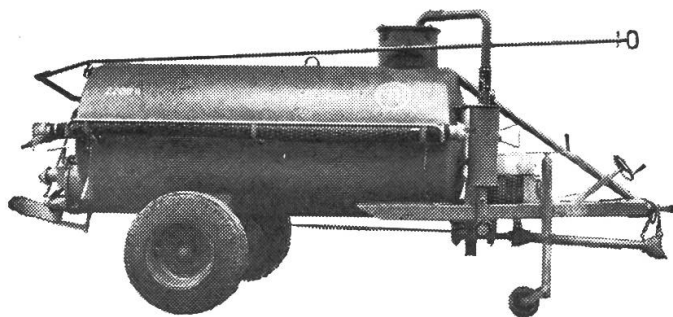

MFH Saug- und Druckfass

mit hochleistungsfähiger Kompressor-
vakuumpumpe, zur selbstansaugenden
geruchfreien Entleerung von Jauche-
gruben, Kläranlagen etc.

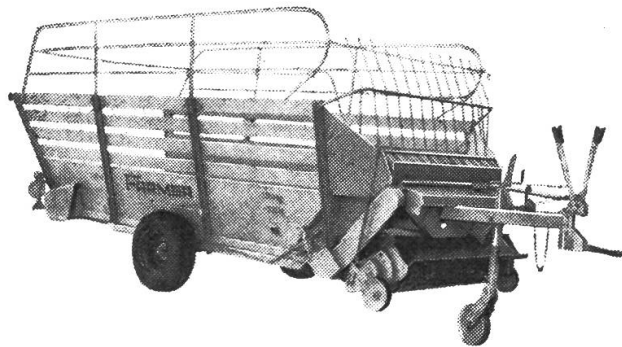

Farmer-Ladewagen

- Starke, einfachste Tiefgang-
Konstruktion
- Wiegt nur 1100 kg
Kraftbedarf ab 15 PS
- Grösste Hangsicherheit dank breiter
Radspur
- Stufenloser Kratzboden 42 cm/min
bis 240 cm/max
- Rasche, saubere und schonende
Aufnahme
- Konkurrenzloser Preis

Prospekte und Beratung jederzeit gratis
und unverbindlich

Maschinen - Fabrik Hochdorf A.G.



Hochdorf

6280 Hochdorf

Telephon (041) 88 25 92

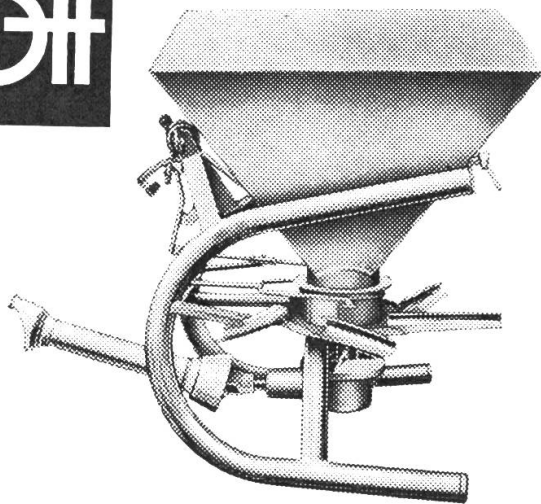

ROTAST- Schleuder- Düngerstreuer

Zuverlässig durch hohe Streugenauigkeit. — Gleichmässige Düngerverteilung dank der patentierten Form des Schleuderrades. — Die Streurichtung ist stufenlos vom Schleppersitz aus einstellbar, ebenso die genaue Mengendosierung. — Halbseitige Streuung nach links oder rechts möglich. — Streubreite 4 bis 12 m. — Ohne Werkzeug in wenigen Sekunden zerlegbar, das erleichtert die gründliche Reinigung. — IMA-geprüft und anerkannt.

Es lohnt sich zu prüfen, zu vergleichen.
Verlangen Sie Offerte oder einen unverbindlichen Vertreterbesuch!

Telefon (031) 67 28 75

GEBRÜDER OTT AG MASCHINENFABRIK WORB

Baas

FRONTLADER

...das
Mädchen
für alles

... mit der unverkennbaren
Form der vieltausendfach
bewährten

Baas

LADESWINGE



Einige der vielen Punkte, die für den BAAS-Frontlader sprechen:

- Hohe Leistung von einer einzigen Person
- Einfache und schnelle Arbeitsweise
- Vielseitigkeit dank grossem Programm von Arbeitsgeräten

Für jeden Traktor
der passende
BAAS-Frontlader

BON-Tr. I

Senden Sie mir bitte unverbindlich
Ihre Unterlagen für BAAS-Frontlader.

Ich habe den Traktor _____

Name: _____

Adresse: _____

BAAS GMBH • MASCHINENFABRIK • LACHEN SZ

St. Gallerstrasse

Telefon Nr. 055 / 7 20 20

Telex 5 36 86

Grossfarmen in der Schweiz?

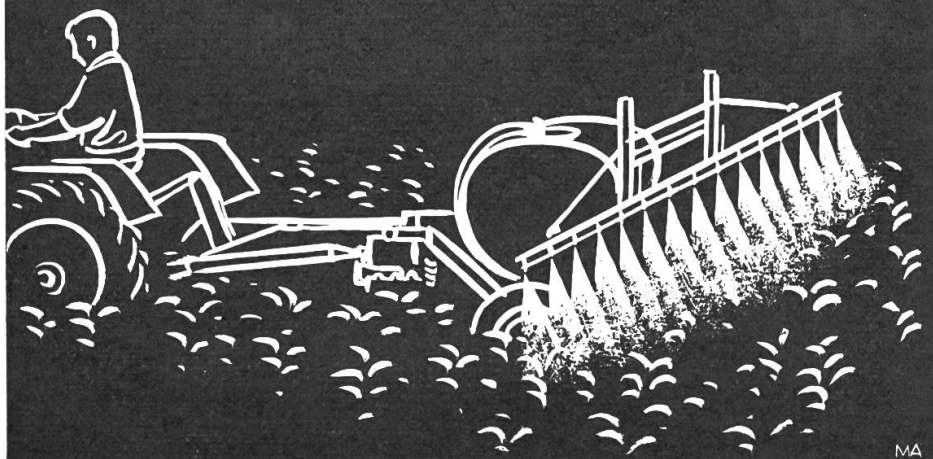

Ein recht rarer «Artikel», würde man sagen. Was sich als Landwirtschaftsgerät auf unserem Boden bewähren will, muß daher ein echter «Schweizer» sein und auch auf winkligem Feld, auf kleiner Anbaufläche gute Dienste leisten. Bei BIRCHMEIER's

BIMOTO-Traktor

ist unverkennbar, daß er in unserem Lande entwickelt wurde. Kurze Bauart und hohe Bodenfreiheit machen diese Anhängerspritze überaus wendig. Selbst auf kleinstem Raum kann sie mühelos wenden. Jeder Traktor mit normalisierter Zapfwelle kann verwendet werden.

Ob kleiner Acker, großes Feld oder Obstbau, der BIMOTO-Traktor ist immer geeignet: 4 verschiedene Tanks und 10 Pumpenmodelle nebst reichhaltigem Zubehör gestatten eine genaue Anpassung auch an Ihren Betrieb. Unser Prospekt informiert Sie im Detail darüber.

BIMOTO-Traktor – ein wendiger «Schweizer»!



BIRCHMEIER+CIE AG 5444 KÜNTEN AG TEL. 056 331 05

Hier
ist der

AUSTIN GIPSY

in seinem
Element!

Lieferbar:

mit Blachen-Verdeck

als Pick-up mit Führerkabine

als Stationswagen
mit 3 bis 11 Sitzplätzen

Kommunalfahrzeug mit Klipper
und Schneepflug
für Luft- und Zivilschutz

*

Robuste Ganzstahl-
Konstruktion

4 Zyl. Benzinmotor 11/72 PS

4 Zyl. Dieselmotor 11/56 PS

4 Gänge mit Untersetzung

8 Gänge (für Gelände)

Nebenantrieb für Seilwinden
vorn und hinten und für diverse
Aggregate

2 Radstände: 2,29 und 2,82 m

Zulässiges Gesamtgewicht:
2200 bis 2480 kg

Anhänger-Zugkraft bei 15%
Steigung bis 5500 kg

Ausgerüstet mit Heizung und
Entfroster, armeetauglichem
Zughaken usw.

Preis ab Fr. 12950,-

Da armeetauglich, Rück-
erstattung von $\frac{2}{3}$ des Einfuhr-
zolls

X1



Austin – ein BMC Produkt.

*Über 250 BMC Vertretungen und
Servicestellen in der Schweiz.*



AUSTIN GIPSY 2x4 für die Strasse
4x4 für das Gelände

Es gibt wohl in seiner Robustheit und Preiswürdigkeit kein
anderes vierrad-angetriebenes Mehrzweckfahrzeug,
welches sich gleich gut für das Gelände und für die Strasse
eignet.

In der Tat, der AUSTIN GIPSY kennt weder Hindernisse
noch betriebliche Probleme. Er ist bestens geeignet für die
Land- und Forstwirtschaft, für den Hoch- und Tiefbau,
für Gewerbe, Industrie, Handel und Militär.

Prospekte, Offerten, Vertreternachweis durch die

Generalvertretung für die Schweiz:

EMIL FREY AG Motorfahrzeuge 8021 Zürich Badenerstrasse 600 Tel. 051/54 55 00

Das Blink- und Spiegelgerät «A R G U S»

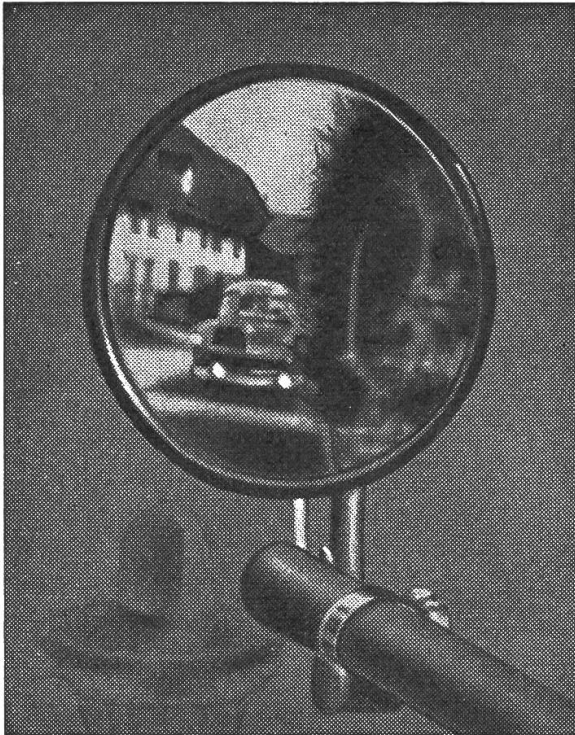

● Obacht!

Der Bundesrat schreibt in seiner Wegleitung vom 24. Okt. 60 unter Abschnitt 1. Landw. Fahrzeuge: Je dichter der Verkehr wird, desto notwendiger ist es, dass jeder Fahrzeugführer vor dem Abbiegen nach links, seine Absicht nachfolgenden Fahrzeugführern deutlich anzeigt, und sich durch einen Blick nach hinten vergewissert, dass keine Gefahr droht. (BGE 81 IV 136! 83 IV 165! 84 IV 31.)

Das heisst: Ein **geeigneter Rückspiegel** oder Begleitung durch eine geeignete zweite Person.

Bei Bestellung bitte Länge, Traktortype (Verdeck) angeben.

Preis für Mitglieder des Traktorverbandes Fr. 115.—.

Bestellungen bitte an Schw. Traktorverband Brugg
oder Ihre Werkstätte oder Hans Zingg,
Weinfeld, Tel. (072) 5 12 94.



Für alle Ihre Versicherungsfragen

Die Waadt-Unfall ist die Vertrauensgesellschaft des Schweizerischen Traktorverbandes

Agenturen in der ganzen Schweiz

Die Nummer 2/66 erscheint am 3. Februar 1966

Schluß der Inseratenannahme ist am 10. Januar 1966

Hofmann-Annoncen, Obersteinmaur/ZH, Tel. (051) 94 19 22 - 23

«DER TRAKTOR und die Landmaschine»

Administration: Sekretariat des Schweiz. Traktorverbandes, Altenburgerstr. 25, 5200 Brugg/AG. Tel. (056) 4 20 22.
Postcheck 80 - 32608 Zürich - Postadresse «Der Traktor und die Landmaschine», Postfach 210, 5200 Brugg/AG.
Inseratenregie: Hofmann-Annoncen, 8163 Obersteinmaur/ZH. - Telefon (051) 94 19 22-23.

Erscheint jährl. 15 Mal. Abonnementspreis Fr. 10.50. Verbandsmitglieder erhalten die Zeitschrift gratis zugestellt.

Druck: Schill & Cie., 6000 Luzern.



Die 3 neuen Traktoren von JOHN DEERE Musterbeispiele für sparsame Traktor-Motoren!



Kraftstoffverbrauch nur 165 g pro PS und Stunde!

Diese umwälzende Tatsache bei den John Deere - Traktoren beweist, dass auch hart beanspruchte Traktormotoren noch wirtschaftlicher betrieben werden können. Das Geheimnis der Leistungsfähigkeit dieser Motoren liegt in der Konstruktion als Direkteinspritzer mit vollkommener Verbrennung und automatischer Einspritzzeitpunkt-Einstellung. Neben der Wirtschaftlichkeit bedeutet dies für den Traktorfahrer leichten und sicheren Start ohne Vorglühen. Eine weitere wichtige Tatsache: Bei den neuen John Deere-Motoren ist nur noch alle 250 Betriebsstunden ein Ölwechsel nötig.

Typ 310: _____ 3-Zylinder-4-Takt-Dieselmotor 32 PS
Typ 510: _____ 3-Zylinder-4-Takt-Dieselmotor 40 PS
Typ 710: _____ 4-Zylinder-4-Takt-Dieselmotor 50 PS

MATRA ZOLLIKOFEN

Viele wertvolle Ideen stecken

- 1** Hydraulischer Handaufzug für das Pick-up. Er benötigt viermal weniger Kraft als der mechanische Aufzug.
- 2** Patentiertes Pendel-Pick-up unabhängig vom Traktor und Ladewagen seitlich pendelnd. Daher beste Anpassung an die Hanglagen und Bodenunebenheiten. Restlose Futteraufnahme. Kein Verschmutzen des Erntegutes.
- 3** Mitlaufende Rückwand. Daher maximale Ausnutzung des Laderaumes.
- 4** Schnellentleerung. Daher Zeitersparnis.
- 5** Automatische Ausschaltung des Rollbodens, wenn der Wagen voll ist. Daher kein Herausdrücken der Rückwand.
- 6** Dürrfutteraufsätze auf- und zuklappbar und wegnehmbar.

Auf keinen dieser Vorteile werden Sie verzichten wollen!

Der BUCHER-Zweissystem-Ladewagen mit der kombinierten Oben- und Untenschickung.

als vielseitiges Transportfahrzeug mit automatischer Entleerung und rasch wegnehmbarem Pick-up



in den **BUCHER-Ladewagen**

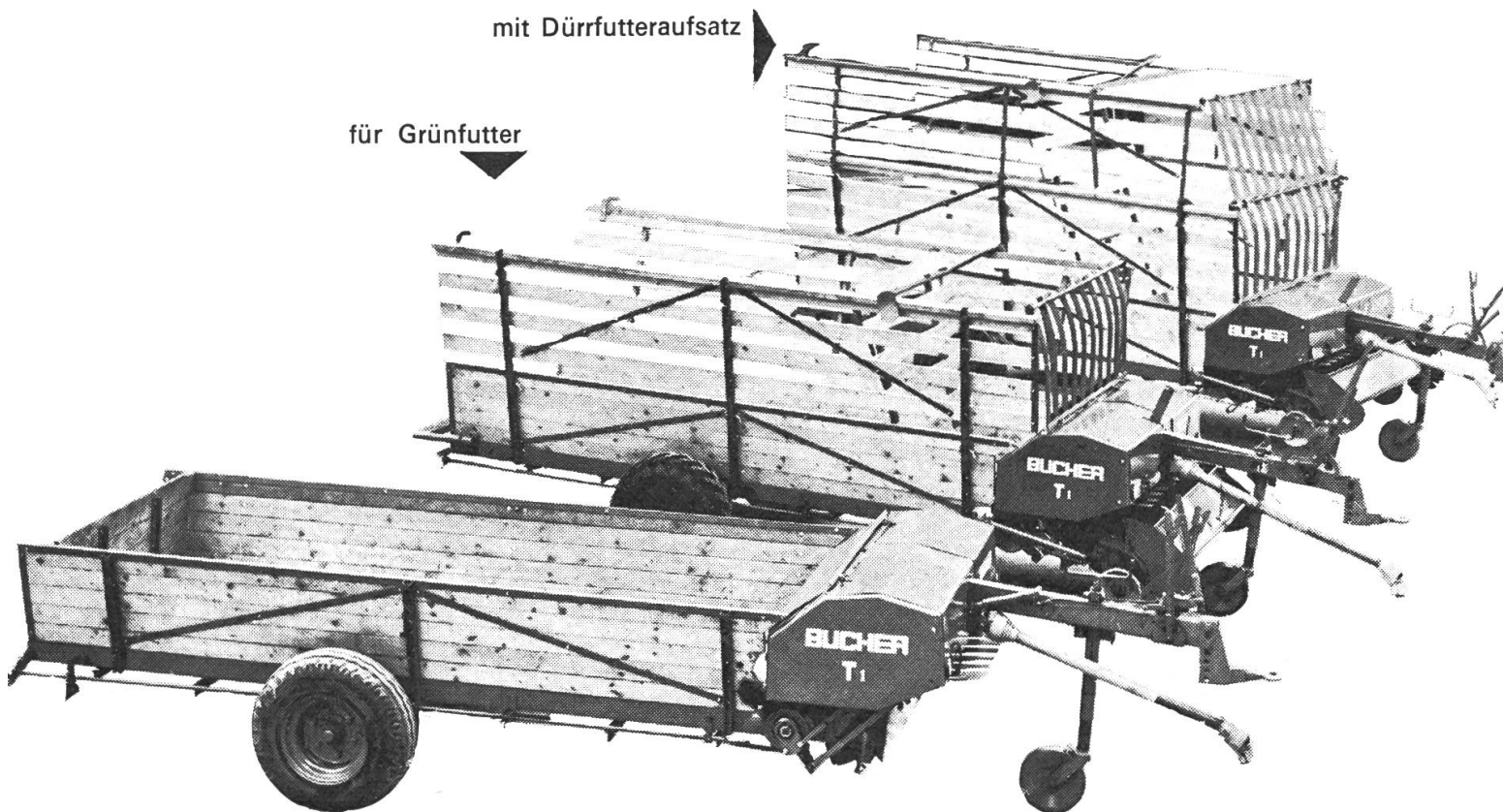

Der anpassungsfähige **BUCHER**- Tiefgang-Ladewagen

**Gutschein
für Prospekt**

Schicken Sie mir die Prospekte über den Zweisystem-Ladewagen, den Tiefgang-Ladewagen und den FAHR-Ladewagen mit Schneidvorrichtung.

Name: _____

Adresse: _____

BG 1789

BUCHER-GUYER

8166 Niederweningen Zürich



Der 4-Trieb-Aufsattel-Traktor

**Aufsatteln statt ziehen,
heisst greifen statt schleudern**



Kipper und Schneepflug ist die ideale Ergänzung des Merk-Pullax-Forst-Traktors zum Bau und Unterhalt der Strassen. Dank dem 4-Rad-Antrieb und dem niederen Schwerpunkt schleppt er die schwersten Stämme mühelos!

Den MERK-PULLAX gibt es in den Leistungsklassen 12 PS / 20 PS / 40 PS ab Fr. 9800.-

BON ^{TR}

Maschinenfabrik Merk

8953 Dietikon/ZH Tel. 051/88 91 21

Senden Sie mir den Prospekt
über den MERK Pullax ___ PS

Name _____

Adresse _____