

Zeitschrift: Der Traktor und die Landmaschine : schweizerische landtechnische Zeitschrift
Herausgeber: Schweizerischer Verband für Landtechnik
Band: 27 (1965)
Heft: 6

Werbung

Nutzungsbedingungen

Die ETH-Bibliothek ist die Anbieterin der digitalisierten Zeitschriften auf E-Periodica. Sie besitzt keine Urheberrechte an den Zeitschriften und ist nicht verantwortlich für deren Inhalte. Die Rechte liegen in der Regel bei den Herausgebern beziehungsweise den externen Rechteinhabern. Das Veröffentlichen von Bildern in Print- und Online-Publikationen sowie auf Social Media-Kanälen oder Webseiten ist nur mit vorheriger Genehmigung der Rechteinhaber erlaubt. [Mehr erfahren](#)

Conditions d'utilisation

L'ETH Library est le fournisseur des revues numérisées. Elle ne détient aucun droit d'auteur sur les revues et n'est pas responsable de leur contenu. En règle générale, les droits sont détenus par les éditeurs ou les détenteurs de droits externes. La reproduction d'images dans des publications imprimées ou en ligne ainsi que sur des canaux de médias sociaux ou des sites web n'est autorisée qu'avec l'accord préalable des détenteurs des droits. [En savoir plus](#)

Terms of use

The ETH Library is the provider of the digitised journals. It does not own any copyrights to the journals and is not responsible for their content. The rights usually lie with the publishers or the external rights holders. Publishing images in print and online publications, as well as on social media channels or websites, is only permitted with the prior consent of the rights holders. [Find out more](#)

Download PDF: 02.04.2026

ETH-Bibliothek Zürich, E-Periodica, <https://www.e-periodica.ch>



Ihr Traktor leistet mehr mit dem

AEBI

Traktorvielfachgerät

Neuheit 1965

Einzel aufgehängte AEBI-Setzapparate mit einzeln angetriebenen AEBI-Vorrattellern bei den 3-reihigen und bei den 4-reihigen Garnituren.

Ausschneiden und in offenem ► Umschlag, mit 5Rp. frankiert, einsenden an Aebi & Co AG, 3400 Burgdorf, 034/2 33 01

Name

Adresse

Schicken Sie mir unverbindlich Prospekt und Preisliste über das Traktorvielfachgerät.

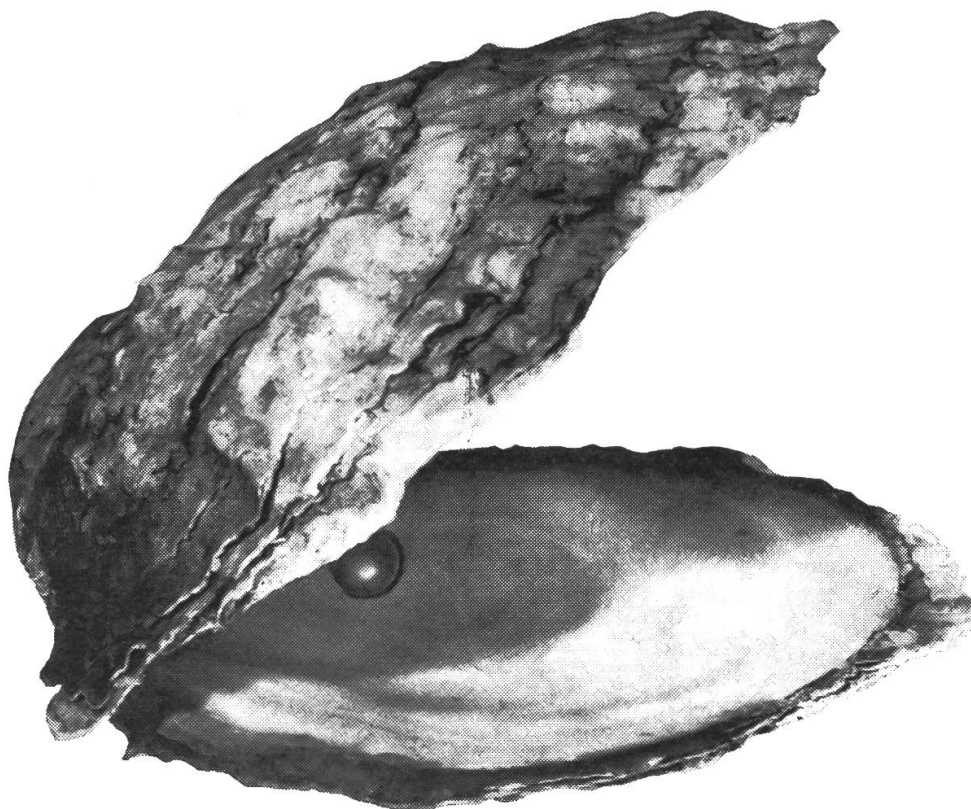

Schwarze Perle gesucht...

Sie brauchen kein Perlenfischer zu sein, um eine schwarze Perle zu finden.

Klappen Sie die Motorhaube Ihres Autos auf, oder sehen Sie einmal unter die hintere Sitzbank. Wenn Ihre Batterie die Marke VARTA trägt, dann besitzen Sie die schwarze Perle.

Die VARTA-Autobatterie — in Millionen Autos, auch unter extremsten Bedingungen zuverlässig und beständig.

VARTA-Autobatterien — ein Produkt aus Europas führender Akkumulatorenfabrik.

Ihre
schwarze
Perle



die VARTA-Autobatterie

immer wieder **VARTA** wählen

VARTA Batterie Aktiengesellschaft, Burgdorf
Alleinvertrieb ESA, Burgdorf
Basel, Luzern, St. Gallen, Zürich, Genf, Lausanne



Der neue

Hürlimann

Mähapparat

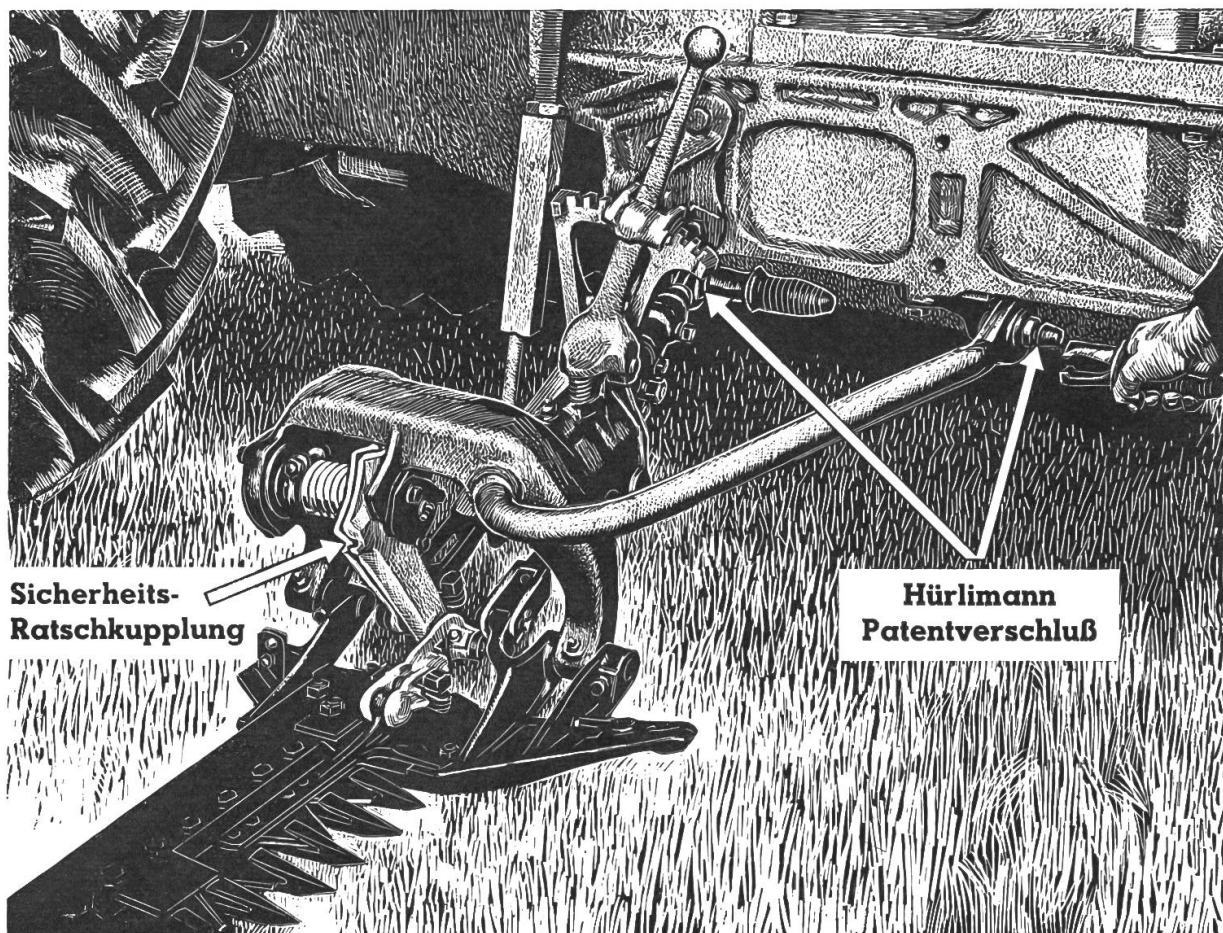

mit automatischer Sicherheits-Ratschkupplung direkt vor dem Mähmesser

Seine Vorteile
sind gewaltig

- Nie mehr - Mähfingerbeschädigung
- Nie mehr - Mähklingendefekte
- Nie mehr - Schubstangenbruch

Maschinen für Frühjahr, Sommer, Herbst !

TAARUP

moderne, preisgünstige, gezogene und Seitenmodelle

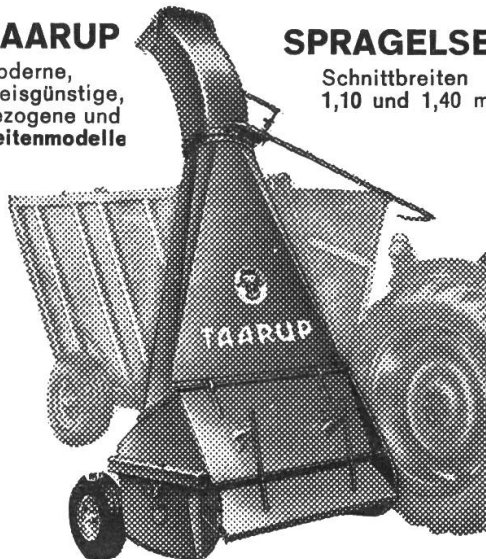

SPRAGELSE

Schnittbreiten 1,10 und 1,40 m

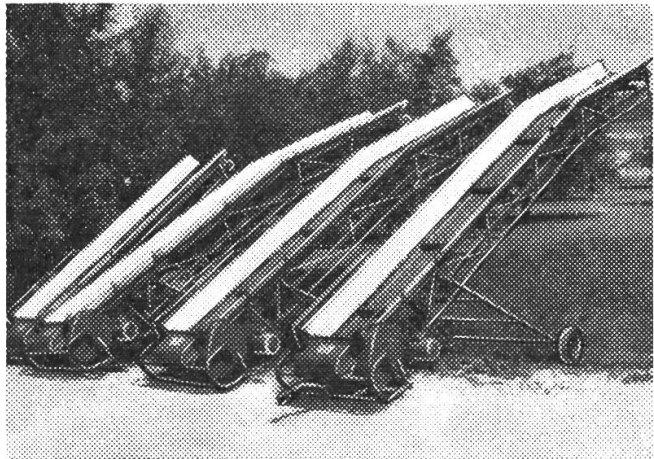

BEMA-Silage-Förderbänder,

fördern Silofutter aus Gras, Mais, Rübenblatt sowie Heu, Stroh, Rüben, Ballen usw. - Das preisgünstige, starke Band mit Motor, **luftbereift**, in Längen von 4,20 bis 16,30 Meter. Auch mit **Zapfwellenanschluss** und Schüttelrost. (Zubringer-Elevator) Einmann-Bedienung für Mistzetter- und Ladewagen.

Schlegel-Feldhäcksler,

starkes Modell zu 435 kg komplett ab Fr. 3200.-, zur Silagebereitung (mähen, häckseln, laden in einem Arbeitsgang) von Gras, Mais, Ackerfutter, tägliches Eingrasen in 5 bis 10 Minuten, laden von Halbheu, abschlagen von Stroh und Maisstroh, Kartoffelstauden. Weidenputzen usw. **Die täglich einsatzbereite Maschine von Mai bis November.**

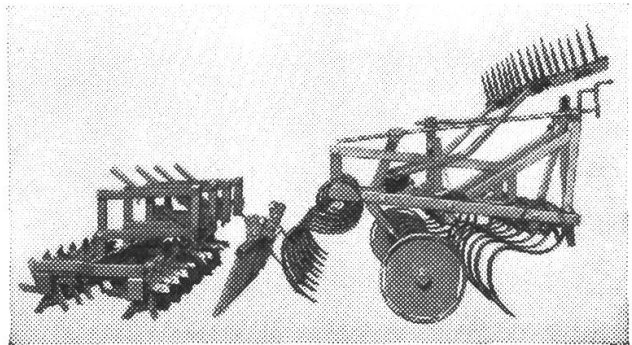
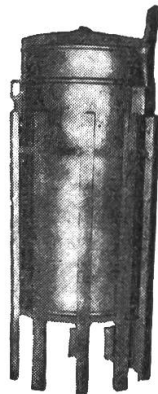

Kreisel-Düngerstreuer



Ölbadgetriebe, 2 Ausläufe.
Streuweite bis 14 m Fr. 760.-.

Hochwertiges Heu und Emd mit dem Hochleistungslüfter

RASANT

Er macht sich rasch bezahlt. Preisgünstig. Bereits Orte mit mehreren Stück. Atteste zufriedener Landwirte verlangen. Kein Kanaleinbau. Sofort betriebsbereite Aufstellung.

TAUL-Kulturregge jetzt bestellen!

Mit **Schnittwinkelverstellung** und vielen Neuerungen. Seit Jahren die meistverkaufte. Preise seit 1961 nicht mehr erhöht.

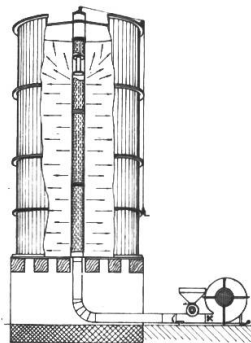

Getreidetrocknung
Getreideförderung
Lagerung durch

TAUL-Silos TAUL-Gebläse und Förder- Schnecken

NEU!
Schnellheiz-Satztrockner,
auch speziell für Mais.

TAUL-Qualität und
günstige Preise.

Vergleichsofferten verlangen.

Dokumentation, Referenzen oder auf Wunsch Besuch. Baldige Bestellung oder Vorarbeiten nötig.

Eine unverbindliche **Vorführung** durch den Fachmann zeigt Ihnen die vielen Verwendungsmöglichkeiten.

Prospekte, Referenzen, evtl. Vorführung soweit möglich durch

E. Griesser, Maschinen 8450 Andelfingen 1 / ZH

Tel. 052 / 4 11 22 und 4 19 50

10 Tage 3%, 30 Tage 2%, 60 Tage netto. Auf Wunsch längere Zahlungsfristen. Tauschgelegenheit.

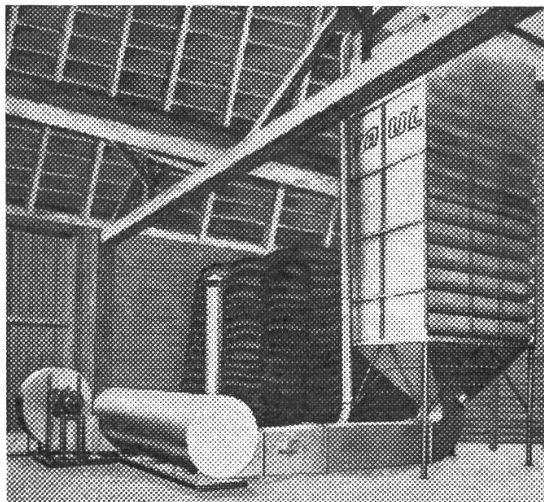

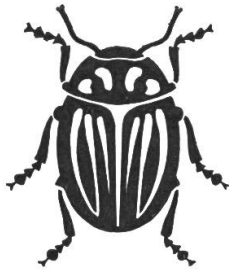

Schädlings- Bekämpfung



durch Verwendung unserer längst bewährten

PLATZ

✦ SEIT 100 JAHREN ✦

Feldspritzen

mit Aufsattelspritzen und Anbaupumpen

Als Zusatzgerät zu einem Traktor wird die Feldspritze von der Zapfwelle angetrieben. Die Aufsattelspritze ist wirtschaftlich, die Unterhaltsarbeiten sind einfach und zeitsparend. Ein für jede Betriebsgröße lieferbares, speziell für die schweizerischen Verhältnisse entwickeltes Gerät, welches Ihnen Erfolg beim Kampf gegen die Schädlinge gewährleistet.

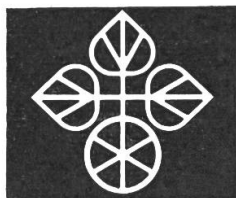

LANDTECHNIK AG

Fribourg / Bd de Pérolles 2 / Telephon 037 29515/17

Senden Sie bitte unverbindlich Prospekte und Preise über PLATZ-Aufsattelspritzen

Name und Adresse _____ TR

DIE NEUEN BÜHNER

absolut neu
bahnbrechend

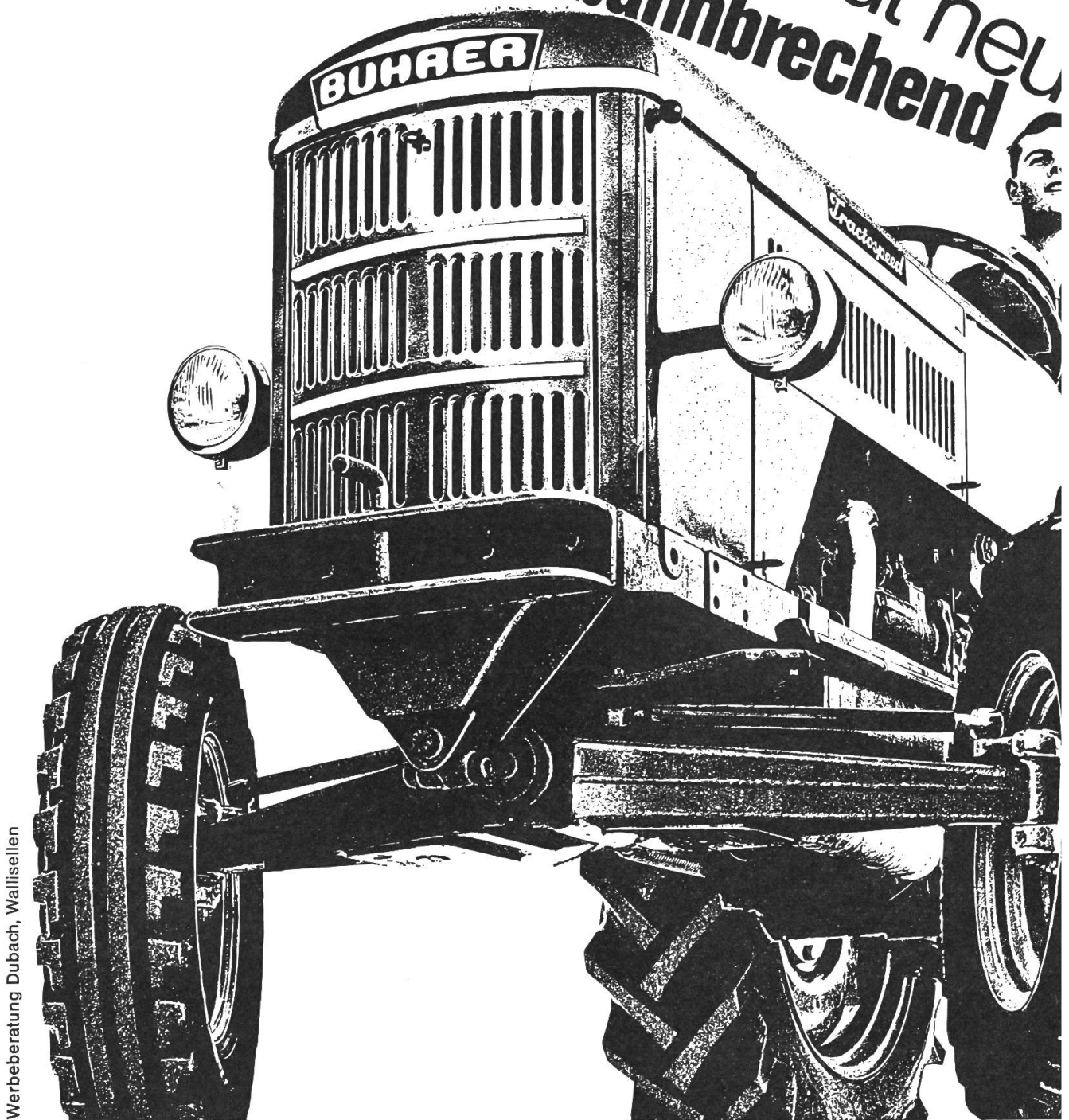

Werbeberatung Dubach, Wallisellen

fantastisch



So urteilen Landwirte, und selbst erfahrene Fachleute staunen über die geradezu sensationellen Fahreigenschaften der neuen Bührer-Traktoren.

Aber prüfen Sie selbst!

Machen Sie eine Probefahrt, und dann vergleichen Sie! Sofort werden Sie den enormen Fortschritt erkennen und feststellen, dass kein anderer Traktor so leicht, so problemlos und so sicher zu fahren ist.

Sie schalten alle Gänge ohne Zwischengas spielend leicht auf- und abwärts, vor- und rückwärts, bergauf oder bergab, auf der Strasse oder im Acker, mit dem leeren Traktor ebenso leicht wie mit dem schwersten Anhänger oder Gerät.

Bührer, der modernste Traktor für Ihren Betrieb

15 Vorwärtsgänge von 0,5 bis 20 km/Std. – 3 Rückwärtsgänge – Motorzapfwelle* mit 2 Drehzahlen – Wegzapfwelle* – Mähantrieb* mit 2 Drehzahlen – fantastisch leichtgängige Vollranklenkung – gefederte Vorderachse – hervorragende Sitzfederung – Mähapparat mit Schnellanschluss – und vieles Andere mehr.

* ohne Kuppeln und unter Last zu- und abschaltbar.

**B
O
N**

Ich interessiere mich für

- * einen Gratis-Prospekt
- * eine unverbindliche Probefahrt

Name _____

Hof _____

Ort _____

Kt. _____

* Gewünschtes bitte unterstreichen

Bon dem nächsten Bührer-Vertreter senden oder direkt an:

**Bührer Traktorenfabrik AG,
8340 Hinwil ZH, Tel. 051 78 09 61**

Offizielle Bührer-Vertreter:

P. Fischer Alpnach-Dorf OW, W. Bosshard Bäretswil ZH, Matzinger AG Dübendorf ZH, G. Frei Ellikon ZH, G. Jaquier Eysins VD, H. Anliker Frauenbrunnen BE, P. Geuggis Frauenfeld TG, L. Rauss Fribourg, W. Studer Goldach SG, R. Ballmer Gossau SG, J. Schorro Gurmels FR, H. Lüthi Hermiswil BE, W. Zubler Hunzenschwil AG, F. Spahr Lengnau BE, K. Boltschauser Märstetten TG, E. Steinemann Mattwil TG, H. Jäggi Moudon VD, Gema Münsingen BE, Gebr. Ebnetter Muolen SG, G. Neck Neuhausen SH, X. Müller Nottwil LU, S. Müller Rickenbach LU, C. Quadri Taverne TI, O. Nyffenegger Uetendorf, E. Meister Unterstammheim ZH, A. Hilty Grabs SG



Sparsam
wie ein Schotte soll
Ihr Traktor
im Betrieb sein

Versorgen Sie ihn
daher stets mit

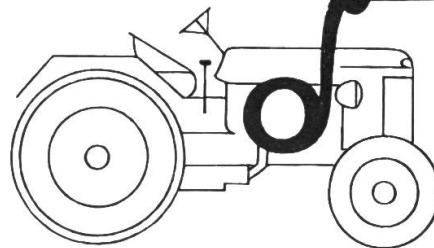

W. Blaser+Co. Hasle-Rüegsau/BE

Telephon 034/3 58 55

Spezialfabrik für technische Schmiermittel

Eigene Labors / Beratungsdienst

Verwenden Sie schon die RUGAL-Oelpumpe?
Kein Aufbocken des Fasses mehr nötig. Nur auf-
schrauben und Oel herauspumpen. Keine Ver-
schmutzung. Kein Oelverlust.

Mit RUGAL genügt das Schmieren in
längeren Zeitabständen. Sie sparen also
Zeit und Geld. Schmiert einwandfrei bei
Kälte und Hitze, also das ganze Jahr
verwendbar. Schützt vor Korrosion, Oxy-
dation und Schlammbildung. – Lieferung
direkt ab Fabrik, darum vorteilhafter.

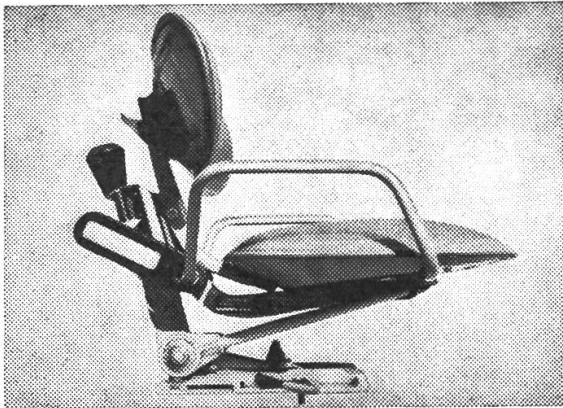

Landwirt - schütze Deine Gesundheit !

darum bequem und leistungs-
fähiger dank dem neuen

Spezialsitz für Traktoren

gefedert, mit Stossdämpfer –
für jedes Fahrergewicht stufen-
los einstellbar – einfacher Ein-
bau – IMA empfohlen.



Zürich, Regensdorf, Winterthur,
St. Gallen, Basel, Luzern,
Lausanne, Sion, Genève



HW-120
HW-125

ZWEISCHARPFLÜGE

Sind leichtzügiger und
arbeiten besser.

Bewährte Riesternformen,
die unseren Bodenarten
gut angepasst sind.

Neue, mühelos zu be-
dienende Wendevorrich-
tung. Zuverlässige Bruch-
sicherungen. Grosser
Durchlass zwischen den
Pflugskörpern. Beide Fur-
chen in der Breite genau
einstellbar.

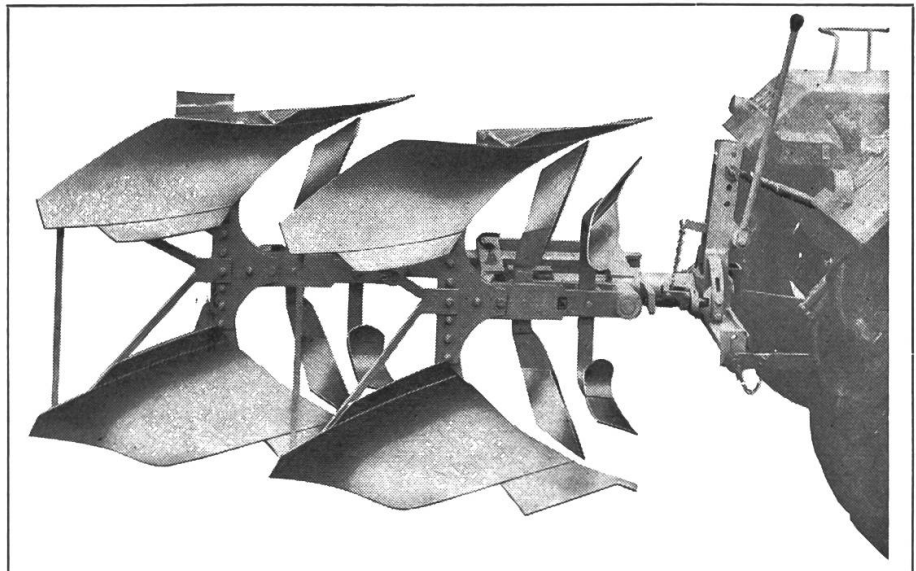

Die OTT-Zweischarpflüge bewähren sich in allen Bodenverhältnissen bestens. Sie sind einfach zu reglieren, sehr robust gebaut und vorbildlich in der Arbeitsleistung. Es lohnt sich zu prüfen, zu vergleichen.

Verlangen Sie bitte Offerte oder unverbindliche Vorführung.

Telefon (031) 67 28 75

GEBRÜDER OTT AG MASCHINENFABRIK WORB

Grossfarmen in der Schweiz?

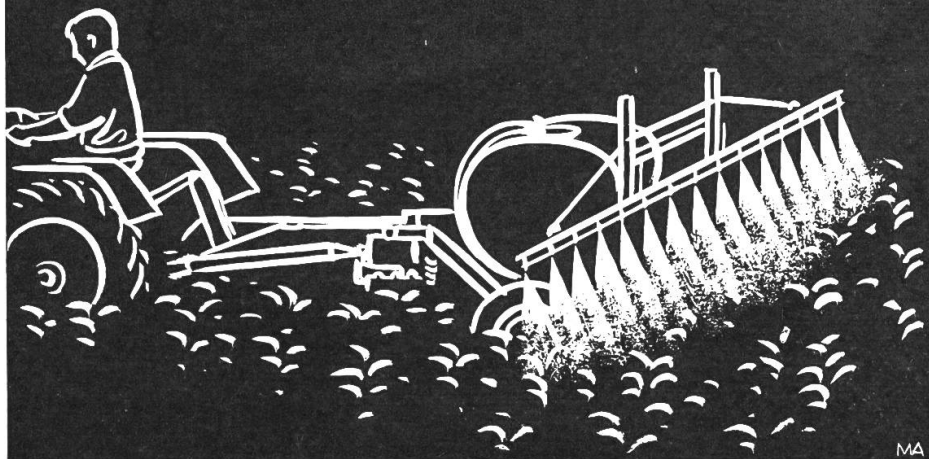

Ein recht rarer «Artikel», würde man sagen. Was sich als Landwirtschaftsgerät auf unserem Boden bewähren will, muß daher ein echter «Schweizer» sein und auch auf winkligem Feld, auf kleiner Anbaufläche gute Dienste leisten. Bei BIRCHMEIER's

BIMOTO-Traktor

ist unverkennbar, daß er in unserem Lande entwickelt wurde. Kurze Bauart und hohe Bodenfreiheit machen diese Anhängerspritze überaus wendig. Selbst auf kleinstem Raum kann sie mühelos wenden. Jeder Traktor mit normalisierter Zapfwelle kann verwendet werden.

Ob kleiner Acker, großes Feld oder Obstbau, der BIMOTO-Traktor ist immer geeignet: 4 verschiedene Tanks und 10 Pumpenmodelle nebst reichhaltigem Zubehör gestatten eine genaue Anpassung auch an Ihren Betrieb. Unser Prospekt informiert Sie im Detail darüber.

BIMOTO-Traktor – ein wendiger «Schweizer»!



BIRCHMEIER+CIE AG 5444 KÜNTEN AG TEL. 056 331 05

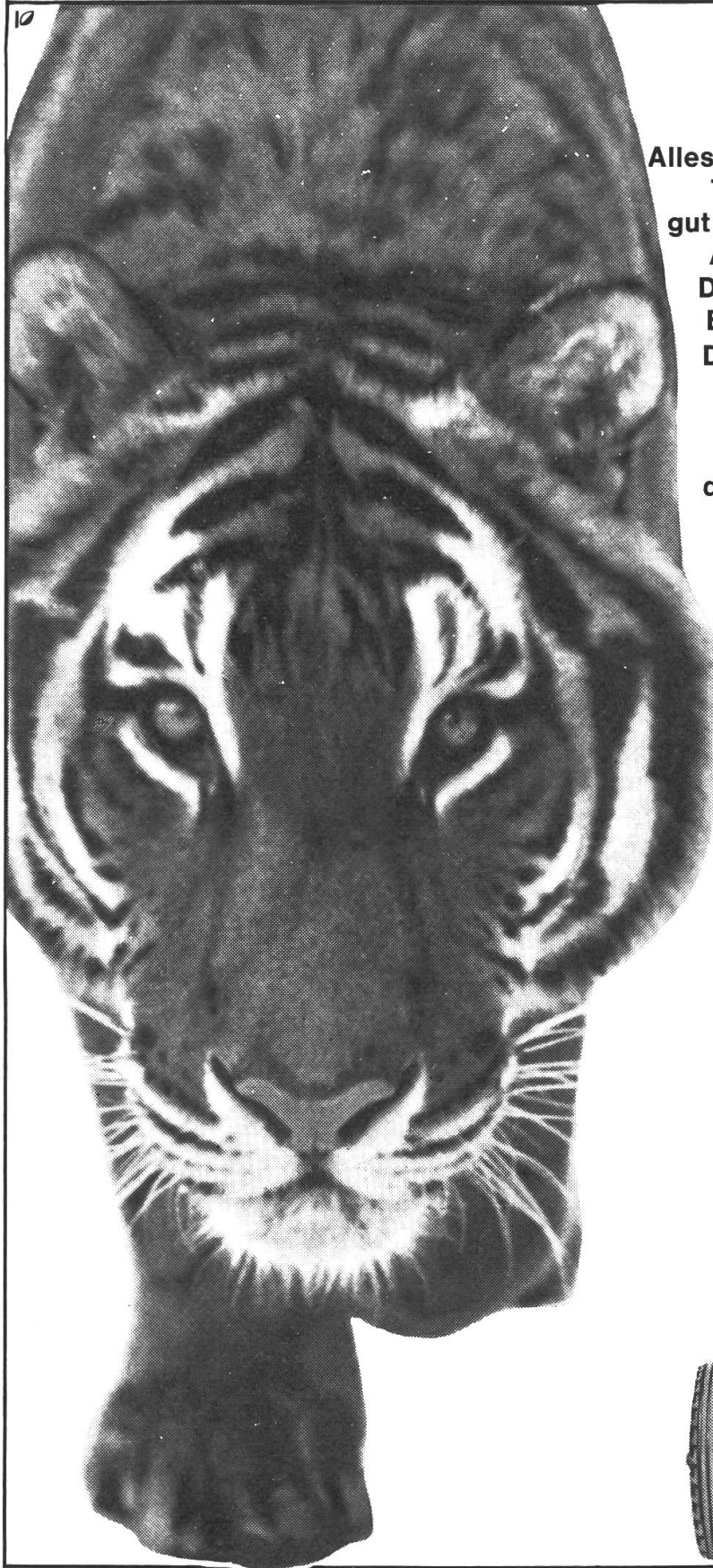

Was haben die beiden gemeinsam?

Das Temperament
 Alles am DEUTZ ist auf Rasse und Temperament eingestellt: das gut abgestufte Getriebe (für jede Arbeit den passenden Gang!). Die Schnellverschlüsse für die Befestigung der Zusatzgeräte. Das Transfermatic-System. Die griffgünstige Anordnung der Bedienungshebel. Rassig und temperamentvoll und darum die ausserordentliche Flächenleistung (M. Keegan aus Irland gewann die letztjährige Weltmeisterschaft im Pflügen auf einem DEUTZ D-40 L). Aber das ist nicht alles. Wenn Sie alles über den DEUTZ wissen wollen, fragen Sie am besten den DEUTZ-Vertreter. Er ist ganz in Ihrer Nähe.

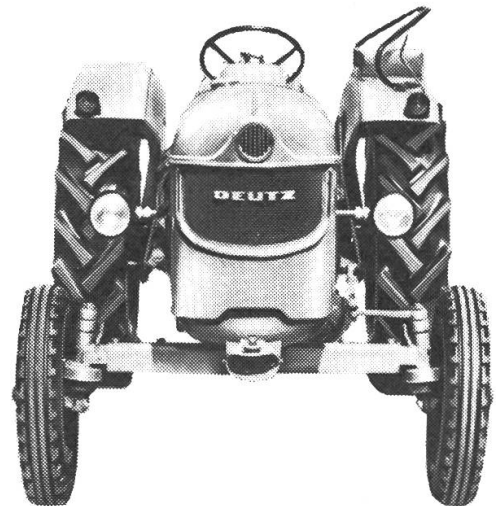

Offizielle DEUTZ-Verkaufs- und Servicestellen:

Jak. Strebel, Buttwil AG; Hs. Kaufmann, Wallbach AG; E. Mumenthaler, Staffelbach AG; Landmaschinen-Service, Zufikon AG – Th. Götschi, Ins BE; Jak. Wälchli, Griesbach BE; M. Staudacher, Oberbipp BE; Landmaschinen AG, Bern-Bümpliz – Jos. Schädler, Triesen FL – Gebr. Tschiemer, Düdingen FR – F. Aregger, Ruswil LU – R. Graf, Henau SG; A. Eichler, Kaltbrunn SG; Hs. Selva, Rheineck SG – Gebr. Bühler, Bibern SH – Jos. Kamber, Oensingen SO; Jos. Flury, Welschenrohr SO; E. Uetz, Riedholz SO; A. Käser, Stüsslingen SO – R. Bachmann, Kreuzlingen TG; Weber & Co., Sulgen TG; F. Blaser, Braunau TG; E. Schaffer, Pfyn TG – E. Spörri, Ehrikon-Wildberg ZH; O. Bachmann, Ottikon-Gossau ZH; Jak. Schmid, Rossau ZH.

Hans F. Würigler, DEUTZ-Generalvertretung, 8047 Zürich
 Rautstrasse 31, Telefon 051 52 66 55

Wenn Sie einen harten, schlecht oder unrichtig gefederten Sitz auf Ihrem Traktor haben, dann riskieren Sie Ihre Gesundheit.

Der ASCAMAT-Pendelsitz



wird immer beliebter, denn er schafft einen Federweg auch dort, wo bisher keiner war und zudem sitzen Sie auf ihm immer senkrecht.

Preis ab Fr. 220.—
(gegen kleinen Aufschlag mit warmer rückenführender Polyester-Wanne).

A.C. SCHAWALDER,
Unterer Graben 58,
9004 St. Gallen,
Tel. 071 - 24 73 66

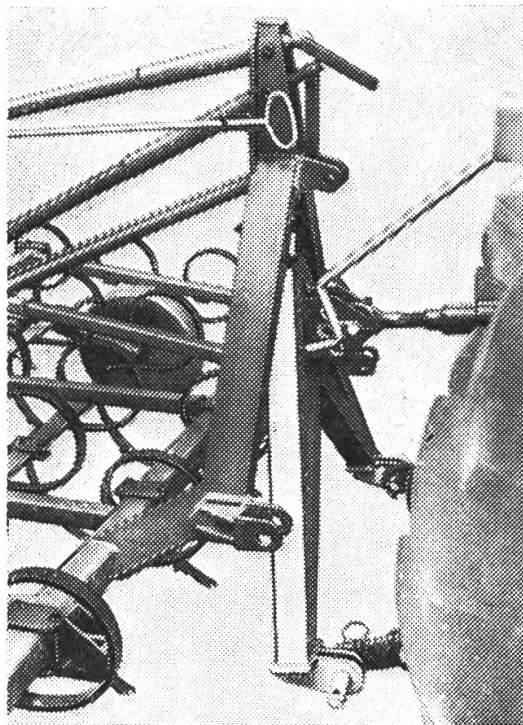

Völlig neu –

keine zerschundenen Finger,
kein Einpassen der Anhängelbolzen
mehr – mit der

ACCORD Dreieck- Schnellkupplung

hängen Sie jede Landmaschine automatisch an Ihren Traktor. Anhängen, wechseln und abhängen, mechanisch mit einem Handgriff vom Traktorsitz aus.

Orientieren Sie sich über diese Neuentwicklung. Verlangen Sie Prospekte und Unterlagen.

Bärtschi & Co., Fabrik landw. Maschinen, 6153 Ufhusen LU Tel. 045 / 6 82 54

Rapid

HAMSTER



...zu Hunderten im anrollen

Ist Ihrer auch dabei?

Dank einer Reihe von Neuerungen ladet er jetzt noch schneller, sauberer und schonender. Das Prinzip des Ladesystems und die Qualität sind unverändert geblieben, denn da gibt es nämlich gar nichts zu verbessern!

BON

Bitte senden Sie mir einen Prospekt über den Steyr-Hamster 1965

Name: _____

Adresse: _____

RAPID Motormäher AG, Postfach, 8953 Dietikon-Zürich

Die neuen

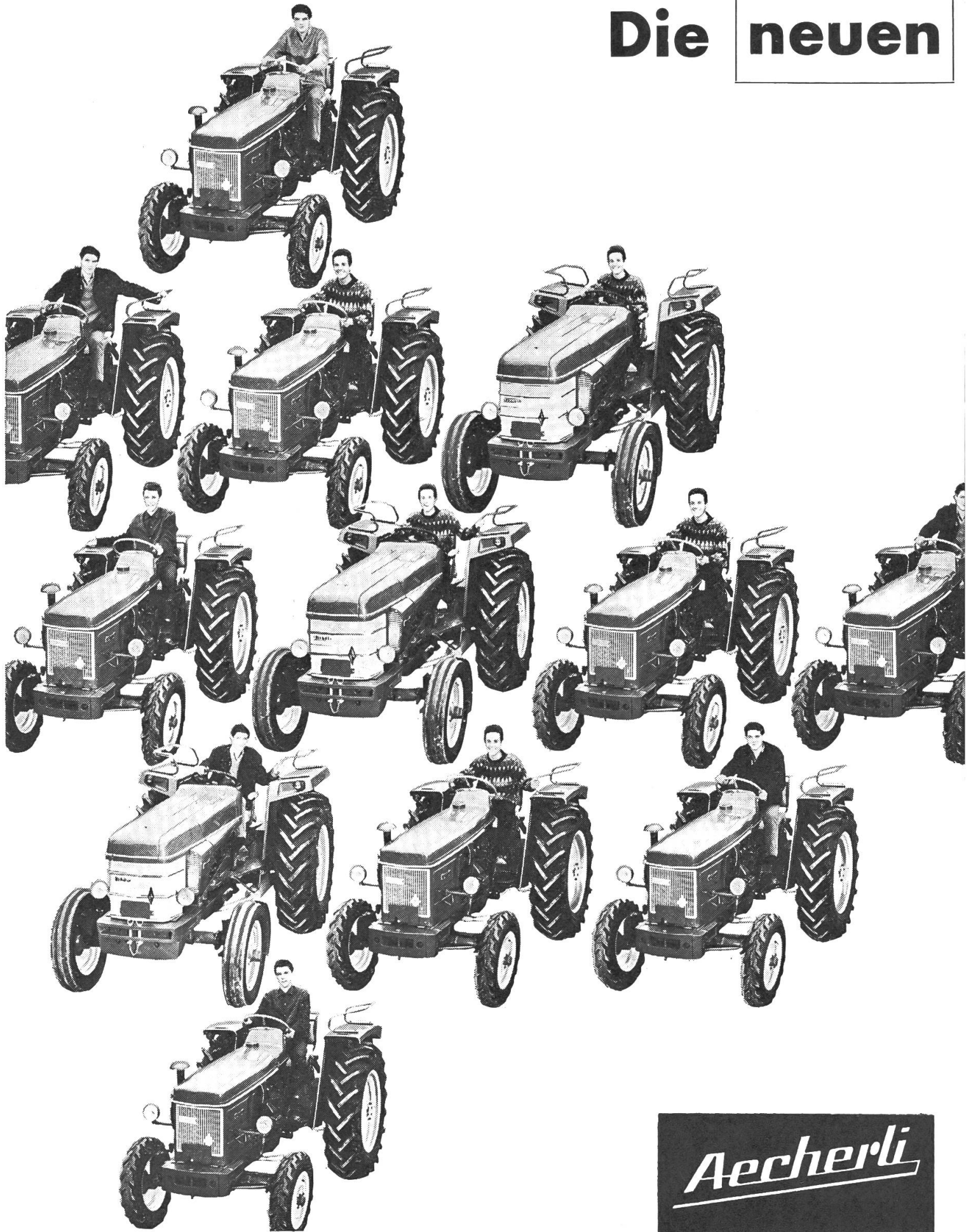

Aecherli

Renault-Traktoren sind da!

Ihre besonderen Kennzeichen sind:
moderne Konstruktion, solides Material
und vielseitige Einsatzmöglichkeit

Junior	20 PS
Standard	24 PS
Super 5	35 PS
Super 7	42 PS
Master	55 PS

Verlangen Sie unsere reichhaltige und
interessante Dokumentation oder
erleben Sie Kraft und Arbeitsleistung
durch eine Probefahrt

Generalvertretung für die deutsche
Schweiz

AECHERLI AG REIDEN
Telefon 062 9 33 71



Der 4-Trieb-Aufsattel-Traktor

Neu

Aufsatteln statt ziehen
heisst
greifen statt schleudern

Mähen und Laden
gleichzeitig
im Einmann-System



Der Mähler-PULLAX vereinigt in einer Einheit Ladewagen, Mähmaschine, Miststreuer sowie Entladewagen z. B. für Runkeln, Kartoffeln etc. Er kann mit wenigen Handgriffen an beliebiger Stelle abgesattelt werden. Dann kann der PULLAX verwendet werden als: Ackertraktor mit Normhydraulik, idealer Forstraktor, Kipper, Schneeräum-Maschine etc. etc.

Den MERK-PULLAX gibt es in den Leistungsklassen 12 PS / 20 PS / 40 PS ab Fr. 9800.-

BON ^{TR}

Maschinenfabrik Merk

8953 Dietikon/ZH Tel. 051/889121

Senden Sie mir den Prospekt
über den MERK Pullax ___ PS

Name _____

Adresse _____

Die Qualitäts-Vielfachgeräte

Müller



sind moderne Konstruktionen für grosse Leistungen. Die Ganzstahlbauweise verleiht ihnen eine hohe Stabilität. Vielseitig und einfach im Gebrauch. Wählen Sie daher unsere Vielfachgeräte. Sie erleichtern sich damit Ihre Arbeit ganz beträchtlich.

Modell in Schwerausführung für 3-Punkt-Anschluss an Traktoren ab 15 PS.

Modell in Leichtausführung für Pferdezug und Einachs-traktoren sowie für Zwischenachsenbau und 3-Punkt-Anschluss an Leichttraktoren.

Kartoffelsetzen 4-reihig mit unseren Patent-Setzautomaten.

Befestigung aller Werkzeuge an Parallelogrammen, ebenso unsere Kartoffel- und Pflanzsetzmaschinen, damit konstante Setztiefen eingehalten werden können.

Im Bau von Vielfachgeräten können wir auf eine jahrzehntelange Erfahrung zurückblicken. Daher ist es uns möglich, Sie bestens zu bedienen. Verlangen Sie bitte Unterlagen mit Referenzen.

A. Müller Maschinenfabrik 4112 Bättwil Tel. 061 / 83 30 37

FISCHER

Für einen besseren Pflanzenschutz

Aufsattelspritzen, Spritzenanhänger, selbstfahrende Hochdruckspritzen, 4-Kolben-Hochdruckpumpen 20-70 l/min., Ölhydraulische Membranpumpen 40-140 l.



T. FISCHER, Spritzenfabrik, 1800 VEVEY, Telefon (021) 51 32 43

GUTSCHEIN

Bitte um Ihre Unterlagen für:
Name und Adr.:



gut beraten — gut versichert
Agenturen in der ganzen Schweiz

Die Waadt-Unfall ist die Vertrauens-
gesellschaft des
Schweizerischen Traktorverbandes

Das Blink- und Spiegelgerät « A R G U S »

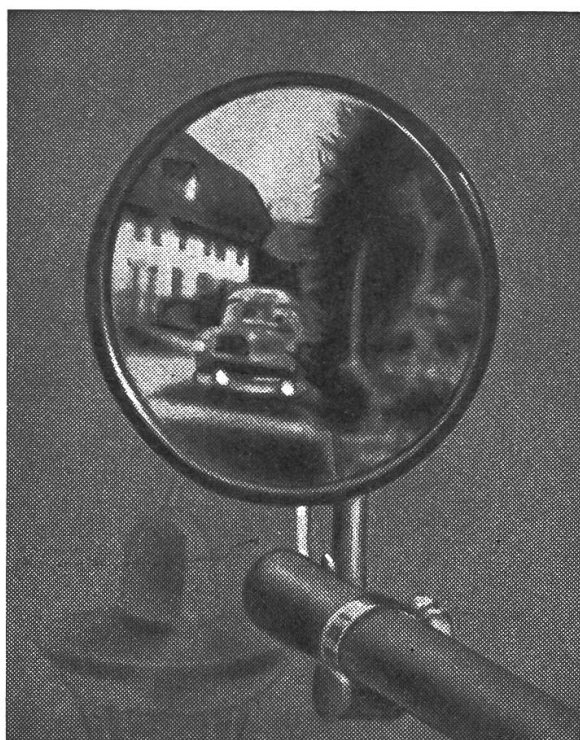

● **Obacht!**

Der Bundesrat schreibt in seiner Wegleitung vom 24. Okt. 60 unter Abschnitt 1. Landw. Fahrzeuge: Je dichter der Verkehr wird, desto notwendiger ist es, dass jeder Fahrzeugführer vor dem Abbiegen nach links, seine Absicht nachfolgenden Fahrzeugführern deutlich anzeigt, und sich durch einen Blick nach hinten vergewissert, dass keine Gefahr droht. (BGE 81 IV 136! 83 IV 165! 84 IV 31.)

Das heisst: Ein **geeigneter Rückspiegel** oder Begleitung durch eine geeignete zweite Person.

Bei Bestellung bitte Länge, Traktortype (Verdeck) angeben.

Preis für Mitglieder des Traktorverbandes Fr. 115.—.

Bestellungen bitte an Schw. Traktorverband Brugg
oder Ihre Werkstätte oder Hans Zingg,
Weinfeld, Tel. (072) 5 12 94.

Die Nummer 8/65 erscheint am 12. Juni 1965

■ **Schluß der Inseratenannahme ist am 17. Mai 1965**

Hofmann-Annoncen, Obersteinmaur/ZH, Tel. (051) 94 19 22-23

«DER TRAKTOR und die Landmaschine»

Administration: Sekretariat des Schweiz. Traktorverbandes, Altenburgerstr. 25, 5200 Brugg/AG. Tel. (056) 4 20 22.
Postcheck 80 - 32608 Zürich - Postadresse «Der Traktor und die Landmaschine», Postfach 210, 5200 Brugg/AG.
Inseratenregie: Hofmann-Annoncen, 8163 Obersteinmaur/ZH. - Telefon (051) 94 19 22-23.

Erscheint jährl. 15 Mal. Abonnementspreis Fr. 10.—. Verbandsmitglieder erhalten die Zeitschrift gratis zugestellt.

Druck: Schill & Cie., 6000 Luzern.



**Zetten,
wenden und
schwadenziehen
mit einer
einzig
Maschine**

AEBI

Traktorheuer

Wie oft kommt es doch vor, dass wir auf dem einen Feld gezettet oder gewendet haben und gleich anschliessend auf der Wiese nebenan Ladeschwaden ziehen müssen. Wenn Sie einen AEBI-Traktorheuer haben — er ist Zetter, Wender und Schwadenrechen in einem — dann brauchen Sie

nicht auf den Hof zurückzufahren, um eine neue Maschine anzubauen, und für die Strassenfahrt brauchen Sie ihn auch nicht umzuputzen.

Ausschneiden und in offenem Umschlag mit 5 Rp. frankiert einsenden an AEBI & CO AG, 3400 Burgdorf 034/2 33 01

Name:

Ort:

Strasse:

Schicken Sie uns unverbindlich Prospekt, Preisliste und IMA-Prüfbericht über den AEBI-Traktorheuer.

BUCHER TV



Kartoffellegevorrichtung
mit Zellenrädern

Das fortschrittliche Vielfach- gerät mit grosser Tradition

Bald sind es 25 Jahre her, seit das erste BUCHER-Vielfachgerät auf dem Markt erschien. Was wir während mehr als 2 Jahrzehnten an Erkenntnissen und praktischen Erfahrungen gesammelt haben, ist im neuen BUCHER-Vielfachgerät Modell TV verwirklicht. Das neue Gerät ist noch praktischer, noch solider und noch vielseitiger als die bisherigen Ausführungen.

Dank den praktischen Schnellanschlüssen kann das Gerät augenblicklich von der einen auf die andere Arbeit umgestellt werden.

Es lohnt sich, den ausführlichen Prospekt zu studieren, den wir Ihnen gerne zustellen.

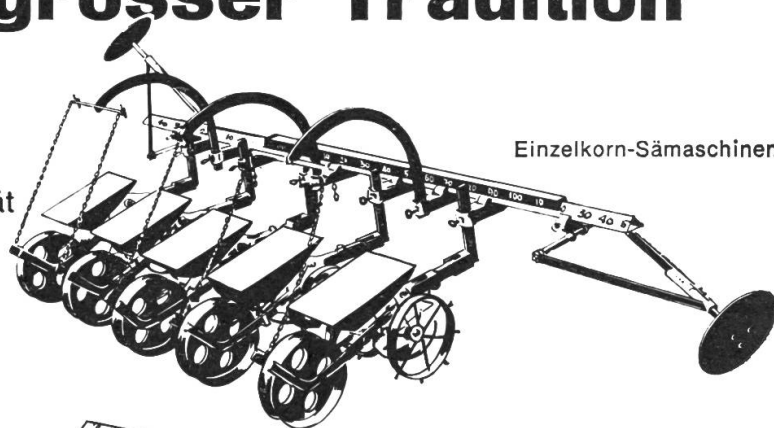

Einzelkorn-Sämaschinen

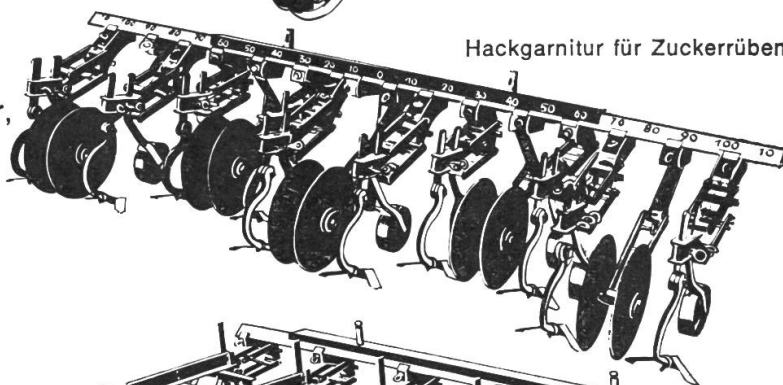

Hackgarnitur für Zuckerrüben

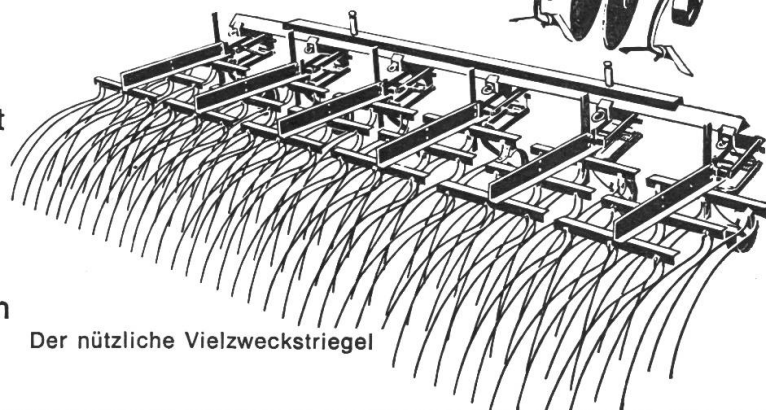

Der nützliche Vielzweckstriegel

BUCHER-GUYER

Niederweningen Zürich

BG 1716