

Zeitschrift: Der Traktor und die Landmaschine : schweizerische landtechnische Zeitschrift
Herausgeber: Schweizerischer Verband für Landtechnik
Band: 27 (1965)
Heft: 5

Werbung

Nutzungsbedingungen

Die ETH-Bibliothek ist die Anbieterin der digitalisierten Zeitschriften auf E-Periodica. Sie besitzt keine Urheberrechte an den Zeitschriften und ist nicht verantwortlich für deren Inhalte. Die Rechte liegen in der Regel bei den Herausgebern beziehungsweise den externen Rechteinhabern. Das Veröffentlichen von Bildern in Print- und Online-Publikationen sowie auf Social Media-Kanälen oder Webseiten ist nur mit vorheriger Genehmigung der Rechteinhaber erlaubt. [Mehr erfahren](#)

Conditions d'utilisation

L'ETH Library est le fournisseur des revues numérisées. Elle ne détient aucun droit d'auteur sur les revues et n'est pas responsable de leur contenu. En règle générale, les droits sont détenus par les éditeurs ou les détenteurs de droits externes. La reproduction d'images dans des publications imprimées ou en ligne ainsi que sur des canaux de médias sociaux ou des sites web n'est autorisée qu'avec l'accord préalable des détenteurs des droits. [En savoir plus](#)

Terms of use

The ETH Library is the provider of the digitised journals. It does not own any copyrights to the journals and is not responsible for their content. The rights usually lie with the publishers or the external rights holders. Publishing images in print and online publications, as well as on social media channels or websites, is only permitted with the prior consent of the rights holders. [Find out more](#)

Download PDF: 04.04.2026

ETH-Bibliothek Zürich, E-Periodica, <https://www.e-periodica.ch>

Traktor-Verdecke u. Kabinen für Landwirtschaft u. Industrie



in bekannt solider und formschöner Ausführung.

Verlangen Sie Offerte bei Ihrem Traktorfachmann oder bei

W. Jakob, Verdeckbau,
8586 Engishofen TG b/Erlen
Telefon (071) 69 11 91

Cybèle = der neue Zweischarpflug von Allamand **Cybèle** = der Pflug für höchste Ansprüche

Einzigartig in bezug auf Konstruktion und Arbeitsweise – zudem formschön, praktisch und leicht einstellbar.

Auch als Einscharpflug einsetzbar.

Erhältlich mit und ohne Stützrolle, gewundene oder zylindrische Riestern.

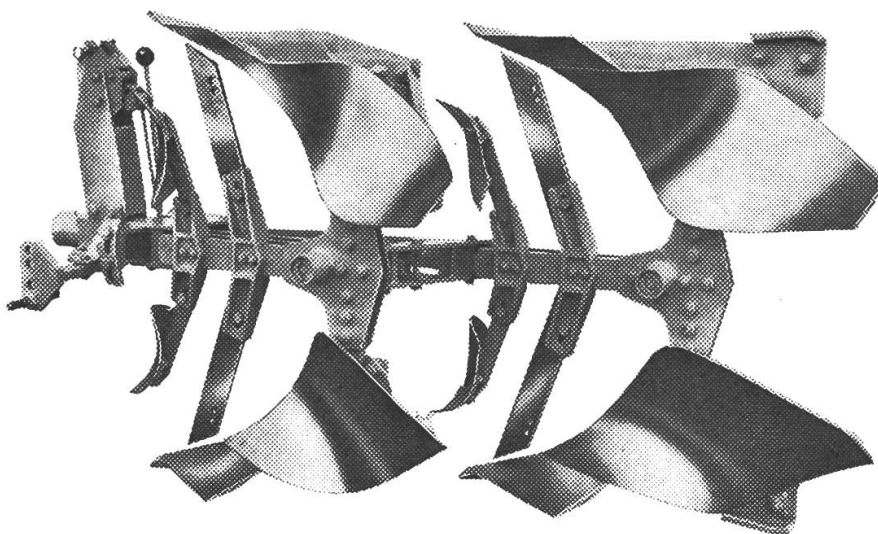

Sie müssen ihn gesehen haben!
Verlangen Sie heute noch Kataloge oder eine Vorführung.

Allamand s.a. Morges
machines agricoles – tracteurs

- Wendemechanismus **halbautomat.**
- Passend für alle Traktoren mit Regel- und Normalhydraulik
- zuverlässige Bruchsicherung auf jedem Pflugkörper
- 2-seitig verwendbare Messerseche, auswechselbar
- unerreichte Einstellmöglichkeiten



STURA AG **8501 Uesslingen TG**

fabriziert **Anhänger** in jeder Ausführung.

Spezialität: **Triebachs-Anhänger** bis 10 t.

Telefon (054) 9 31 68

Motrac

29 Jahre bewährt!

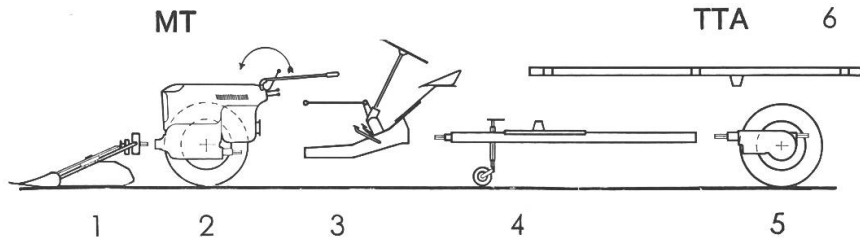

MT-TEM-TTA, die welterste, teilbare, einzige wirkliche Kombinations-Landwirtschafts-Arbeitsmaschine:

4 vollwertige Maschinen = Motormäher, Einachstraktor MT, Traktor mit Vierradantrieb TEM und Lastwagen MT + TTA wirtschaftlich in einer vereint.

Ein einzigartiges, 1000fach bewährtes, schweizerisches Spitzenzeugnis für den fortschrittlichen Schweizer Landwirt.

Landmaschinenschau Halle II Stand 217

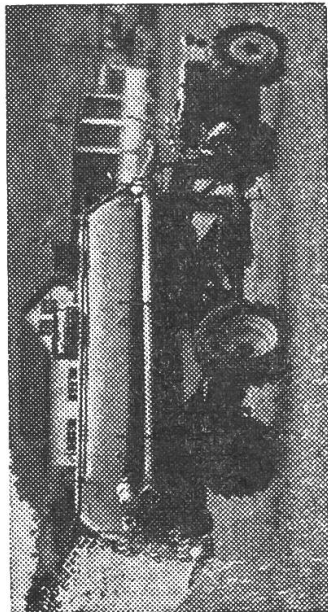

MT-TTA (2 + 3 + 4 + 5), aufgesetztes Motrac-Saug- und Druckfass.

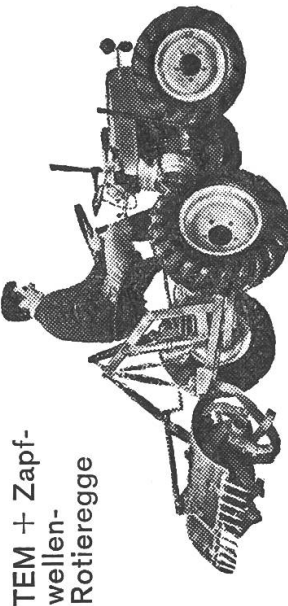

TEM + Zapfwellen-Rotieregge

NEU

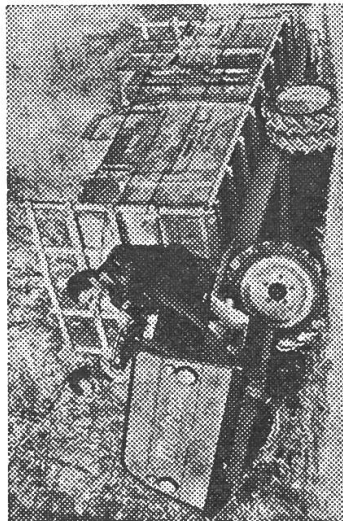

Motrac Allrad-Geländetransporter T 4, 9 oder 12 PS, Benzin oder Diesel, 8 Gänge, hydraulische Bremsen.

MT-TTA mit Mistzetter



MT-TTA (2+3+4+5+6) = Gelände-Universal-Lasttraktor und Nutzfahrzeug mit Vierradantrieb.

TEM mit Anbaupflug

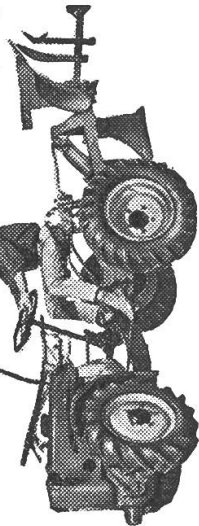

TEM (2+3+5) = erster und einziger echter Schweizer Traktor mit Vierradantrieb.

MT 1+2

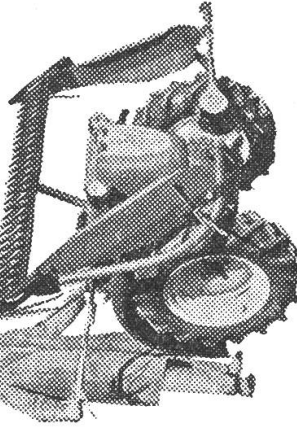

MT = hangsicherer Motormäher mit freischwiegend aufgehängtem Portal- oder Mittelantriebs-Mähbalken.

**Zuverlässig
und
präzis**

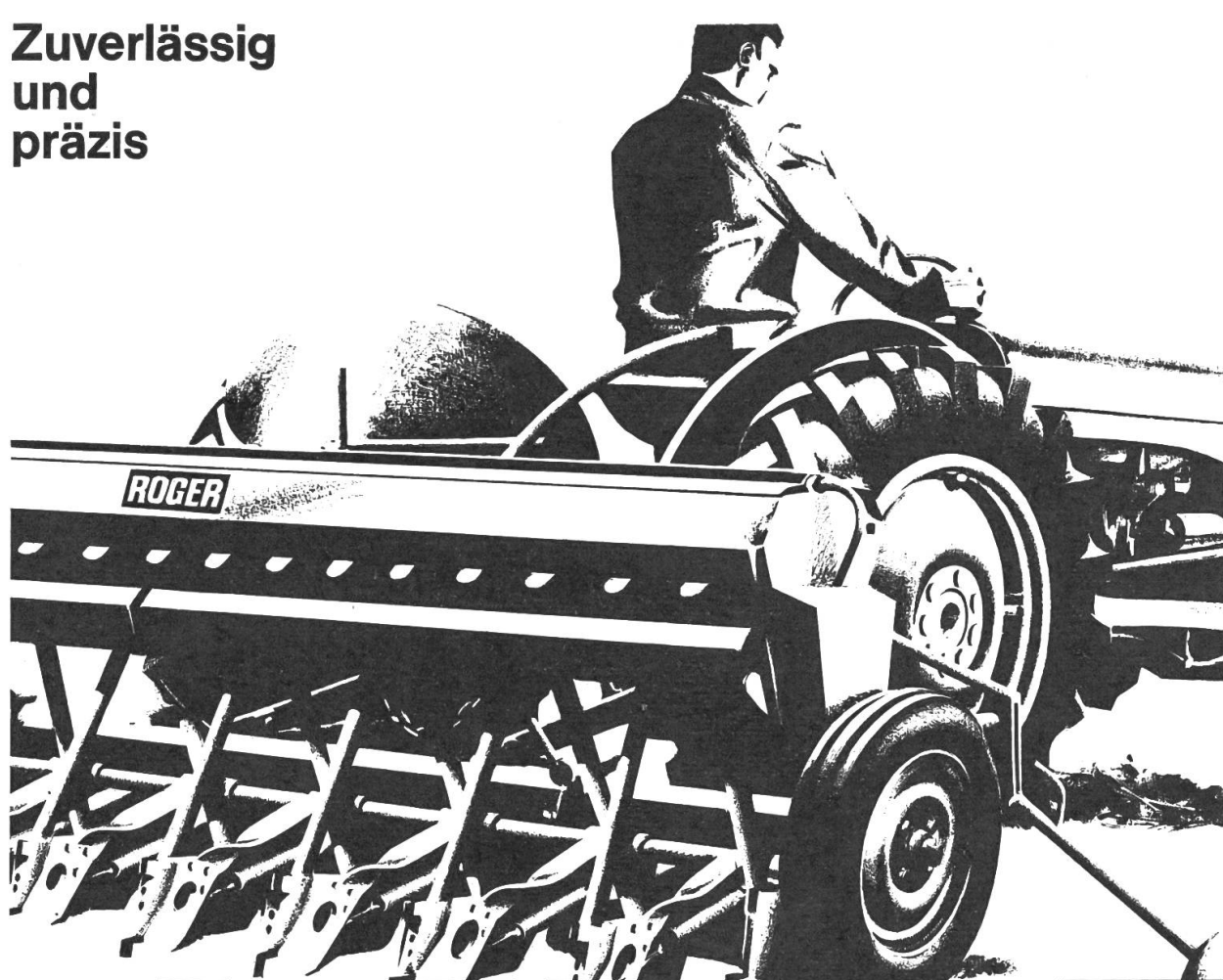

AEBI

Traktor-Sämaschine Roger

Man müsste schon eine Briefwaage haben, um die Sägenauigkeit der Roger-Sämaschine zu testen. Beim Säen von Salat z. B. wird jeder Reihe nur eine Menge von 0,6g pro Are zugeteilt, eine Menge also, die eine gewöhnliche Waage nicht mehr anzeigt. Der Nockensäpparat arbeitet dank konstanter Schöpfungsbreite so zuverlässig,

dass eine Überwachung durch den Traktorführer überflüssig ist. Die Roger-Sämaschine ist nicht nur technisch perfekt, sondern sie ist auch eine ausgesprochen schöne Maschine.

Ausschneiden und in offenem Umschlag, mit 5 Rp. frankiert, einsenden an AEBI & CO AG, 3400 Burgdorf, 034/2 33 01

Name
Ort
Schicken Sie mir unverbindlich Prospekt und Preisliste über die Traktor-Sämaschine Roger.

1875 – 1965

90 JAHRE ERFAHRUNG

bürgen für:
**Technische Vollkommenheit
und Spitzenqualität**

«FAVORIT»

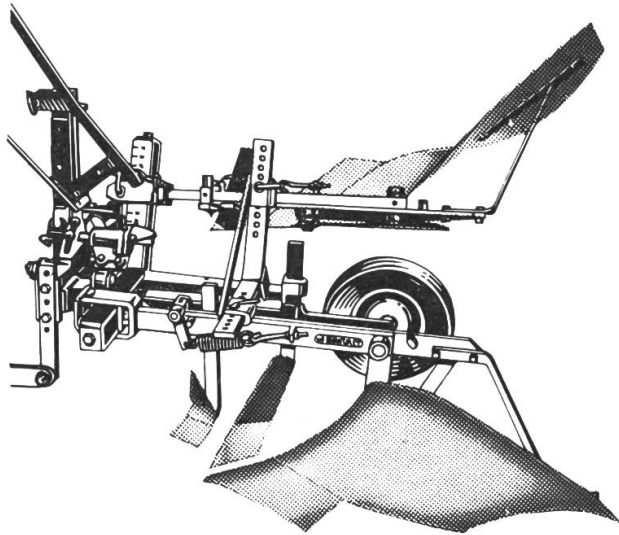

**Der tausendfach
bewährte Winkelpflug**

- Stufenlose Breitenverstellung, gibt selbst an steilen Hängen saubere Ackerarbeit
- Zuverlässige Bruch-sicherung, hebt den Pflug aus der Furche
- Bequeme Wendevorrichtung keine Ermüdung
- Verschiedene Ausführungen für alle Traktoren mit Dreipunkt und Regelhydraulik

Es gibt viele Pflüge – alle sind gut – aber ALTHAUS-Pflüge sind besser!
Ueberzeugen Sie sich selbst – Telefonieren Sie uns, gleich jetzt!

ALTHAUS+CO



Besuchen Sie unseren
Stand an der Land-
maschinenschau Burgdorf
vom 1.–6. April.

Pflugfabrik – 3423 Ersigen – Telefon (034) 3 21 62 / 63

BÜHRER Verkauf Service Reparaturen

Dechentreiter-Ladewagen

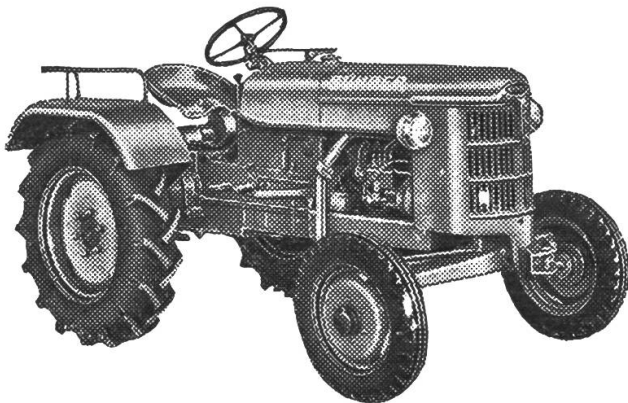

Baas-Frontlader
Lieferung sämtlicher
Zusatzgeräte und Land-
maschinen. Ausführung
aller Reparaturen.

Offiz. Bührer-Vertretung

Matzinger AG
8600 Dübendorf ZH

Stets grosses Lager an Occasions-Traktoren
Günstige Preise. Teilzahlungen.

Neugutstrasse 89, Tel. 051 / 85 77 77

Rapid

ALLTRAC 400



Der wirtschaftliche Leichttransporter mit der grossen Ladefläche. Allradantrieb, Differentialsperre und kleiner Wendekreisradius verleihen dem Rapid Alltrac 400 eine vortreffliche Geländegängigkeit. Verlangen Sie den ausführlichen Prospekt oder lassen Sie sich den Rapid Alltrac 400 vorführen.

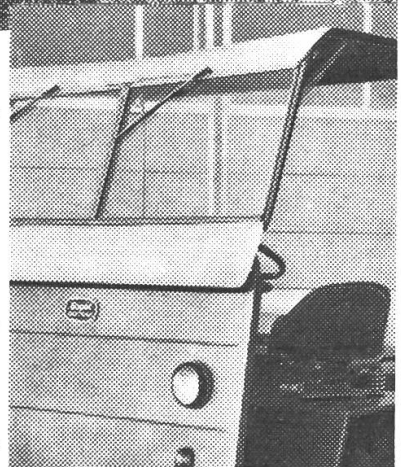

Senden Sie mir bitte Ihren Prospekt RAPID ALLTRAC 400.

Name: _____

Adresse: _____

Einsenden an: RAPID MOTORMÄHER AG, 8953 DIETIKON-ZÜRICH

BON

Kauf + Verkauf

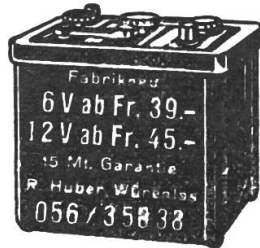

1a Traktoren-Batterien

Kölafeldhäcksler und Ladewagen Harrasheulader

fabrikneu, günstig abzugeben.

Anfragen unter Chiffre 85

**INSERTAS
ANNONCEN-EXPEDITION**
Commerzhaus, Vaduz

Zu verkaufen

1 Mährescher Land D-250
Perkins-Diesel, neuwertig,
Preis Fr. 12'500.-

1 Feldhäcksler Speiser «Scampolo», mit 6 Messern, Schneideeinrichtung für Seitenanbau.
Preis: Fr. 4'800.-

1 International Traktor
3 Zyl. Diesel mit Mähapparat
Hydraulik mit 3 Punkt, revidiert.
Preis Fr. 6'500.-

Hürlimann-Traktoren H-12 und D-50, zu sehr billigen Preisen.

1 Einachstraktor Bucher-Diesel
Preis: Fr. 1'500.-

Auskunft erteilt:

Zumbrunn & Wüthrich, Landmaschinen, 4699 Wittinsburg BL
Tel. (062) 6 53 21
ab 07.00 bis 09.00 Uhr.

GÜNSTIGE OCCASIONEN

Ladewagen

LUXOR
Krüger
Agrar
Köla

Mistzettmaschinen

Amazone
Friestein
Köla
Mistral

Feldhäcksler

Köla-BOY
Köla-STAR
Fahr
Faun

Feldlader

Fella mit Wurfband
Harras
Eicher

Mistladekranen

KIWA-Favorit mit Aufbaumotor
KIWA-Piccolo

Zerreissgebläse Dücker
LK 2

Scheibenegge Landberg

Heulift

Silolift

Alle Maschinen sind in sehr gutem Zustand und werden zum Teil mit Garantie abgegeben.

Zu verkaufen

neuwertigen Ladewagen

gute Marke. An Zahlung wird Pferd genommen.

Offerten unter Chiffre
T 1236 H der Hofmann-
Annoncen
8163 Obersteinmaur ZH

T. Saxer AG Landmaschinen
8603 Hegnau ZH Tel. (051) 864342

⊕ Patent Nr. 352 522

Traktoregge Zaugg für 3-Punkt-Aufhängung

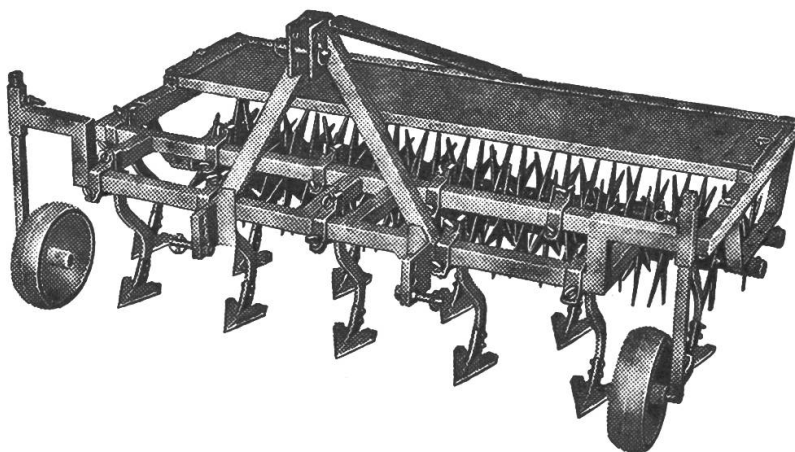

leistet vorzügliche Arbeit, auch in schwierigen Bodenverhältnissen. 3 Grössen und in verschiedenen Ausführungen. Verlangen Sie Prospekt oder Vorführung.

Gebr. Zaugg
3537 Eggwil

Tel. 035/6 11 47

Pflugbau - Landmaschinen

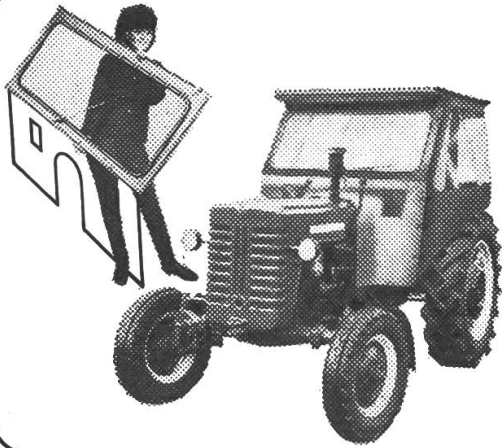

Breitverdeck Mod. VIKTOR-X

mit abnehmbarer, federnder Hängefrontscheibe ist eine Neukonstruktion und bietet dem Fahrer absoluten Schutz. In 2 Breiten lieferbar, passend auf alle Maschinen.

Verlangen Sie Prospekt. Verkauf durch uns oder Ihren Landmaschinenhändler.

Schwalder AG., VIKTOR-Verdecke, Amriswil
Tel. (071) 6 75 07

Neues Turbo Saug-Mix-Sprühfass

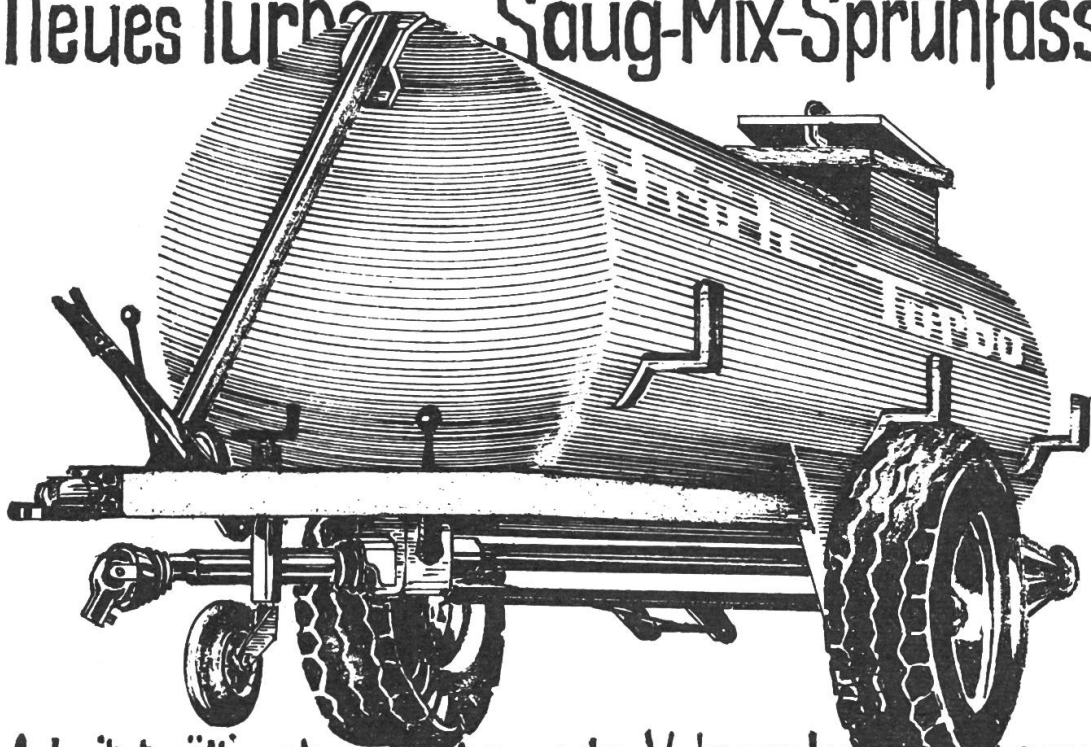

Arbeitet völlig ohne Kolben oder Vakuumkompressor

Früh

Jakob Früh, Maschinenfabrik, Münchwilen TG

Telefon (073) 6 24 33 oder 6 24 52

In Burgdorf ausgestellt, Halle 1, Stand 114



MEHRZWECK-OEL FÜR JEDEN MOTOR

Benzin, Diesel, Petrol. Für Motor, Getriebe, Hydraulik.

H.R. Koller + Cie. Winterthur

Telefon 052 23381

KAISER

... mit Vorsprung an der Spitze!



Das **KAISERFASS** war das erste Fass seiner Art auf dem Schweizer Markt. Dies war vor 7 Jahren.

Das Saug-Druck-Arbeitsprinzip ist inzwischen im In- und Ausland zu einem Begriff geworden... genau so wie der Name KAISER! Wenn Sie die Nachahmungen der Konkurrenz mit unserem Fass vergleichen, fällt Ihnen die Entscheidung leicht:

... das Spezialprodukt ist eben das **KAISERFASS**

KAISER-Fahrzeugwerk

9493 Schaanwald
Telefon (075) 3 14 73

... Die guten Landmaschinen

Besuchen Sie uns bitte



an der Schweizerischen Landmaschi-
nenschau in Burgdorf vom 1.-6. April

Halle IV Stand 410

EXAKTHÄCKSLER FELLA PASSAT

der bekannte und solide Exakthäcksler
mit dem erstklassigen Pick-up.
Anhängung im Zugmaul oder Seiten-
anbau.

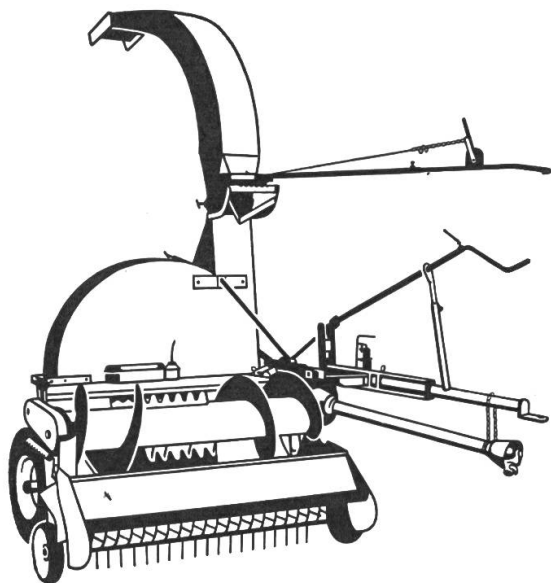

EXAKTHÄCKSLER FELLA ORKAN

Hochleistungshäcksler für Grossbe-
triebe. Aufnahmebreite 1,65 m.
Verlangen Sie bitte Auskunft und
Unterlagen.

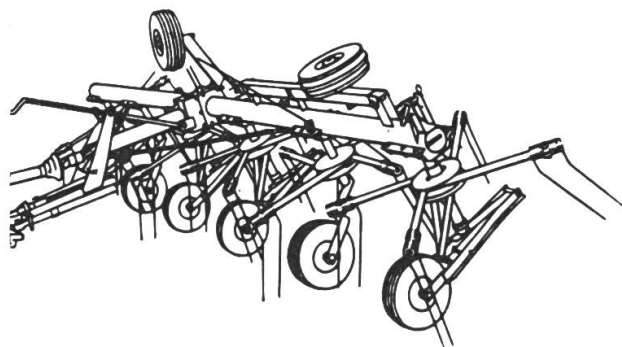

TURBOHEUER FELLA- KRUEGER

Bevor Sie eine Heumaschine anschaf-
fen, sollten Sie sich über diese Ma-
schine informieren. 3 Modelle.

Verlangen Sie bitte Prospekte.

Kennen Sie unsere:

KONGSKILDE Getreidesilos

KONGSKILDE Kulturgerät

FELLA Alleslader **METEOR**

FELLA Häckselwagen

FELLA Niederdruckpresse

FELLA Kombigebläse

HANSEAT Düngerstreuer



AGRO-SERVICE SA

Telefon (065) 2 58 62

4528 ZUCHWIL-SOLOTHURN

Rascher Start...

...und gutes Licht!



die führende Marke



Accumulatoren-Fabrik Oerlikon, 8050 Zürich 11

Verkaufsbüro in 8055 Zürich 3, Goldbrunnenstrasse 144 sowie Büros und Werkstätten in Basel-Münchenstein, Biel Chur, Frauenfeld, Freiburg, Genf, Lausanne, Lugano, Luzern, Olten, Sitten und St. Gallen

70 Jahre Erfahrung

PERKINS Revisionen
DIESEL Ersatzteile
Austausch-
motoren

Generalvertretung für die Schweiz

PROMOT AG SAFENWIL 062 62241

ZENITH **Godesberg-Pflug**

seine besonderen Vorzüge:

- mühelose Bedienung
- Verwendung an Traktoren mit oder ohne Hydraulik
- Besondere Eignung für schweren, steinigen und hängigen Boden
- hebt und wendet automatisch
- Verwendung des Ein- und Zweischarenpfluges am gleichen Rahmen



Auskunft und
Vorführungen durch

Kupferschmid+Co.

Steffisburg-Dorf

Tel. (033) 2 83 83

Pflugbau seit 1870

Kühler

für PW, LW und Traktoren garantiert stadelrot!

- **Wir erledigen Innert einem Tag:**
Reparaturen / Auslaugen / Entkalken
Einbau neuer Elemente
- **Sofortige Bedienung:**
Auswärtige Kunden: per Bahn-Express
Empfangsstation: Zürich HB

Benetti AG., Letzigraben 113, Zürich

Telefon (051) 52 15 28

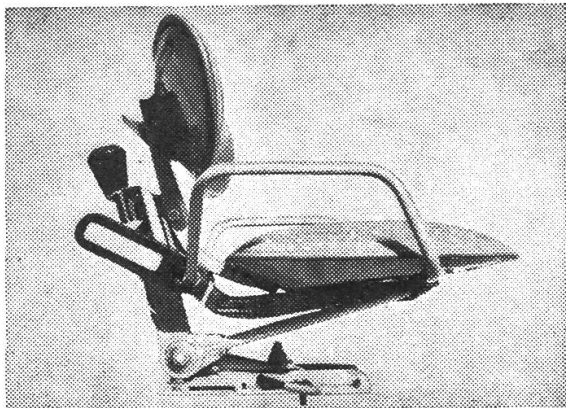

Landwirt - schütze Deine Gesundheit !

darum bequem und leistungs-
fähiger dank dem neuen

Spezialsitz für Traktoren

gefedert, mit Stossdämpfer —
für jedes Fahrergewicht stufen-
los einstellbar — einfacher Ein-
bau — IMA empfohlen.



Zürich, Regensdorf, Winterthur,
St. Gallen, Basel, Luzern,
Lausanne, Sion, Genève

Spur halten mit Spur-Ketten

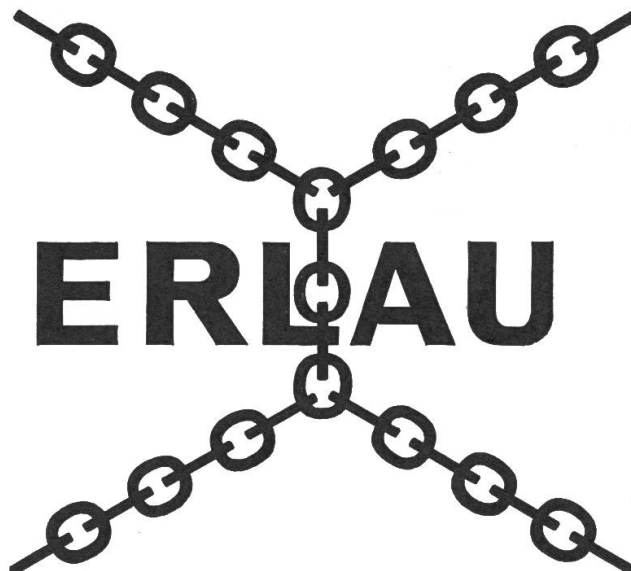

Generalvertretung für
ERLAU-Schneeketten



Burgdorf Zürich Basel Luzern Lausanne Genève

Schweizerische Landmaschinenschau Burgdorf/BE 1.—6.April 1965



Wir präsentieren unser Verkaufsprogramm:

- FORD-Traktoren (mit Mähwerk)
- Mähhäcksellader TAARUP
- Hochdruck-Aufsammlerpresse BALER
- Schnellwenderechen LFE
- Anbaupflüge HENRIOD 1-, 2- und 3-scharig
- Mistkran und -Lader SEGALA und BAYARD, hydraulisch drehbar
- Mähdrescher EPPLE-MOBIL

Unser geschultes Personal berätet Sie gerne.
Besuchen Sie uns auf dem Stand 111 in Halle 1.

PAUL HENRIOD G.m.b.H., ECHALLENS /WAADT

Tel. (021) 81 18 81 — 81 18 82

Pflugfabrik, Landmaschinen und offizielle FORD-Vertretung

KOORDINAT HEUERTE MASCHINEN

Früh

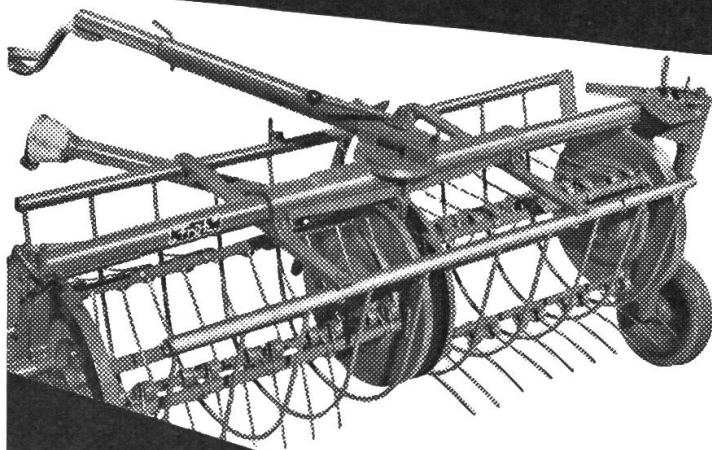

Die moderne Maschine für eine exakte und schonende Einmann-Heuerbung. Sie wird nicht nur aller ihrer guten Arbeiten wegen viel gekauft, sondern auch speziell von Landwirten, die ihr wertvolles Futter schonend bearbeiten wollen. - Lieferbar für Traktoren und Einachser.

in Burgdorf ausgestellt
Halle 1, Stand 114

für exakte Arbeit!
Wenden
Schwaden
Gras zetzen
Schwad streuen

JAKOB FRÜH MÜNCHWILEN TG
Maschinenfabrik Tel. 073 6 24 33

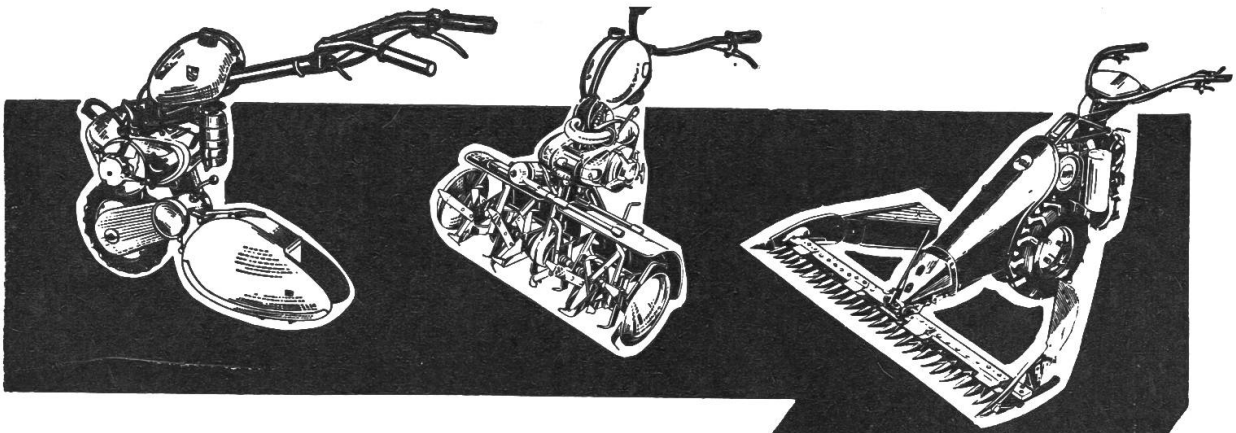

Werden auch Sie
zufriedener
AGRIA-Besitzer!

Wir haben bestimmt
eine ideale AGRIA
für Ihren Betrieb!

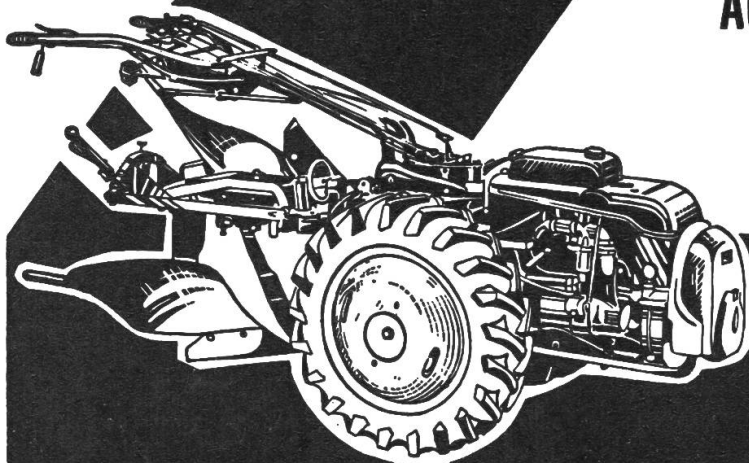
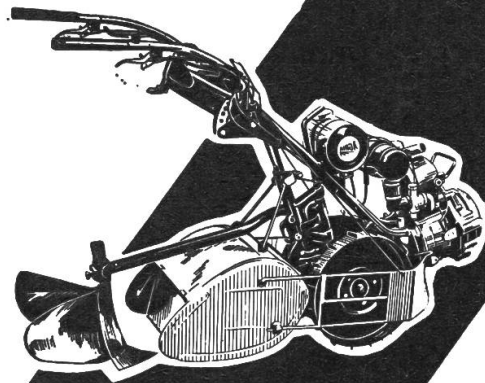
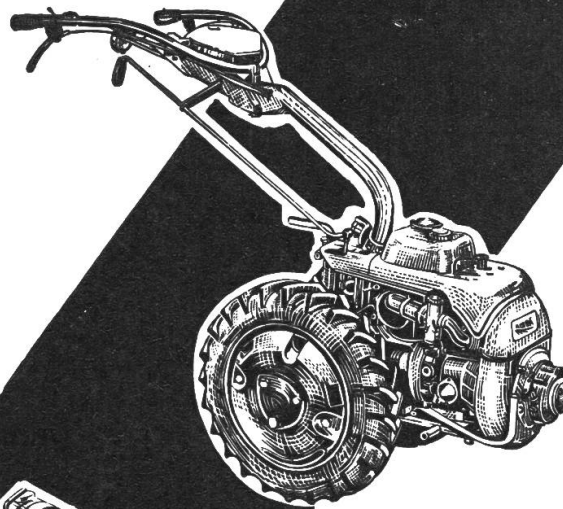

Das AGRIA-Programm
umfasst Maschinen
von 2,5–12 PS

Verlangen Sie noch
heute unsere
interessanten Prospekte

AGRIA-Landmaschinen AG.

3426 Aeffligen 14/15 BE
Telefon 034/3 26 64

AGRIA

Schweizerische Landmaschinenschau Burgdorf, Halle II, Stand 202

Das Mitfahren auf dem Kotflügel ist keine Qual mehr . . .



ASCAMAT-Mitfahrersitz

(passend auf Kotflügel)

federt horizontal

Keine Geländerschläge in den Rücken!

Ein- und **zweiplätzig** lieferbar!

Verlangen Sie ausführliche Prospekte.

A. C. SCHAWALDER ASCAMAT-Sitze 9004 St. Gallen

Tel. (071) 24 73 66 / 63 48 02



HEUPACK

ein Begriff

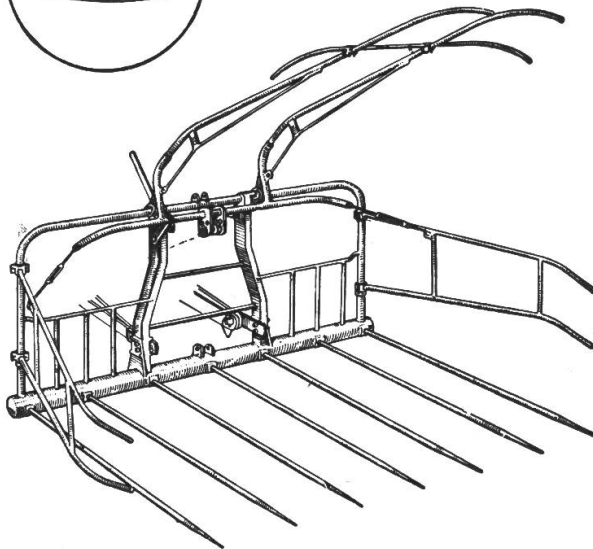

- einfach
- betriebssicher
- wartungsfrei
- Spezial-Zinken
- Automatik-Oberlenker
- Zangensperre
- preisgünstig
- Verkauf durch Händler

Anbau an jeden Traktor mit Hydraulik.
Verlangen Sie Prospekte und Preislisten bei

ALFA-LAVAL

AG 6210 Sursee / LU Telefon 045/43131

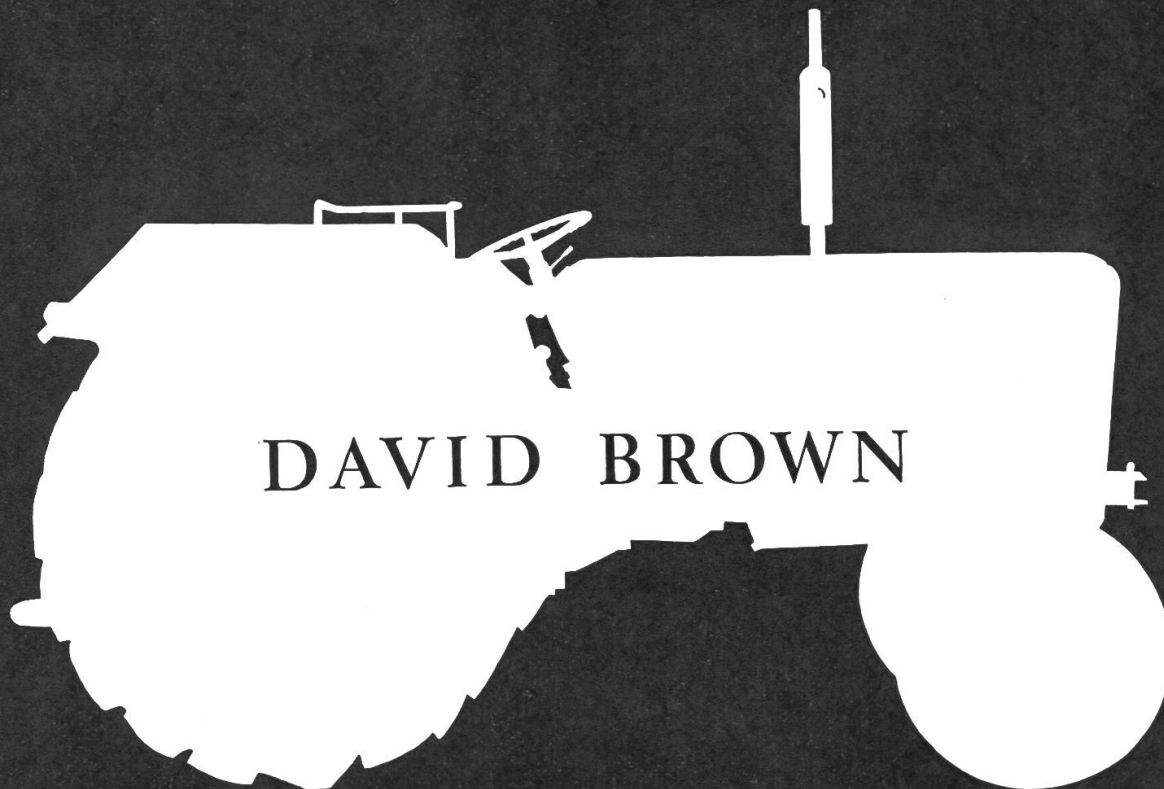

**Verkaufs- und Service-Stellen
in der deutschen Schweiz:**

E. Schopfer	Schmitten	FR
W. Bernhard	Kerzers	FR
Weber & Hofmann & Co.	Rümlingen	BE
Garage A.B.C.	Bienne	BE
H. Steiner	Biberist	SO
J. Wagner	Herzogenbuchsee	BE
W. Hunziker	Wolfwil	SO
Gebr. Weber	Gontenschwil	AG
A. Heer	Auw	AG
K. Werren	Winterthur	ZH
Reber	Bischofszell	SG
W. Roth	Haag	SG
R. Grunder & Cie SA	Lenzburg	AG

R. GRUNDER + C^{IE} SA

HENNIEZ Tél. (037) 6 41 83

MEYRIN Tél. (022) 41 49 33

Erismann Anbau- pflug M 65

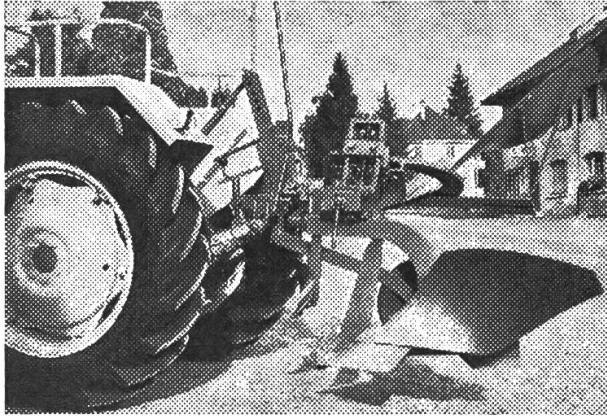

speziell gebaut für die Regelhydraulik. Kann mit oder ohne Stützrad bezogen werden.

Neue Riesterform garantiert in allen Verhältnissen eine tadellose Arbeit. Haben Sie einen Grossbetrieb und einen schweren Traktor zur Verfügung, so empfehlen wir Ihnen den **Doppelscharpflug**

Besuchen Sie uns an der Schweizerischen Landmaschinenchau 1965 in Burgdorf (1.-6. April).

estumag

SURSEE

Land- u. Industriemaschinen AG

Telefon (045) 4 31 43

BON

Senden Sie mir Prospekte über
ERISMANN-Anbaupflug M 65
Doppelscharpflug T

Neu! Elektro- Schweissboy

30-160 Amp., Schweizer Fabrikat



In jeder Netzspannung lieferbar
(220/380 Volt normal)

Preis Fr. 525.- plus Zubehör

Wichtig: Bei diesem soliden und handlichen Schweissboy für Werkstatt, Montage und Landwirtschaft können Sie Elektroden bis 2,5 mm im Dauerbetrieb einsetzen. Sie können aber auch Elektroden mit 3,25 u. 4,00 mm Durchmesser einwandfrei verschweissen.

Garantie 1 Jahr

Verlangen Sie Prospekte oder Vertreterbesuch. Wenn sie sich im Schweißen nicht auskennen, werden wir Sie fachtechnisch beraten und mit der Handhabung der Anlage vertraut machen.

Generalvertretung:

Willi Neuenschwander

Eisenwaren/Werkzeuge

Schlieren

Tel. (051) 98 74 64





Zeitersparnis, weniger Unterhaltungskosten,
geringerer Treibstoffverbrauch,
Schutz der Bodenkultur und höhere Lebensdauer.
Verkaufsargumente für einen Reifen, der

DIE VORTEILE EINER RAUPENKETTE

mit denjenigen eines bereiften Rades vereint.
Das heißt: konstante Bodenhaftung
und Traktionstüchtigkeit sowie Schmiegsamkeit und
Abdämpfung von Stößen.

Eine Exklusivität von PIRELLI ist der unter dem
Laufband um die Karkasse gespannte
Textilgurt. Er gewährleistet, daß dieser Reifen
ohne Schlupf rollt, was eine wesentliche
Zugkraftsteigerung des Traktors bedeutet.

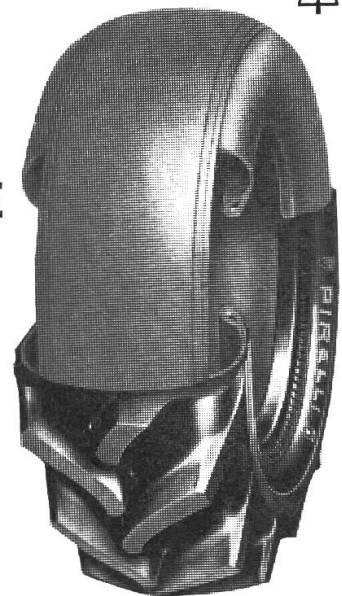

TRACTOR AGRICOLO CINTURATO

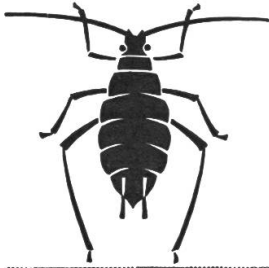

Schädlings- Bekämpfung



schnell und wirksam in geschlossenen Baumbeständen mittels

PLATZ Zapfwellen-Wirbelmolekulator

✦ SEIT 100 JAHREN ✦

Angetrieben durch die Zapfwelle des Traktors, kann er zum ein- oder zweiseitigen Spritzen von grossen Kulturen eingesetzt werden, bei einer Reichweite bis zu 12 m. Alle Armaturen der Spritze sind vom Fahrersitz aus bedienbar. Ein wirtschaftliches, speziell für die schweizerischen Verhältnisse entwickeltes Gerät im Kampf gegen Schädlinge.

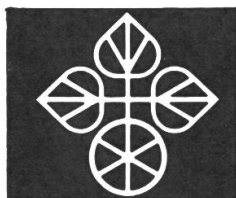

LANDTECHNIK AG

Fribourg / Bd de Pérolles 2 / Telephon 037 29515/17

Senden Sie bitte unverbindlich Prospekte und Preise über PLATZ-Wirbelmolekulatoren

Name und Adresse _____

TR