

Zeitschrift: Der Traktor und die Landmaschine : schweizerische landtechnische Zeitschrift
Herausgeber: Schweizerischer Verband für Landtechnik
Band: 26 (1964)
Heft: 15

Werbung

Nutzungsbedingungen

Die ETH-Bibliothek ist die Anbieterin der digitalisierten Zeitschriften auf E-Periodica. Sie besitzt keine Urheberrechte an den Zeitschriften und ist nicht verantwortlich für deren Inhalte. Die Rechte liegen in der Regel bei den Herausgebern beziehungsweise den externen Rechteinhabern. Das Veröffentlichen von Bildern in Print- und Online-Publikationen sowie auf Social Media-Kanälen oder Webseiten ist nur mit vorheriger Genehmigung der Rechteinhaber erlaubt. [Mehr erfahren](#)

Conditions d'utilisation

L'ETH Library est le fournisseur des revues numérisées. Elle ne détient aucun droit d'auteur sur les revues et n'est pas responsable de leur contenu. En règle générale, les droits sont détenus par les éditeurs ou les détenteurs de droits externes. La reproduction d'images dans des publications imprimées ou en ligne ainsi que sur des canaux de médias sociaux ou des sites web n'est autorisée qu'avec l'accord préalable des détenteurs des droits. [En savoir plus](#)

Terms of use

The ETH Library is the provider of the digitised journals. It does not own any copyrights to the journals and is not responsible for their content. The rights usually lie with the publishers or the external rights holders. Publishing images in print and online publications, as well as on social media channels or websites, is only permitted with the prior consent of the rights holders. [Find out more](#)

Download PDF: 09.08.2025

ETH-Bibliothek Zürich, E-Periodica, <https://www.e-periodica.ch>

Bitte, nehmen Sie Platz

und arbeiten Sie in Gedanken einmal mit unserem KMF-Hydraulik-Mistlader. Erster Hebel (von rechts) hebt und senkt den Auslegerarm, dritter Hebel beugt und streckt den Knickarm, zweiter Hebel öffnet und schliesst den Mistgreifer, vierter Hebel – den brauchen Sie gar nicht, denn er ist mit Fusspedalen gekuppelt: Druck auf linkes Pedal dreht die Plattform links herum, rechtes Pedal rechts herum, alles hydraulisch. Sie brauchen also die Handhebel nicht loszulassen, um die Plattform zu schwenken. So ergibt sich ein fließender Ablauf der Arbeitsphasen.

Der Führersitz ist noch frei. Reservieren Sie ihn für sich und verlangen Sie noch heute unsern Prospekt, oder am besten gleich eine Vorführung.

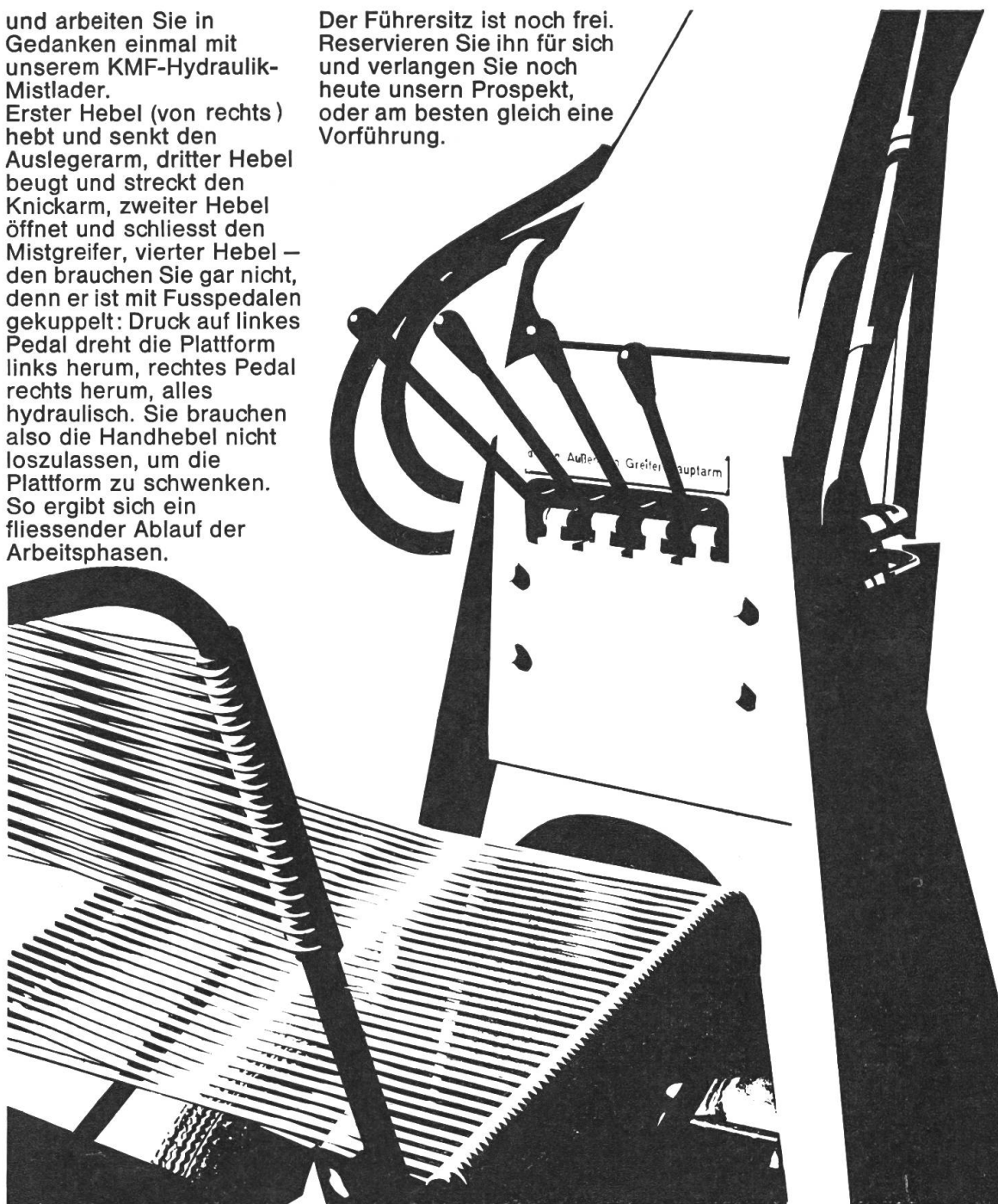

Schicken Sie mir unverbindlich Prospekt und Preisliste über den KMF-Hydraulik-Mistlader. Adresse:

Ausschneiden und in offenem Umschlag mit 5 Rp. frankiert einsenden an Aebi & Co AG, 3400 Burgdorf
Telephon 034/2 33 01

AEBI

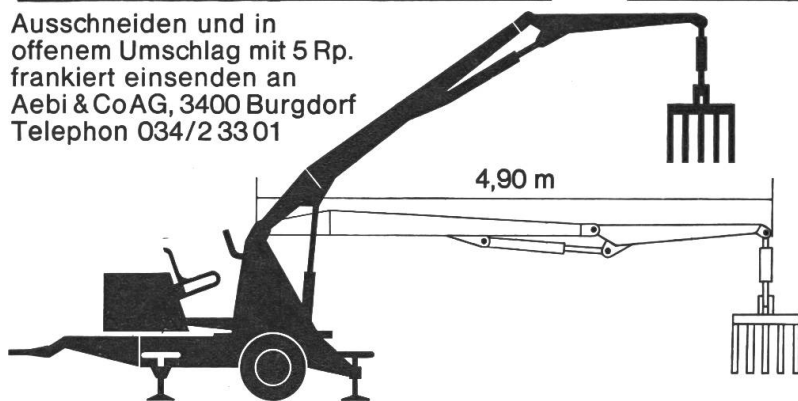

Sicherheit Stabilität Einfachheit Lange Lebensdauer

Alle diese Garantien sind beim Rotor-PZ-Heuer eingeschlossen

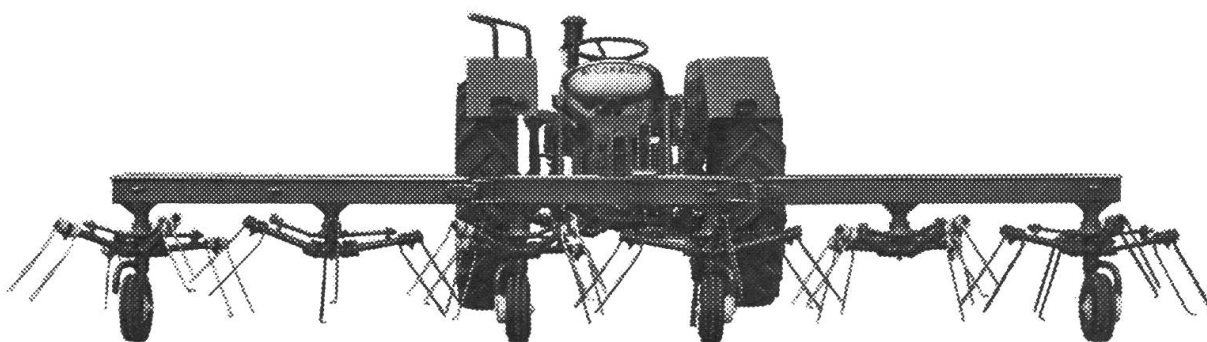

Der Rotor-PZ-Heuer ist äußerst stark gebaut
KEINE KREUZGELENKE !

Ganzes Getriebe mit Schrägverzahnung
absolut wartungsfrei.
Pro Kreisel nur 2 Schmiernippel.
Die 4 Zinkenarme pro Kreisel sind einzeln
abgefedert, somit schonendste Behandlung
des Futters und beste Boden Anpassung.

**KEIN VERLETZEN DER GRASNARBE
DANK SPEZIALZINKEN**

Einfachstes Umstellen von Arbeits- in
Transportstellung. Die Zinken sind ca. $\frac{3}{4}$
pro Umdrehung am Boden, somit wird auch
ganz kurzes Futter einwandfrei gezettet.

NEU AUCH FÜR DREIPUNKT!

Fester Anbau am Traktor, daher muß bei
engen Kurven die Zapfwelle nicht aus-
geschaltet werden.

VERSTELLBARE STREUBREITE

**PROFITIEREN SIE JETZT VON UNSEREM
SPEZIALANGEBOT !
WINTERRABATT !**

Der Rotor-PZ-Heuer ist eine Maschine mit
einer langen Lebensdauer.

Viele Hundert begeisterte Schweizerbauern
sind glückliche Rotor-PZ-Heuer-Besitzer.

Der Rotor-PZ-Heuer ist die einzige Maschine
dieser Art, bei der Sie auf dem Feld von 2
auf 4 oder 6 Kreisel in 1 Minute umstellen
können.

MESSER

Ernst Messer AG, Landmaschinen

4450 Sissach BL Tel. (061) 85 23 21

Verkaufsbüro:

6318 Walchwil ZG Tel. (042) 7 82 91

Das unbezahlbare Plus der Erfahrung

hat sich auch diesen Herbst, anlässlich des
Weltmeisterschafts-Wettpflügens
in Fuchsenbigl bei WIEN gezeigt.



Ein **Hurlimann**-Traktor war es, der dort die grösste Pflugleistung aller vorgeführten Traktoren zeigte. Alle führenden Marken der Welt waren bei dieser Vorführungs- und Leistungsschau dabei.

Es war ein Schweizer-Traktor, ein **Hurlimann**, der dort als einziger 6-scharig, 2,1 m breit und 28 cm tief pflügte und gleichzeitig mit der Motoregge zum saattfertigen Acker eggte. Arbeitsleistung: 1,2 ha pro Stunde.



Ein John Deere Traktor für Ihren Betrieb!

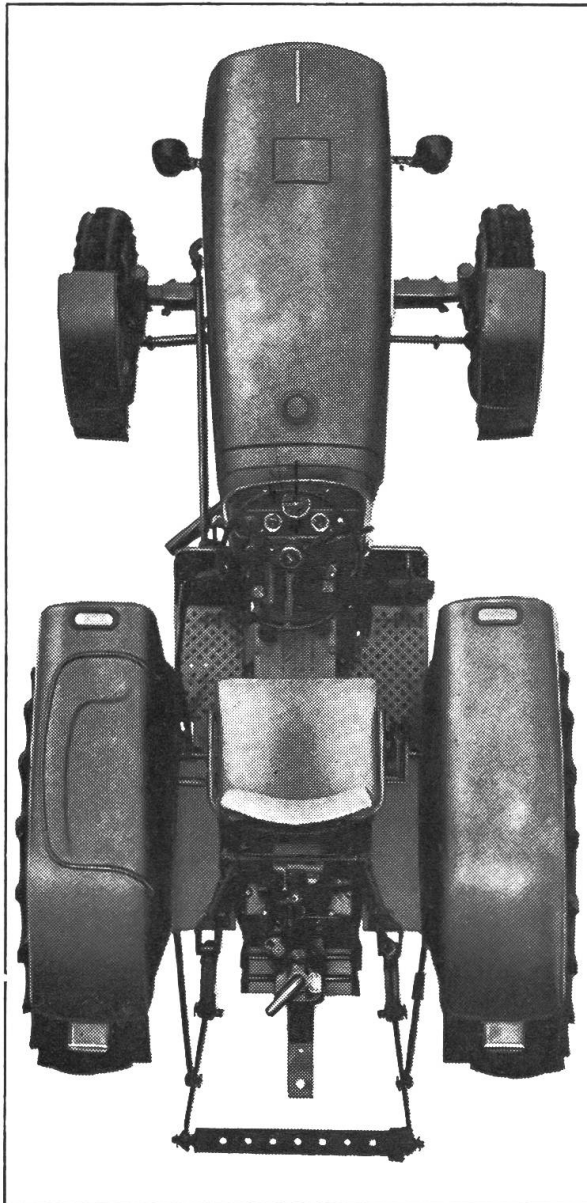

Das reichhaltige John Deere Programm hat auch für Ihren Betrieb den passenden Traktor. John Deere Traktoren sind Qualitätserzeugnisse, jeder Situation gewachsen und von höchster Zuverlässigkeit. Ausführliche Prospekte über jeden der 5 Typen senden wir Ihnen gratis und unverbindlich. Benützen Sie bitte untenstehenden Abschnitt!

Das Aufsteigen ist für den Fahrer von links wie von rechts gleichermassen einfach.



MATRA ZOLLIKOFEN

Senden Sie mir gratis und unverbindlich den Prospekt «John Deere Traktor» Typ 100 300 500 700 3010 (Zutreffendes unterstreichen).

Name und Adresse:

DT

Zollikofen (Bern) Tel. 031/65 01 06
Yverdon (Vaud) Tel. 024/2 22 73

Regionalvertretungen:

An zuverlässige und seriöse Landmaschinen-Handwerker können noch Regionalvertretungen abgegeben werden. Anfragen und Bewerbungen werden unverzüglich und vertraulich behandelt.





Jetzt AGROLA-Frostschutz einfüllen!

AGROLA-Frostschutz, inhibiert – der maximale Kälteschutz, verhindert Rost- und Kalkbildung, ist neutral und greift die Karosserie nicht an.

Originalkanne à 4 Liter, nur Fr. **13.85**
inkl. Kanne



Erhältlich bei den
landw. Genossenschaften
oder den Landw.
Genossenschafts-
verbänden:
Landverband St. Gallen,
Nordwestverband
Solethurn,
VOLG Winterthur

Der bestens bewährte

Ladewagen «Aladin-Spezial»

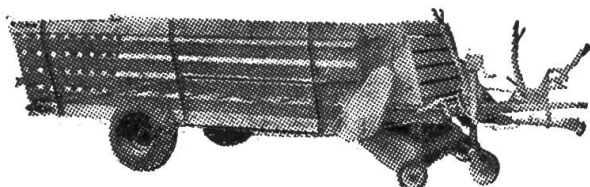

mit Grünfutterbau

mit Dürrfutterbau

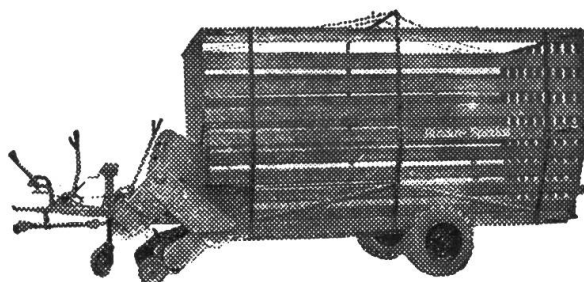

Zum Laden von Grünfutter, Heu, Stroh, Welksilage, Halbheu, Rübenblatt, Mais

- Niedere Bauart, dadurch hangsicher
- Mit Grünfutteraufbau Höhe total 1,55 m
- Enormes Fassungsvermögen bei Grün- und Dürrfutter
- Schubkolbenbeschickung, dadurch kein Quetschen des Futters
- **Kratzboden mit dreifachem Kettenzug**
- **Schnellabladevorrichtung** (Entleerung in zirka 45 Sekunden)
- Pick-up-Breite 1,50 m, mit Tasträdern
- Pick-up separat ausschaltbar
- Geringer Kraftbedarf
- Aeusserst preisgünstig

T.SAXER AG LANDMASCHINEN HEGNAU ZH
Tel. 051 / 86 43 42

Unsere Gebietsvertreter und Servicestellen:

Buchmann Hans, Ruswil LU, Tel. (041) 87 32 49
Führer Wilhelm, Bilten GL, Tel. (058) 4 79 51
Kaiser Erwin, Laufen, Tel. (061) 89 66 33
Kaiser Franz, Stans OW, Tel. (041) 84 23 64
Maendli Alois, Zizers GR, Tel. (081) 5 16 57
Mumenthaler Erich, Staffelbach AG, Tel. (064) 5 02 69
Sollberger Andreas, Herzogenbuchsee BE, Tel. (063) 5 11 06
Zysset Ernst, Herisau AR, Tel. (071) 5 27 19



Sicherheit

schätzt der Landwirt in erster Linie. Schon ein sicherer, schneller und gefahrloser Start ist durch die gerade Unterfläche und die Lage des hinteren Griffes gewährleistet. Dann begeistert die Geräuscharmheit und Handlichkeit des neuen Modell HUSQVARNA E-70 ganz besonders.

Was die Leistungsfähigkeit und Dauerschnitthaltigkeit anbetrifft... dafür bürgt die schwedische Spitzenqualität. Durch Vereinigung zweier Weltbegriffe: HUSQVARNA-Motorsäge und SANDVIK-Schneidevorrichtung wurde hier ein Gerät geschaffen, das einfach nicht mehr zu überbieten ist. Wer HUSQVARNA wählt, sägt gut!

Zahlreiche Verkaufsstellen in der ganzen Schweiz bieten Gewähr für raschen und zuverlässigen Service.

Husqvarna

Ich interessiere mich für eine HUSQVARNA-Motorkettensäge und ersuche Sie um

- * Zustellung von Prospekten
- * unverbindliche Vorführung
- * Gewünschtes unterstreichen



Name und Adresse: 25:

Aktiengesellschaft GEISER + CO GECO 4900 Langenthal

BÜHNER

**bringt eine
umwälzende Neuheit!**

Mit seiner sensationellen, umwälzenden Erfindung eröffnet Bühler eine neue Aera im Traktorfahren.

Bühler TRACTOSPEED Getriebe

Patente im In- und Ausland angemeldet

Was bisher beim Traktor als Zug- und Arbeitsmaschine ein unlösbares Problem schien, an dem die Fachleute in aller Welt unermüdlich arbeiten, wird durch die Erfindung von Bühler zur Wirklichkeit:

Blitzschnell, mühelos und sicher schaltet man die Gänge ohne Zwischengas auf- und abwärts, ohne Rücksicht auf Drehzahl oder Geschwindigkeit, mit belasteter oder unbelasteter Zapfwelle und zwar bergauf oder bergab, vorwärts oder rückwärts, auf der Strasse oder im Acker, mit dem leeren Traktor sowohl als auch mit dem schwersten Anhänger oder Gerät.

Welch ein Fortschritt dies bedeutet und welche Sicherheit dies im gefährlichen Gelände oder mit belastetem Mähdrescher, Feldhäcksler usw. bietet, leuchtet jedem Traktorfahrer sofort ein.

Diese bahnbrechende Neuheit, die von Fachleuten als der grösste Fortschritt im Getriebebau seit der Einführung der Synchronisierung bezeichnet wird, können Sie jetzt bei den Bühler-Vertretern besichtigen. Sie erfahren dort alles Nähere und können sich an einem Demonstrations-Traktor mit dem Bühler-TRACTOSPEED-Getriebe von den ungeahnten Möglichkeiten selbst überzeugen.

BÜHLER

wie immer – voraus!

Bühler Traktorenfabrik AG, 8340 Hinwil ZH

Telefon (051) 78 09 61

SAMRO Spezial

Kartoffel-Vollernter und Zuckerrüben- Erntemaschine wirtschaftlich, handlich, unverwüstlich

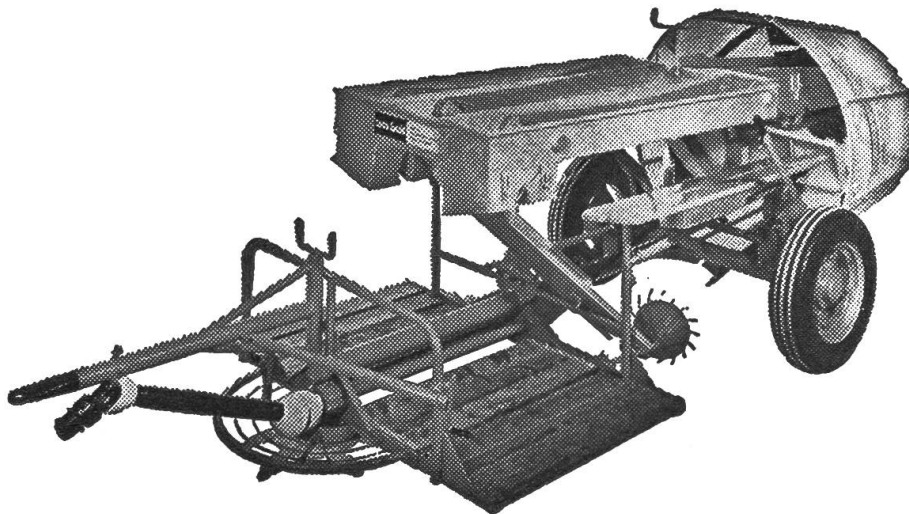

Seit über 10 Jahren gebaut, bewährt und stets verbessert.
Einige tausend Maschinen im In- und Ausland im Einsatz.
Der meistverkaufte Kartoffelvollernter.
Robust und anspruchslos.
Leicht zu manövrieren, auch auf kurzen Aeckern

wirtschaftlich einsetzbar.
Kurze Rüstzeiten.
Geringe Zugkraft erforderlich (nur 8–12 PS).
Praktisch in allen Bodenverhältnissen einsetzbar.
Schonendste Behandlung des Erntegutes.
Grosse Verleseleistung durch sitzendes Verlesepersonal.

Bequeme Arbeitshöhe der Verlesebänder.
Unterstützung der Verlesearbeit durch angetriebene Sortierwalze.
Die Maschine kann marktfertige Ware liefern.
Mit wenig Zubehör kann der SAMRO in eine Zuckerrübenerntemaschine umgebaut werden.

**Kunz & Co., Burgdorf
Maschinenfabrik
Tel. (034) 2 55 55**

Ostschweiz: Hans Meier
mechanische Werkstätte
Marthalen ZH
Tel. (052) 4 34 60

Westschweiz:
Benjamin Burri,
machines agricoles
Le Mont-sur-Lausanne
Tél. (021) 32 03 05

KUNZ- Kartoffel- Sortierer

einige Maschinen aus Nachserie sofort verfügbar.

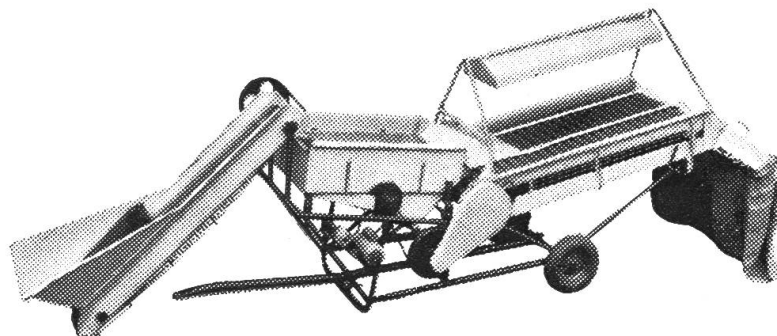

**Kunz & Co., Burgdorf
Maschinenfabrik
Telephon (034) 2 55 55**

Die Maschine ermöglicht Ihnen Qualitäten in den Verkauf zu bringen und marktfähig zu bleiben.

Schonende Behandlung der Kartoffeln.

Exakte Grössensortierung.

Genaue Qualitätskontrolle dank Programmschaltung.

Einwandfreie Beleuchtung und Heizung.

Umschaltbare Absackung.

Einwandfreies Material in bewährtr
Einwandfreies Material in bewährter

**Ostschweiz: Hans Meier, mechanische Werkstätte
Marthalen ZH Telephon (052) 4 34 60**

**Westschweiz: Benjamin Burri, machines agricoles
Le Mont sur Lausanne Telephon (021) 32 03 05**

Wählen Sie...

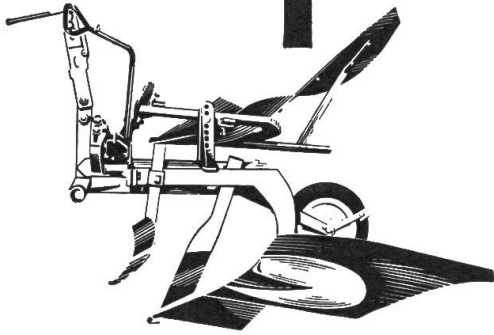

Winkeldrehpflug « Cérés »

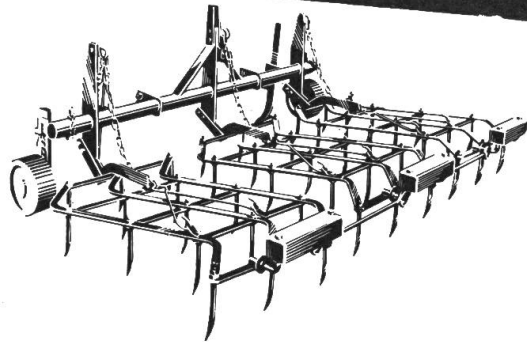

Ackeregge

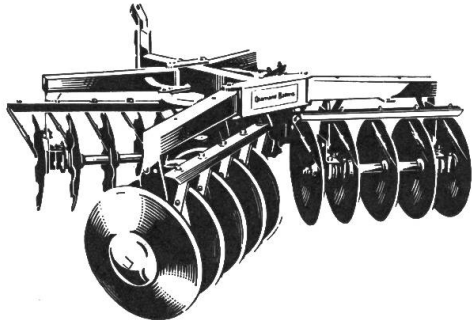

Scheibenegge

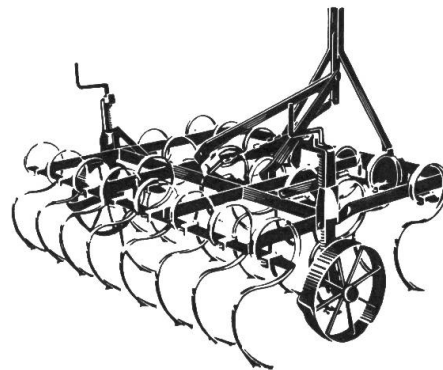

Kulturegge

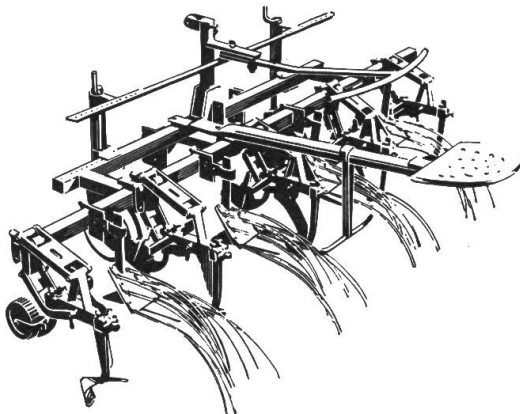

Vielfachgerät



**Kunstdüngerstreuer
Vicon-SPANDICAR**

Andere Anbau- Geräte

Zweischarplüge
Walzen jeder Art
Kasten-Kunstdünger-
streuer
Verlangen Sie unver-
bindlich Prospekte
und Vertreterbesuch

Allamand s.a. Morges
machines agricoles - tracteurs

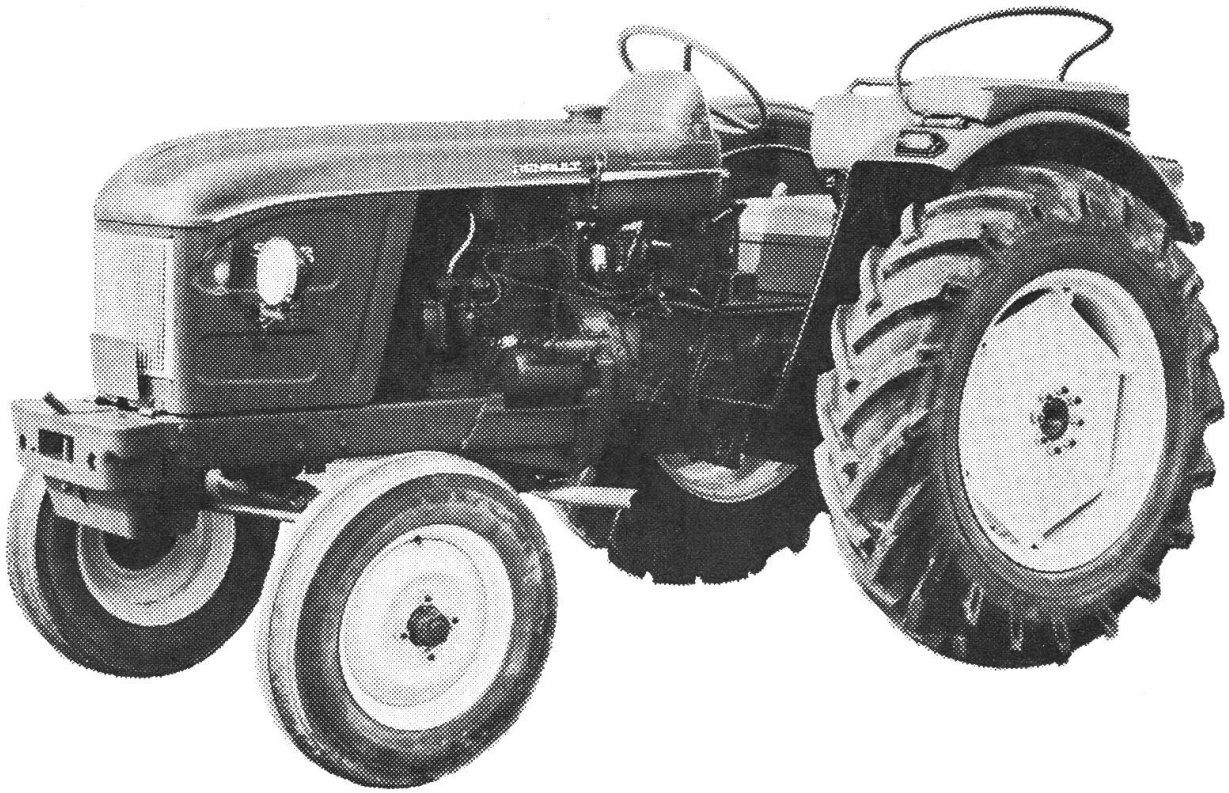

RENAULT

RENAULT-Super 4 und Super 5, robust und zugstark, zuverlässig bei der Arbeit, in der Wartung anspruchslos. Schnelles und sicheres Schalten in jeder Situation, hydraulisch betätigte Differentialsperre, hydraulische Scheibenbremse, auf Wunsch Lenkradhilfe.

Zu diesen technischen Vorteilen kommen die geringeren Reparatur- und Unterhaltskosten, sowie eine Marke, die Ihnen Qualität und Sicherheit garantiert.

Generalvertretung,
zentrales Ersatzteillager
und Service:

Aecherli AG Reiden LU 062 9 33 71

**3-Zylinder-Renault-Dieselmotor, 35 PS bzw. 42 PS
10/2 Gang-Getriebe
3 Zapfwellen-Drehzahlen.**

**Renault-Regel Kraftheber
mit 1350 kg Hubkraft.**

**Renault-Agriroute-Getriebe
mit Kriechgängen und
synchronisierten Strassen-
gängen.**

1 Jahr Vollgarantie.

Renault Traktoren Robuste Traktoren



**F
A
V
O
R
I
T**



ALTHAUS

der bewährte Winkelpflug

▶ **Stufenlose Breitenverstellung, gibt selbst an steilen Hängen saubere Ackerarbeit**

▶ **Zuverlässige Bruchsicherung – hebt den Pflugkörper aus der Furche**

▶ **Bequeme Wendevorrichtung – geringe Ermüdung**

▶ **Verschiedene Ausführungen für alle Traktoren mit Dreipunkt und Regelhydraulik**

▶ **Vorteilhafte Preise**

▶ **Verlangen Sie noch heute die ausführlichen Unterlagen oder eine unverbindliche Orientierung**

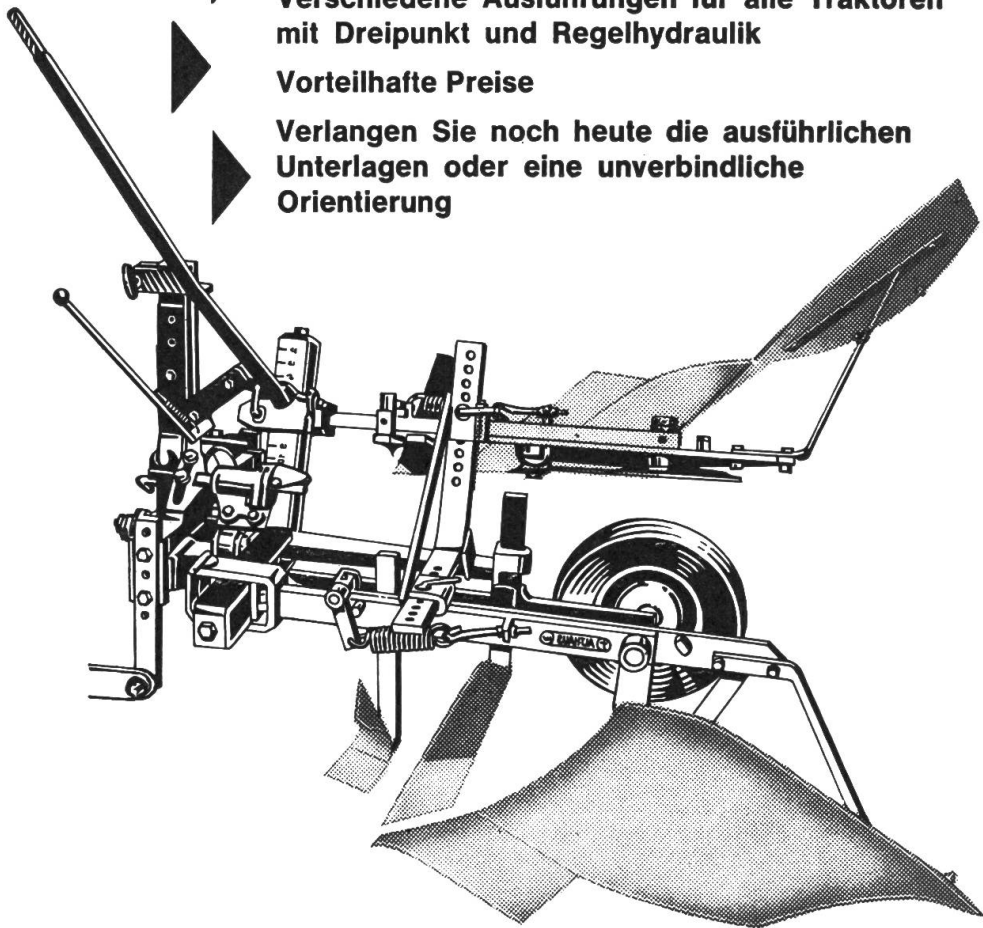

ALTHAUS+CO



PFLUGFABRIK ERSIGEN/BE TEL. (034) 3 21 62 / 63

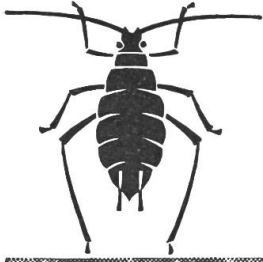

Schädlings- Bekämpfung



schnell und wirksam in geschlossenen Baumbeständen mittels

PLATZ Zapfwellen-Wirbelmolekulator

✦ SEIT 100 JAHREN ✦

Angetrieben durch die Zapfwelle des Traktors, kann er zum ein- oder zweiseitigen Spritzen von grossen Kulturen eingesetzt werden, bei einer Reichweite bis zu 12 m. Alle Armaturen der Spritze sind vom Fahrersitz aus bedienbar. Ein wirtschaftliches, speziell für die schweizerischen Verhältnisse entwickeltes Gerät im Kampf gegen Schädlinge.



LANDTECHNIK AG

Fribourg / Bd de Pérolles 2 / Telephon 037 29515/17

Senden Sie bitte unverbindlich Prospekte und Preise über PLATZ-Wirbelmolekulatoren

Name und Adresse _____

TR

Jetzt wieder die hohen Winter-Rabatte

4 Geräte in einem

beim neuesten Modell durch **Schnittwinkel-Verstellung** der Zinken.

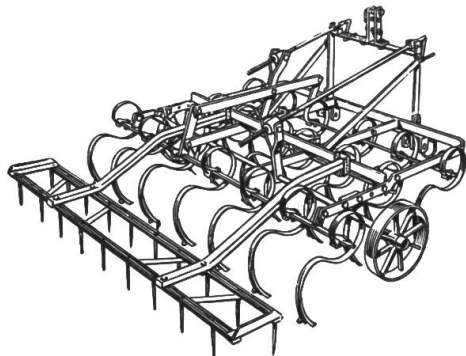

Zur Bearbeitung der **Stoppelfelder**, Kartoffelfelder sowie Unkrautbekämpfung, **Saatbeetbereitung**, **Struchen** usw. nur die modernste, aus bestem Material hergestellte dänische

«Taul»-Kulturegge

das universelle **Allzweckgerät**, mit oder ohne **Nachegge**, für alle Traktortypen passend und sofort lieferbar. Mit 2 Nacheggen od. «Quirl»-Rotorkrümler lieferbar. **Für diverse Arbeiten** vom Frühjahr bis zum Herbst verwendbar.

Ersetzt: Anbauegge, Kultivator, Bodenfräse, Rotoregge, Spatenegge usw., praktisch ohne Verschleiss. IMA-geprüft

«Taul» bringt als meistgekauftes Fabrikat wieder diverse **Verbesserungen** (Aufklappbare Nachegge etc.). **Achtung! Neues TAUL-Modell sehr preisgünstig.** Nicht teurer, aber besser als das bisherige. Kein Absteigen vom Traktor bei der Tiefgang- wie auch **Schnittwinkelverstellung der Zinken**. Auch Eggen mit **Doppelzinken** für schwerste Böden lieferbar. Für **schwere Traktoren** anschraubbare Spurlockerer. Daher vor Kauf vergleichen. Weitere Wiederverkäufer gesucht.

Verlangen Sie ausdrücklich die TAUL-Egge mit Schnittwinkelverstellung, staub- und wasserdichten Naben und Kugellagern. – TAUL-Egge seit Jahren die meistgekaufte. Gemeinden mit 10, 15 und mehr Stück. – Durch rasches Fahren enorme Leistung, bis 90 Aren pro Stunde bei Saatbeetbearbeitung.

Sofort bestellen — Ihr Vorteil!

1. Egge mit **Schnittwinkelverstellung der Zinken in der Schweiz.** In Konstruktion, Qualität und Verkauf an der Spitze.

Eingrasen, Silieren, Laden von Halbheu, Ernte von Silomais (ausgezeichnete Silage), abschlagen von Stroh und Kartoffelstauden, zusammenschlagen von Maisstroh, Weidenputzen mit dem robusten «Schlegel»-Feldhäcksler.

Ein Schlegel-Feldhäcksler und ein Krüger- oder ein anderer Mistzetter kosten zusammen weniger als der **Selbstladewagen** allein. Bedenken Sie, wieviele Mehrarbeiten mit diesen erst noch billigeren Maschinen gemacht werden können. Der Mistzetter dient dem «Schlegel»-Feldhäcksler als Lade- und gleichzeitig als Abladewagen und wird erst im täglichen Gebrauch interessant. Wo der Mistzetter noch fehlt, dient ein gewöhnlicher **Brückewagen** mit leichten Seitengätern oder Latten als Ladewagen. **Unverbindliche Vorführung und Beratung.**

«SPRAGELSE» und «TAARUP»

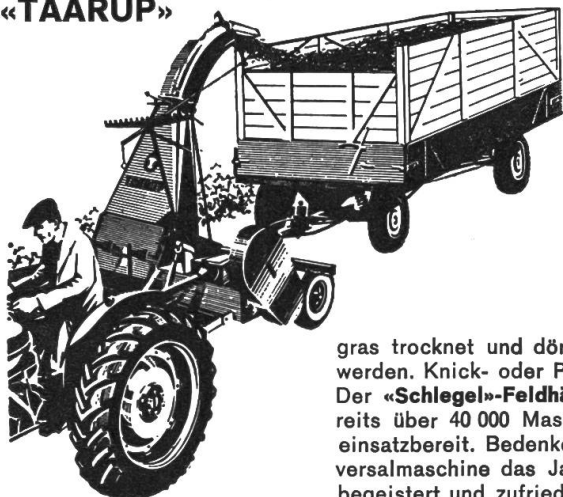

auch modernste Seitenmodelle

Mähen, Aufladen, Rechen; oder Laden mit kostspieligem **Ladewagen!** Nein – der «Schlegel» **Mähhäcksellader** erledigt diese Arbeiten in **einem Arbeitsgang** viel rascher. Die gangbarsten Modelle kosten komplett nur Fr. 3200.—, also weniger als mancher Einachser-Motormäher und meistens weniger als die Hälfte eines mittleren **Ladewagens**. Referenzen aus der ganzen Schweiz.

Der **moderne Feldhäcksler** ermöglicht Ihnen das **tägliche Eingrasen** (mähen im Langschnitt, aufladen, rechen) in 5 bis 10 Minuten. Jetzt gewünschte **Graslänge** lang beim Eingrasen **einstellbar**, sowie auch die **Schnittlänge** kurz für **Silage** aus Gras, Ackerfutter, **Futtermais, Rübenkraut, Kolbenmais** usw. Aufladen von Halbheu ab Schwad für die Heubelüftung.

Wichtiger Vorteil bei der Heuernte: angeknicktes Heu gras trocknet und dörft viel rascher, Heu kann $\frac{1}{2}$ bis 1 Tag früher eingebracht werden. Knick- oder Presszetter erübrigt sich (seiten- und gezogene Modelle). Der «Schlegel»-Feldhäcksler aus grösster Spezialfabrik des Kontinents mit bereits über 40 000 Maschinen in **42 Ländern**, ist vom Frühjahr bis Herbst täglich einsatzbereit. Bedenken Sie, wieviel Zeit Sie mit dieser preislich günstigen Universalmaschine das Jahr hindurch einsparen könnten. Jeder Besitzer ist ebenso begeistert und zufrieden wie mit der **Taul-Kulturegge**.

Eine unverbindliche **Vorführung** durch den Fachmann zeigt Ihnen die vielen Verwendungsmöglichkeiten. Prospekte, Referenzen, evtl. Vorführung soweit noch möglich durch

E. Griesser, Maschinen, 8450 Andelfingen 1 / ZH, Tel. 052 4 11 22 u. 4 19 50

10 Tage 3 Prozent, 30 Tage 2 Prozent, 60 Tage netto. Auf Wunsch längere Zahlungsfristen.

Jetzt Winterabatte für Kultureggen, Feldhäcksler, Rübenernter, Förderbänder, Heubelüftungen und Kreiseldüngerstreuer.



Der 4-Trieb-Aufsattel-Traktor

**Aufsatteln statt ziehen,
heisst greifen statt schleudern**



Mit dem Saug- und Druckfass wird das Düngen sehr arbeitssparend ausgeführt. Diese Anordnung ist eine weitere Spitzenleistung im Merk-Pullax-Geräte-System.

Den MERK-PULLAX gibt es in den Leistungsklassen 12 PS / 20 PS / 40 PS ab Fr. 9800.-

BON ^{TR}

Maschinenfabrik Merk

8953 Dietikon/ZH Tel. 051/88 91 21

Senden Sie mir den Prospekt
über den MERK Pullax ____ PS

Name _____

Adresse _____

Bevor
Sie eine neue Heumaschine kaufen,
sollten Sie sich über den Turbo-
heuer FELLA-KRUGER informieren!

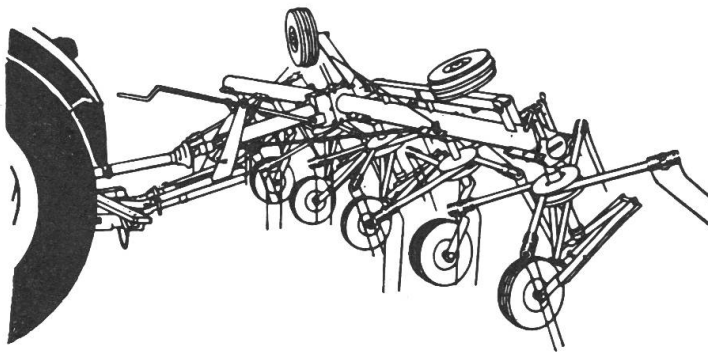

Vorläufig sofort ab Lager lieferbar!

- Solideste Konstruktion, wenig Verschleiss
- Einfachste Umstellung von Arbeits- in Transportstellung und umgekehrt
- Ausserordentliche Leistung, beste Boden Anpassung
Verlangen Sie bitte Prospekt und Preisliste über diese äusserst preiswerte Heuerntemaschine

AGRO-SERVICE SA, 4528 ZUCHWIL/SO

Telefon 065 / 2 58 62

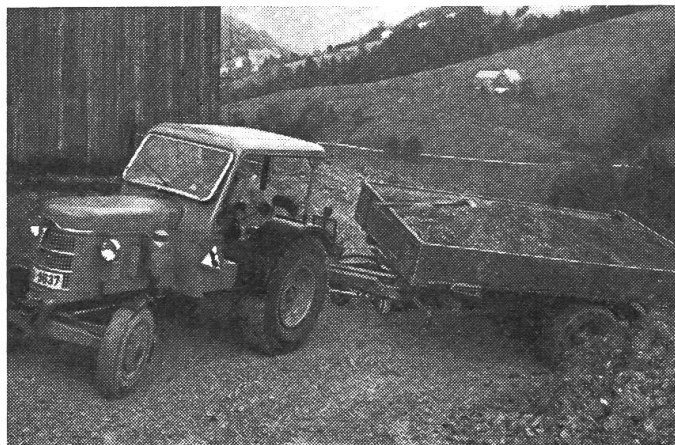

STURA AG
8501 Uesslingen TG

fabriziert **Anhänger** in jeder Ausführung.
Spezialität: **Triebachs-Anhänger** bis 10 t.

Telefon (054) 9 31 68

HAGEDORN
Ladewagen
(SYSTEM WEICHEL)

**Der meistverkaufte
Ladewagen Europas**

**Echte
Einmannarbeit**

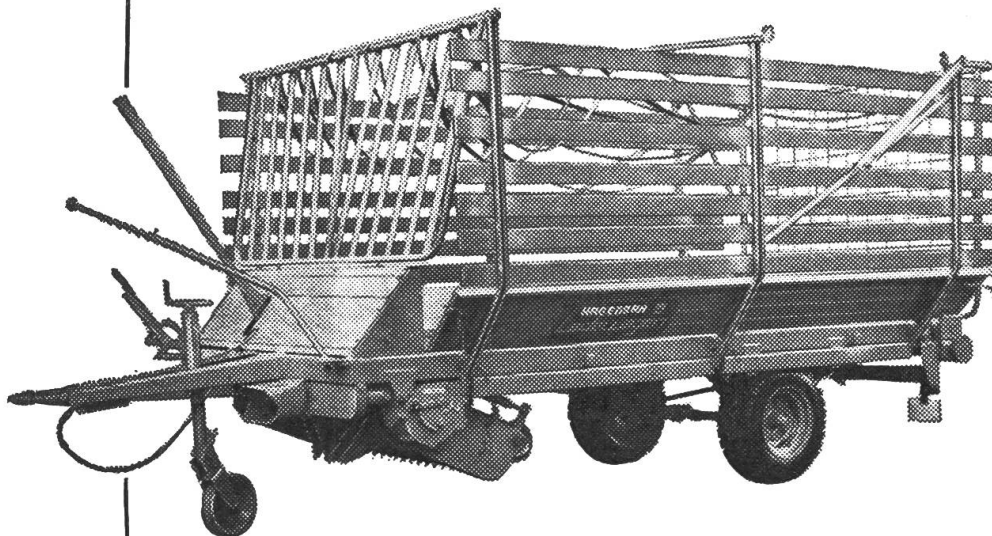

**Modelle Baujahr 1965
eingetroffen.**

**Normalmodell LW mit
Miststreuvorrichtung**

**Tiefladermodell LWT
ohne Miststreu-
vorrichtung.**

Universalwagen für rationelle Be- und Entladearbeit.

Alle Bedienungshebel vom Traktorsitz aus erreichbar.

Fördereinrichtung ein- und ausschaltbar. Ladekapazität bis 22 bzw. 20 m³ je nach Modell.

Weitere Auskünfte und Unterlagen durch den Generalvertreter:

A. MÜLLER, Maschinenfabrik, 4112 BÄTTWIL, Tel. (061) 83 30 37

Grosse Preisermässigung dank höherem Werkskontingent.

Spur halten mit Spur-Ketten

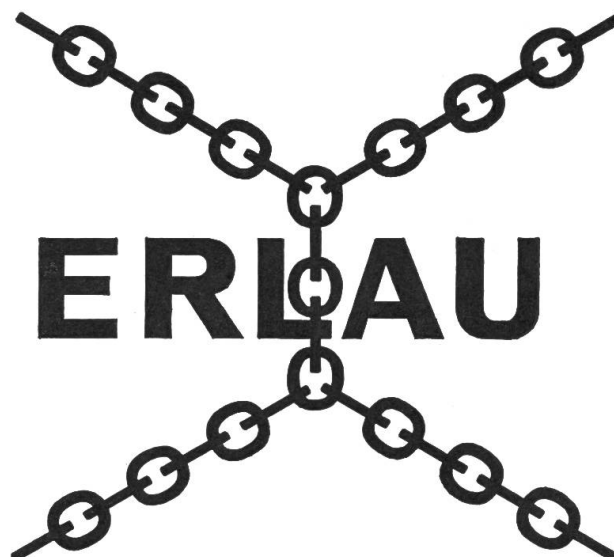

Generalvertretung für
ERLAU-Schneeketten



Burgdorf Zürich Basel Luzern Lausanne Genève

BUCHER

D4000

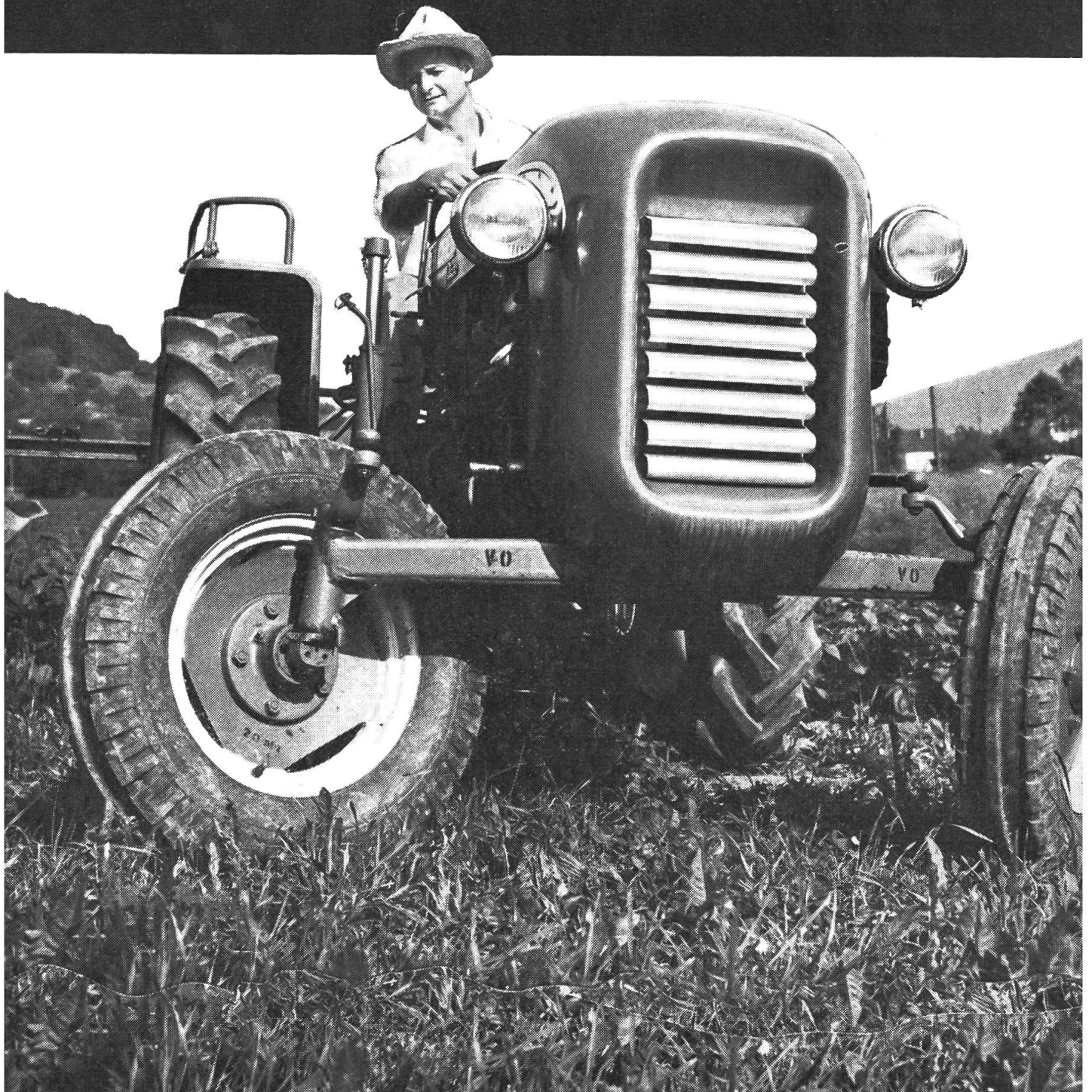



BUCHER D 4000 der Traktor, der Ihnen viel zu bieten hat.

Er ist der typisch schweizerische Vielzwecktraktor. Der Traktor für alle Arbeiten, nicht zu schwer und dennoch enorm leistungsfähig. Seine 10 Vorwärtsgänge sind sorgfältig auf die verschiedenen Arbeiten abgestimmt. Seine grosse Bodenfreiheit und der glatte Traktorbauch erweisen sich nicht nur bei den Hack-, Spritz- und andern Pflanzenpflegearbeiten als sehr vorteilhaft, sondern auch bei allen Erntearbeiten, wo über die Schwaden gefahren wird. Er besitzt die Schnellanschlüsse für die Front-, Seiten- und Heckgeräte, ferner den Contra-Schlupf, das hydraulische Doppelsteuergerät, Doppelkupplung usw. Alles ist am Traktor gut zugänglich und die Batterie ist dort plaziert, wo sie am wenigsten den Erschütterungen ausgesetzt ist. Der seitliche Aufstieg und der rasche An- und Abbau des Mähwerkes ist am BUCHER D 4000 seit jeher verwirklicht.

BG 1737

BUCHER-GUYER

Niederweningen Zürich



gut beraten — gut versichert
Agenturen in der ganzen Schweiz

Die Waadt-Unfall ist die Vertrauens-
gesellschaft des
Schweizerischen Traktorverbandes

Das Blink- und Spiegelgerät « A R G U S »

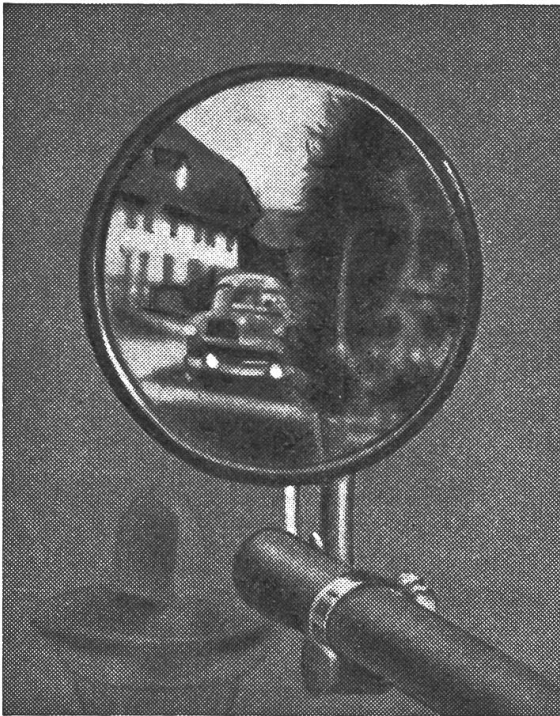

● Obacht!

Der Bundesrat schreibt in seiner Wegleitung vom 24. Okt. 60 unter Abschnitt 1. Landw. Fahrzeuge: Je dichter der Verkehr wird, desto notwendiger ist es, dass jeder Fahrzeugführer vor dem Abbiegen nach links, seine Absicht nachfolgenden Fahrzeugführern deutlich anzeigt, und sich durch einen Blick nach hinten vergewissert, dass keine Gefahr droht. (BGE 81 IV 136! 83 IV 165! 84 IV 31.)

Das heisst: Ein **geeigneter Rückspiegel** oder Begleitung durch eine geeignete zweite Person.

Bei Bestellung bitte Länge, Traktortype (Verdeck) angeben.

Preis für Mitglieder des Traktorverbandes Fr. 115.—.

Bestellungen bitte an Schw. Traktorverband Brugg oder Ihre Werkstätte oder Hans Zingg, Weinfelden, Tel. (072) 5 12 94.

Die Nummer 2/65 erscheint am 4. Februar 1965
■ **Schluß der Inseratenannahme ist am 12. Jan. 1965**
Hofmann-Annoncen, Obersteinmaur/ZH, Tel. (051) 94 11 69

«DER TRAKTOR und die Landmaschine»

Administration: Sekretariat des Schweiz. Traktorverbandes, Altenburgerstr. 25, 5200 Brugg/AG. Tel. (056) 4 20 22.
Postcheck 80 - 32608 Zürich - Postadresse «Der Traktor und die Landmaschine», Postfach 210, 5200 Brugg/AG.
Inseratenregie: Hofmann-Annoncen, Steinmaur/Zch. - Tel. (051) 94 11 69.

Erscheint jährl. 15 Mal. Abonnementspreis Fr. 9.50. Verbandsmitglieder erhalten die Zeitschrift gratis zugestellt.
Druck: Schill & Cie., Luzern.

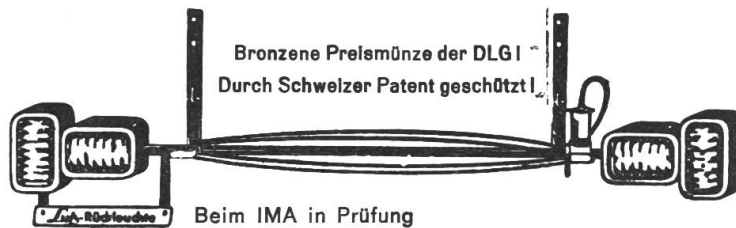

Lutz - RÜCKLEUCHTE

- Ueberlegen
- Zuverlässig

Gefederte Birnenfassungen

LUTZ-Lampen sind nicht gewöhnliche Schlusslichter

LUTZ-Lampen werden speziell für die hohe Beanspruchung in der Landwirtschaft gebaut.

Neuheit: Fertig vormontierte Ausrüstsätze für Festmontage an Wagen (Schlussblinklicht komplett mit Steckdose, Stecker, Dreieck-Rückstrahler-Kabel). Von jedermann leicht zu montieren. Sehr preisgünstig.

J. AEPPLI 8302 Kloten-Augwil ZH Tel. 051 / 84 76 45

LELY

NEU IN DER SCHWEIZ

Kreiseldüngerstreuer

Typ HR als Anbaumaschine

Typ WG als Anhängemaschine

geeignet für alle Kunstdüngersorten

Streubreite regulierbar

ebenmässige Verteilung des Streugutes

betriebssichere Bauart

leicht zu bedienen

VGL

Generalvertretung für die Schweiz:

Vertriebsgesellschaft für Landmaschinen mbH,
8050 Zürich Schaffhauserstr. 432, Tel. (051) 48 58 22

Senden Sie mir unverbindlich Prospekte über LELY Kreiseldüngerstreuer.

Name: T

Adresse:

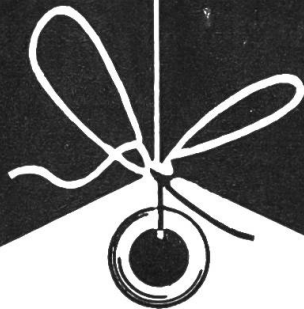

Nr. **1**
in der Welt

Die International Harvester Company ist seit 50 Jahren der grösste Traktor- und Landmaschinen-Hersteller der Welt.

Sie baute als erstes Unternehmen Traktoren in Grossserie und führte diese in weiten Teilen der Welt ein.

INTERNATIONAL HARVESTER COMPANY AG
Hohlstr. 100 Zürich 4/26 Tel. 051 23 57 40