

Zeitschrift: Der Traktor und die Landmaschine : schweizerische landtechnische Zeitschrift
Herausgeber: Schweizerischer Verband für Landtechnik
Band: 26 (1964)
Heft: 7

Werbung

Nutzungsbedingungen

Die ETH-Bibliothek ist die Anbieterin der digitalisierten Zeitschriften auf E-Periodica. Sie besitzt keine Urheberrechte an den Zeitschriften und ist nicht verantwortlich für deren Inhalte. Die Rechte liegen in der Regel bei den Herausgebern beziehungsweise den externen Rechteinhabern. Das Veröffentlichen von Bildern in Print- und Online-Publikationen sowie auf Social Media-Kanälen oder Webseiten ist nur mit vorheriger Genehmigung der Rechteinhaber erlaubt. [Mehr erfahren](#)

Conditions d'utilisation

L'ETH Library est le fournisseur des revues numérisées. Elle ne détient aucun droit d'auteur sur les revues et n'est pas responsable de leur contenu. En règle générale, les droits sont détenus par les éditeurs ou les détenteurs de droits externes. La reproduction d'images dans des publications imprimées ou en ligne ainsi que sur des canaux de médias sociaux ou des sites web n'est autorisée qu'avec l'accord préalable des détenteurs des droits. [En savoir plus](#)

Terms of use

The ETH Library is the provider of the digitised journals. It does not own any copyrights to the journals and is not responsible for their content. The rights usually lie with the publishers or the external rights holders. Publishing images in print and online publications, as well as on social media channels or websites, is only permitted with the prior consent of the rights holders. [Find out more](#)

Download PDF: 11.12.2025

ETH-Bibliothek Zürich, E-Periodica, <https://www.e-periodica.ch>

Die Ausweitung Ihres Verkaufsprogramms bietet Ihnen

Gutbrod

mit 4-Rad-Motorgerät SUPERIOR und TERRA-System zum Hacken, Fräsen, Pflügen und Mähen.

Wir vergeben an gut eingeführte Wiederverkaufsfirmen auf dem Sektor Landwirtschaft, Gartenbau und Weinbau Exklusivvertretungen für die einzelnen Kantone in der Schweiz.

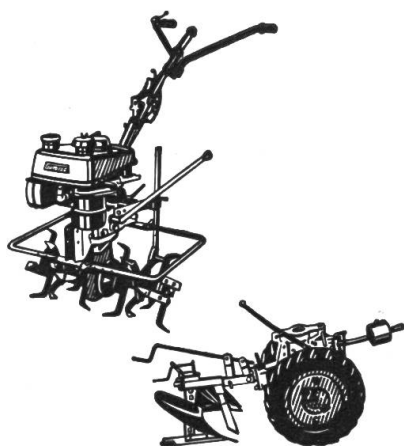

TERRA-SYSTEM

mit 100 Einsatzmöglichkeiten für jede Kultur.

Ein Motor für alle Arbeiten.

Arbeitsbreiten 10—66 und 18—115 cm
Hacken — Mähen — Pflügen

Ein gewonnener Kunde bleibt immer
Ihr Kunde durch Nachholbedarf!

gut weil

Gutbrod

SUPERIOR- 4-RAD-MOTORGERÄT

Universal-Maschine für Landwirtschaft,
Wein-, Obst- und Gartenbau.

Durch Kehr- und Schneeräumprogramm
die ideale Maschine für Kommunal-
betrieb und Industrie.

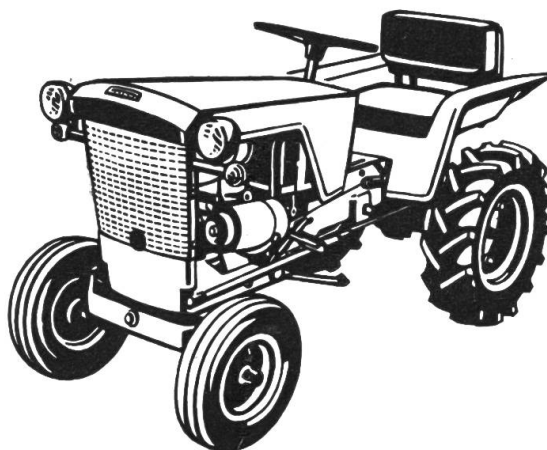

GUTBROD-WERKE GmbH ■ Bübingen/Saar (Deutschland)

Besuchen Sie uns auf der DLG Hannover, Halle VIII B, Stand 583

Dechentreiter

Lade- wagen

Modell LW 3
ohne
Miststreuaggregat

Modell LW 4
mit Miststreu-
aggregat (2 liegende
oder 4 stehende
Streuwalzen).

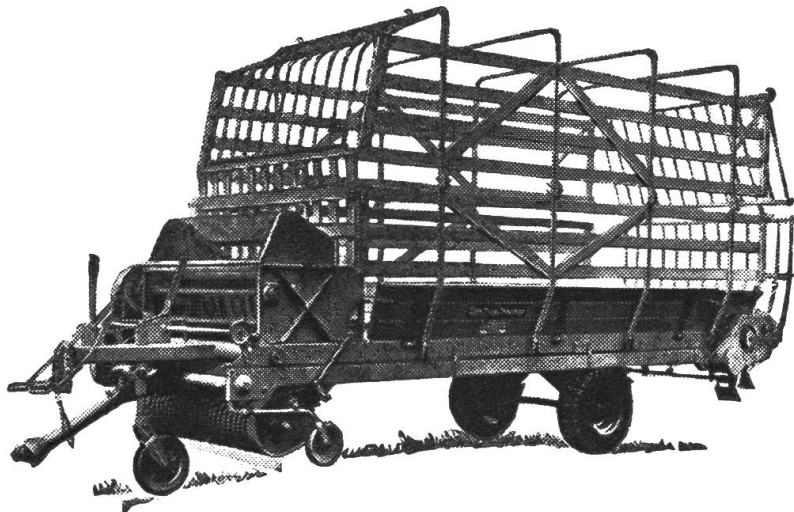

Mit einem Dechentreiter-Ladewagen lösen Sie spielend alle Ladeprobleme.

Mit wenigen Handgriffen verwendbar als Grossraumlader, Grünfutterlader, Stallmiststreuer (Modell LW 4) und Allzweckwagen.

Nur 1 Bedienungsperson, der Traktorfahrer!

Wo es an Personal mangelt, wo die Arbeit erleichtert werden soll, dort ist ein DECHENTREITER-Ladewagen von hohem Nutzen.

Unterlagen und Auskünfte durch den Generalvertreter:

A. Müller, Maschinenfabrik, Bättwil bei Basel

Telefon (061) 83 30 37

KÖLA

mit waagrechten
Walzen ist als Breiten-
streuer gebaut.

Seine Vorzüge:

geringer Kraftbedarf,
exakte Streuarbeit,
praktisch stufenlose

Streumengen-

einstellung

und erst noch sehr

günstig im Preis!

Mist streuer

ERISMANN AG SEENGEN

Pflugfabrik und Landmaschinen

Tel. (064) 8 71 17

BON

Senden Sie mir gratis den neuesten Miststreuer-
Prospekt.

T

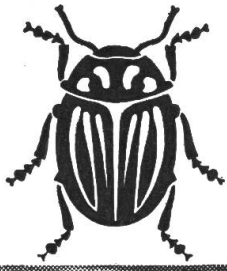

Schädlings- Bekämpfung

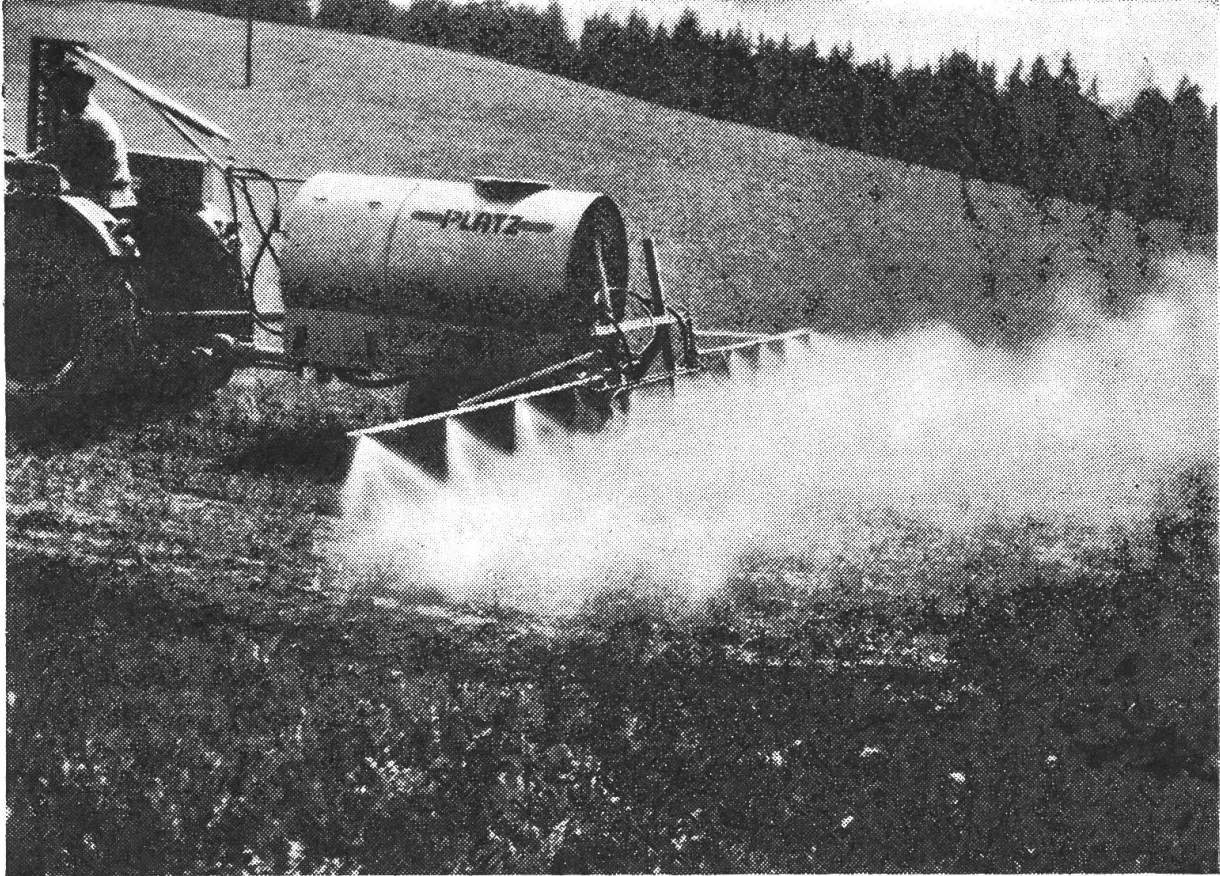

in grossen Baumkulturen und auf dem Feld ermöglicht die

PLATZ Zapfwellen-Anhängespritze

Dieses nützliche und vielseitige Gerät sichert Ihnen eine

einträgliche Ernte!



LANDTECHNIK AG

Fribourg / Bd de Pérolles 2 / Telefon 037 29515/17

Senden Sie bitte unverbindlich Prospekte und Preise über PLATZ-Anhängespritzen

Name und Adresse _____ TR

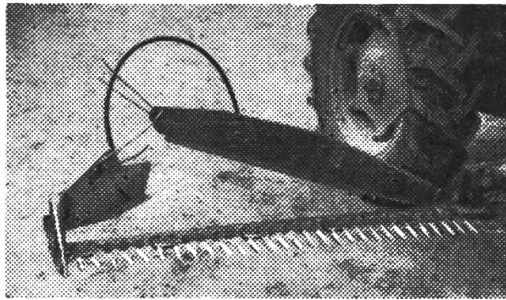

Eingrasen mit dem bestbewährten **Mahdenformer SCHWAB** für Traktoren und Pferdezugmäher.

H. ITA, Buch b. Frauenfeld
Mechanische Werkstätte Tel. (054) 9 31 06

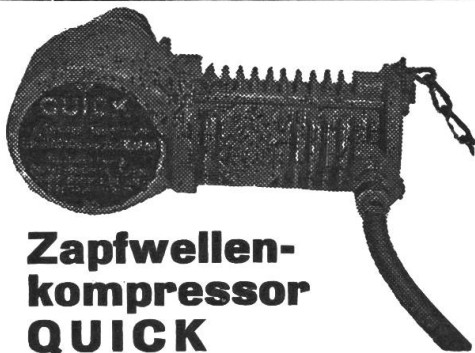

Zapfwellenkompressor **QUICK**

der meistverkaufte Schweizerkompressor mit **Schnellverschluss** und andern Vorteilen zum Pumpen, Rohölen und Farbspritzen geeignet. Günstiger Preis. Wir führen sämtliches Pressluftzubehör sowie die Motorkompressoren **Airboy** und **Air 8**.

F. Wyttenbach, Wohlenschwil AG
techn. Artikel für die Landwirtschaft
Telefon (056) 3 37 17

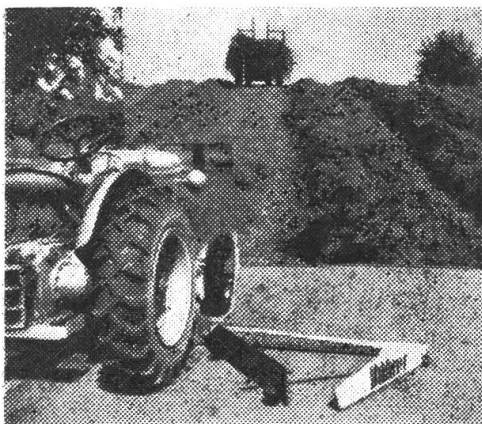

JOS. KELLER - FRITSCHI, ENDINGEN
Telefon (056) 3 81 60

MAHDENFORMER mit Rädli
ist vom Einfachen das Beste. Zum Aufstecken an jedem Traktorenbalken.

PERKINS-DIESEL

Revisionen · Ersatzteile · Austauschmotoren

Generalvertretung für die Schweiz

Promot AG, Safenwil, 062/6 22 41

werbet ➔ **Mitglieder!**

Dieselmotoren

...mit



**AUTOL
DESOLITE**

als Zusatz zum Treibstoff erhalten vollwertigen Korrosionsschutz, haben russfreie Verbrennungsräume und Auslasswege und senken die Unterhaltskosten.



AUTOL AG.
ALLSCHWIL-BL
(061) 39 29 96

Zuverlässige Helfer suchen Arbeitsstellen in der Landwirtschaft

Geboten werden:

Konkurrenzlose APOLLO Zapfwellen-Aufsteckpumpen zur Maschinenpflege, Schädlingsbekämpfung, Jauche- und Gülleförderung, Beregnung.

Patentierete Ballenförderergeräte für pick-up Ballen und Mähdrescherballen.

Vollautomatische Viehkratzer zur Viehdesinfektion und Pflege.

Beste Referenzen. Preisgünstig. Hervorragende Qualität. Lange Erfahrung, patentgeschützte Konstruktionen.

Schreiben Sie an:

**Farm and Industry Equipment Est.,
Vaduz FL, Herrengasse 68**

Es sind noch einige Vertreterbezirke frei.

Günstig zu verkaufen: einige occas.

Holzhackmaschinen MFH

in verschiedenen Ausführungen.

**Maschinenfabrik Hochdorf AG.,
Hochdorf LU Telefon 041 / 88 25 92**

Für einige Gebiete der Schweiz
interessante **A+B Gebietsvertretung**

abzugeben, Branche:

- **Kleintraktoren** ab Fr. 1230.-
- **Mini-Bodenfräsen** ab Fr. 750.-
- **Rasenmäher** (ganz neu)
mit Accessoires für: Gartenbau,
Landwirtschaft und Forstwirtschaft.
Sehr interessant für: Landwirtsch. u.
mech. Werkstätten, Velo/Moto/Auto-
Werkstätten, Samen-Gartenbau.

Seriöse Interessenten bewerben sich
bitte unter Chiffre OFA 1203 ZX, an
Orell Füssli-Annoncen AG, Zürich 22.

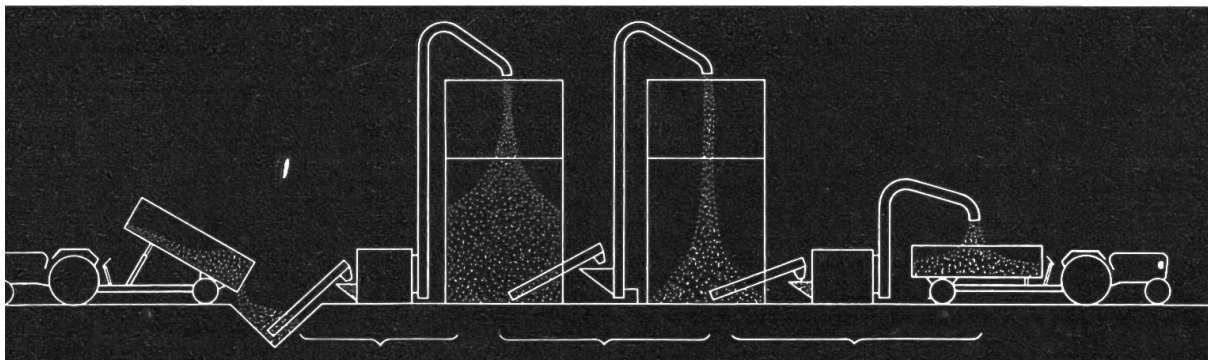

Reinigung Transport
Lagerung
und Belüftung von Getreide

R. GRUNDER & CIE SA

HENNIEZ VD
(037) 6 41 83

MEYRINGE
(022) 8 99 33



AUSTIN GIPSY

für Transporte jeder Art

Genug Platz für jede Art von Ladung. Grosse Ladefähigkeit – bis zu 750 kg (oder 900 kg mit langem Radstand). Viele weitere Verwendungsmöglichkeiten, für jeden Betrieb. Wird mit allen Bodenverhältnissen fertig. Auch den Aufgaben eines Familienwagens gewachsen.

Prüfen Sie selbst den **AUSTIN GIPSY**

Wir arrangieren gerne eine unverbindliche Probefahrt für Sie. Anruf oder Postkarte genügt. Drucksachen über die zahlreichen Varianten stehen zu Ihrer Verfügung. Normaler oder langer Radstand. 2,2 l Benzin- oder Dieselmotor. Blachenverdeck, Hardtop, Pritschenwagen oder Chassis. Allradantrieb.

K1

Generalvertretung für die Schweiz:

EMIL FREY AG Motorfahrzeuge ZÜRICH 9/48
Badenerstrasse 600

Telefon 051 54 55 00



Vertreter in allen Landesteilen

«Royale» 2-Scharenpflug Henriod

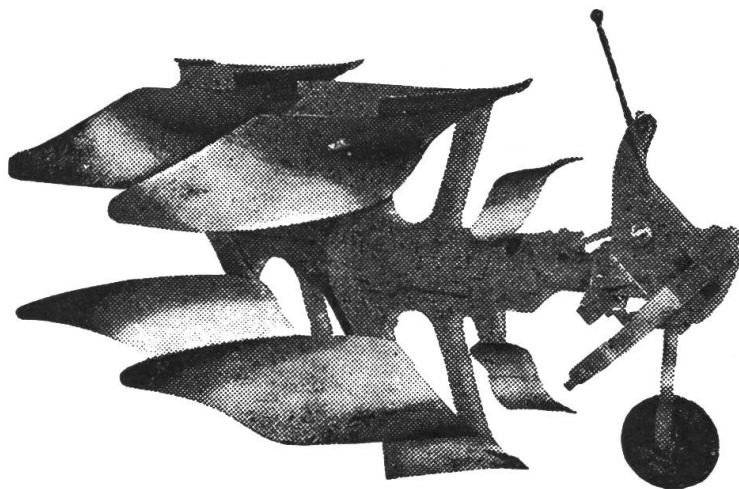

- Lieferbar mit oder ohne Stützrad
- Auch als 1-Scharpflug verwendbar
- Herstellung in 3 Grössen
- Robuste Konstruktion, unverwüster Rahmen aus Stahlrohr
- Patentierte halbautomatische Wendung auf wasserdichten Kugellagern
- Automatische Ausklinkvorrichtung
- Maximaler Abstand zwischen den Pflugkörpern
- Auswechsel- und verstellbare Pflugspitzen
- Zweifach benützbare Sech, auswechselbar
- 3-Punkt-Vorrichtung kombiniert mit 22- und 28-mm-Zapfen
- Ausgezeichnete Arbeit in jedem Boden bis zu 20 % Steigung
- Grosses Ersatzteillager.

Pflug- und Maschinenfabrik

PAUL HENRIOD GmbH. Echallens VD

Telefon (021) 81 18 81 oder 81 18 82

Für Traktoren FERGUSON: Alleinverkauf für die ganze Schweiz:
SERVICE COMPANY Ltd., Dübendorf-Zürich

Für Traktoren BÜHRER: Alleinverkauf in den Kantonen Bern, Solothurn und
Neuenburg: **F. SPAHR-HOFMANN,** Lengnau bei Biel

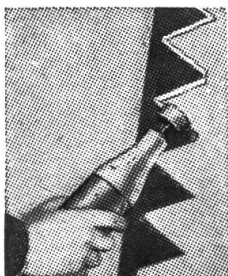

Die über 20 000-fach bewährte

Schleif- und Bohrmaschine UNIVERSAL

als erste und einzige in ihrer Art vom **IMA** geprüft!

Vielseitig: Schleifen, Bohren, Sägen, Scheren.

Zeitsparend: Einfach und handlich.

Zeitraubende Schleifführungseinstellungen fallen ganz weg!

..... Ausschneiden

G U T S C H E I N

4

Der Unterzeichnete wünscht von der Firma **Heiniger AG, Herzogenbuchsee BE,** (Tel. (063) 5 15 34) kostenlos Prospekte oder eine unverbindliche Vorführung.

Name: Adresse:

NB. Sie haben bei Bestellung eines Schleifapparates UNIVERSAL auf Grund dieses Gutscheines Anrecht auf ein nützliches, praktisches Zusatzgerät gratis!

Getreide-Trocknung / Getreide-Lagerung

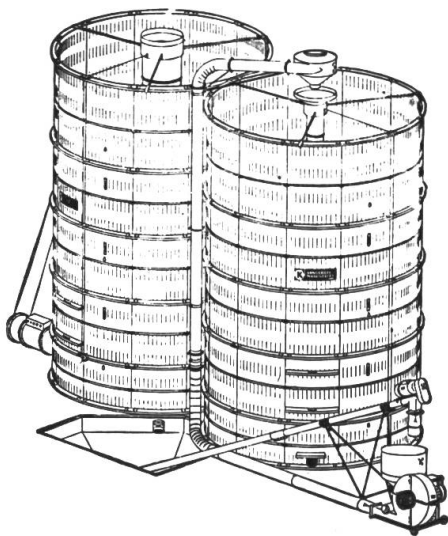

für den Mähdrescherbesitzer ein Gebot der Zeit!

Der KONGSKILDE-Silo, aus schwedischem, luftgetrocknetem Holz, verhindert Wasserniederschlag an den Silowänden, bewährt sich im In- und Ausland bestens und ist sehr wirtschaftlich im Betrieb.

Auch 1963 glänzende Trocknungsergebnisse.

Eine unverbindliche Beratung wird für Sie von Nutzen sein.

Verlangen Sie Prospekte und Referenzliste bei der Generalvertretung für die ganze Schweiz:

AGRO-SERVICE SA, ZUCHWIL/SO, TEL. 065/2 58 62

Baas

FRONTLADER

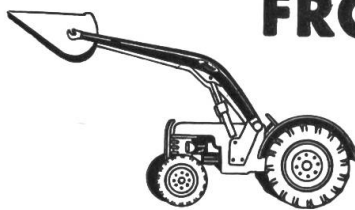

Schaufel
Schneepflug
Stallungsgabel
Erntegabel
alles schnell austauschbar



Das vielseitigste Arbeitsgerät am Traktor ist der Frontlader. Mistladen, Erde- oder Schneeschaufeln, Grünfutter- oder Heuladen, alles schafft jetzt spielend ein Mann allein — und er schafft so viel, wie sonst 7-10 Mann mit der Hand.



MASCHINENFABRIK · LACHEN / SZ

ST. GALLER STRASSE · TELEFON 055/720 20 · TELEX 53 686

OTT- Anbaupflüge

Unübertroffene Arbeitsleistung und Leichtigkeit.
 Modell WD
 mit vorderem Stützrad
 Modell WD-RH
 für Traktoren mit automatischer Regelhydraulik.
 Neue, mühelos zu bedienende Wendevorrichtung.
 Grändel aus Spezialfederstahl.
 Zuverlässig wirkende Bruchsicherungen.

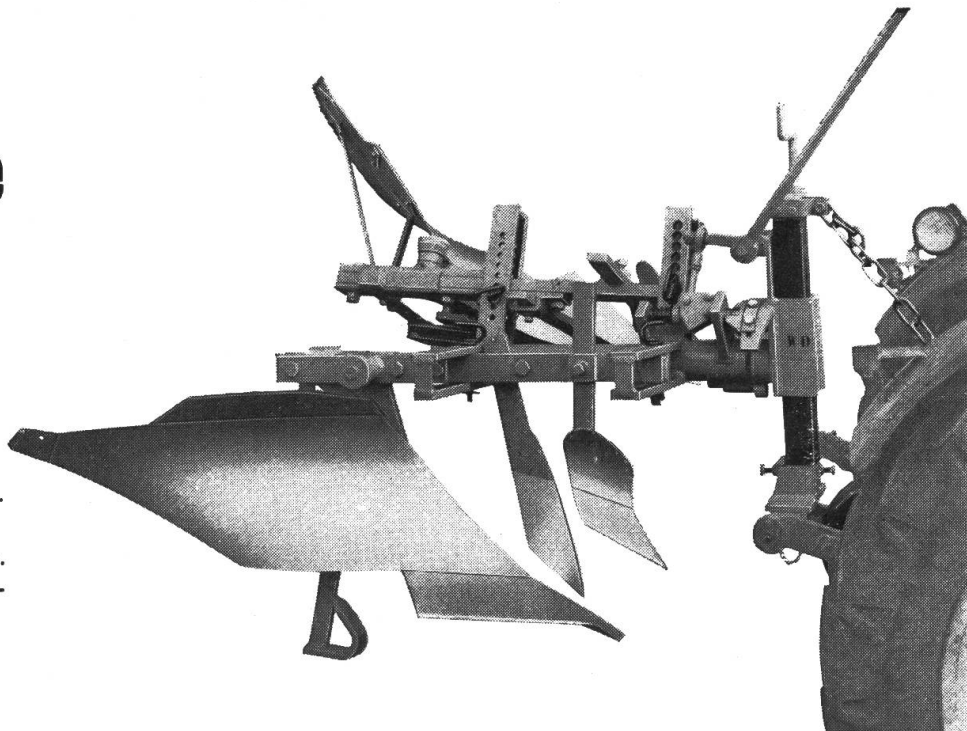

Verlangen Sie bitte unverbindliche Offerten oder Vorführungen

Telefon (031) 67 28 75

GEBRÜDER OTT AG MASCHINENFABRIK WORB

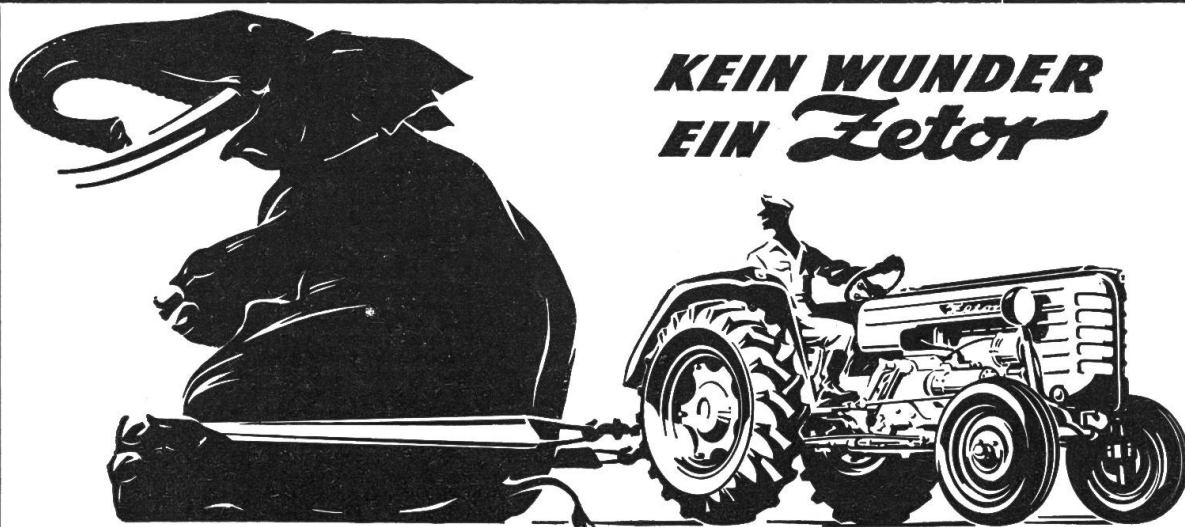

**KEIN WUNDER
EIN Zetor**

**IN ALLEN ERDTEILEN BEKANNT
JEDER ZETORBESITZER IST EINE REFERENZ**

Typ 2011	Motor Diesel	25 PS	2 Zyl.	1560 cc	Fr. 9900.-
Typ 3011	Motor Diesel	36 PS	3 Zyl.	2340 cc	Fr. 10950.-
Typ 4011	Motor Diesel	49 PS	4 Zyl.	3120 cc	Fr. 12900.-

Agenturen+Service: Moosleerau: Rapolani Garage (064) 5 23 25; Hegnau: J. Meier, Garage (051) 86 44 44; Mellikon: Meier, Garage (056) 5 50 54; Bévillard: Horrisberger, Garage (032) 92 11 44; St. Blaise: Blaser, Garage (038) 7 52 77; Riazzino/TI: Giuliani Adelio, Garage (092) 6 91 96.

Generalvertretung: **ECOSA IMPORT S.A., Locarno (093) 7 74 62**

Verlangen Sie Prospekte

Genaue Adresse:

für zeitsparende
sichere Schmierung



ASEOL FIT

Mehrzweckfett in der Patrone

mit der handlichen Pistole
sehr praktisch für Traktoren,
Autos, Landmaschinen

Bezugsquellen-Nachweis durch die Herstellerin:

ADOLF SCHMIDS ERBEN AKTIENGESELLSCHAFT BERN Tel. (031) 25 78 44

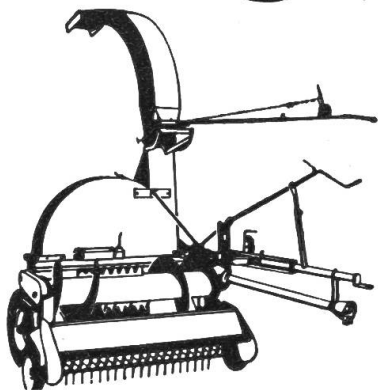

EXAKTHÄCKSLER PASSAT

Der zuverlässige und preisgünstige Häcksler mit vielen Vorteilen. Lieferbar für Anhängung im Zugmaul, an Ackerschiene oder für Seitenanbau. Verlangen Sie bitte den ausführlichen Prospekt bei der Generalvertretung

AGRO-SERVICE SA., ZUCHWIL/SO

Telefon (065) 2 58 62

B für ausführlichen PASSAT-Prospekt
O Name:
N Hof/Strasse:
Ort: Kanton:

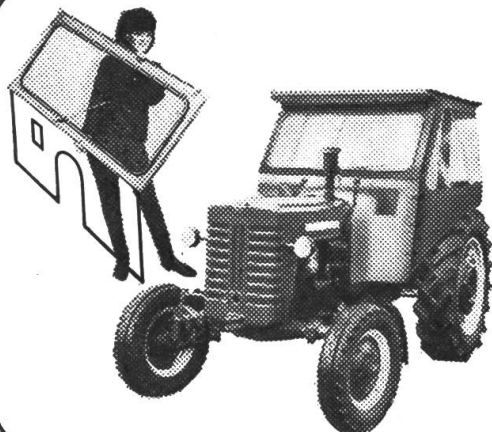

Breitverdeck Mod. VIKTOR-X

mit abnehmbarer, federnder Hängefrontscheibe ist eine Neukonstruktion und bietet dem Fahrer absoluten Schutz. In 2 Breiten lieferbar, passend auf alle Maschinen.

Verlangen Sie Prospekt. Verkauf durch uns oder Ihren Landmaschinenhändler.

Schwalder AG., VIKTOR-Verdecke, Amriswil

Tel. (071) 6 75 07

Wir suchen

SERVICE-INSPEKTOR

für die Betreuung unserer schweizerischen **Traktoren-Vertretungen** in allen technischen und betrieblichen Belangen wie z. B.:

technische Beratung unserer Produkte betreffend, Mitwirkung bei der technischen Schulung des Werkstättepersonals, Betriebs- und Organisationsberatung, Kontrolle der Garantiehandhabung.

Dieser interessante und den Anforderungen entsprechend honorierte Aussendienstposten erfordert Ausbildung als Traktorenfachmann, Automobiltechniker oder -mechaniker mit Dieselerfahrung, Kenntnisse und wenn möglich praktische Erfahrung in der Traktoren- und Landmaschinenbranche sowie im Umgang mit der landwirtschaftlichen Kundschaft, disziplinierte Arbeitsweise und einwandfreier Charakter, fließend Deutsch und Französisch sowie gute Englischkenntnisse.

Idealalter: zirka 30 Jahre.

5-Tage-Woche, Pensionskasse.

Schweizer Bürger senden ihre Bewerbung mit Lebenslauf, Foto, Zeugnis-kopien, Referenzen und Gehaltsansprüche an die Personalabteilung der

FORD MOTOR COMPANY (Switzerland) S.A., Tödistrasse 17, ZÜRICH 2,
Telefon 25 36 30

Namhafte deutsche Landmaschinenfabrik mit breitem Programm auf dem Stallungstreuer- und Ladewagensektor sucht seriöse, rührige

GENERALVERTRETUNG

für die gesamte Schweiz. – Angebote erbeten unter Chiffre T 1218 H der Hofmann-Annoncen, Obersteinmaur ZH.



Lademaschine **FELLA METEOR**

mit verstellbarem Wurfband, 120 oder 200 cm lang. Anhängung im Zugmaul. Pendelndes Pick-up mit Tastrollen. Wahlweises Arbeiten in oder neben der Traktorspur. Hunderte von Schweizer Bauern haben sich für diese erstklassige, solide, bewährte und preiswerte Maschine entschieden. Verlangen Sie bitte Prospekt und Preisliste bei der Generalvertretung:

AGRO-SERVICE SA., ZUCHWIL/SO

Telephon (065) 2 58 62

BÜHRER Verkauf Service Reparaturen

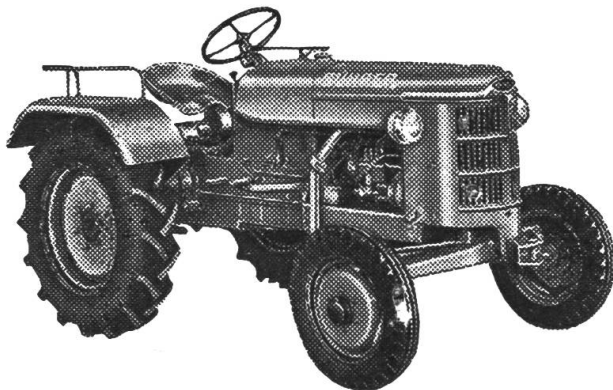

Stets grosses Lager an Occasions-Traktoren
Günstige Preise. Teilzahlungen.

Baas-Frontlader

Lieferung sämtlicher
Zusatzgeräte und Land-
maschinen. Ausführung
aller Reparaturen.

Offiz. Bühler-Vertretung

Matzinger AG.

Dübendorf-Zürich

Neugutstrasse 89

Telefon (051) 85 77 77 / 79

● **Nach Regen, Hanggelände nicht zu früh befahren!**

Viele 1000 Schweizer Landwirte



schleifen nachweisbar seit Jahren mit der bewährten

MERZ-SIMPLEX

Mähmesser-Schleifmaschine

Für jeden Betrieb das passende Modell.
220 und 380 Volt, Motor 1/3 und 1/4 PS.
Zusatzgeräte zum Schleifen von Häcksler-
und Feldhäckslermessern. Vom SEV ge-
prüft und vom IMA anerkannt.



H. Röthlisberger, Kirchberg / BE, Tel. 034 / 3 26 74

Der neue Traktorheuer

AEBI

zettet so gründlich wie jeder Graszetter
wendet so sorgfältig wie bei Handarbeit
zieht Schwaden so schnell wie ein Schwadenrechen
zettet Schwaden so luftig wie von Hand
macht Walmen so schonend wie bei Handarbeit



**Senden Sie mir bitte unverbindlich
Prospekt, Preisliste und IMA-Prüf-
bericht über den Traktorheuer AEBI**

**Ausschneiden und in offenem Um-
schlag mit 5 Rp frankiert einsenden
an AEBI & CO AG Maschinen-
fabrik Burgdorf Tel. 034 / 2 33 01**

**Der Traktorheuer lässt sich am
Dreipunkt, an der Ackerschiene
(Trittbrett) oder – wenn Frontzapf-
welle vorhanden – vorn am Traktor
anbauen. In jedem Fall ist er rasch
an- und abgebaut und mit einem
Handgriff für die Strassenfahrt um-
gestellt. – IMA-geprüft.**

Adresse: