

Zeitschrift: Der Traktor und die Landmaschine : schweizerische landtechnische Zeitschrift
Herausgeber: Schweizerischer Verband für Landtechnik
Band: 26 (1964)
Heft: 7

Werbung

Nutzungsbedingungen

Die ETH-Bibliothek ist die Anbieterin der digitalisierten Zeitschriften auf E-Periodica. Sie besitzt keine Urheberrechte an den Zeitschriften und ist nicht verantwortlich für deren Inhalte. Die Rechte liegen in der Regel bei den Herausgebern beziehungsweise den externen Rechteinhabern. Das Veröffentlichen von Bildern in Print- und Online-Publikationen sowie auf Social Media-Kanälen oder Webseiten ist nur mit vorheriger Genehmigung der Rechteinhaber erlaubt. [Mehr erfahren](#)

Conditions d'utilisation

L'ETH Library est le fournisseur des revues numérisées. Elle ne détient aucun droit d'auteur sur les revues et n'est pas responsable de leur contenu. En règle générale, les droits sont détenus par les éditeurs ou les détenteurs de droits externes. La reproduction d'images dans des publications imprimées ou en ligne ainsi que sur des canaux de médias sociaux ou des sites web n'est autorisée qu'avec l'accord préalable des détenteurs des droits. [En savoir plus](#)

Terms of use

The ETH Library is the provider of the digitised journals. It does not own any copyrights to the journals and is not responsible for their content. The rights usually lie with the publishers or the external rights holders. Publishing images in print and online publications, as well as on social media channels or websites, is only permitted with the prior consent of the rights holders. [Find out more](#)

Download PDF: 11.12.2025

ETH-Bibliothek Zürich, E-Periodica, <https://www.e-periodica.ch>

AEBI



Stallmiststreuer
und Vielzweckwagen
RECORD

Schneckenstreugerät,
ohne Mehrpreis
Endloser Kratzboden mit
Vor- und Rücklauf*
Grosses Stützrad mit Voll-
gummibereifung
Ø 400 mm

Streumenge in sieben
Stufen verstellbar, ohne
vom Traktor zu steigen

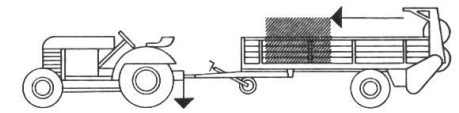
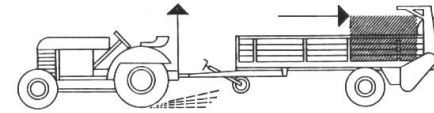

*ist wichtig! Wenn Sie einmal in
schwierigem Gelände stecken bleiben,
weil infolge der Gewichtsverlagerung
bei halbentleertem Anhänger die
Traktorhinterräder entlastet werden

und leer durchdrehen, dann schalten
Sie beim Record ganz einfach den
Kratzboden auf Rückwärtslauf. Damit
verlagert sich die Ladung wieder nach
vorn und in 2 Minuten fahren Sie weiter.

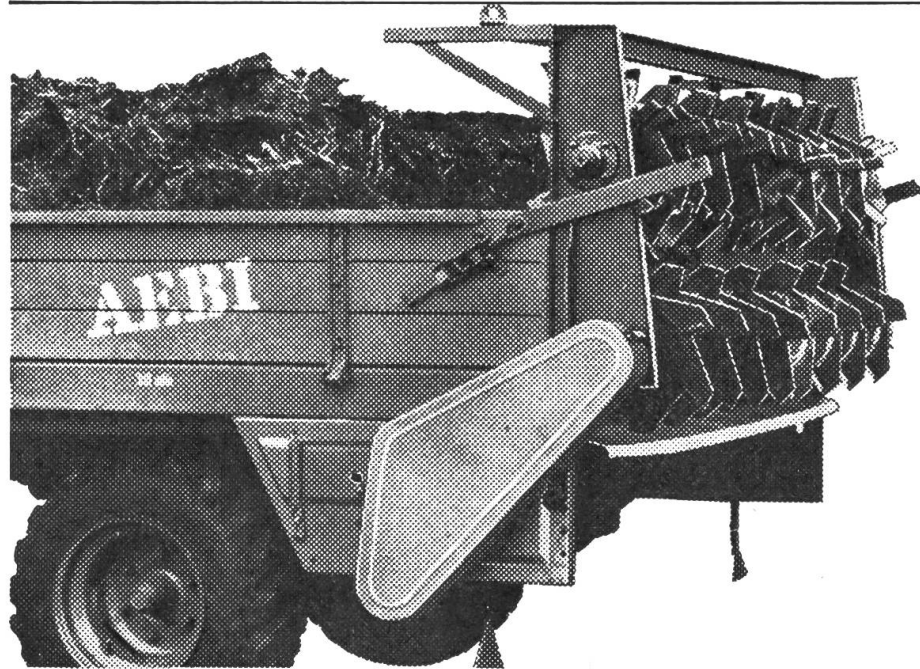

Ausrüstungen:
Liegende und stehende Streugeräte, mit
wenigen Handgriffen abnehmbar bei
Verwendung als Vielzweckwagen / Ein-
und zweiachsige Modelle von 2 bis 4
Tonnen Nutzlast / Aufbau-Korntank mit
hydraulischer Kippvorrichtung
(Mähreschergetreide) / Wir liefern
ferner hydraulische Mistlader ATLAS

Schicken Sie mir unverbindlich
Prospekte und Preise über Stallmist-
streuer / Mistlader.

Adresse

Ausschneiden und in offenem Umschlag
mit 5 Rp frankiert einsenden an
AEBI & CO AG Maschinenfabrik Burgdorf
Telephon 034 / 2 33 01

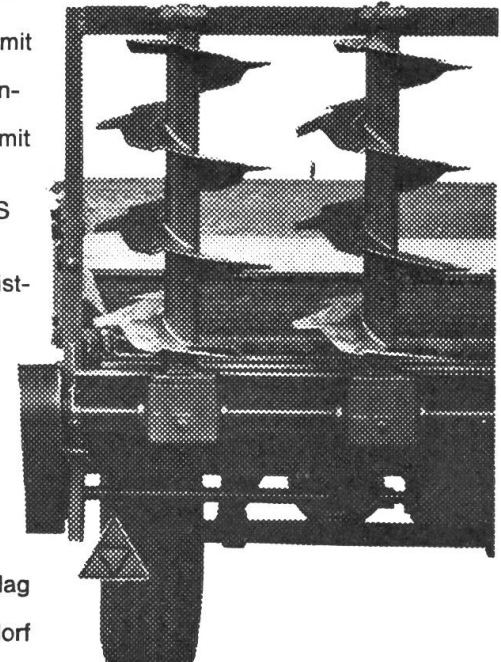

SAMRO Spezial

Kartoffel-Vollernter und Zuckerrüben- Erntemaschine wirtschaftlich, handlich, unverwüstlich

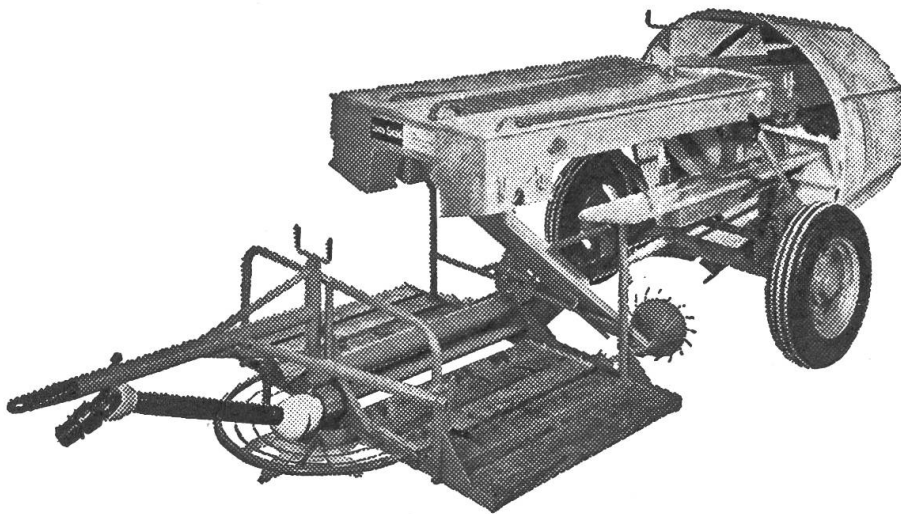

Seit über 10 Jahren gebaut, bewährt und stets verbessert.
Einige tausend Maschinen im In- und Ausland im Einsatz.
Der meistverkaufte Kartoffelvollernter.
Robust und anspruchslos.
Leicht zu manövrieren, auch auf kurzen Aeckern

wirtschaftlich einsetzbar.
Kurze Rüstzeiten.
Geringe Zugkraft erforderlich (nur 8–12 PS).
Praktisch in allen Bodenverhältnissen einsetzbar.
Schonendste Behandlung des Erntegutes.
Grosse Verleseleistung durch sitzendes Verlesepersonal.

Bequeme Arbeitshöhe der Verlesebänder.
Unterstützung der Verlesearbeit durch angetriebene Sortierwalze.
Die Maschine kann marktfertige Ware liefern.
Mit wenig Zubehör kann der SAMRO in eine Zuckerrübenerntemaschine umgebaut werden.

**Kunz & Co., Burgdorf
Maschinenfabrik
Telefon (034) 2 55 55**

Ostschweiz: Hans Meier
mechanische Werkstätte
Marthalen ZH
Telefon (052) 4 34 60

Der neue

Hürlimann

Mähapparat

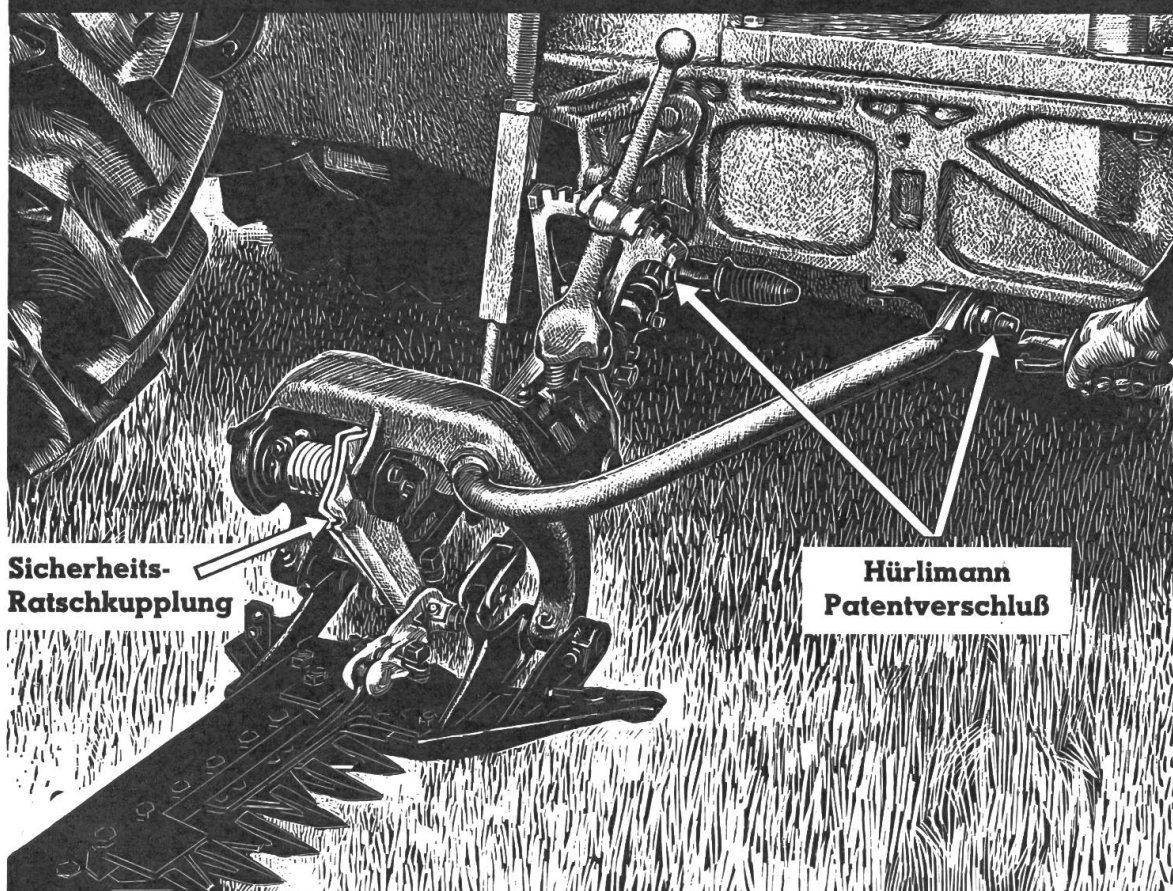

Sicherheits-
Ratschkupplung

Hürlimann
Patentverschluß

mit automatischer Sicherheits-Ratschkupplung direkt vor dem Mähmesser

Seine Vorteile
sind gewaltig

- Nie mehr - Mähfingerbeschädigung
- Nie mehr - Mähklingendefekte
- Nie mehr - Schubstangenbruch



Ein John Deere Traktor für Ihren Betrieb !

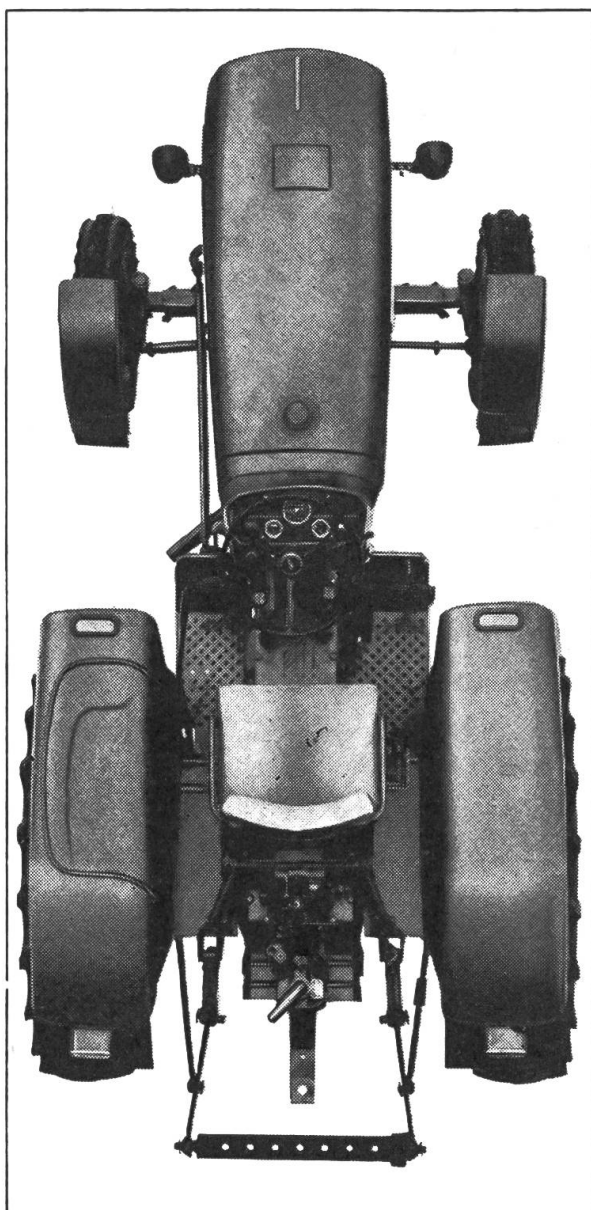

Das reichhaltige John Deere Programm hat auch für Ihren Betrieb den passenden Traktor. John Deere Traktoren sind Qualitätserzeugnisse, jeder Situation gewachsen und von höchster Zuverlässigkeit. Ausführliche Prospekte über jeden der 5 Typen senden wir Ihnen gratis und unverbindlich. Benützen Sie bitte untenstehenden Abschnitt!

Sämtliche Instrumente können mit einem Blick übersehen werden.

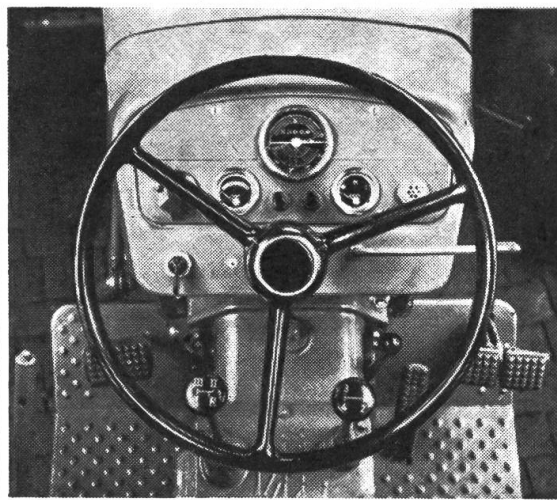

MATRA ZOLLIKOFEN

Senden Sie mir gratis und unverbindlich den Prospekt «John Deere Traktor» Typ 100 300 500 700 3010 (Zutreffendes unterstreichen).

Name und Adresse:

DT

Zollikofen (Bern) Tel. 031/65 01 06
Yverdon (Vaud) Tel. 024/2 22 73

Regionalvertretungen :

An zuverlässige und seriöse Landmaschinen-Handwerker können noch Regionalvertretungen abgegeben werden. Anfragen und Bewerbungen werden unverzüglich und vertraulich behandelt.



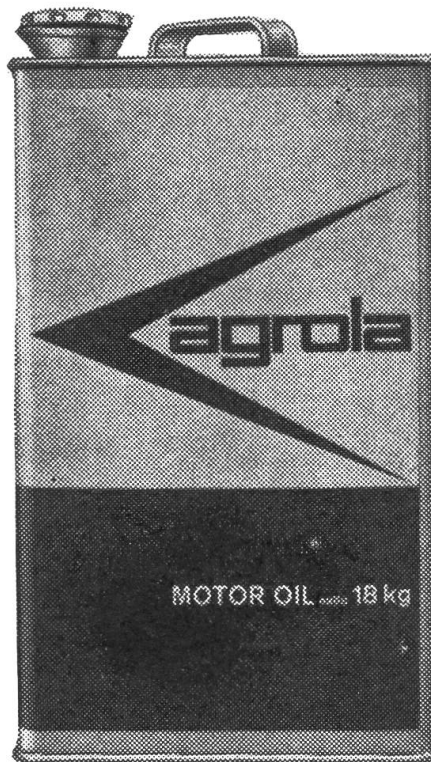

Jederzeit startbereit!

AGROLA - Motorenöle

garantieren für rassiges Anspringen, maximale Zug- und Hebekraft und grosse Leistungsdauer der Motoren. Jederzeit können Sie hohe Anforderungen an Ihren Traktor und Ihre Landmaschinen stellen, denn AGROLA-Motorenöle sind Spitzenqualitäten zu unerreichem Preis.

AGROLA-Premium-Motorenöl SAE 10-50, 20-Lt-Kanne à 18 kg netto

Fr. 38.—

AGROLA-HD-Motorenöl SAE 10-50, 20-Lt-Kanne à 18 kg netto, Fr. 40.—

AGROLA – Die Vertrauensmarke der Landw. Genossenschaftsverbände

Erhältlich bei Ihrer Landw. Genossenschaft

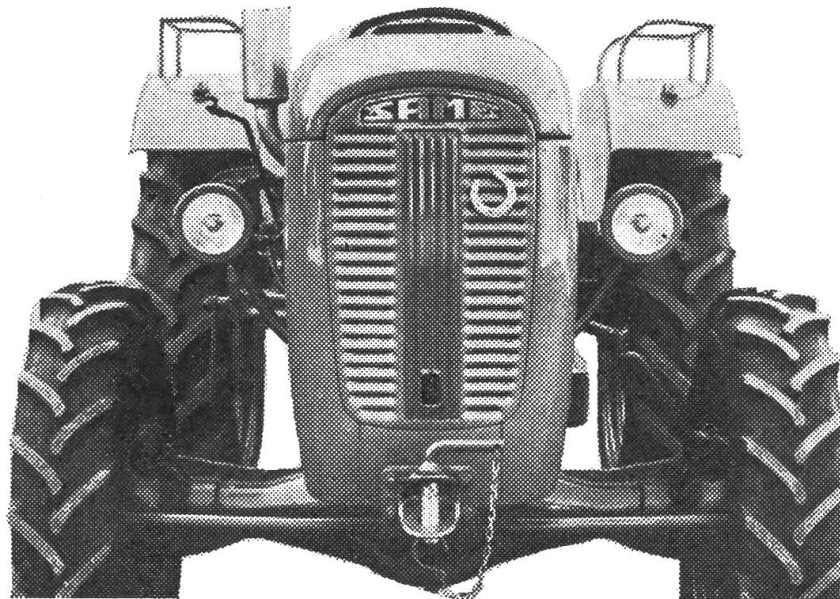

AGROLA 6402

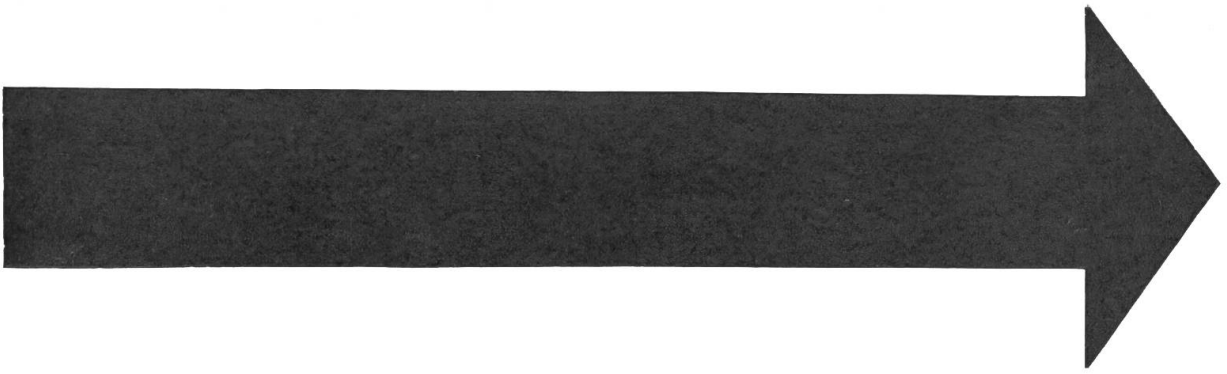

Diese drei wichtigen Vorteile besitzt nur der **BUCHER-Ladewagen**

1

Die kombinierte Oben- und Untenbeschickung, das bedeutet:

- a Vorteilhaftes, lockeres Aufschütten des grünen Futters von oben.
- b Einpressen des Dürreffutters und Strohes von unten.

2

Die paketweise Unterteilung des Ladegutes im Wagen, daher paketweises, automatisches Entladen des Futters und bessere Verteilung in der Tenne.

3

Das Pendel-Pic-up

Völlig unabhängig vom Wagen kann sich das Pendel-Pic-up in seiner ganzen Breite allen Situationen anpassen, vor allem auch den Hanglagen. Das bedeutet stets saubere Futteraufnahme. Dazu wird das Erntegut im direkten Fluss angehoben und der Aufnahme- mulde und damit dem Fördersystem übergeben. Deshalb kein Zusammenstossen des Grases am Boden und kein Verschmutzen des Futters, auch nicht bei nassem Wetter.

Diese wichtigen konstruktiven Merkmale sind durch Patente vor Nachahmung geschützt.

Wenn ein Ladewagen, dann ein BUCHER-Ladewagen, der speziell für unsere schweizerischen Verhältnisse konstruiert wurde.

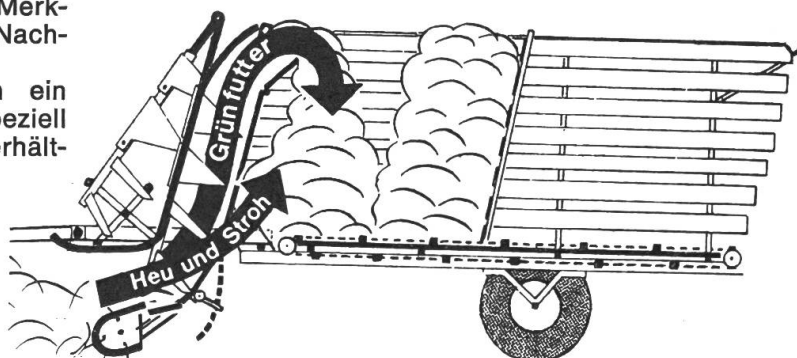

BUCHER-GUYER

Niederweningen Zürich



MASSEY-FERGUSON bewährter Schrittmacher in der landwirtschaftlichen Mechanisierung in allen Teilen der Welt

Gerne beraten wir auch Sie kostenlos, wie bereits viele Tausende von Schweizer Landwirten, bei der Lösung Ihrer Probleme der Mechanisierung.

Der vielseitige MF 30 Traktor, der durch ausgezeichnete Leistung und Qualität in kurzer Zeit viele Freunde fand. Der Vielzwecktraktor für den Einmann-, Mittel- und Kleinbetrieb. Seitlicher Mähantrieb.

MF 30



**Verkauf und Servicestellen
mit Original-Ersatzteillager in der
ganzen Schweiz und Liechtenstein**

Generalvertretung:
Service Company AG, Dübendorf ZH
Telefon 051 85 08 81

Regionalvertreter:
A. Bachmann, Tägerschen TG
J. Bernet, Schötz LU
H. Brodard, Sâles FR
W. Christen, Vouvry VS

M. Coeytaux, Bettens VD
Comptoir Agricole, Sion VS
M. Cottier, Missy VD
Hänni AG, Gasel BE
J. Hebler, Buttisholz LU
Mantovani & Pfeiderer, Adligenswil LU
Sama SA, Morges VD
Schibler & Bürgi, Däniken SO
O. Schmid, Rain LU
E. Schumacher, Täuffelen BE
E. Straub, Koppigen BE
W. Truninger, Herten-Altikon ZH
K. Vogel, Buchs ZH
J. Wehrle, Wülflingen ZH

Lokalvertreter:
J. Dethurens, Laconnex GE
R. Flückiger, Wintersingen BL
C. Porret, Fresens NE
L. Salgat, Cornol JB
J. Stofer, Werd-Rottenschwil AG
M. Stöckli, Berschis SG
Vögeli & Berger, Hettlingen ZH

sowie Service Company AG
Dübendorf ZH
durch ihre Werkvertreter

SERVICE COMPANY AG DÜBENDORF

Telefon 051 85 08 81

Hacken steigert den Ertrag!

Gemüse, Kartoffeln, Rüben usw.
gedeihen viel besser, wenn sie regelmässig gehackt
werden, und zwar mühelos und schnell mit dem neuen

AGRIA Baby

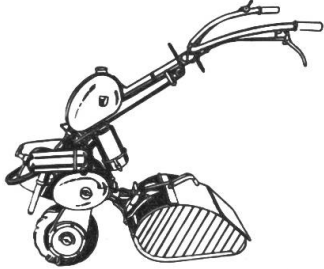

AGRIA-Baby 4 PS hat alles,
worauf es ankommt:

- **starker 4-PS-Motor**
- **Dreigang-Getriebe**
- **Radantrieb** (wichtig für Präzisionsarbeit in Reihenkulturen)
- **abschaltbares Hackgetriebe**
- **Schnellverschluss-Schutzhaube**, höhenverstellbar zur Regulierung der Arbeitstiefe von 2 bis 20 cm
- **9 Arbeitsbreiten** (10-65 cm)
- **günstiger Preis** dank Fabrikation in grossen Serien

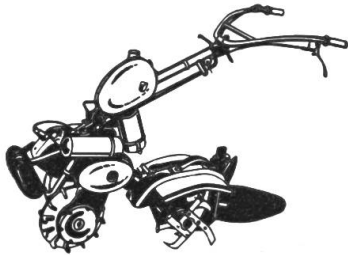

AGRIA-Baby mit Häufler



Verlangen Sie noch heute unseren ausführlichen
Gratisprospekt!



AGRIA-LANDMASCHINEN AG
AEFLIGEN 14/52 BE
TELEFON 034 / 3 26 64



Rapid

Der führende Einachser! Vor 12 Jahren wurde der erste gebaut. Seit-
her haben Jahr für Jahr immer mehr Landwirte den Rapid-Einachser
gewählt! Tausende haben ihn geprüft! Tausende haben ihn gekauft!
Tausende sind begeistert von ihm! Noch selten hat eine schweizerische
Landmaschine einen derartigen Erfolg erlebt! Rapid Motormäher AG,
Dietikon-Zürich, Tel. 051 / 88 68 81

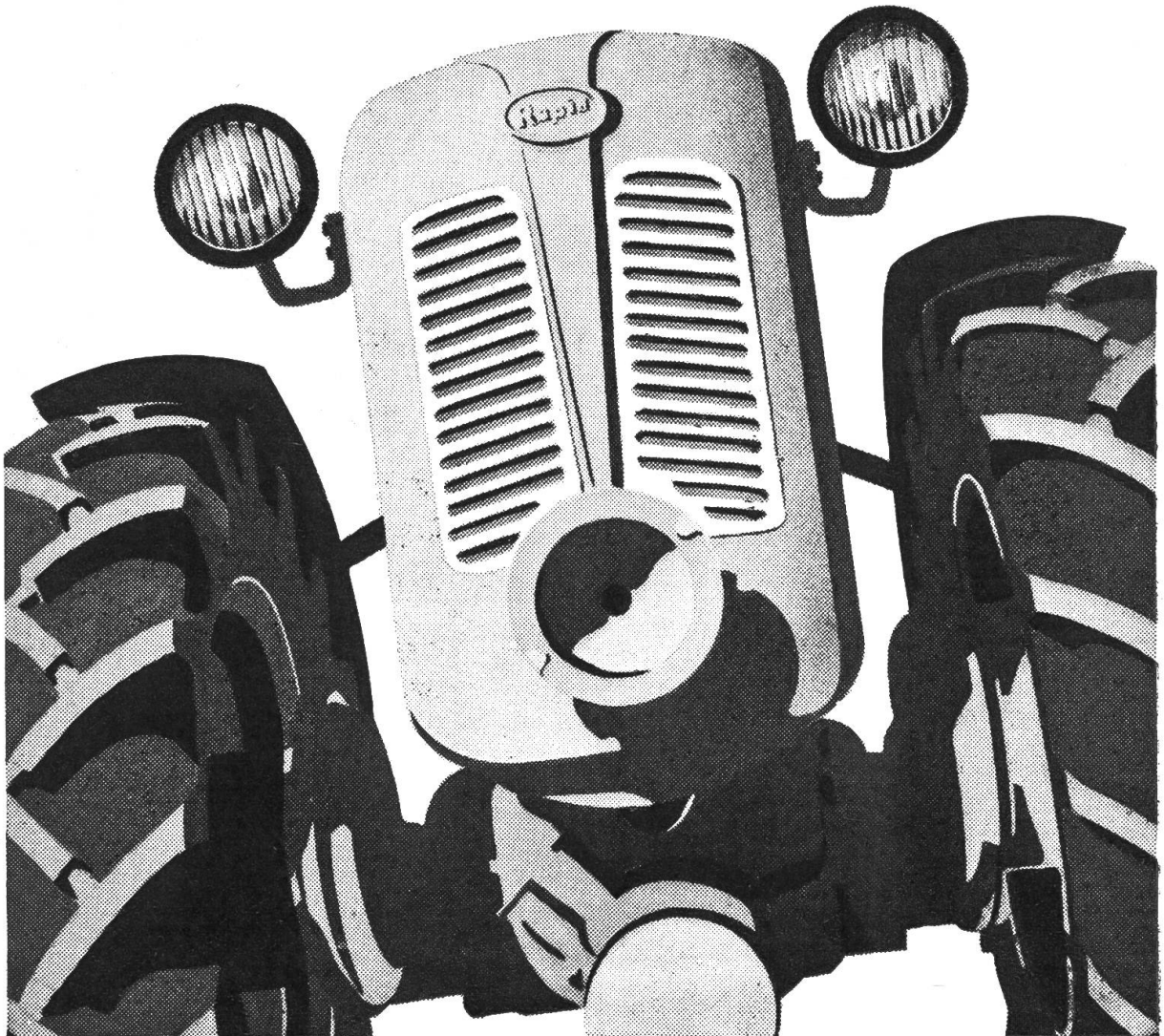

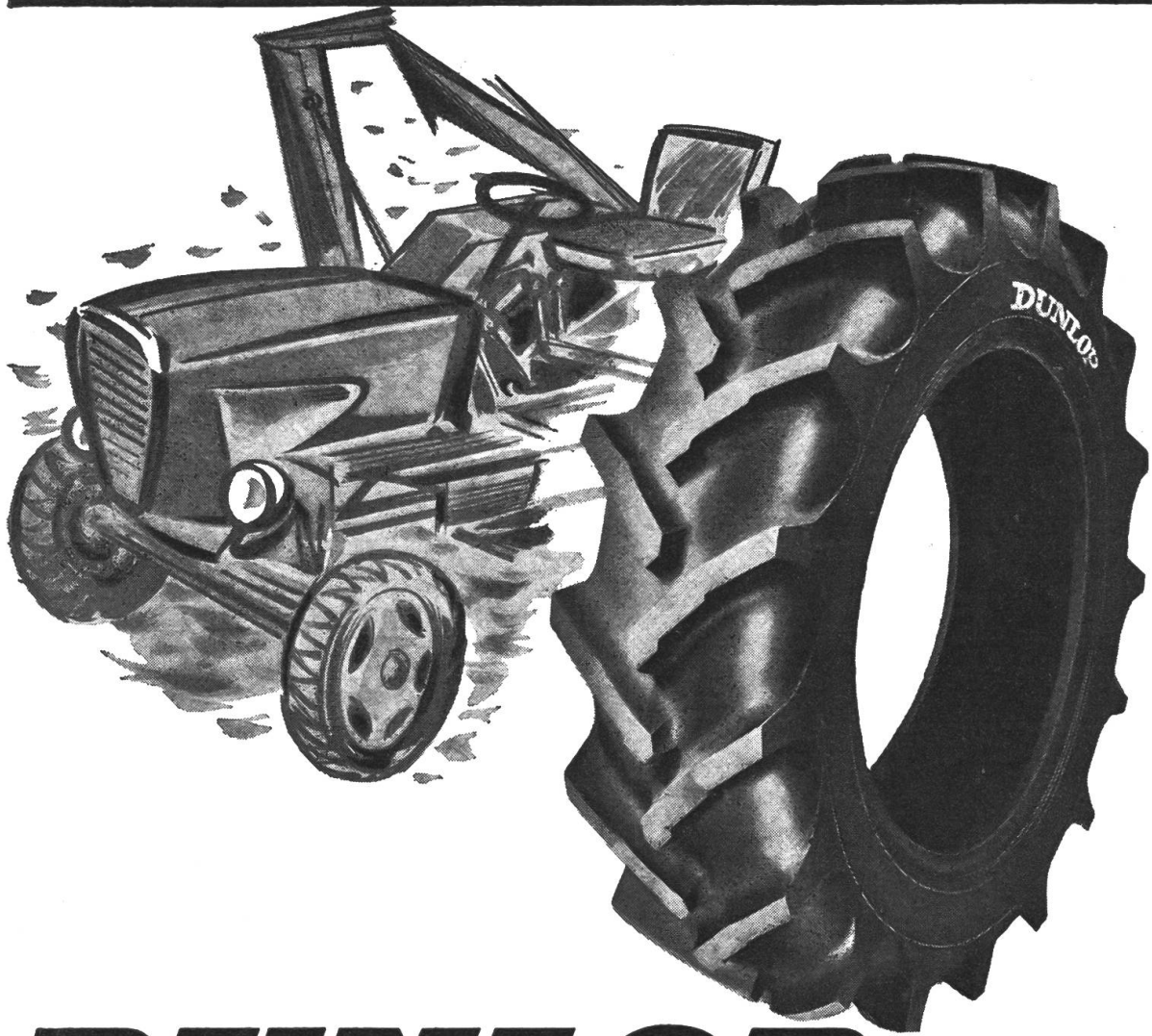

DUNLOP

der Erfinder des Traktor-Reifens

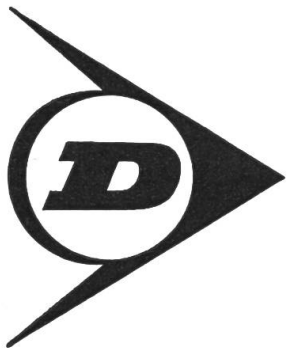

empfiehlt Ihnen
den neuen
TRAKTOR-REIFEN RT 40
mit folgenden Garantien:

- lange Lebensdauer, höhere Geschwindigkeit auf Strassen
- Starke Zugkraft auf jedem Gelände.

DUNLOP TRAKTOR-REIFEN

Ladewagen ja ... das Erntegut liegt auf dem Tennboden ... wie geht es weiter?

Die einfachste und rationellste Lösung ist ein versenkbares ZUMSTEIN-Gebläse, wie Sie es hier im Bilde sehen.

Das Erntegut wird nur in die Versenkgrube geschoben, was auch von Frauen und Kindern mühelos bewerkstelligt werden kann.

ZWEI Personen genügen, der Traktorführer kann sich sofort wieder dem «Zubringerdienst» widmen.



Rufen Sie uns sofort, damit wir Sie richtig bedienen können, denn ZUMSTEIN-Gebläse werden sozusagen «nach Mass» geliefert.

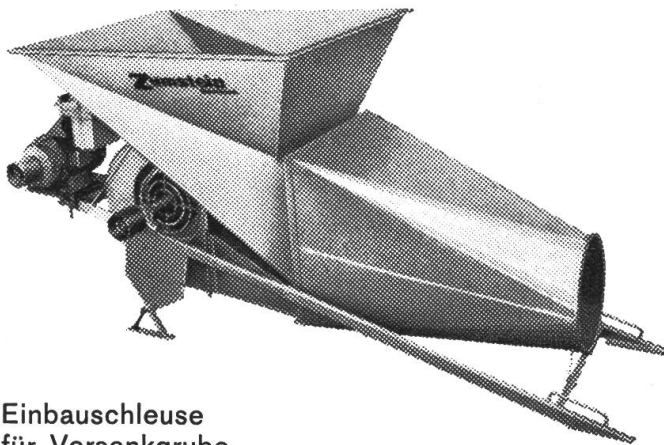

Einbauschleuse
für Versenkgrube

Wir fabrizieren aber auch fahrbare und stationäre Anlagen, ebenso das sehr beliebte und bewährte Bergmodell.

Wann dürfen wir uns mit **IHREM** Problem befassen?

Verlangen Sie auf jeden Fall vor Anschaffung einer Gebläseanlage unsere Prospekte u. Referenzen.

ZUMSTEIN AG.
Zuchwil-Solothurn
Tel. (065) 2 30 62

GUTSCHEIN für Gebläse-Prospekt Nr. 20

Name:

Adresse:

ZUMSTEIN
ist im Gebläsebau
weit voraus!

Ohne zu kuppeln: vorwärts – rückwärts – vorwärts – rückwärts! Die Bühler-Reversiergänge schaffen die ideale Voraussetzung zum Frontladen, und Wendemanöver im allgemeinen werden spielend leicht. 5 Vorwärts- und 5 Rückwärtsgänge gehorchen auf einen leichten Hebeldruck, und der Bühler läuft, ohne zu kuppeln unermüdlich vorwärts – rückwärts – vorwärts – rückwärts – —

BÜHLER macht alles leichter!

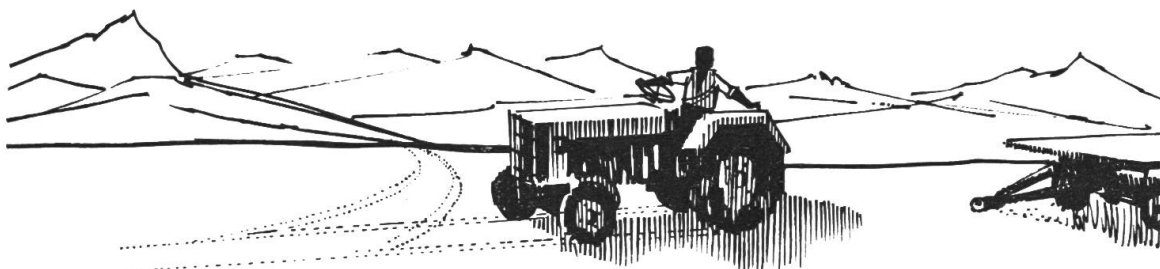

Fritz Bühler, Traktorenfabrik, Hinwil, Tel. 051/78 09 61, sucht laufend Nachwuchskräfte, die mit Freude für die Landwirtschaft arbeiten möchten.

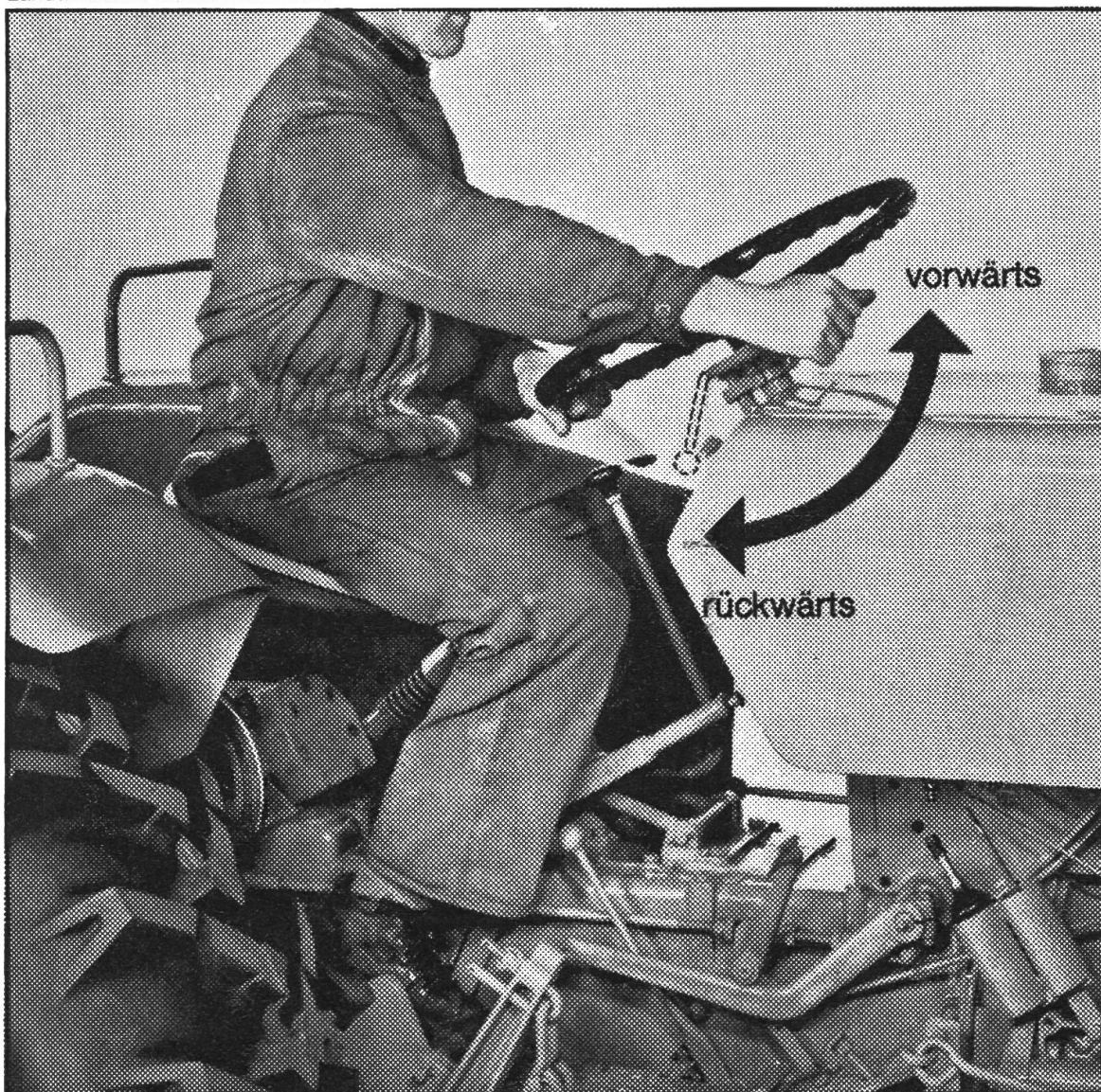

Werbeberatung Dubach Wallisellen

ALTHAUS+CO



ALTHAUS

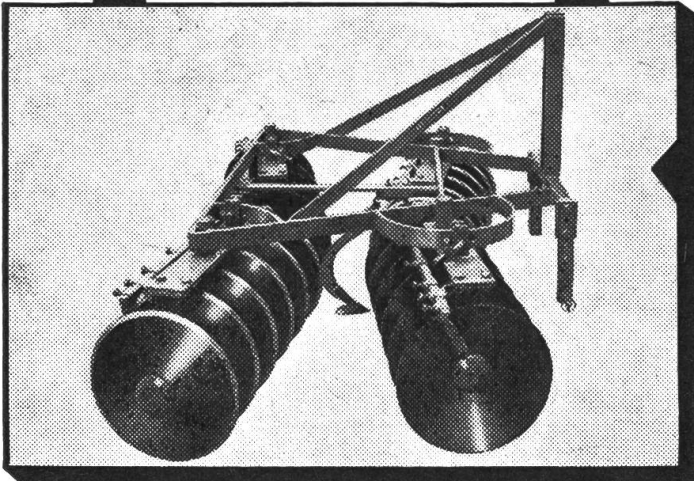

Scheibeneggen

Erstklassiges Schweizerfabrikat
Vielseitig verwendbar
Günstiger Preis

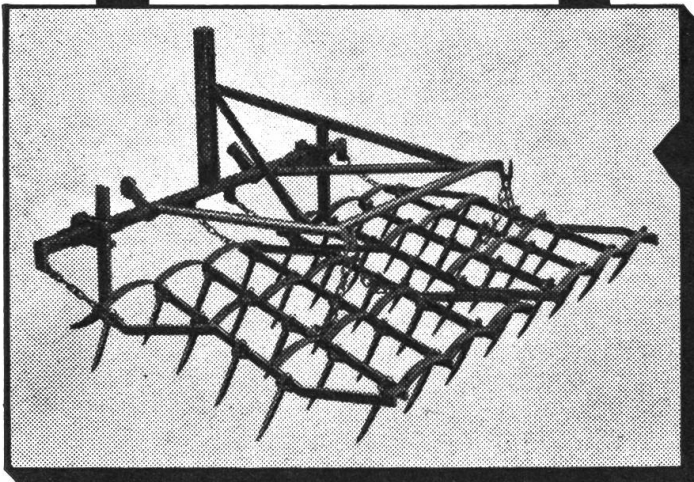

Zinkeneggen

Patentierte Konstruktionen mit
festen und verstellbaren Zinken
Neue Zinkenbefestigungen
Arbeitsbreite: 2 bis 3 Meter

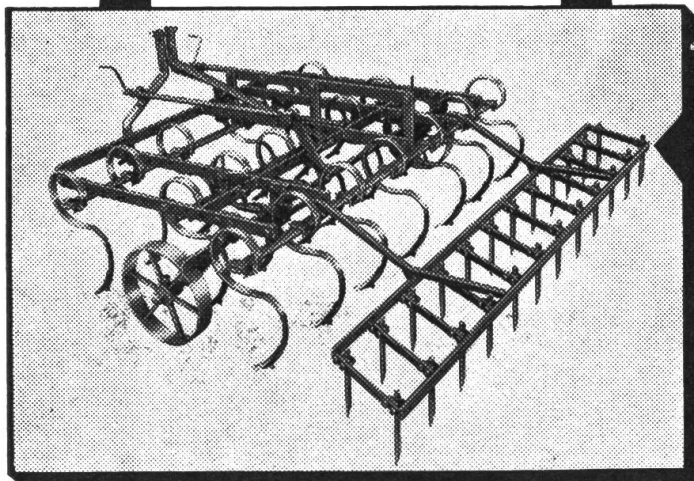

Vibrokultivatoren

Tiefgang und Schnittwinkel der
Zinken vom Traktor aus verstell-
bar
Neue verstärkte Zinken-
befestigung

PFLUGFABRIK ERSIGEN/BE
TEL. (034) 321 62/63

Denken Sie an die Ersatzteil-
beschaffung —
wählen Sie Schweizer Fabrikate



Pneus für jeden Traktor



**SURE GRIP
ALL SERVICE**

SUPER RIB

GOOD  YEAR

DER GRÖSSTE REIFENFABRIKANT DER WELT

Die Zeiten ändern sich!

- **Früher**
brauchte das Heueinbringen viele Leute, Zeit u. Mühe
- **Heute**
brauchen Sie dazu eine Sammelpresse, am besten die

NEW HOLLAND

In dieser Presse steckt die Erfahrung der ältesten und grössten Sammelpressenfabrik der Welt. Sie sehen es an der einfachen und gefälligen Form, sowie an den vielen erprobten und bewährten Einzelheiten.

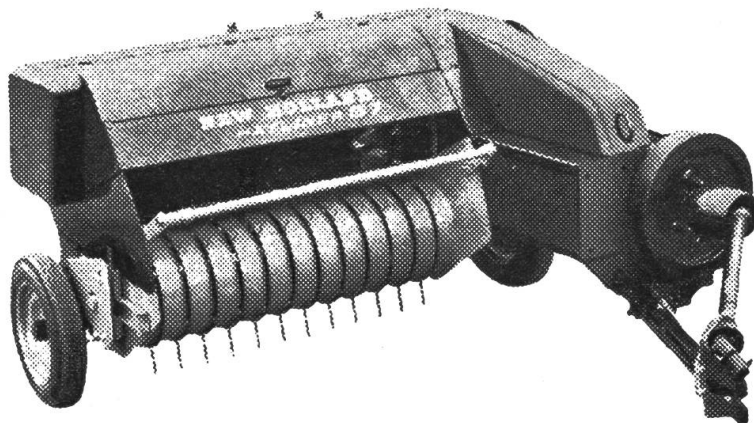

- SUPER HAYLINER 78:** speziell für landwirtschaftliche Genossenschaften
SUPER HAYLINER 69: mit der grossen Leistung und allen Vorzügen
HAYLINER 67: der treue Helfer, robust und wirtschaftlich
COMPACT 65: die vielseitige Presse mit der grossen Leistung

R. GRUNDER & CIE. SA.

HENNIEZ Tel. 021 6 41 83

MEYRIN Tel. 022 8 99 39

DER GROSSE FORTSCHRITT

- Die Zukunft unserer Landwirtschaft verlangt moderne Zweckeinrichtung: leistungsfähig und rationell. Verminderung von Arbeitsaufwand und Arbeitszeit – höhere Ertragsleistung bei besserer Qualität durch zweckdienliche Vollmechanisierung: das ist die Forderung der immer stärkeren Entwicklung zum Einmann-System!
- Hier bringt der Heuturm den grossen Fortschritt! Er ermöglicht die Senkung des täglichen Arbeitsaufwandes für die Winterfütterung auf die Hälfte: im Vergleich zum rationellen Handbetrieb von 6–8 AKm auf 3–3,5 AKm je Kuh und Tag.
- Das Futter kann mit 40 bis 50 Prozent Feuchtigkeit eingefahren werden. Durch ein optimales Belüftungssystem wird die Ernte fertig getrocknet. Die Lüftung erfolgt selbsttätig. Fassungsvermögen: bis zu 456 Kubikmeter = 650 bis 700 Doppelzentner Heu.
- Im Sommer: Nur einfüllen – die Verteilung erfolgt selbsttätig. Im Winter: Ein Druck auf den Knopf und das Heu wird mechanisch oder pneumatisch in die Futtertenne gefördert.

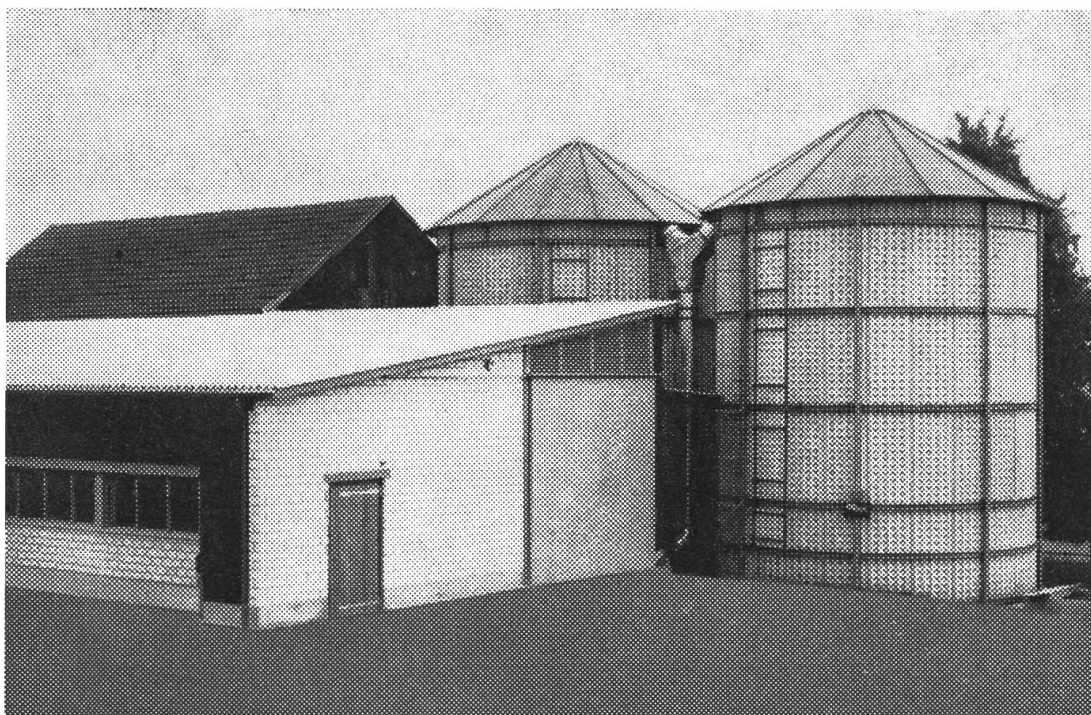

Mehr Ertrag – bessere Qualität – weniger Wetterisiko durch ein bewährtes Spitzenfabrikat. Gönnen auch Sie sich vom Guten das Beste!

CLERICI & CO Telefon 071 24 38 85 **ST. GALLEN**
Maschinen und technische Anlagen Grütlistrasse 12



gut beraten — gut versichert
Agenturen in der ganzen Schweiz

Die Waadt-Unfall ist die Vertrauens-
gesellschaft des
Schweizerischen Traktorverbandes

Das Blink- und Spiegelgerät « A R G U S »

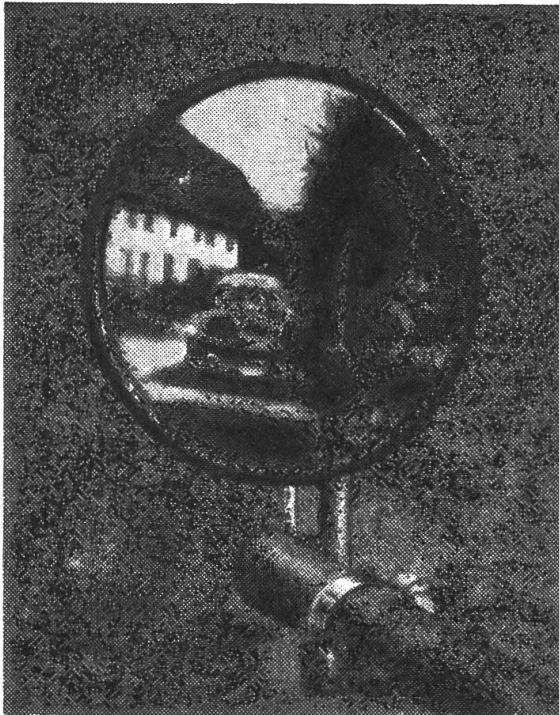

● **Obacht!**

Der Bundesrat schreibt in seiner Wegleitung vom 24. Okt. 60 unter Abschnitt 1. Landw. Fahrzeuge: Je dichter der Verkehr wird, desto notwendiger ist es, dass jeder Fahrzeugführer vor dem Abbiegen nach links, seine Absicht nachfolgenden Fahrzeugführern deutlich anzeigt, und sich durch einen Blick nach hinten vergewissert, dass keine Gefahr droht. (BGE 81 IV 136! 83 IV 165! 84 IV 31.)

Das heisst: Ein **geeigneter Rückspiegel** oder Begleitung durch eine geeignete zweite Person.

Bei Bestellung bitte Länge, Traktortype (Verjeck) angeben.

Preis für Mitglieder des Traktorverbandes Fr. 115.—.

Bestellungen bitte an Schw. Traktorverband Brugg oder Ihre Werkstätte oder Hans Zingg, Weinfelden, Tel. (072) 5 12 94.

Die Nummer 9/64 erscheint am 11. Juli 1964

Schluß der Inseratenannahme ist am 11. Juni 1964

Hofmann-Annoncen, Obersteinmaur/ZH, Tel. (051) 94 11 69

«DER TRAKTOR und die Landmaschine»

Administration: Sekretariat des Schweiz. Traktorverbandes, Altenburgerstr. 25 (Schöneegg), Brugg/AG. Tel. (056) 4 20 22.

Postcheck VIII 32608 Zürich — Postadresse «Der Traktor und die Landmaschine», Postfach 210, Brugg/AG.

Inseratenregie: Hofmann-Annoncen, Steinmaur/Zch. — Tel. (051) 94 11 69.

Erscheint jährl. 15 Mal. Abonnementspreis Fr. 9.50. Verbandsmitglieder erhalten die Zeitschrift gratis zugestellt.

Druck: Schill & Cie., Luzern.



Zeitersparnis, weniger Unterhaltungskosten,
geringerer Treibstoffverbrauch,
Schutz der Bodenkultur und höhere Lebensdauer.
Verkaufsargumente für einen Reifen, der

DIE VORTEILE EINER RAUPENKETTE

mit denjenigen eines bereiften Rades vereint.

Das heißt: konstante Bodenhaftung
und Traktionstüchtigkeit sowie Schmiegsamkeit und
Abdämpfung von Stößen.

Eine Exklusivität von PIRELLI ist der unter dem
Laufband um die Karkasse gespannte
Textilgurt. Er gewährleistet, daß dieser Reifen
ohne Schlupf rollt, was eine wesentliche
Zugkraftsteigerung des Traktors bedeutet.

TRACTOR AGRICOLO CINTURATO

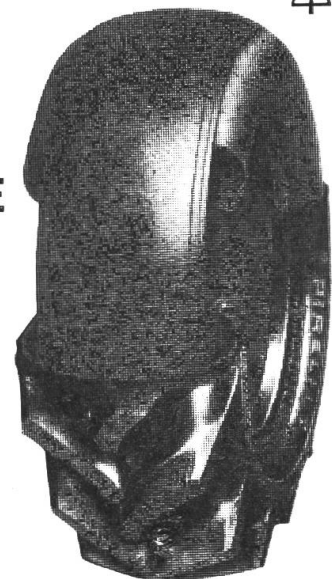

PIRELLI

**saubere
Kolben!**

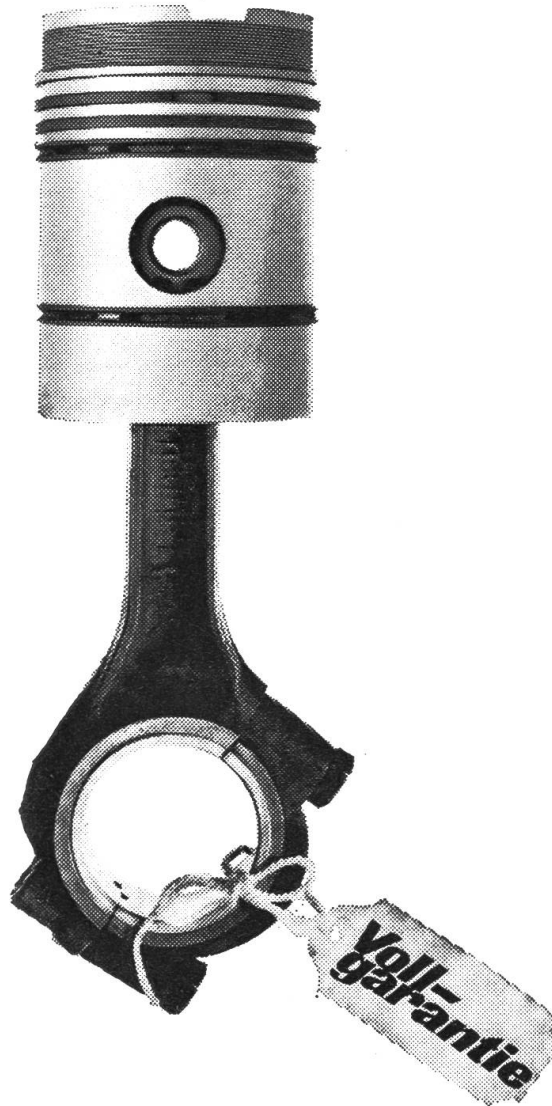

**Motorex-Motoroil
mit modernsten Zusätzen**

hält Kolben,
Verbrennungsraum, Carter – den ganzen
Motor sauber und blank.

Kein Russ,
keine Verschlämmung mehr.
Dieses saubere Motorex bildet
einen Oelfilm von phantastischer Druck-
beständigkeit.
Es reduziert die mechanische Abnutzung
auf das absolute Minimum.

Motorex
schenkt dadurch dem Motor
ein langes und gesundes Leben
und hilft sparen.

Damit ist erwiesen, warum heute
so viele Transport- und Bauunternehmen
für Hochleistungs-Motoren
Motorex verwenden.

Das erklärt auch, warum so viele
Betriebe und Automobilisten
für jeden Motor
von 2 PS bis 300 PS
Motorex vorziehen.

Motorex
mit Qualitäts-Vollgarantie
können Sie auch beim Landmaschinen-
händler kaufen –
vorteilhaft, weil direkt importiert durch
Bucher + Cie. AG Langenthal.

sicher ist sicher
in jeden Motor Motorex.

MOTOREX