

Zeitschrift: Der Traktor und die Landmaschine : schweizerische landtechnische Zeitschrift
Herausgeber: Schweizerischer Verband für Landtechnik
Band: 25 (1963)
Heft: 12

Werbung

Nutzungsbedingungen

Die ETH-Bibliothek ist die Anbieterin der digitalisierten Zeitschriften auf E-Periodica. Sie besitzt keine Urheberrechte an den Zeitschriften und ist nicht verantwortlich für deren Inhalte. Die Rechte liegen in der Regel bei den Herausgebern beziehungsweise den externen Rechteinhabern. Das Veröffentlichen von Bildern in Print- und Online-Publikationen sowie auf Social Media-Kanälen oder Webseiten ist nur mit vorheriger Genehmigung der Rechteinhaber erlaubt. [Mehr erfahren](#)

Conditions d'utilisation

L'ETH Library est le fournisseur des revues numérisées. Elle ne détient aucun droit d'auteur sur les revues et n'est pas responsable de leur contenu. En règle générale, les droits sont détenus par les éditeurs ou les détenteurs de droits externes. La reproduction d'images dans des publications imprimées ou en ligne ainsi que sur des canaux de médias sociaux ou des sites web n'est autorisée qu'avec l'accord préalable des détenteurs des droits. [En savoir plus](#)

Terms of use

The ETH Library is the provider of the digitised journals. It does not own any copyrights to the journals and is not responsible for their content. The rights usually lie with the publishers or the external rights holders. Publishing images in print and online publications, as well as on social media channels or websites, is only permitted with the prior consent of the rights holders. [Find out more](#)

Download PDF: 02.04.2026

ETH-Bibliothek Zürich, E-Periodica, <https://www.e-periodica.ch>

Motrac

«MT-TEM-TTA», welterste, teilbare, einzige wirkliche Kombinations-Landwirtschafts-Arbeitsmaschine:

4 vollwertige Maschinen = Motormäher, Einachstraktor MT, Traktor mit 4-Rad-Antrieb TEM und Lastwagen MT + TTA wirtschaftlich in einer vereint.

Hier eine der vielen Verwendungsmöglichkeiten:

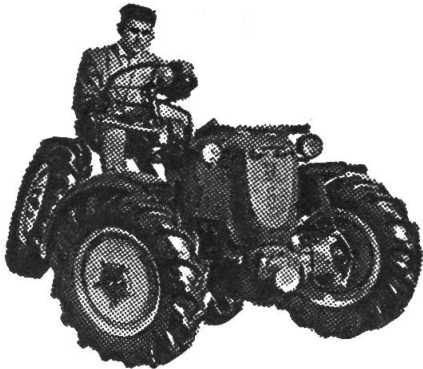

TEM mit Dreipunkt-Motor-Hydraulik = Vielzweck-Gelände-Traktor mit Allradantrieb. Maximale Zugkraft. Alle Anbaugeräte.

Verlangen Sie bebilderte Prospekte und unverbindliche Vorführung auf Ihrem Gelände!

Motrac-Werke AG

Altstetterstrasse 120

Zürich 9/48

Telefon (051) 52 32 12

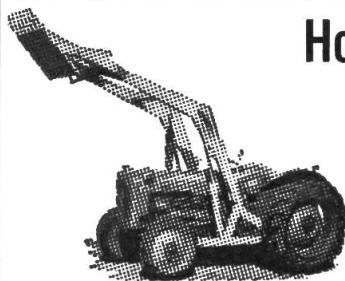

Horndraulic

der seit vielen Jahren bewährte englische

Frontlader

Günstig im Preis, anpassbar an die meisten Traktortypen mit hydraulischer Pumpe

Spezial-Modelle

- Fordson-Major
- Fordson-Dexta
- Ferguson
- Nuffield etc.

lieferbar mit vielen nützlichen Zusatzgeräten. — Verlangen Sie Prospekt und Preisliste bei der Generalvertretung

Protractor AG
Riedholz/Solothurn
Tel. 065 / 2 29 29



Kühler

für PW, LW und Traktoren garantiert siedefrei

- Wir erledigen innert einem Tag: Reparaturen / Auslaugen / Entkalken Einbau neuer Elemente
- **Sofortige Bedienung:** Auswärtige Kunden: per Bahn-Express Empfangsstation: Zürich-HB

Benetti AG., Letzigraben 113, Zürich

Telefon 051 / 52 15 28

werbet **▶ Mitglieder!**

Dieselmotoren

...mit



AUTOL DESOLITE

als Zusatz zum Treibstoff erhalten vollwertigen Korrosionsschutz, haben russfreie Verbrennungs-räume und Auslasswege und senken die Unterhaltskosten.



AUTOL AG.
ALLSCHWIL-BL
(061) 39 29 96

SCHMID-Winkeldreh- und Wendepflüge

einfache, solide
verstärkte Bauart,
leichte Handhabung
maximale Arbeits-
leistung
Verschiedene
Ausführungen,
passend zu allen
Traktorentypen.

Beste Referenzen.

Unverbindliche
Vorführungen.

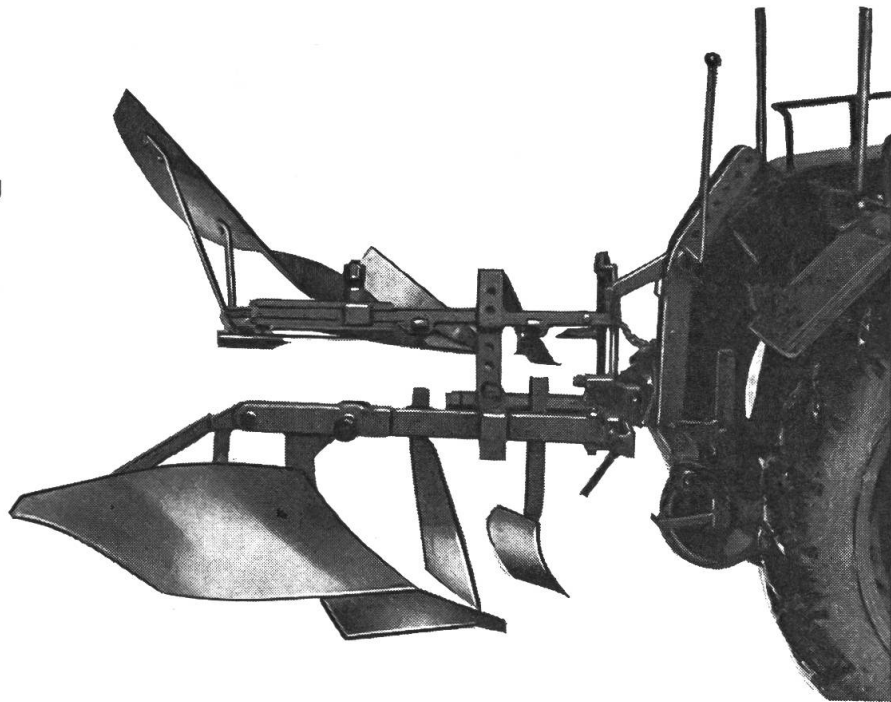

A. Schmid Erben Pflugfabrikation Andelfingen ZH Tel. (052) 4 11 93

Baas

FRONTLADER

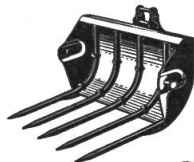
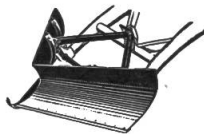
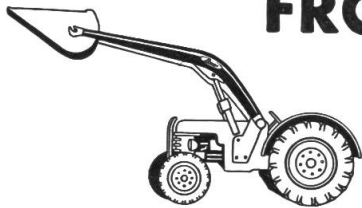

Schaufel
Schneepflug
Stalldunggabel
Erntegabel

alles schnell austauschbar



Das vielseitigste Arbeitsgerät
am Traktor ist der Frontlader.
Mistladen, Erde- oder Schne-
schaufeln, Grünfutter- oder
Heuladen, alles schafft jetzt
spielend ein Mann allein —
und er schafft so viel, wie
sonst 7-10 Mann mit der Hand.

Baas

MASCHINENFABRIK · LACHEN / SZ
ST. GALLER STRASSE · TELEFON 055/720 20 · TELEX 53 686

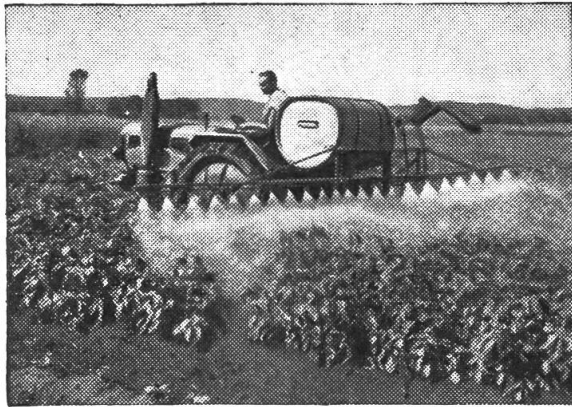

FISCHER

zeigt an der OLMA Halle 5a Stand 570
eine komplette Reihe von

4-Kolben-Hochdruckspritzen

Leistungen 20 bis 130 l/min.
Arbeitsdruck 60 atm.

Als Traktor-Aufsattelspritzen,
Spritzenanhänger in jeder Art
und Grösse, selbstfahrende
Hochdruckspritzen.

NEU! Oelhydraulische Membran- Hochdruckspritzen

Leistung: 100 und 130 l/min.
Druck: 60 atm.

Verlangen Sie Prospekte!

T. Fischer, Vevey

Spritzenfabrik

Telefon (021) 51 32 43

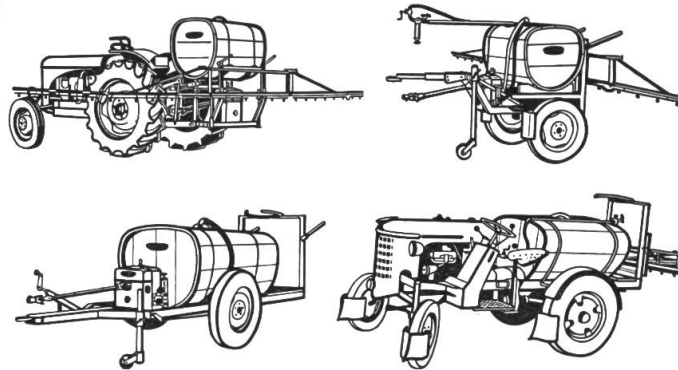

KOORDINAT HEUERNTMASCHINEN

Früh

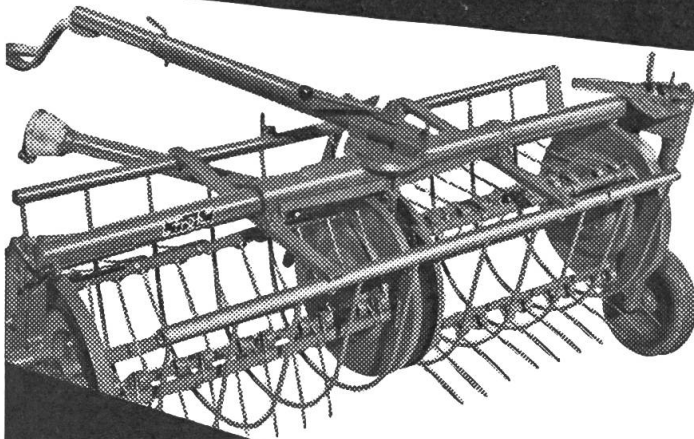

für exakte Arbeit!
Wenden
Schwaden
Gras zetteln
Schwad streuen

Rasch und einfach wird die Maschine mit dem Zugnagel aufgehängt. Es ist herrlich, wie die Früh-KOORDINAT die Grasmahde gleich mit dem Mähen sehr locker zettet. Beim Wenden wird das Futter wieder genau in gleicher Richtung abgelegt und nicht seitlich geworfen. Zudem kann der Wurf der Zinken so eingestellt werden, dass das Heu nur locker aufgestellt oder dies geworfen wird.

Durch das Arbeitsprinzip der Zinken stecken sich diese nie in den Boden ein und die Mahden werden luftig. Der Antrieb ist direkt, ohne Keilriemen oder Ketten und die Hauptlager sind innert kürzester Zeit geschmiert.

Verlangen Sie bitte Offerte.

OLMA St. Gallen
Halle 3, Stand 301
Haupteingang I
1. Stand links

JAKOB FRÜH MÜNCHWILEN TG
Maschinenfabrik Tel. 073 6 24 33



Wir suchen für den weiteren Ausbau unserer Vertriebsorganisation in einigen Gebieten der deutschen Schweiz noch

Traktorenvertreter

Wir bieten: Auf- und Ausbau einer Existenz, ein ausgereiftes komplettes Traktorenprogramm, Einarbeitung und aktive Verkaufsunterstützung, interessante Konditionen.

Wir wünschen: Gute Beziehungen zur Landwirtschaft, Aktivität und tadellosen Kundendienst.

Landmaschinen-Händler, mechanische Werkstätten, mechanische Schmieden oder Garagen mögen sich mit uns schriftlich oder telefonisch in Verbindung setzen.

Hans F. Würigler, DEUTZ-Generalvertretung, Rautistrasse 31, **Zürich 9/47**,
Tel. 051/52 66 55

Das Blink- und Spiegelgerät « A R G U S »

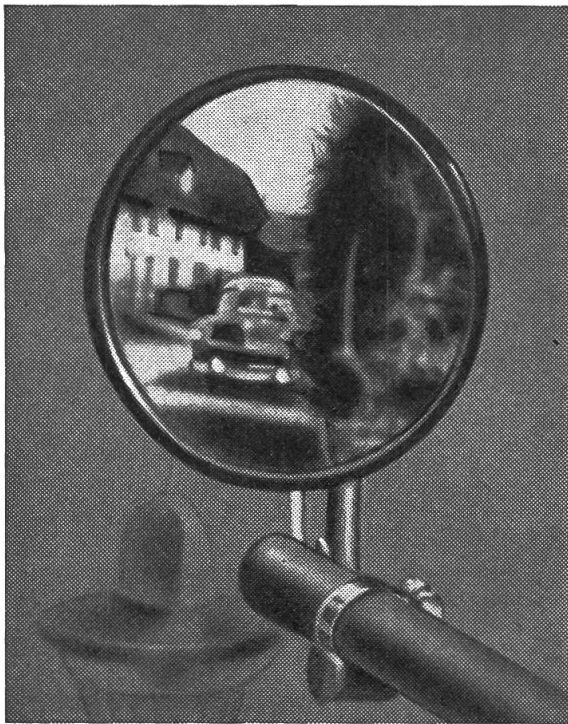

● Obacht!

Der Bundesrat schreibt in seiner Wegleitung vom 24. Okt. 60 unter Abschnitt 1. Landw. Fahrzeuge: Je dichter der Verkehr wird, desto notwendiger ist es, dass jeder Fahrzeugführer vor dem Abbiegen nach links, seine Absicht nachfolgenden Fahrzeugführern deutlich anzeigt, und sich durch einen Blick nach hinten vergewissert, dass keine Gefahr droht. (BGE 81 IV 136! 83 IV 165! 84 IV 31.)

Das heisst: Ein **geeigneter Rückspiegel** oder Begleitung durch eine geeignete zweite Person.

Bei Bestellung bitte Länge, Traktortype (Verdeck) angeben.

Preis für Mitglieder des Traktorverbandes Fr. 115.—.

Bestellungen bitte an Schw. Traktorverband Brugg
oder Ihre Werkstätte oder Hans Zingg,
Weinfeld, Tel. (072) 5 12 94.



Bewährte Geräte für den Ackerbau

**Winkeldrehpflug
WD 60**

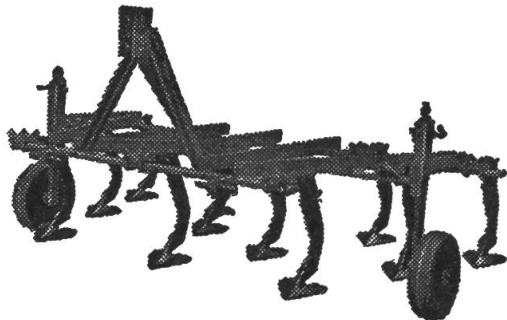
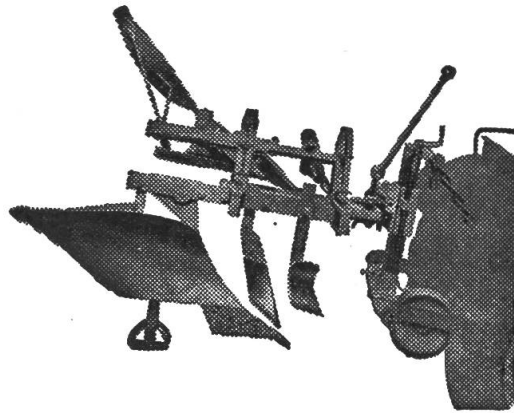

Anbaukultivator

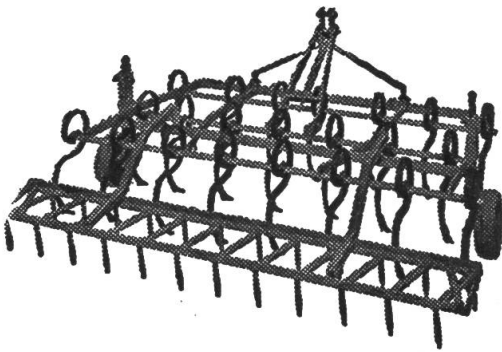

Kulturegge

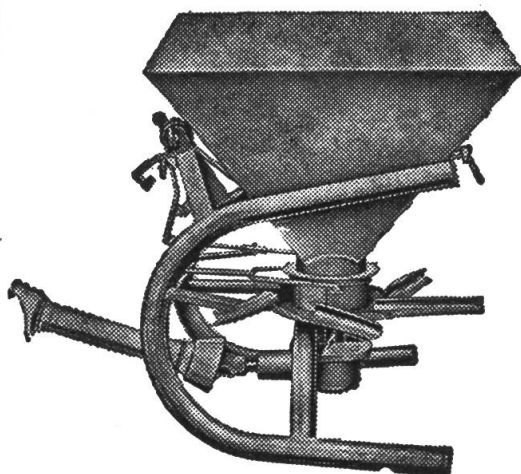

**Rotast
Schleuder-
Düngerstreuer
«System Lely»**

Wir liefern auch Selbsthalterpflüge, Kartoffelpflüge, Pferdehacken

GEBRÜDER OTT AG MASCHINENFABRIK WORB

Birchmeier spielt weitere Trümpfe aus:

BIMOTO-Meteor III

40 l/min - 50 atm.
Dreikolben-
Hochdruckpumpe
für mittlere und
kleinere Betriebe
Grosse Leistung —
günstiger Preis!

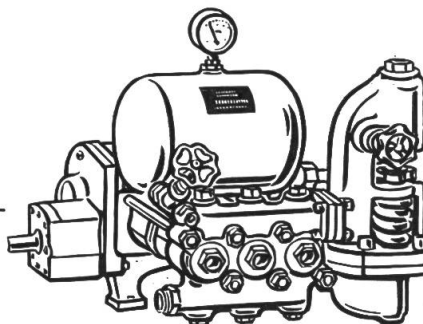

Für Obst-Plantagen:

BIMOTO-Radiax

Fächer-Sprühgerät mit grosser Reichweite

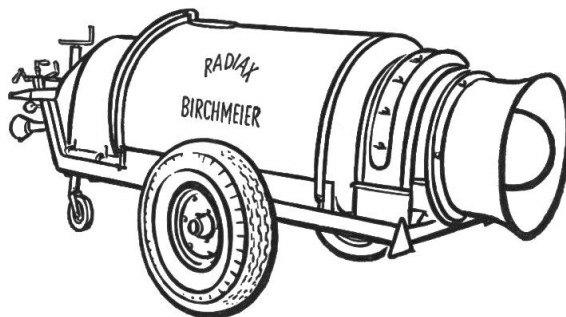

BIMOTO-Vertical

Spritzbarren für enge Reihenabstände

OLMA St. Gallen: Halle 3 — Stand 307

Birchmeier & Cie. AG. **Künten AG**

HECKLADER «MULI»

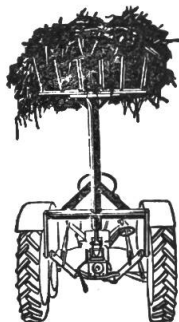

Modell 1963, verstärkte Ausführung. 1 Jahr Garantie.
hebt und ladet mühelos Mist vom **Stock** und **Offenstall**, **Sand**,
Kies, **Boden**, **Rüben**, **Kartoffel-Säcke**, **Ballen**, **Kisten** etc.
Auswechselbare Werkzeuge für die verschiedenen Arbeiten.

Grundgerät mit Mistgabel sfr. 850.—
franko Ihre SBB-Station.

Schnelle Montage mit 3 Bolzen, Hubhöhe ca. 2,25 m. Zugmaul
und Zapfwelle unbehindert, hohe und mühelose Arbeitsleistung.
Erstklassige Referenzen aus der Schweiz und Deutschland.
Bei Anfragen vorhandene Schleppertypen angeben. Ernsthaftige
Interessenten verlangen Vorführung.

Anfragen an: **Postfach 6, Ramsen SH**

Überlegen Sie richtig, bevor Sie kaufen !

Ein Taarup-Feldhäcksler und ein Krüger- oder ein anderer Mistzetter kosten zusammen weniger als der Selbstladewagen allein. Bedenken Sie, wieviele Mehrarbeiten mit diesen Maschinen und erst noch billiger gemacht werden. Der Mistzetter geht zum «Taarup» als Lade- und gleichzeitig als Abladewagen und wird erst im täglichen Gebrauch interessant. Wo der Mistzetter noch fehlt, dient ein gewöhnlicher Brückenwagen mit leichten Seitengätern oder Latten als Ladewagen. Unverbindliche Vorführung und Beratung.

„TAARUP“

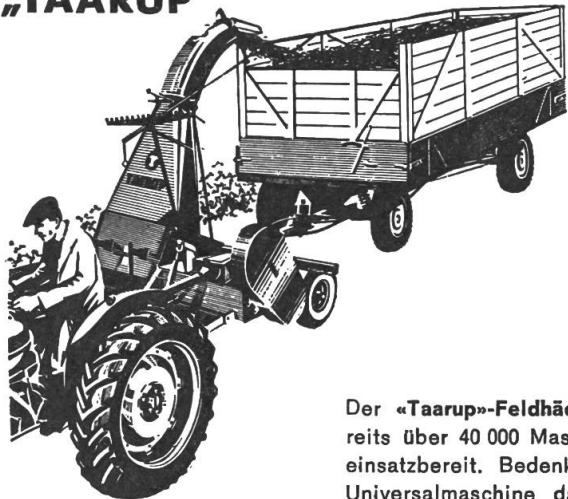

Mähen, Aufladen, Rechen; oder Laden mit kostspieligem Ladewagen! Nein – der «Taarup» Mähhäcksellader erledigt diese Arbeiten in einem Arbeitsgang viel rascher. Die gangbarsten Modelle kosten nur Fr. 3200.–, also weniger als mancher Einachser-Motormäher und meistens weniger als die Hälfte eines mittleren Ladewagens.

Der moderne Feldhäcksler ermöglicht Ihnen das tägliche Eingrasen (mähen im Langschnitt, aufladen, rechen) in 5 bis 10 Minuten. Jetzt gewünschte Graslänge lang beim Eingrasen einstellbar, sowie auch die Schnittlänge kurz für Silage aus Gras, Ackerfutter, Futtermais, Rübekraut, Kolbenmais usw. Aufladen von Halbheu ab Schwad für die Heubelüftung. Alle Arbeiten durch eine Person in einem Arbeitsgang.

Der «Taarup»-Feldhäcksler aus grösster Spezialfabrik des Kontinents mit bereits über 40 000 Maschinen in 38 Ländern, ist vom Frühjahr bis Herbst täglich einsatzbereit. Bedenken Sie, wieviel Zeit Sie mit dieser preislich günstigen Universalmaschine das Jahr hindurch einsparen könnten. Jeder Besitzer ist ebenso begeistert und zufrieden wie mit der Taul-Kulturregge.

Verlangen Sie Prospekte, Referenzen und alle näheren Angaben.

4 Geräte in einem
beim neuesten Modell durch **Schnittwinkel-Verstellung** der Zinken.

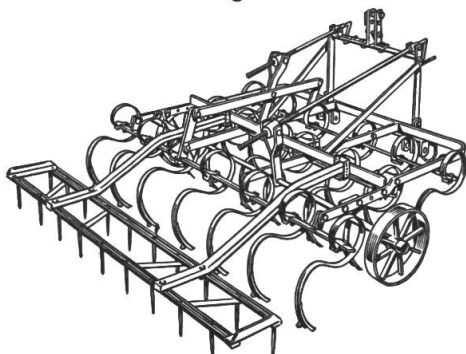

Sofort bestellen – Ihr Vorteil

Eine unverbindliche **Vorführung** durch den Fachmann zeigt Ihnen die vielen Verwendungsmöglichkeiten. Prospekte, Referenzen, evtl. Vorführung soweit noch möglich durch

Zur Bearbeitung der **Stoppelfelder**, Kartoffelfelder sowie Unkrautbekämpfung, **Saatbeetbereitung**, **Struchen** usw. nur die modernste, aus bestem Material hergestellte dänische

«Taul»-Kulturregge

das universelle **Allzweckgerät**, mit oder ohne **Nachegge**, für alle Traktortypen passend und sofort lieferbar. Für diverse Arbeiten vom Frühjahr bis zum Herbst verwendbar.

Ersetzt: **Anbauegge, Kultivator, Bodenfräse, Rotoregge, Spatenegge** usw., praktisch ohne Verschleiss. IMA-geprüft

E. Griesser, Andelfingen I/ZH, Maschinen, Tel. 052/41122

10 Tage 3%, 30 Tage 2%, 60 Tage evtl. Ende Jahr netto.

«Taul» bringt als meistgekauftes Fabrikat wieder diverse Verbesserungen.

Achtung! Neues TAUL-Modell sehr preisgünstig. Nicht teurer, aber besser als das bisherige. Kein Absteigen vom Traktor bei der Tiefgang- wie auch Schnittwinkelverstellung der Zinken. Auch Eggen mit **Doppelzinken** für schwerste Böden lieferbar. Für schwere Traktoren anschraubbare **Spurlockerer**, Fr. 80.– per Paar. Daher vor Kauf vergleichen. Weitere Wiederverkäufer gesucht.

Verlangen Sie ausdrücklich die TAUL-Egge mit **Schnittwinkelverstellung**, staub- und wasserdichten Naben und **Kugellagern**. – TAUL-Egge schon in vielen Kantonen die meistgekaufte.. – Gemeinden mit 10, 15 und mehr Stück. – An vielen Viehmärkten ausgestellt. – Durch rasches Fahren enorme Leistung, bis 90 Aren pro Stunde bei Saatbeetbearbeitung.

1. Egge mit Schnittwinkelverstellung der Zinken in der Schweiz. In Konstruktion, Qualität und Verkauf an der Spitze.

Bording-Kombi Kartoffelsortiermaschine

fahrbar mit Elektromotor, die moderne Maschine mit Verleseband mit Rollen, ab Fr. 2180.–

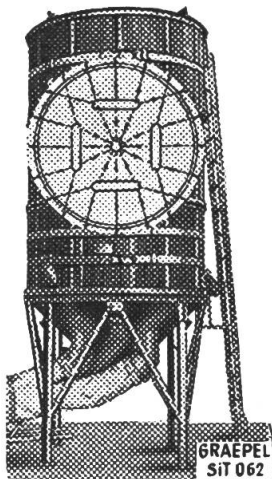

GRAEPEL - Silos für Getreide

und alle Körnerfrüchte, wie Raps, Mais u. a.

1. **Schnelle und sichere Trocknung. Vollautomatisch.** Trocknungsleistung bis 3,125 Tonnen je Stunde bei 5% Feuchtigkeitsentzug. Keimfähigkeit und Triebkraft bleiben erhalten; besonders wichtig bei Saatgut! Auch für kleinere Mengen einstellbar.
2. **Zuverlässige Frischhaltung**, auch von feuchten Körnerfrüchten.
3. **Gesunde und saubere Lagerung.** Schutz vor Ungeziefer und Diebstahl.

In allen Grössen für landwirtschaftliche Klein- und Grossbetriebe, Genossenschaften, Mühlen, Saatzuchtbetriebe usw. lieferbar.

Niedrige Anschaffungs- und Betriebskosten. Geringer Platzbedarf. 1a schweizerische Referenzen. Ölheizung ohne Gefährdung des Getreides durch Rauchgase!

Unverbindliche Auskunft und Zusendung von Prospekten durch

C. HEMMERLING-GUTZWILLER, ZÜRICH 44 Hochstrasse 40, Tel. (051) 24 70 19

⚙ Patent Nr. 352 522

Traktoregge Zaugg für 3-Punkt-Aufhängung

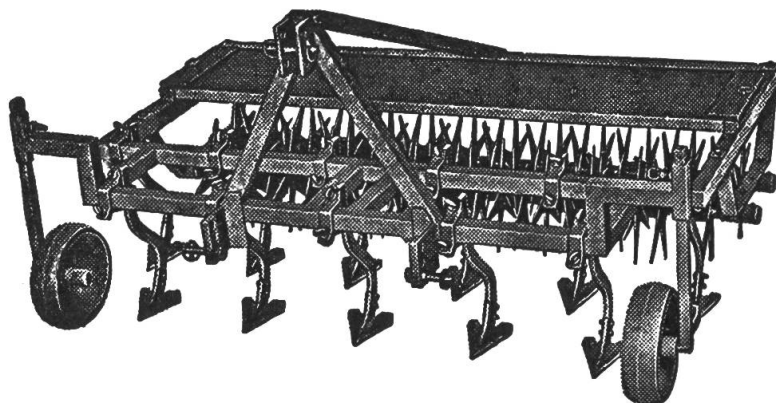

leistet vorzügliche Arbeit, auch in schwierigen Bodenverhältnissen. 3 Grössen und in verschiedenen Ausführungen.

Verlangen Sie Prospekt oder Vorführung.

Gebr. Zaugg

Eggiwil Tel. 035/61147

Pflugbau - Landmaschinen

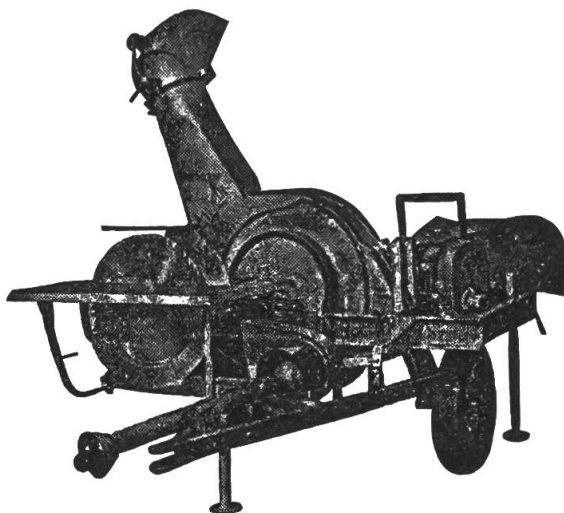

ANGELN-Holzhackmaschinen

haben eine auffallend geringe Störungs- und Reparaturanfälligkeit, sind sehr leistungsfähig und langlebig.

3 Grössen und verschiedene Modelle ab Fr. 4000.—.

Die Maschinen können mit Zapfwellen-, Elektromotor- oder Dieselmotor-Antrieb geliefert werden (auch kombiniert). Auf Wunsch mit Betriebs-Stunden-Zähler, mit Verlängerungsrohren, und weiteren Ergänzungen.

Interessenten erhalten Prospekte und nähere Auskünfte durch die General-Vertretung:

Georg Keller, Andhausen-Berg TG

Telefon (072) 3 01 53

DIE IDEALE LÖSUNG

Zerkleinert in Kürze grosse Mengen Mist. Rasantes Rühren und Umwälzen der Gülle, sofort leicht umstellbar zum Pumpen. Ca. 1500 Liter je Minute, kein Verstopfen. Enorm solid, im Öl kugelgelagert, keine Stopfbüchsen.

Vertreter für die Kantone SO, LU und Innerschweiz:

Rob. Schärli, Sursee
Sonnmatt
Tel. (045) 4 23 79

Früh

Jauche-Rührer-Mixer-Pumpe

JAKOB FRÜH MÜNCHWILEN TG
Maschinenfabrik Tel. 073 624 33

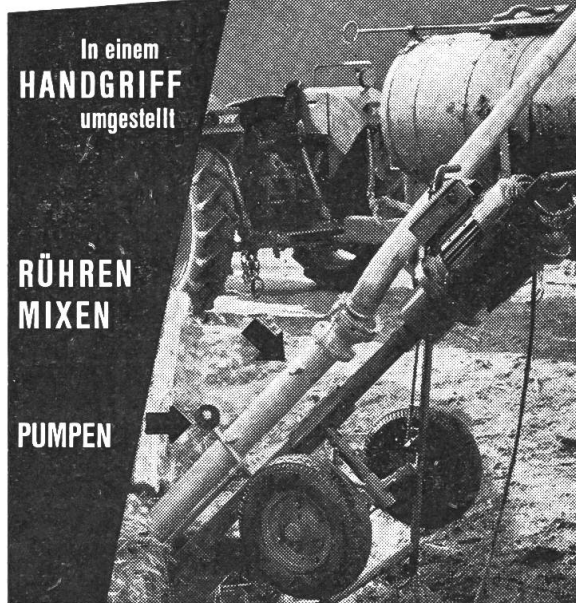

In einem
HANDGRIF
umgestellt

**RÜHREN
MIXEN**

PUMPEN

OLMA St. Gallen, Halle 3, Stand 301



Für maximale Leistungen wählt

SANTIS BATTERIEN

SANTIS Batteriefabrik
J. Göldi RÜTHI/SG

Tel. (071) 7 92 12

Depot Genf: Av. du Mail 20, Tel. 022/24 48 62

Depot Lausanne: Av. de Morges 70, Tel. 021/25 31 62

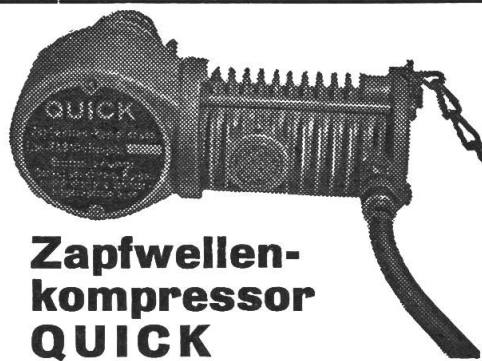

Zapfwellen- kompressor QUICK

der meistverkaufte Schweizerkompressor mit Schnellverschluss und andern Vorteilen zum Pumpen, Rohölen und Farbspritzen geeignet. Günstiger Preis. Wir führen sämtliches Pressluftzubehör sowie die Motorkompressoren **Airboy** und **Air 8**.

F. Wyttenschach, Wohlenschwil AG

techn. Artikel für die Landwirtschaft
Telefon (056) 3 37 17

WERBET MITGLIEDER!

Sauber gepflügte Aecker mit dem neuen

Bärtschi-Anbaupflug AP 63

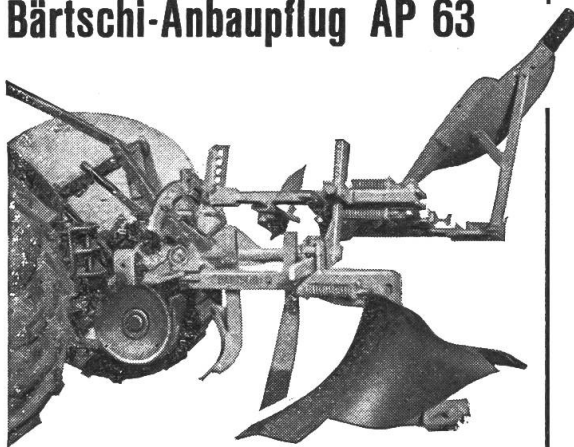

- Verstärkte Ausführung
- 100 % Bruchsicherung
- Bessere Einstellmöglichkeiten am Hang
- Moment Einzug
- Einfache Breitenverstellung
- Sofort aus Vorrat lieferbar
- Sehr günstiger Preis

Unverbindliche Vorführung und Angebot!

BÄRTSCHI & CO., UFHUSEN LU

Fabrik landwirtschaftlicher Maschinen
Telefon 045 / 6 82 54



Senden Sie den Prospekt AP 63

Name:

Ort: T

BÜHRER Verkauf Service Reparaturen

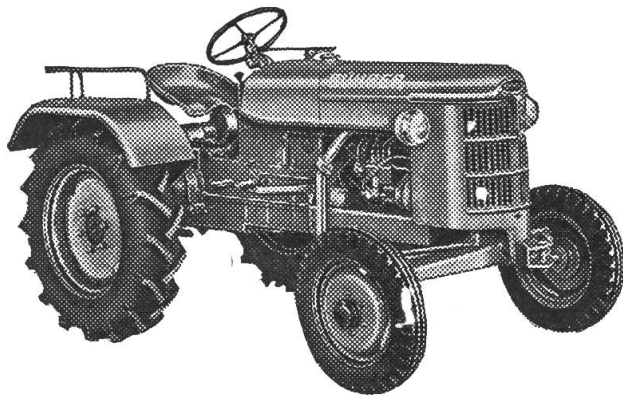

Stets grosses Lager an Occasions-Traktoren
Günstige Preise. Teilzahlungen.

Baas-Frontlader

Lieferung sämtlicher
Zusatzgeräte und Land-
maschinen. Ausführung
aller Reparaturen.

Offiz. Bührer-Vertretung

Matzinger AG.

Dübendorf-Zürich
Neugutstrasse 89
Telefon (051) 85 77 77 / 79

OLMA
St. Gallen
Halle 5a
Stand No. 579

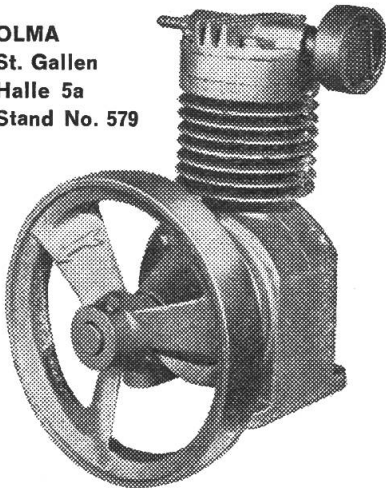

Zum Pumpen, Abrohölen, Farbspritzen:

SUKO-Kompressor bewährt
(garantiert bis 10 Atü)

BECK-Zapfwellen-Kompressor

mit der nachweisbar grössten Leistung.
Bestbewährte Schweizer Fabrikate.
Pressluftzubehör, Rohöl- und Farbspritzpistolen

Zapfwellen-Wasserpumpen

unerreicht in Leistung und Vorteilen.

H. Röthlisberger, Kirchberg / BE

Tel. 034 / 3 26 74

Vertrieb der

MERZ SIMPLEX - Mähmesserschleifmaschinen

Der vorschriftsgemässe Richtungsanzeiger

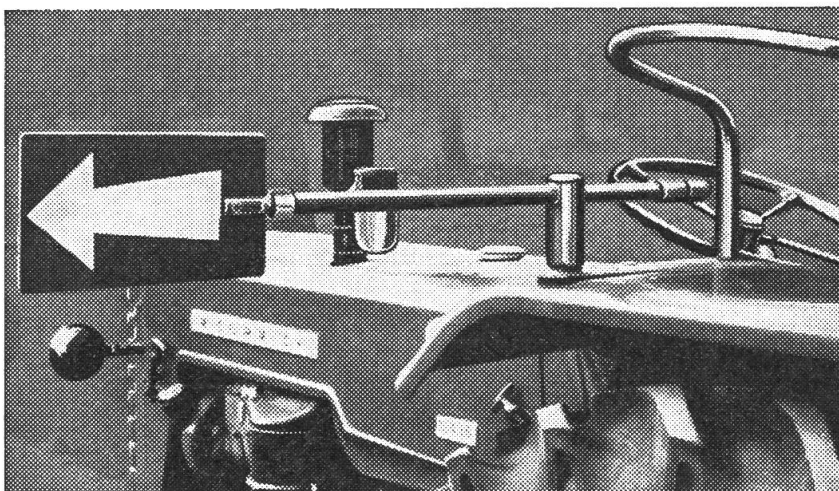

E. Bläsi, Landw. Maschinen und Geräte, Härkingen/SO, Tel. (062) 6 81 93

Der Bläsi-Winker

⊕ Pat. angem. Nr. 2820/
62 ⊕ sowie Mod. déposé
hat sich Dank seiner
soliden und handlichen
Konstruktion Innert kurzer
Zeit in der Praxis
tausendfach bewährt.

Sehr einfache Montage
auf dem Kotflügel.

Stufenlose Verlänge-
rung, Bruchsicherung,
da schwenkbar auf 180°

Auszlehrohr, zweifach
auf Gummi gelagert.

Drehmechanismus in
geschlossenem Gehä-
use. Vor Wasser und
Schmutz geschützt.

Sehr leichte Bedienung,
auch bei Vorhandensein
eines Verdeckes. Eignet
sich für alle Modelle,

Vom IMA, Brugg, begüt-
achtet und empfohlen.

Versand gegen NN:
Fr. 54.—

AEBI



Stallmiststreuer
und Vielzweckwagen
RECORD

Schneckenstreugerät,
ohne Mehrpreis
Endloser Kratzboden mit
Vor- und Rücklauf*
Grosses Stützrad mit Voll-
gummibereifung
Ø 400 mm

Streumenge in sieben
Stufen verstellbar, ohne
vom Traktor zu steigen

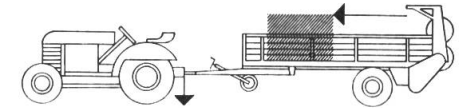
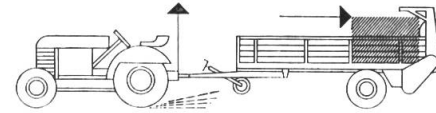

*ist wichtig! Wenn Sie einmal in
schwierigem Gelände stecken bleiben,
weil infolge der Gewichtsverlagerung
bei halbleertem Anhänger die
Traktorhinterräder entlastet werden

und leer durchdrehen, dann schalten
Sie beim Record ganz einfach den
Kratzboden auf Rückwärtslauf. Damit
verlagert sich die Ladung wieder nach
vorn und in 2 Minuten fahren Sie weiter.

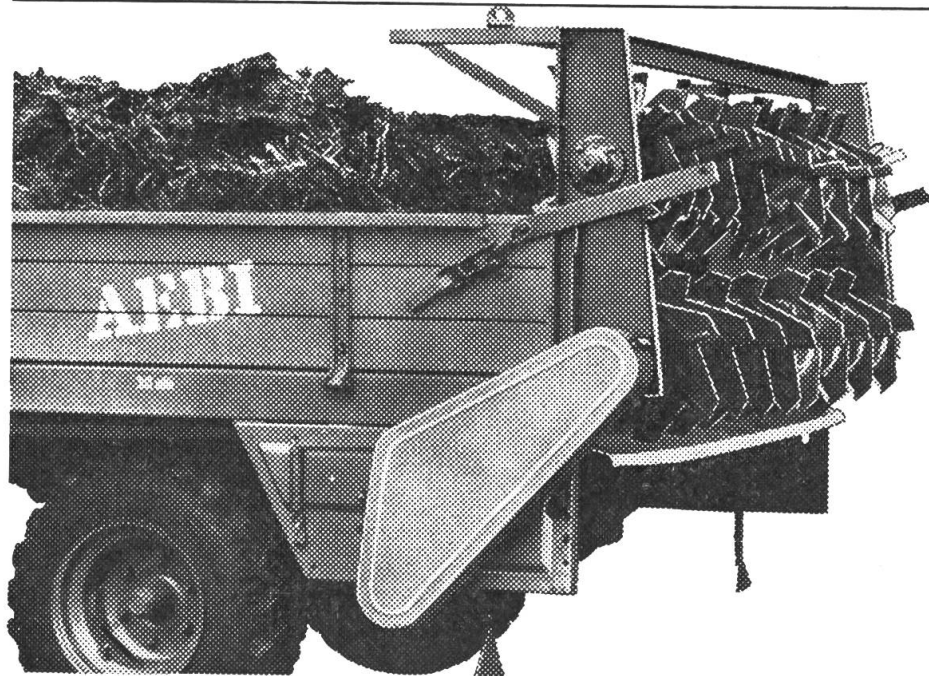

Ausrüstungen:
Liegende und stehende Streugeräte, mit
wenigen Handgriffen abnehmbar bei
Verwendung als Vielzweckwagen / Ein-
und zweiachsige Modelle von 2 bis 4
Tonnen Nutzlast / Aufbau-Korntank mit
hydraulischer Kippvorrichtung
(Mähdeschergetreide) / Wir liefern
ferner hydraulische Mistlader ATLAS

Schicken Sie mir unverbindlich
Prospekte und Preise über Stallmist-
streuer / Mistlader.

Adresse

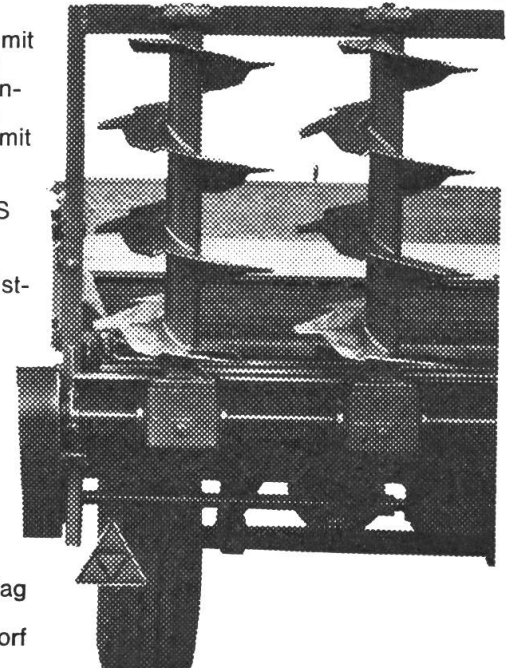

Ausschneiden und in offenem Umschlag
mit 5 Rp frankiert einsenden an
AEBI & CO AG Maschinenfabrik Burgdorf
Telephon 034 / 2 33 01

<p>Kauf + Verkauf</p>	<p>Neue Traktor- und Einachstraktor-Anhänger</p> <p>für Landwirtschaft und Industrie, in jeder Grösse und Ausrüstung, mit kurzer Lieferfrist und sehr preiswert. Habe auch laufend sehr preiswerte Occasionen am Lager. — Verlangen Sie unverbindliche Offerte bei:</p> <p>Josef Artho, Tierhag, Station Lütisburg SG Mechanische Werkstätte Telefon 073 / 5 42 35</p>	
<p>Zu verkaufen einige hydraulische Wagenheber für das Heben von Traktoren und Wagen, 10 T Tragkraft, günstiger Occasionspreis Fr. 75.—. Otto Schärer, Maschinenbau, Steinmaur ZH Tel. 051/94 12 94</p>	<p>In jedem Dorf sind Traktorhalter anzutreffen, die unserer Organisation noch nicht angeschlossen sind. Mitglieder, bewegt diese zum Beitritt in die betreffende Sektion, oder meldet wenigstens ihre Adresse dem Zentralsekretariat des Schweiz. Traktorverbandes in Brugg, Postfach 210. Besten Dank</p>	 <p>Fabrikneu 6 V ab Fr. 45.— 12 V ab Fr. 50.— 15 Mt. Garantie R. Huber, Würenlos 056 / 3 58 38</p> <p>Ia Traktoren-Batterien</p>
<p>● Zu verkaufen 1 Traktor Hürlimann D 250 mit 1 Langholzwagen, kombiniert mit Brücke, 7 m lang. Wird auch einzeln verkauft Telefon 064/2 39 23</p>	<p>Zu verkaufen</p> <p>1 Hürlimann-Diesel-Traktor Typ D 300, 4 Zyl. 28/65 PS, mit Industrie-Ausrüstung, Leichtkabine, hydraul. 4-Radbremesen, Kipperpumpe etc.</p> <p>1 Hürlimann-Diesel-Traktor Typ D 250, 4 Zyl. 20/45 PS, mit Leichtkabine.</p> <p>1 Meili-Diesel-Traktor Typ DC 4, 4 Zyl. MWM-luftgekühlt, 16/48 PS, mit kompl. 3-Punkt-Hydraulik, Dach etc.</p> <p>1 Meili-Diesel-Traktor Typ FD 60, 4 Zyl., 18/45 PS Ford-Motor.</p> <p>Alle diese Traktoren sind revidiert und werden mit Garantie abgegeben. Evtl. Zahlungserleichterung.</p> <p>Auskunft erteilt: Heinrich Rudin, Traktoren-Garage, Binningen BL Telefon (061) 47 48 24</p>	

● **Mitglieder! Besucht die Veranstaltungen Eurer Sektion!**

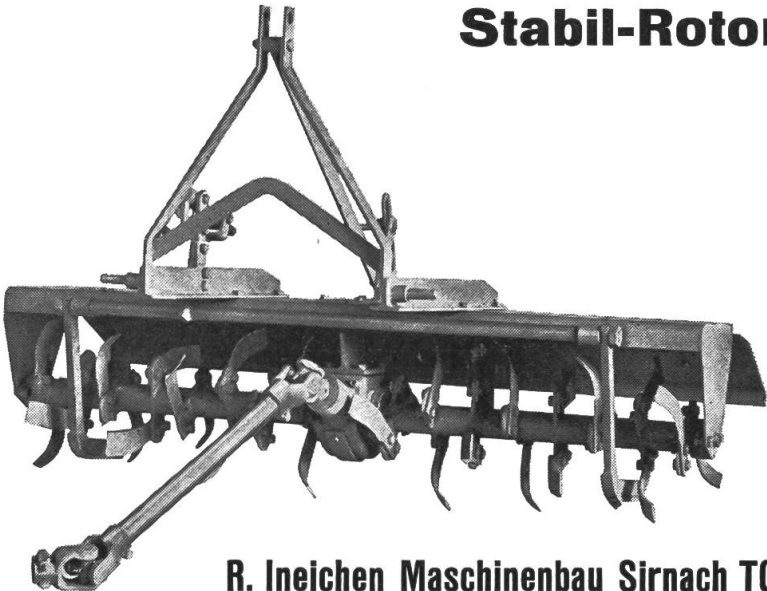

Stabil-Rotoreggen J-E 18

einfach - solid - praktisch für rotierende Bodenbearbeitung.
 Die Schweizer Qualitätsmaschine für höchste Beanspruchung und mit langer Lebensdauer.
 Modernste Tiefenregulierung, vom Führersitz aus einstellbar.
 Arbeitsbreiten: 1,50-2,20 m für 3- und 1-Punkt-Aufhängung.
 Verlangen Sie unverbindliche Offerte und Vorführung.

R. Ineichen Maschinenbau Sirnach TG Tel. 073 / 4 53 24

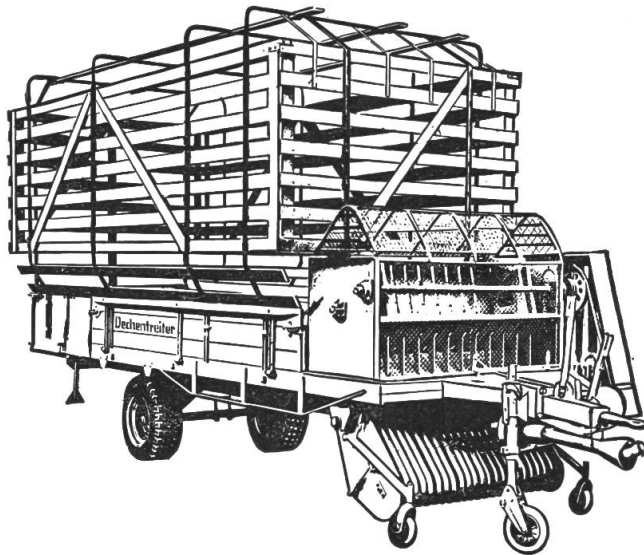

Dechentreiter Miststreuaggregate mit 2 liegenden oder 4 stehenden Walzen arbeiten vorzüglich und sind besonders preisgünstig.

Prospekte und Preise durch:

A. Müller, Maschinenfabrik, Bättwil bei Basel

Generalvertreter Tel. 061 - 83 30 37

Ladewagen Dechentreiter

können Sie das ganze Jahr gebrauchen. Es sind vielseitige **Universalwagen** zum schnellen Laden und Entladen. Eine einzige Person, der Traktorführer, genügt für die Bergung von Grünfutter, Heu, Stroh, Mais, Rübenblättern und sämtlichen Kohlarten.

Mit wenigen Handgriffen verwendbar als Grossraumlader, Grünfutterlader, Transportfahrzeuge und Miststreuer.

Neu →

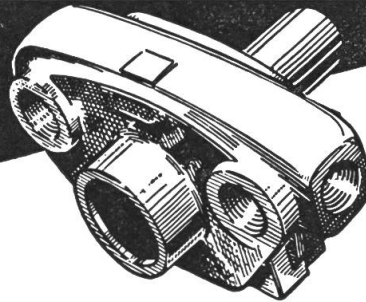

DIREKT AB FABRIKLAGER

Preisgünstig wie noch nie.
Beste Referenzen. Rückgaberecht. Kaufen ohne Risiko.

FAIE-DRUCI

HOCHDRUCK-ZAPFWELLENPUMPE

25 Atm./60 l/min. für alle Flüssigkeiten. Vielseitig - unverwundlich. Fordern Sie kostenlose Unterlagen.

F.A.I.E. Vaduz FL Herrenweg 68

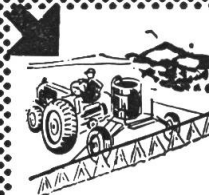

Der Allrad- Universal-Traktor für jeden Bauer



Mit Seilspinn im Gleichlauf mit Radantrieb — Arbeit in jedem Gelände bis gegen 100% Steigung,

Mit kurzgestelltem Radstand und Dreipunkt-Hydraulik — der ideale Vielzwecktraktor.

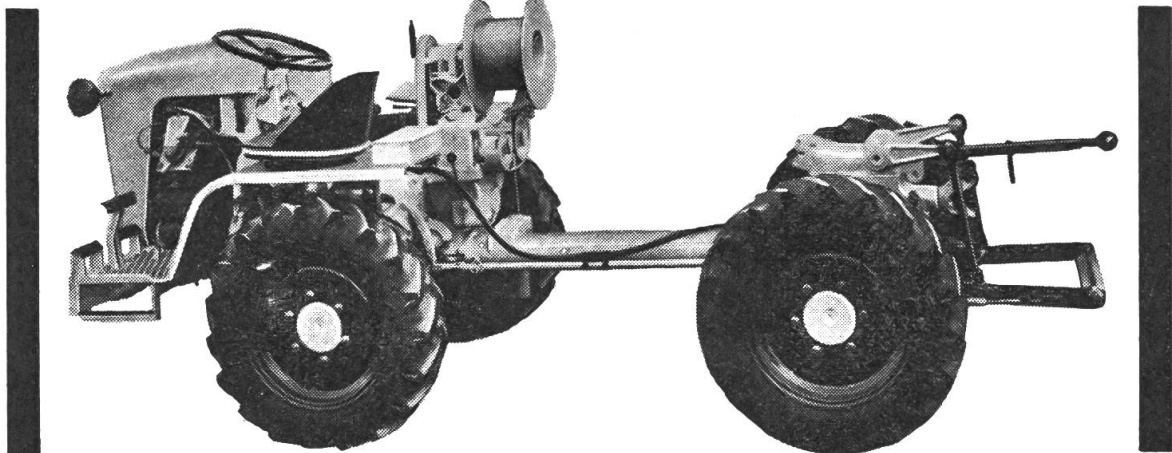

Jedes bekannte Gerät lässt sich anbauen. Mit langgestelltem Radstand und Brücke — das fantastische Geländefahrzeug.

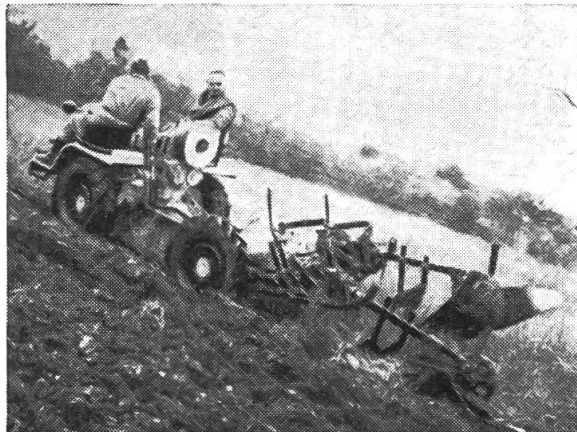

**An Hans Merk
Maschinenfabrik Dietikon/ZH
Telefon (051) 88 91 21**

Senden Sie mir den interessanten Prospekt über den Pullax nebst Preisen.

TR

Name

Genaue Adresse

.....



OLMA St. Gallen
Halle 3, Stand 301

Früh

Dieses Firmenzeichen ist heute ein Fachbegriff für leistungsstarke **ROTOREGGEN**. Wir liefern als Neuheit für besondere Verhältnisse alle Typen mit den überall bewährten Gummiblock abgefederten Spatenwellen.

Jeder Besitzer sagt es: die Arbeit der jetzigen Früh-Egge ist unübertroffen.

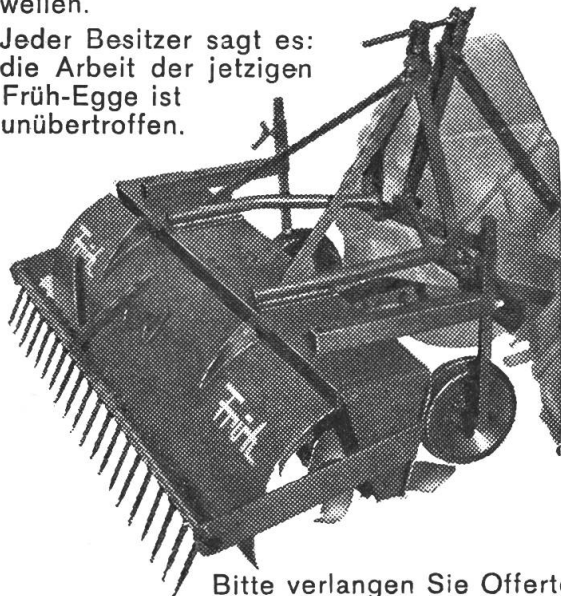

Bitte verlangen Sie Offerte
J. Früh, Maschinen'abrik, Münchwilen TG, Tel. 073 6 24 3 1

Zwischenfutterbau!

Beim Eggen oder Säen (an Traktoren) mit oder ohne Hydraulik) nur der vieltausendfach bewährte

DEGENHART - Spurlockerer

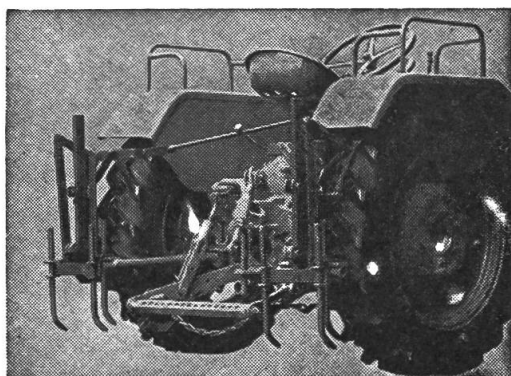

Fr. 290.— an Traktoren ohne Hydraulik, Fr. 270.— und 300.—, wenn mit Hydraulik. Wenn Ackerschiene nicht vorhanden, wenig mehr. Sofort lieferbar, mit Anbau- und Betriebsanleitung, oder Prospekt durch **E. Griesser, Maschinen, Andelfingen 1 ZH** Telefon (052) 4 11 22

Miststreuer OSBY

mit Kratzboden und **automatisch mitlaufender** Stirnwand

einachsrig mit Stützrad (extra tief gebaut) oder zweiachsrig

Mit wenigen Handgriffen verwandeln Sie den OSBY-Miststreuer in einen leichtgängigen Mehrzweckanhänger für den Traktor. Den OSBY-Miststreuer können Sie darum während des ganzen Jahres einsetzen.

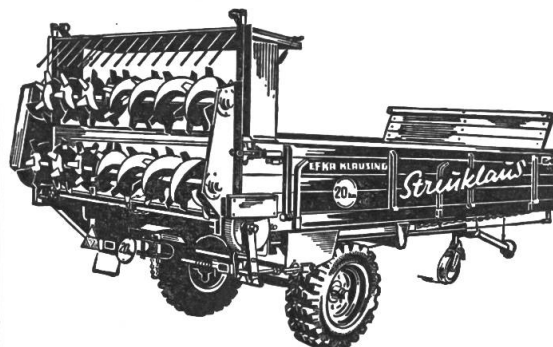

Beratung und Vorführung durch

OSBY-Niederdruckkessel

Affoltern a. A. im Loo

Telefon (051) 99 52 22

Ich wünsche Beratung/Vorführung betreffend OSBY-Miststreuer.

Name: _____

Ort: _____

(Bitte ausschneiden und mit 5 Rp. frankiert einsenden.)

Besuchen Sie uns an der OLMA Halle 5a, Stand 564.

Die ideale Anlage zur geruchfreien Entleerung von Klärgruben, Jauchekästen, Schwemmentmischungsanlagen, Schächten, Strassenentstaubung, Unkrautvertilgung, usw.

ist das

KAISERFASS

Einmalige Vorteile:

Selbstansaugendes Fassfüllen (1000 l pro Min.)
sauberer Transport
gleichmässiger Druckauswurf (bis zu 20 Meter)

Neu:

Automatisches Rührwerk im Fass!

Typen:

2200

2800

3200

Liter

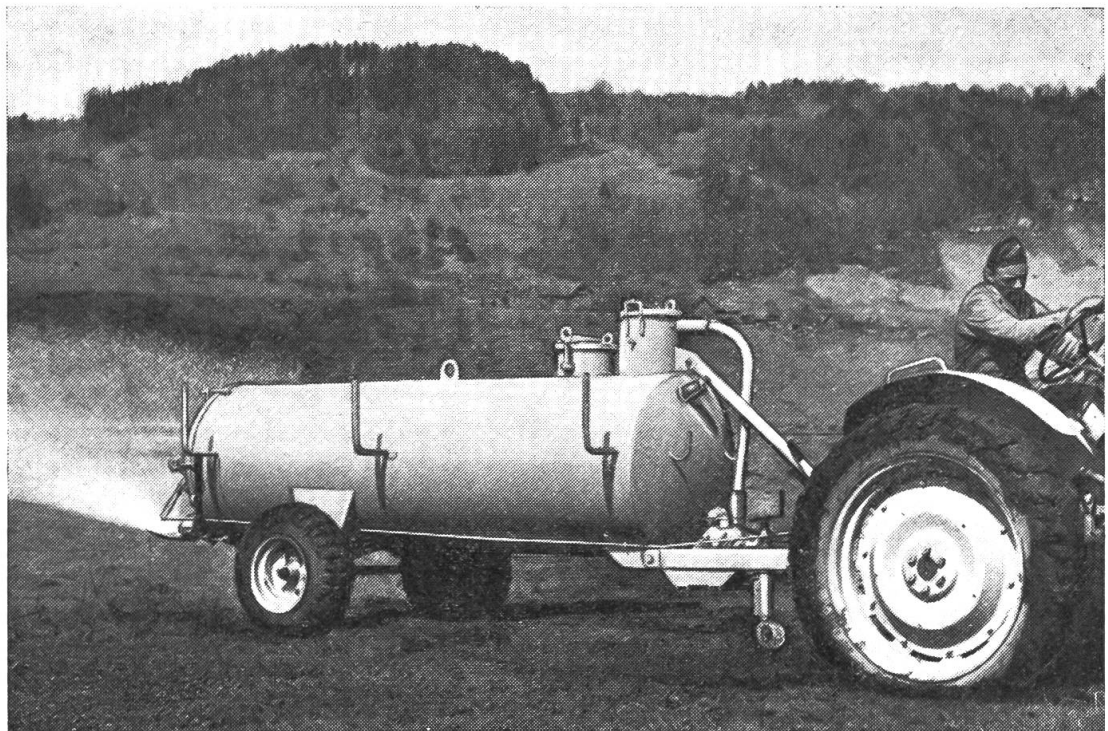

KAISER

. . . Seit 5 Jahren in der Schweiz
und im Ausland tausendfach bewährt!

✚ IMA-geprüft ✚

Wir führen das **KAISERFASS**

mit verschiedenen sensationellen Neuerungen auf der
OLMA 1963, Stand 1429, im Freien, vor.

KAISER-Fahrzeugbau, Schaanwald-FL

Telefon (075) 3 14 73