

Zeitschrift: Der Traktor und die Landmaschine : schweizerische landtechnische Zeitschrift
Herausgeber: Schweizerischer Verband für Landtechnik
Band: 24 (1962)
Heft: 7

Werbung

Nutzungsbedingungen

Die ETH-Bibliothek ist die Anbieterin der digitalisierten Zeitschriften auf E-Periodica. Sie besitzt keine Urheberrechte an den Zeitschriften und ist nicht verantwortlich für deren Inhalte. Die Rechte liegen in der Regel bei den Herausgebern beziehungsweise den externen Rechteinhabern. Das Veröffentlichen von Bildern in Print- und Online-Publikationen sowie auf Social Media-Kanälen oder Webseiten ist nur mit vorheriger Genehmigung der Rechteinhaber erlaubt. [Mehr erfahren](#)

Conditions d'utilisation

L'ETH Library est le fournisseur des revues numérisées. Elle ne détient aucun droit d'auteur sur les revues et n'est pas responsable de leur contenu. En règle générale, les droits sont détenus par les éditeurs ou les détenteurs de droits externes. La reproduction d'images dans des publications imprimées ou en ligne ainsi que sur des canaux de médias sociaux ou des sites web n'est autorisée qu'avec l'accord préalable des détenteurs des droits. [En savoir plus](#)

Terms of use

The ETH Library is the provider of the digitised journals. It does not own any copyrights to the journals and is not responsible for their content. The rights usually lie with the publishers or the external rights holders. Publishing images in print and online publications, as well as on social media channels or websites, is only permitted with the prior consent of the rights holders. [Find out more](#)

Download PDF: 10.12.2025

ETH-Bibliothek Zürich, E-Periodica, <https://www.e-periodica.ch>

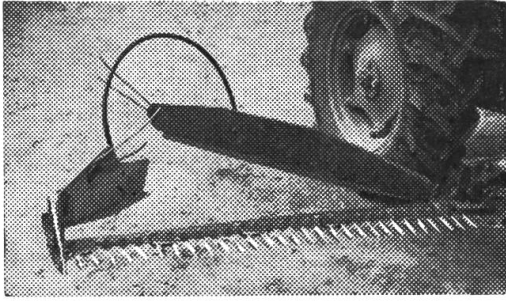

Eingrasen mit dem bestbewährten **Mahdenformer SCHWAB** für Traktoren und Pferdezugmäher.

H. ITA, Buch b. Frauenfeld
Mechanische Werkstätte Tel. (054) 9 31 06

Wer interessiert sich für den Kauf einer grossen guterhaltenen

Breitdreschmaschine

mit 2 aufgebauten Elektro Motoren und Selbstbinderpresse, sowie Selbsteinlager und Staubsauger mit 100 m Kabel. Gute Kundschaft ist vorhanden. (Infolge Arbeitsüberlastung ist dieser gute Betrieb verkäuflich.)

Nähere Auskunft bei:

Jakob Schneider, Drescherei
Beringen SH

Traktorunterhalt

Auf vielseitiges Ersuchen sind die beiden **Schriften 3a und 3b** nunmehr auch in **italienischer Sprache** erschienen. Sie sind wie folgt betitelt:

3a: Manutenzione dei trattori con motore a carburatore

3b: Manutenzione dei trattori con motore Diesel.

Jeder der beiden Broschüren kostet Fr.1.50 und kann am einfachsten gegen Vorauszahlung des betr. Betrages auf Postcheckkonto VIII 32608 (Zürich) des Schweiz. Traktorverbandes in Brugg bezogen werden.

Kühler

für PW, LW und Traktoren **garantiert siedefrei**

- Wir erledigen innert einem Tag: Reparaturen / Auslaugen / Entkalken Einbau neuer Elemente
- **Sofortige Bedienung:**
Auswärtige Kunden: per Bahn-Express
Empfangsstation: Zürich-HB

Benetti AG., Letzigraben 113, Zürich
Telefon 051 / 52 15 28

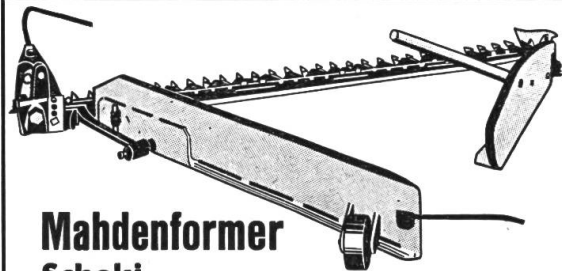

Mahdenformer Scheki

ist vom Einfachen das Beste. — Zum Aufstecken an jedem Traktorenbalken.

Jos. Keller-Fritschi, Edingen/AG
Tel. 056 / 3 81 60

Günstige Occasionen

- 1 **Haspelwender «Wängi»**
Zapfwellenantrieb, mit Schrägstellung, neuwertig.
- 1 **Heuerntemaschine-Koordinat «Früh»**
Vorführungsmaschine.
- 1 **Gabelwender f. Pferdezug oder Traktoranhängung..**

Jakob Früh, Maschinenfabrik, Münchwilen TG
Tel. (073) 6 24 33

Kauf und Verkauf

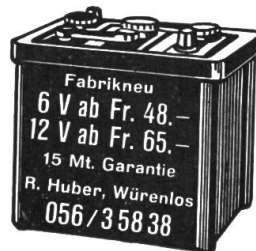

Günstige Occasionen

- 1 **Rotoregge «Früh»**, ohne 3-Punkt
 - 1 **Rotoregge «Gehring»** für 3-Punkt
 - 1 **Selbsthalterpflug «Ott»**
 - 1 **Anbaupflug** für 3-Punkt
- Diese Maschinen und Geräte sind in tadellosem Zustand und können weit unter dem Neupreis abgegeben werden.

Jakob Früh, Maschinenfabrik, Münchwilen TG
Tel. (073) 6 24 33

EGGEN, STRUCHEN, WASEN AUFREISSEN, BIS 70 A PRO STUNDE

4 GERÄTE IN EINEM

beim neuesten Modell durch
Schnittwinkelverstellung der
Zinken!

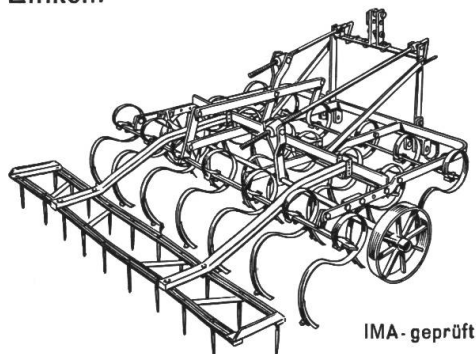

IMA-geprüft

Zur Bearbeitung der Stoppelfelder, Kartoffelfelder sowie zur Unkrautbekämpfung, Saatbeetbereitung usw. nur die

«TAUL»-Kulturregge

das universelle **Allzweckgerät**, mit oder ohne **Nachegge**, für alle Traktortypen passend und sofort lieferbar. Für diverse Arbeiten vom Frühjahr bis zum Herbst verwendbar.

Ersetzt: Anbauegge, Kultivator, Bodenfräse, Rotoregge, Spatenegge etc. Praktisch ohne Verschleiss.

Eine unverbindliche **Vorführung** durch den Fachmann, soweit noch möglich, zeigt Ihnen die vielen Verwendungsmöglichkeiten.

Die Egge mit Betriebsanleitung jetzt bestellen – Ihr Vorteil.

Achtung! Neues TAUL-Modell sehr preisgünstig. Nicht teuer, aber besser als das bisherige. Kein Absteigen vom Traktor bei der **Tiefgang-** wie auch **Schnittwinkelverstellung** der Zinken. Auch das **frühere Modell** ist zu bedeutend reduziertem Preis, wie auch Eggen mit **Doppelzinken** für schwerste Böden lieferbar. – Daher vor Kauf vergleichen. Weitere Wiederverkäufer gesucht, auch **Bauernsöhne**.

Verlangen Sie ausdrücklich die **«TAUL»-Egge** mit der **Schnittwinkelverstellung**, schon in vielen Kantonen die meistgekauft. Durch rasches Fahren enorme Leistung, z.B. bei der Saatbeetbereitung bis 70 a pro Std. Bereits in vielen Gemeinden bis 10 Stück. Gewöhnliche Anbau-Eggen und Anbaukultivatoren mit Anrszinken ebenfalls ab Lager lieferbar. Auf Wunsch Zahlungsvereicherungen.

Prospekte, Referenzen, Vorführungen durch

10 Tage 3%, 30 Tage 2%, 90 Tage, netto

E.Griesser, Landmaschinen, Andelfingen 1/ZH, Tel. 052/41122

Was Besitzer und Ausstellungsbesucher sagen:

«Zumstein hat doch die vollendetsten Gebläse-Konstruktionen.»

Wir fabrizieren fahrbare, stationäre und versenkbare Heu- und Garbengebläse, auch bewährte, zerlegbare Bergmodelle

8 verschiedene Ausführungen gewährleisten Anpassung an jeden Betrieb zu vernünftigen Preis. Verlangen Sie unverbindlich Prospekte und Referenzen.

ZUMSTEIN AG.

Zuchwil - Solothurn

Maschinenfabrik Tel. (065) 2 30 62

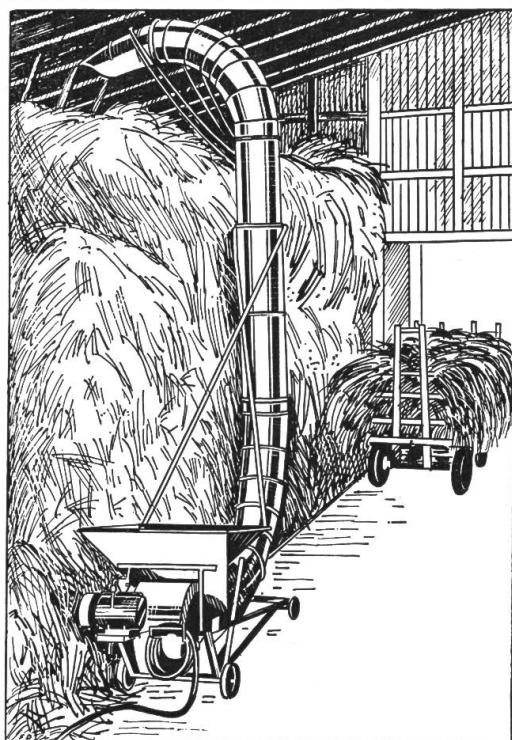

Gutschein für einen Gebläse-Prospekt 20

Name:

Adresse:

ZUMSTEIN
ist im Gebläsebau
weit voraus!

ALTHAUS

- Pflüge =

neuzzeitliche Konstruktionen
solide Bauart
bequeme Handhabung
beste Arbeitsleistung

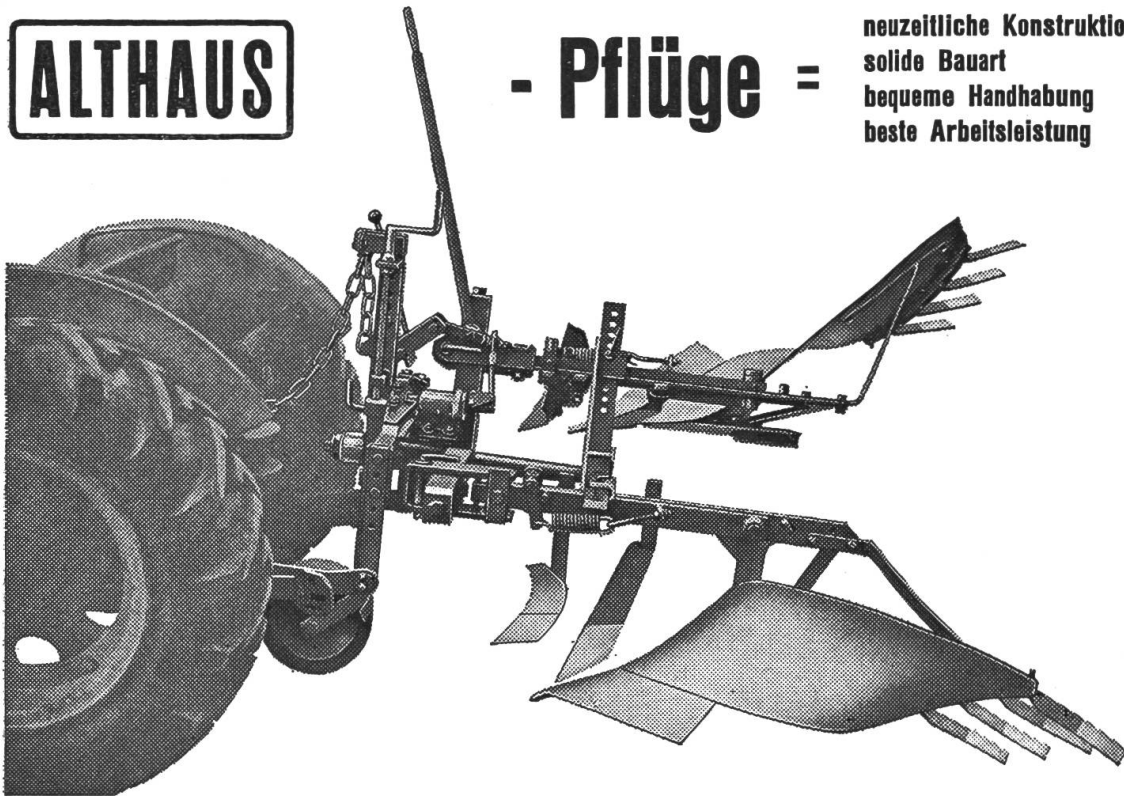

ALTHAUS+CO



Pflugfabrik

Tel. (034) 3 21 63

Ersigen / BE

KOORDINAT HEUERTE MASCHINEN

Früh

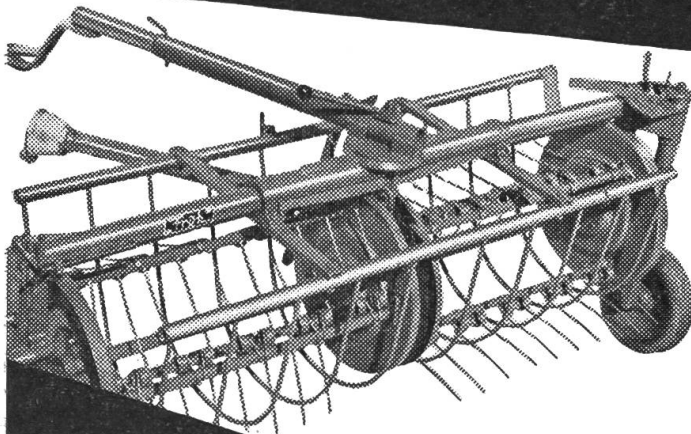

für exakte Arbeit!
Wenden
Schwaden
Gras zetten
Schwad streuen

JAKOB FRÜH MÜNCHWILEN TG
Maschinenfabrik Tel. 073 6 24 33

Rasch und einfach wird die Maschine mit dem Zugsattel aufgehängt. Es ist herrlich, wie die Früh-KOORDINAT die Grasmahde gleich mit dem Mähen sehr locker zettet. Beim Wenden wird das Futter wieder genau in gleicher Richtung abgelegt und nicht seitlich geworfen. Zudem kann der Wurf der Zinken so eingestellt werden, dass das Heu nur locker aufgestellt oder dies geworfen wird.

Durch das Arbeitsprinzip der Zinken stecken sich diese nie in den Boden ein und die Mahden werden luftig. Der Antrieb ist direkt, ohne Keilriemen oder Ketten und die Hauptlager sind innert kürzester Zeit geschmiert.

Verlangen Sie bitte Offerte.

Birchmeier-Pumpen

erfüllen die hohen
Anforderungen der
Landwirtschaft
dank ihrer techni-
schen Vollendung!

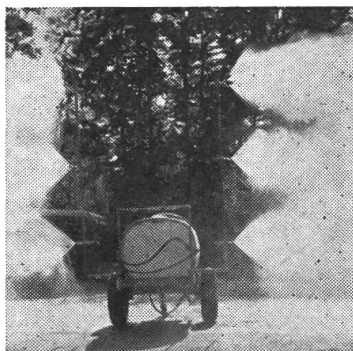

Bimoto-ARBOR-Zapfwellenwagen in Aktion
Bimoto-TITAN-BH-III 75 l/min - 60 Atm. -
1000 Liter Holzfass - Pneus 9.00-13" - Podest -
Schraubstütze - Vertikal-Spritzbarren für Hecken-
und Busch-Anlagen

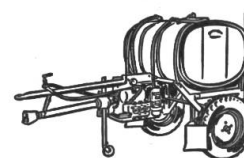

Bimoto-TRAKTOR-600-Liter in Aktion
Bimoto-ZENITH-Hochdruckpumpe 50 l/min - 60 Atm.
Saugfilter mit Schieberhahn - Kardanwelle mit
Schutz - mit Podestaufbau

Birchmeier & Cie. AG, Künten AG 056 / 33105
älteste und größte schweiz. Spritzenfabrik

BÜHRER Verkauf Service Reparaturen

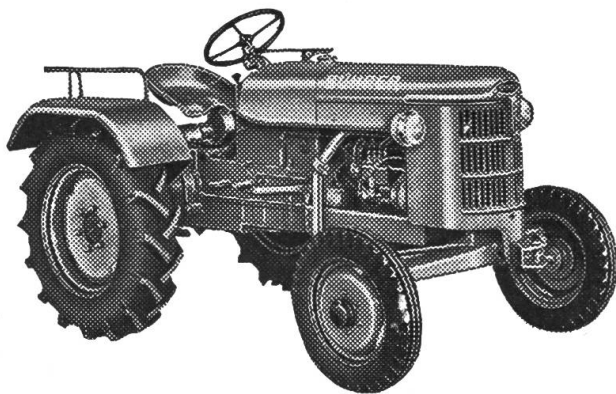

Stets grosses Lager an Occasions-Traktoren.
Günstige Preise. Teilzahlungen.

Lieferung sämtlicher
Zusatzgeräte und Land-
maschinen, Ausführung
aller Reparaturen.

Offiz. Bührer-Vertretung
Matzinger AG.

Dübendorf-Zürich
Neugutstrasse 89
Telefon (051) 85 77 77 / 79

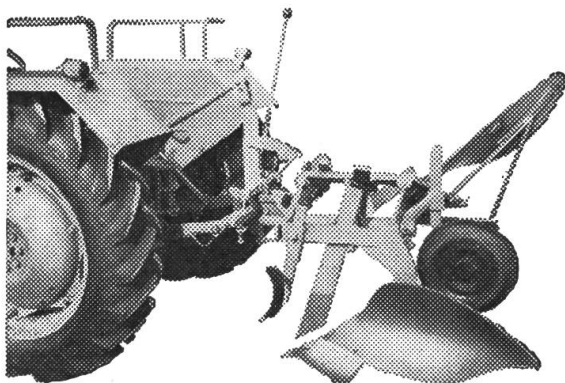

Der Pflug „Rasemottes“ Henriod 1961
mit seinen neuen Streichbrettern ist
ein grosser Erfolg.

Wir liefern überall hin.
Er leistet überall gute Dienste.

Warten Sie nicht länger – Sie werden
tadellos bedient sein!

PAUL HENRIOD GmbH.
Konstruktionswerkstätte
Echallens/Vaud, Tel. 021/41414-41415

Alleinvertretung: FERGUSON-Traktoren: Service Company Ltd., Dübendorf

Bitte melden Sie uns die allfällige unregelmässige Zustellung der Zeitschrift sofort! Warten Sie damit nicht Monate lang. Besten Dank!
Die Administration

**Traktoren-
Treibstoffe**

**Schmieröle
und
Fette**

scheller AG
zürich

Tel. (051) 32 68 60

Für jeden Anspruch einen John Deere-LANZ

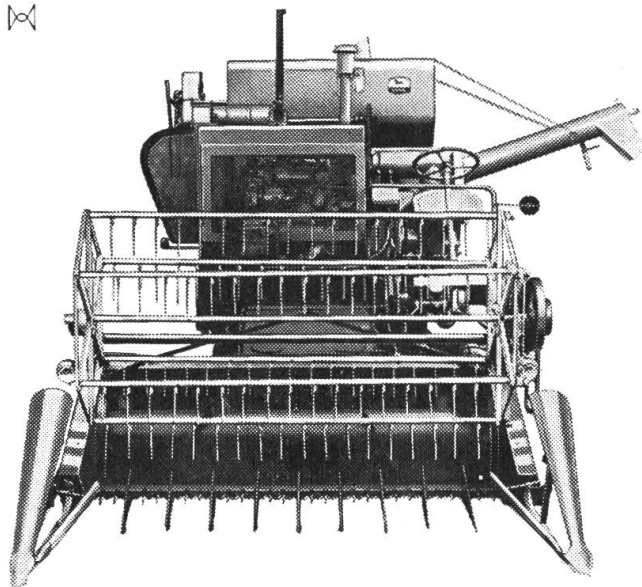

Mähdrescher

«Ich werde niemals meinen Namen auf ein Gerät setzen, in dem nicht das Beste ist, was ich geben kann». Dieser Grundsatz des 1886 verstorbenen amerikanischen Schmieds John Deere ist jetzt noch oberstes Gebot für sein Erbe, welches 15 Werke mit 22 000 Mitarbeitern umfasst. 1000 Leute sind allein im Forschungszentrum der John Deere Werke beschäftigt.

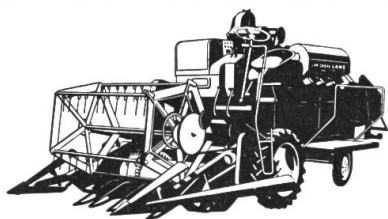

MD 150 S heisst der Mähdrescher für den bäuerlichen Familienbetrieb, solid und unkompliziert, leicht zu handhaben, technisch ausgereift.

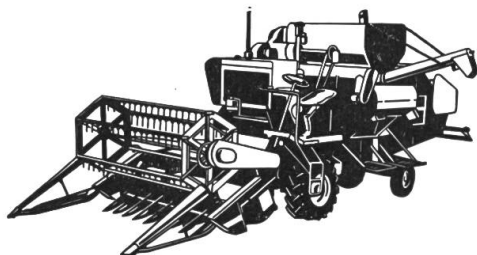

MD 250 S ist der Mähdrescher für Grossbetriebe und Lohnunternehmer. Grosse Flächenleistung, doppelte Reinigung der Frucht. Mit oder ohne Korntank.

MATRA ZOLLIKOFEN

Zollikofen (Bern) ☎ 031/65 01 06

Yverdon (Vaud) ☎ 024/22 27 3

An Matra, Zollikofen/Bern: Senden Sie mir unverbindlich den Prospekt «John Deere-LANZ Mähdrescher». Name und Adresse:

.....
.....

T

AGRIA

Tag für Tag

in Verwendung!

Darum sind AGRIA-Einachser so wirtschaftlich. Die grosse Vielseitigkeit macht AGRIA zu einer der wichtigsten Maschinen auf dem modernen Bauernhof. Kaum eine andere Maschine kann so viel Handarbeit ersetzen, Arbeitskräfte sparen!

Verlangen Sie noch heute unsere Gratisprospekte!



AGRIA-LANDMASCHINEN AG., AEFLIGEN 14/36 BE

Telefon 034 / 3 26 64

LOTZWILER-GAMASCHEN «LOGA»

schützen gegen das Eindringen von Schmutz und Nässe

- ① Die praktische und unverwüstliche **STULPEN-Gamasche** aus la. Spaltleder
Preis Fr. 17.80 netto
- ② Die feine **REISSVERSCHLUSS-Gamasche** aus la. Rindbox (Offiziersmodell)
Besondere Merkmale: Schöne Form und guter Sitz. Preis Fr. 27.80 netto

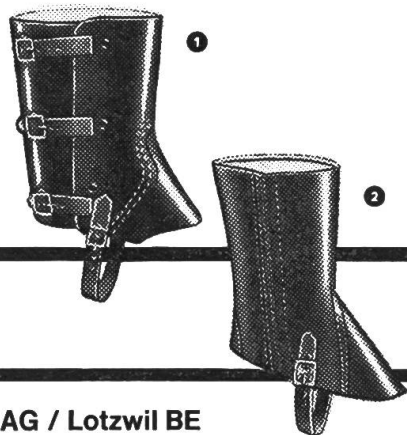

Verlangen Sie ausdrücklich die Lotzwiler-Gamaschen. Erhältlich in Schuhgeschäften und Sattlereien



Ein Produkt der Schuhfabrik Lotzwil AG / Lotzwil BE

Traktorenvielfachgerät HARUWY

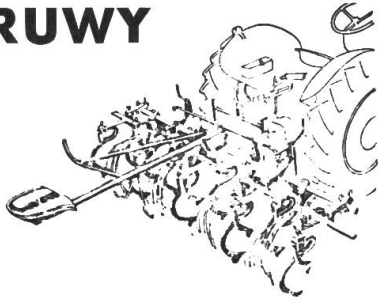

- Stark gebaut, kann als Kultivator gebraucht werden
- Gruppenweise Anordnung (Einmannbedienung)
- Gleichzeitiges lockern beim Pflanzen, Eggen und Häufeln mit Spurlockerer
- Immer mehr Kombinationsmöglichkeiten

Kartoffellegemaschinen

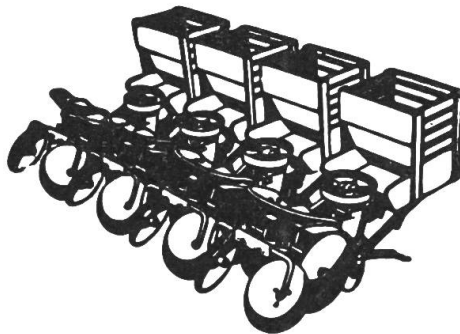

Wir liefern verschiedene Typen von Pflanzmaschinen zum Kartoffelpflanzen mit oder ohne Zellenrad und kombiniert für Kartoffeln und Gemüse.

Sämaschine NODET für Dreipunkt

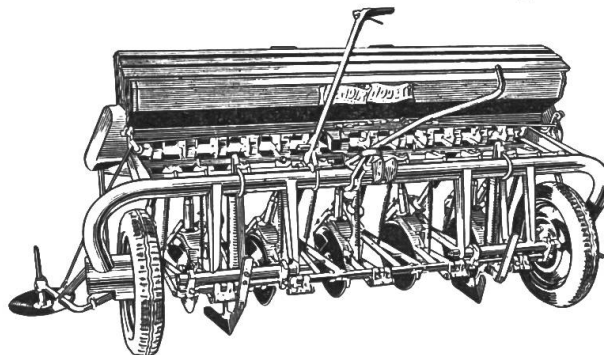

mit ihren Vorteilen

- Lieferbar mit gewöhnlichen Scharen oder Scheibenscharen
- Mit kräftigem Rohrrahmen
- Beidseitiger Antrieb
- Das Saatgut fließt nach vorn, kann somit vom Fahrersitz aus beobachtet werden.



H.-R. Wyss, Konstruktionswerkstätte
Vernand sur Lausanne Telephon 021/46130

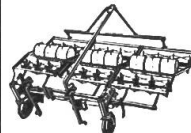
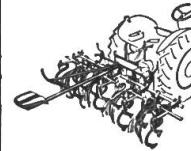
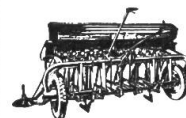
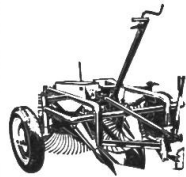
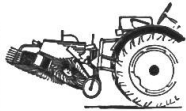

KUNZ-Maschinen

bringen Fortschritt und Zufriedenheit

SAMRO-Spezial-Kartoffelvollernter



in Konzeption und landtechnischer Zweckmässigkeit unerreicht.

(Es lohnt sich daher, sich bis zur nächsten Liefermöglichkeit Saison 1963 zu gedulden.)

KUNZ-Kartoffelsortierer mit Verleseband

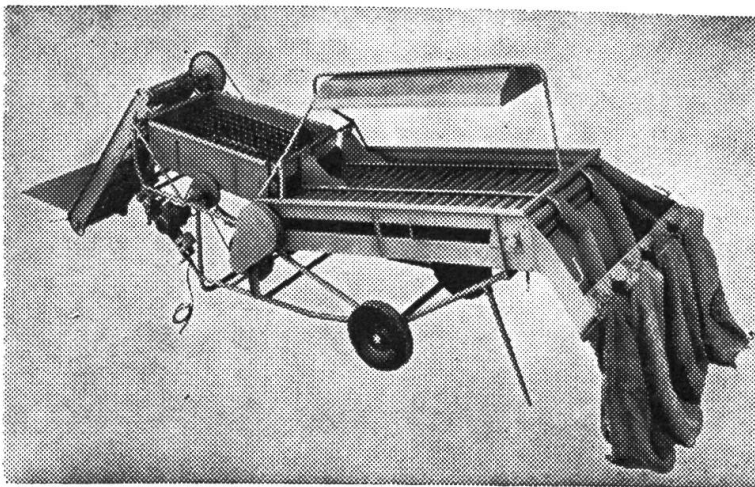

ermöglicht, Kartoffeln in tadelloser Sortierung und von erstklassiger und gleichbleibender Qualität in den Verkauf zu bringen.

Kunz & Co., Burgdorf Maschinenfabrik Tel. 034/2 16 81

Schicken Sie mir Prospekt (kostenlos und unverbindlich) über:

Name:

Adresse:

Ausschneiden und in Couvert mit 5 Rp. frankieren.