

Zeitschrift: Der Traktor und die Landmaschine : schweizerische landtechnische Zeitschrift
Herausgeber: Schweizerischer Verband für Landtechnik
Band: 24 (1962)
Heft: 7

Werbung

Nutzungsbedingungen

Die ETH-Bibliothek ist die Anbieterin der digitalisierten Zeitschriften auf E-Periodica. Sie besitzt keine Urheberrechte an den Zeitschriften und ist nicht verantwortlich für deren Inhalte. Die Rechte liegen in der Regel bei den Herausgebern beziehungsweise den externen Rechteinhabern. Das Veröffentlichen von Bildern in Print- und Online-Publikationen sowie auf Social Media-Kanälen oder Webseiten ist nur mit vorheriger Genehmigung der Rechteinhaber erlaubt. [Mehr erfahren](#)

Conditions d'utilisation

L'ETH Library est le fournisseur des revues numérisées. Elle ne détient aucun droit d'auteur sur les revues et n'est pas responsable de leur contenu. En règle générale, les droits sont détenus par les éditeurs ou les détenteurs de droits externes. La reproduction d'images dans des publications imprimées ou en ligne ainsi que sur des canaux de médias sociaux ou des sites web n'est autorisée qu'avec l'accord préalable des détenteurs des droits. [En savoir plus](#)

Terms of use

The ETH Library is the provider of the digitised journals. It does not own any copyrights to the journals and is not responsible for their content. The rights usually lie with the publishers or the external rights holders. Publishing images in print and online publications, as well as on social media channels or websites, is only permitted with the prior consent of the rights holders. [Find out more](#)

Download PDF: 27.03.2026

ETH-Bibliothek Zürich, E-Periodica, <https://www.e-periodica.ch>

Aebi Mahdenformer mit wichtigen Neuerungen

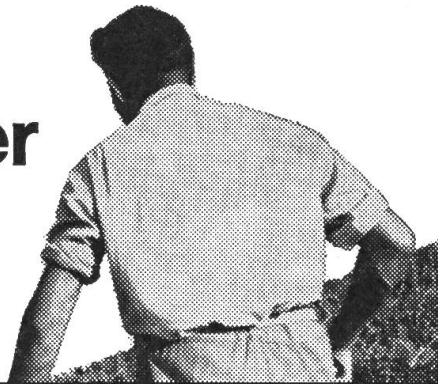

Der neue Mahdenformer AEBI ist nicht mit Schrauben befestigt, sondern einzig an zwei Scharnierzapfen am Messerbalken aufgesteckt. So kann er ganz einfach und ohne Werkzeug angebracht werden: Mit Scharnierzapfen einfahren — in Arbeitslage herunterklappen und Keilriemen auflegen. Fertig!

Darum: Ihr neuer Motormäher muss ein AEBI sein mit dem neuen Mahdenformer.

AEBI

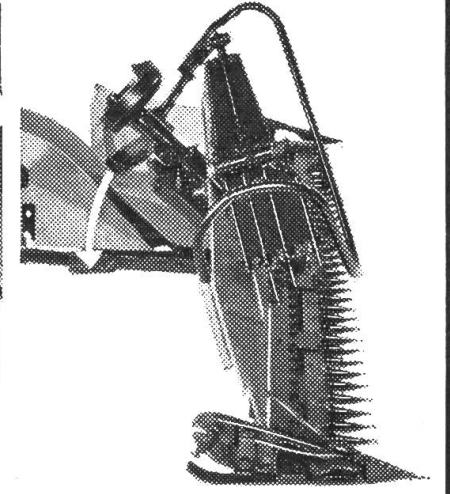
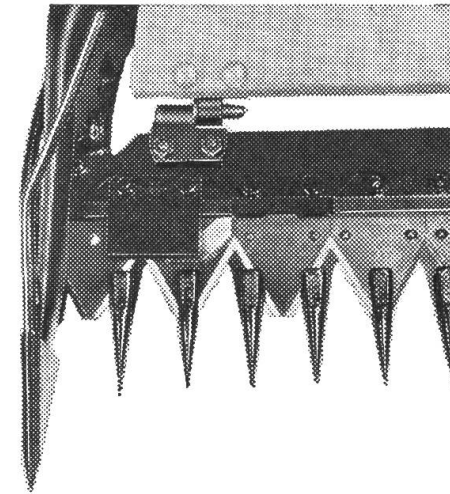

Schicken Sie mir unverbindlich Prospekt und Preise über die AEBI Motormäher mit Mahdenformer. Name und Adresse:

Ausschneiden und in offenem Umschlag mit 5 Rp. frankiert einsenden an:
AEBI & CO AG Maschinenfabrik
Burgdorf Tel. 034 2 33 01

Der neue

Hürlimann

Mähapparat

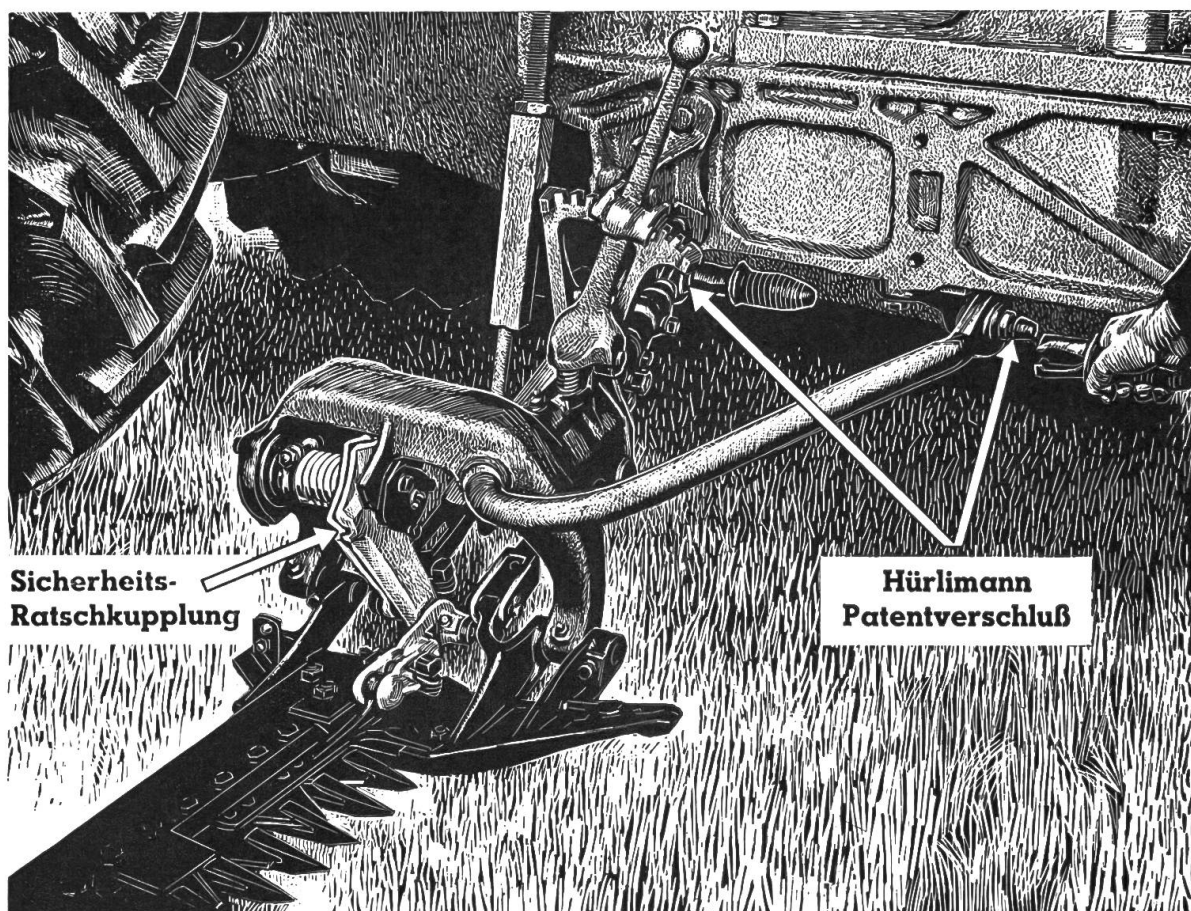

mit automatischer Sicherheits-Ratschkupplung direkt vor dem Mähmesser

Seine Vorteile
sind gewaltig

Nie mehr - Mähfingerbeschädigung

Nie mehr - Mähklingendefekte

Nie mehr - Schubstangenbruch

Das Mähen mit dem neuen Hürlimann-Mähapparat wird zu einer wahren Freude

Ohne Zuhilfenahme irgend eines Werkzeuges wird dieser einzigartige Mähapparat

in 25 Sekunden montiert

in 15 Sekunden demontiert

Der neue Hürlimann-Patentverschluss ist denkbar einfach anzusetzen und schliesst mit seinem Zangenmaul am Bolzenkopf wie eine runde Scheibe ringsherum vollständig ab.

Aufnahmebolzen und Zangensicherung sind aus hochwertigem Stahl, im Einsatz gehärtet, so dass diese Sicherung eine unbegrenzte Lebensdauer aufweist.

Das Aufsetzen oder Abnehmen der Sicherung ist spielend einfach, so einfach wie seinen Hut vom Kopf zu heben. Da die beiden Befestigungspunkte nicht mehr – wie bei allen andern Traktor-Mähapparaten – unter dem nur schwer zugänglichen Traktorhinterteil angebracht sind, sondern direkt an der Aussenseite des Vorderteils (wie auf der Abbildung ersichtlich), so kann die Montage in unglaublich kurzer Zeit durchgeführt werden.

Zehntausende von Besuchern haben an den Landmaschinen-Ausstellungen von 1961 gesehen, dass dieser neue Hürlimann-Mähapparat wirklich innert 25 Sekunden montiert und innert 15 Sekunden demontiert wird. Jedermann sah auch, wie die Patent-Sicherheitsratschkupplung das Mähmesser **augenblicklich stillstehen** lässt, wenn ein fester Gegenstand (Steine und dergleichen) zwischen die Mähfinger kommt, ohne die geringste Beschädigung an Klingen oder Fingern zu verursachen.

Dies ist nur möglich, weil die patentierte Hürlimann-Sicherheitsratschkupplung direkt vor dem Mähmesser angebracht ist, so dass alle andern schwingenden Teile weiterlaufen können.

Lassen auch Sie sich deshalb das Mähen zu einem wahren Vergnügen werden, indem Sie mit dem neuen Hürlimann-Mähapparat arbeiten, mit der patentierten Sicherheitsratschkupplung vor dem Mähmesser, und das ärgerliche und Kosten verursachende Finger- und Klingenauswechseln gehört auch für Sie restlos der Vergangenheit an.

Hans Hürlimann, Traktoren- und Motorenwerke, Wil SG

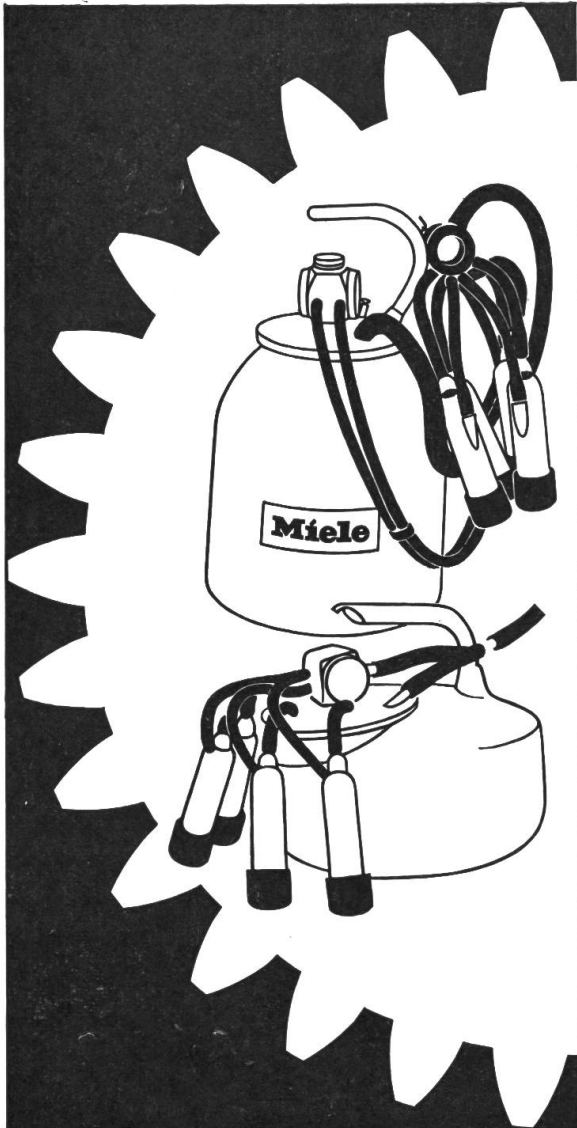

Miele bietet viele Extras

Erstens: Ein gross dimensioniertes Milchsammelstück.
Zweitens: Einfach konstruierter, immer gleichmässig arbeitender Pulsator.
Drittens: Alle milchführenden Teile aus Chromnickelstahl.
Viertens: Vorbildlich prompter Service, sämtliche Ersatzteile sofort ab Lager lieferbar.
Fünftens: Ein vollständiges Melkmaschinenprogramm, also: Die richtige, rationelle Melkanlage auch für Sie.

Miele

Zuverlässig zu jeder Zeit.

UMA

Landmaschinenkommission
der landwirtschaftlichen
Genossenschaftsverbände
der Schweiz



Gutschein

Ich interessiere mich für:

- MIELE-Standeimer
- MIELE-Hängeeimer
- MIELEMATIC-Absaugung

und bitte um unverbindlichen

- Beraterbesuch
- Zustellung der ausführlichen Prospekte
(Gewünschtes mit X bezeichnen)

Bitte ausfüllen und einsenden an:
UMA-Bezugsquellennachweis
Schweiz. Bauernverband Brugg/AG

Name: _____

Vorname: _____

Genauere Adresse: _____

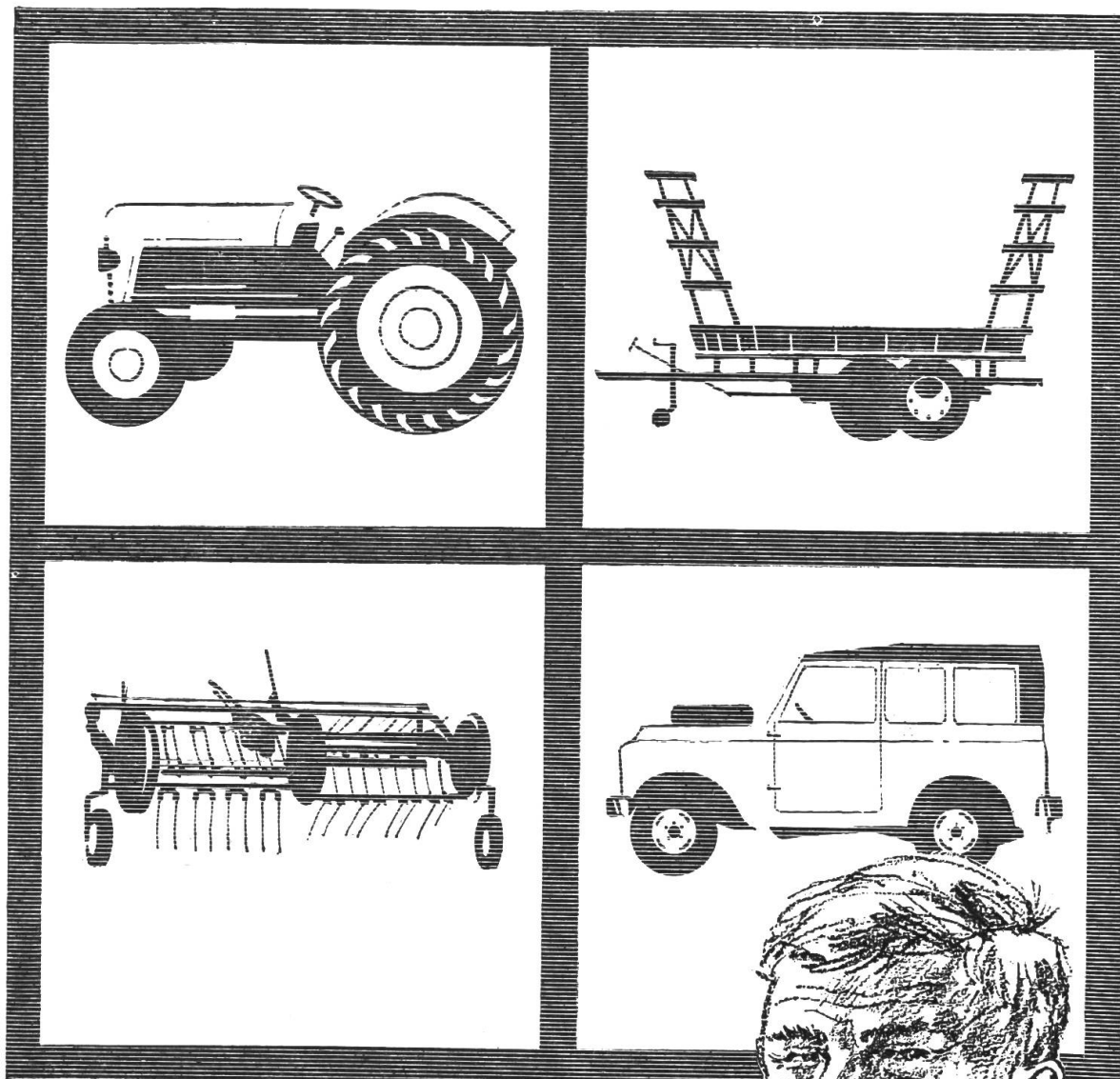

* Zum Fahren: Esso Benzin, Esso Diesel,
Esso Traktorenpetroleum,
Esso Traktoren-White-Spirit, Esso 2-T Motor
Oil, Esso Motor Oil, Essolube HD

Zum Schmieren: Unser Mehrzweckfett
Esso Multi Purpose Grease H
mit der praktischen Fettpresse

Für alle meine Maschinen brauch'ichnurnoch

mit Esso fahren, mit Esso schmieren, das hat noch keinen Bauern gereut!
Wenden Sie sich an Ihren Esso Depositär oder direkt an die Esso Standard (Switzerland), Zürich 1.

MERK PULLAX

Der Allrad- Universal- Traktor für Land und Forst

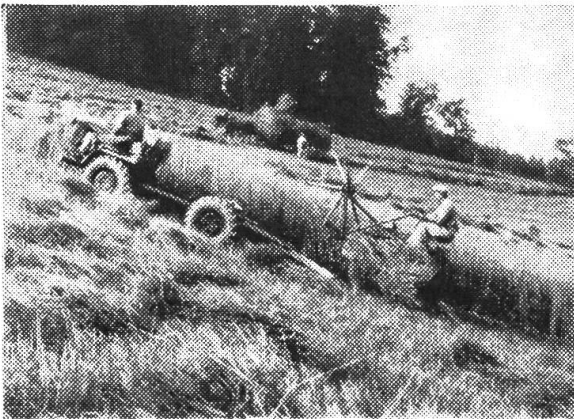

Mit Bindemäher selbst am Steilhang voll leistungsfähig

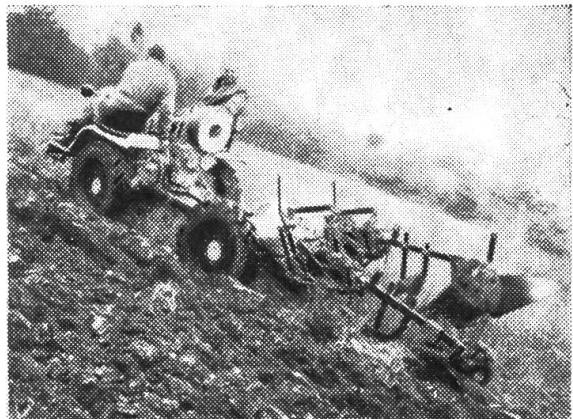

Pflügen am Steilhang, Seilzug und Radantrieb im Gleichlauf

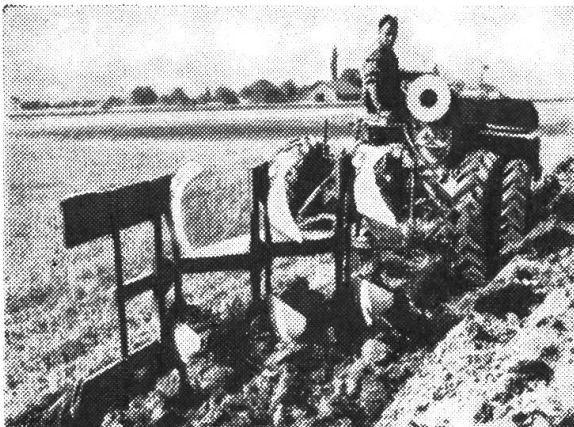

Selbst der Drei-Scharenpflug macht dem Pullax keine Mühe



Dank dem Vierradantrieb schleppt er die schweren Stämme

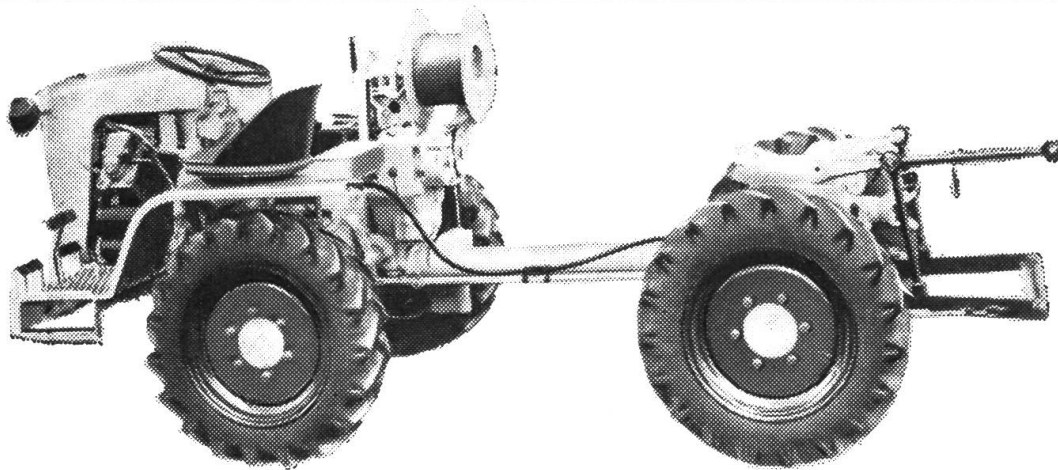

Mit kurzgestelltem Radstand und Dreipunkt-Hydraulik — der ideale Vielzwecktraktor



Mit langgestelltem Radstand und Brücke fährt er über Stock und Stein

**An Hans Merk
Maschinenfabrik Dietikon/ZH
Telefon (051)889121**

Senden Sie mir den interessanten Prospekt
über den Pullax nebst Preisen.

TR

Name

Genauere Adresse

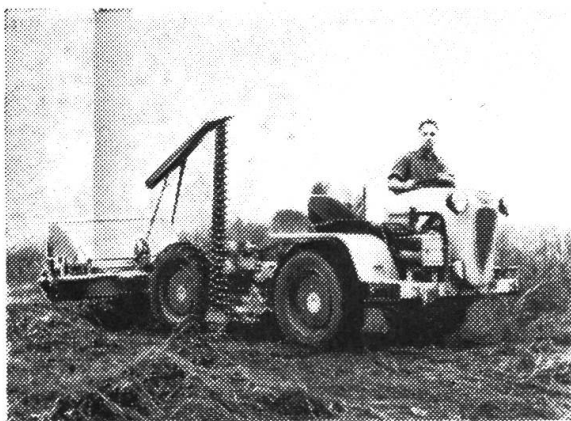

Gleichzeitig Mähen und Graszetten auch mit dem Pullax



Mit dem Seilzug und Vierradantrieb im Gleichlauf ist kein Hang zu steil



gut beraten — gut versichert

Die Waadt-Unfall ist die Vertragsgesellschaft des Schweizerischen Traktorverbandes



Schlusslampen für Traktoren

Starke Schutzhaube aus Stahlblech
Leuchte aus Plexigum

Preis mit Soffittenlampe
6- oder 12 Volt Fr. 6.90

Von den Behörden und vom Traktorverband empfohlen

Bezugsquellennachweis:



Burgdorf

Erhältlich bei:
Autogaragen
Händler landw. Maschinen
Traktoren-Spezialisten

Die Nummer 9/62 erscheint am 5. Juli 1962
■ **Schluß der Inseratenannahme ist am 12. Juni 1962**
Hofmann-Annoncen, Obersteinmaur/ZH, Tel. (051) 94 11 69

«DER TRAKTOR und die Landmaschine»

Administration: Sekretariat des Schweiz. Traktorverbandes, Altenburgerstr. 25 (Schöneegg), Brugg/AG. Tel. (056) 4 20 22.
Postcheck VIII 32608 Zürich — Postadresse «Der Traktor und die Landmaschine», Postfach 210, Brugg/AG.

Inseratenregie: Hofmann-Annoncen, Steinmaur/Zch. — Tel. (051) 94 11 69.

Erscheint jährl. 15 Mal. Abonnementspreis Fr. 9.50. Verbandsmitglieder erhalten die Zeitschrift gratis zugestellt.
Druck: Schill & Cie., Luzern.

DECHENTREITER

ein Mähdrescher mit verblüffenden Leistungen

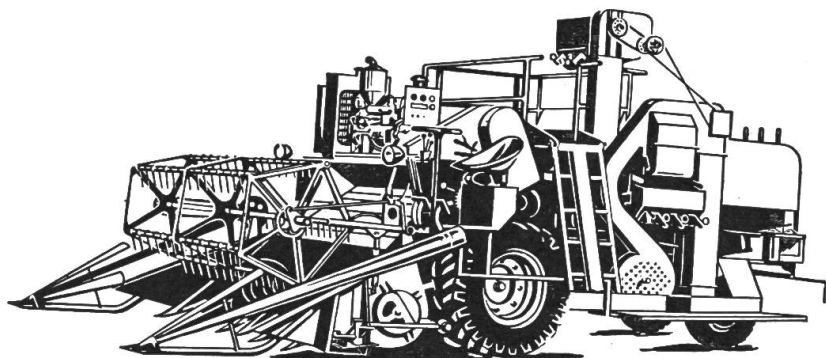

Dieser leistungsstarke, formschöne Allwetter-Mähdrescher, der mit grosser Sorgfalt gebaut wird, meistert alle Erntesituationen. Er ist in fünf verschiedenen Grössen mit Schnittbreiten von 1,80 m bis 3 m lieferbar. Seine Vorteile sind u. a.: Vollhydraulik, Perkins-Diesel-Motor, Zwangs-Strohförderung, neuartiger Dreschkorb, grossdimensionierter Horizontalschüttler, zweifacher Druck- und Reinigungswind, Wendigkeit, Hang- und Kippsicherheit, hoher Fahrkomfort. Verlangen Sie unverbindlich Unterlagen.

A. Müller Maschinenfabrik Bättwil bei Basel

Tel. (061) 83 30 37

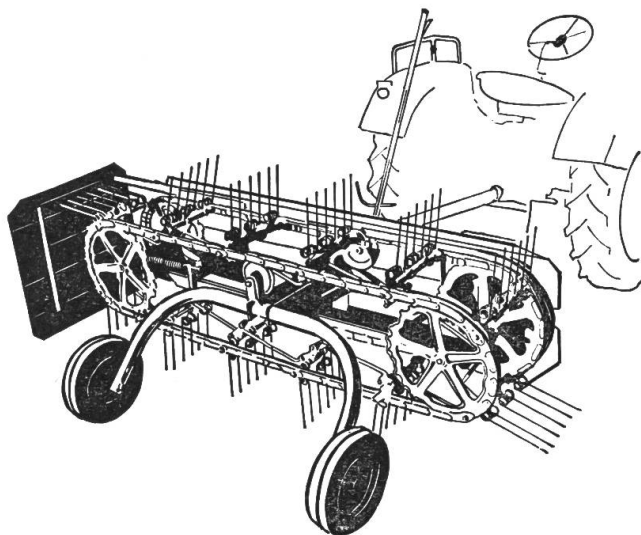

Traktor- heuer T 71

Die vielseitige, preiswerte Erntemaschine für Einpunktaufhängung an Ackerplatte oder Ackerschiene. Verwendbar an jedem Traktor mit normalisiertem Zapfwellenantrieb. Ausserordentlich wendig. Kräftige Ketten mit wartungsfreien Lagerungen. **1,75 m Arbeitsbreite.** Vorteilhafte Hangstabilität dank grosser Spurweite und tiefem Schwerpunkt.

Verlangen Sie Prospekt und Preisliste bei der Generalvertretung:



AGRO-SERVICE SA. SOLOTHURN 2 Telefon 065 / 2 58 62

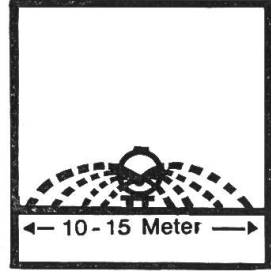
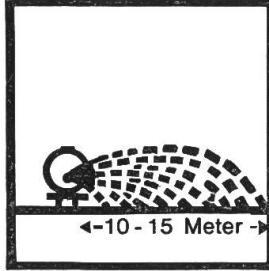
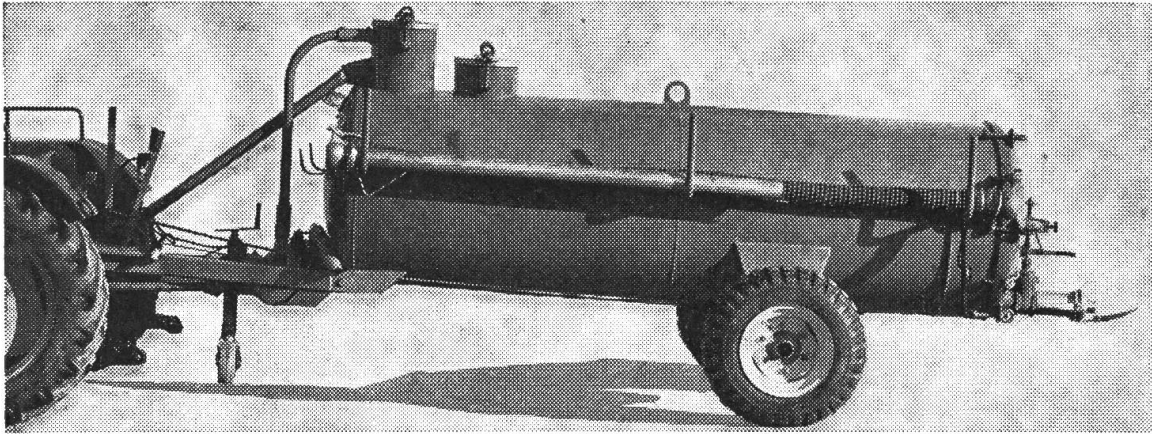

KAISER Saug- und Druckfass

Ein voller Erfolg in Landwirtschaft und Industrie

Typen ab 2000 Liter

Selbstansaugende, geruchfreie Entleerung von Jauche- und Klärgruben etc.

Fassreinigung kein Problem, da ausschwenkbarer Fassboden.

Normalisierter Zapfwellenantrieb für Saug- und Druckpumpe.

Maximale Betriebssicherheit.

Eignet sich auch sehr gut für Schwemmentmischungsanlagen und Strassenentstaubung. Wird auch an Wiederverkäufer geliefert.

D. & F. Reklame Verlag



KAISER-FAHRZEUGBAU

Schaanwald FL Telefon 075 31473

✂ ————— **Gutschein für Gratis-Vorführung** ————— ✂

Gegen Einsendung dieses Gutscheines führen wir Ihnen unverbindlich das KAISER Saug- und Druckfass auf Ihrem eigenen Betrieb vor. T

Name: Vorname:

Adresse: Ort:

Gewünschter Tag der Gratisvorführung: Telefon:

Unterschrift: