

Zeitschrift: Der Traktor und die Landmaschine : schweizerische landtechnische Zeitschrift
Herausgeber: Schweizerischer Verband für Landtechnik
Band: 24 (1962)
Heft: 1

Werbung

Nutzungsbedingungen

Die ETH-Bibliothek ist die Anbieterin der digitalisierten Zeitschriften auf E-Periodica. Sie besitzt keine Urheberrechte an den Zeitschriften und ist nicht verantwortlich für deren Inhalte. Die Rechte liegen in der Regel bei den Herausgebern beziehungsweise den externen Rechteinhabern. Das Veröffentlichen von Bildern in Print- und Online-Publikationen sowie auf Social Media-Kanälen oder Webseiten ist nur mit vorheriger Genehmigung der Rechteinhaber erlaubt. [Mehr erfahren](#)

Conditions d'utilisation

L'ETH Library est le fournisseur des revues numérisées. Elle ne détient aucun droit d'auteur sur les revues et n'est pas responsable de leur contenu. En règle générale, les droits sont détenus par les éditeurs ou les détenteurs de droits externes. La reproduction d'images dans des publications imprimées ou en ligne ainsi que sur des canaux de médias sociaux ou des sites web n'est autorisée qu'avec l'accord préalable des détenteurs des droits. [En savoir plus](#)

Terms of use

The ETH Library is the provider of the digitised journals. It does not own any copyrights to the journals and is not responsible for their content. The rights usually lie with the publishers or the external rights holders. Publishing images in print and online publications, as well as on social media channels or websites, is only permitted with the prior consent of the rights holders. [Find out more](#)

Download PDF: 02.04.2026

ETH-Bibliothek Zürich, E-Periodica, <https://www.e-periodica.ch>

Kauf und Verkauf

Zu verkaufen:

- 1 **Occ. Traktor** McCormick, Diesel 30 PS, mit Hydraulik, 3- und 4-Punkt, Zapfwelle und Mähapparat.
- 1 **Occ. Traktor** McCormick, Benzin 19 PS, mit Handhydraulik, 3- und 4-Punkt, Zapfwelle, Riemenscheibe mit oder ohne Mähapparat.
- 1 **Occ. Traktor** Meili, Benzin 11/30 PS, mit Zapfwelle und Mähapparat.

Hans Binder, mechanische Werkstätte/Landmaschinen,
Muri AG Telefon 057 / 8 15 55

● Zu verkaufen:

- 1 neuw. Pickup Heu- u. Strohpresse McCormick F-5-91
- 1 Occ. Bindemäher 3 Tuch McCormick (Bodenantrieb)
- Diverse Bestandteile zu Bindemäher Herkules und Fahr
- 1 kompl. neuwertiges 3-Punkt-Vielfachgerät Aebi
- je 1 Zuckerrübenheber zu Bucher- und Aebi-Kartoffelgraber
- 1 Occ. Agrar Schwadenrechen Simplex
- 1 Occ. Agrar Graszetter zu Rapid S Spezial neuwertig
- 1 Occ. Agrar Graszetter für Pferdezug mit Aufbaumotor neuwertig.

Hans Binder, mechanische Werkstätte/Landmaschinen,
Muri AG Telefon 057 / 8 15 55

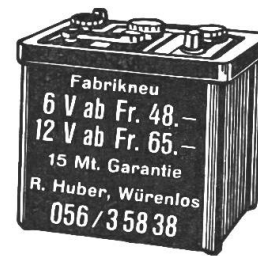

Putze oder schmiere nie bewegte oder angetriebene Teile oder Maschinen!

Chef-Mechaniker

gesucht

Für unseren neu eingerichteten Werkstattbetrieb suchen wir guten Mechaniker. - Erfahrung im Reparieren von landw. Maschinen und Geräten. Gute Kenntnisse in Diesel- und Benzinmotoren erwünscht. Wir verlangen gute Beratung und selbständige Führung unserer Werkstatt-Abteilung. Eintritt sofort oder nach Uebereinkunft. Gute Entlohnung / Sparfürsorge / geregelte Arbeitszeit.

Offerten mit Angaben über die bisherige Tätigkeit und Gehaltsansprüche sind zu richten an: **Landwirtschaftliche Genossenschaft Kirchberg BE.**

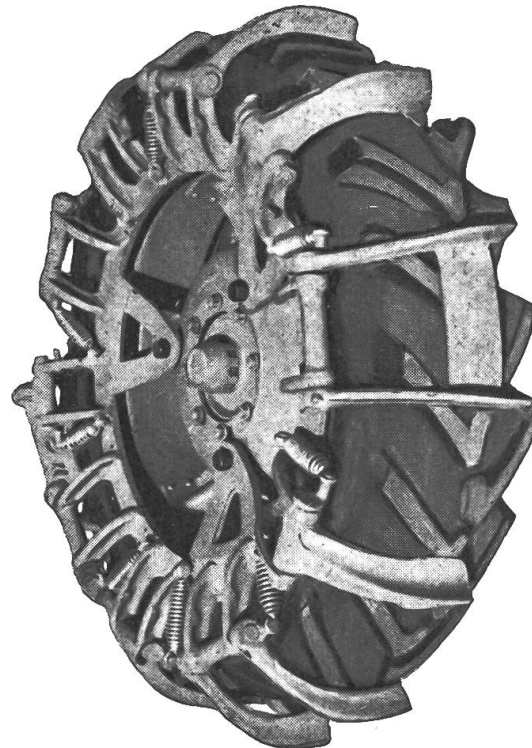

Aufklapp-Stollen-Rad

für den Traktor. Kein Spulen mehr beim Holzführen sowie Ackern auf nassem Boden usw. Rasch zurückschwenkbar.

Verlangen Sie Offerte von:

Jak. Früh, Maschinenfabrik
Münchwilen TG, Tel. 073 / 6 24 33

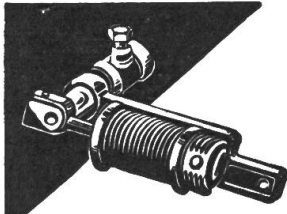

Zapfwellenkompressor BECK 60

Neueste
Konstruktion

Beste
Leistung

Längste
Lebensdauer

Zum Petrolen, Farbspritzen etc. Spritzpistole BECK-Combi mit Verlängerungsrohr und Luftregulierung. ■ Zur Batteriepflege: MAYA-Batterieladegerät. Das Universal-Gerät für alle Traktoren-, Auto-, Moto- und Viehhüterbatterien. Unverbindliche Probelieferungen. En gros - En détail.

H. Blatter, St. Gallen, Landhausstrasse 4, Telefon (071) 23 22 78



Zapfwellen- Kompressor «QUICK»

handlich, robust, unfallsicher. Zum Pumpen, Petrolen und Farbspritzen. Das erstklassige Schweizerfabrikat zum günstigen Preis. Kompressor Suko für Motorantrieb, sowie sämtliches Pressluftzubehör.

F. WYTENBACH
Wohlenschwil AG

techn. Artikel f. die Landwirtschaft
Tel. (056) 3 37 17

Kühler

für PW, LW und Traktoren garantiert siedefrei

- Wir erledigen Innert einem Tag:
Reparaturen / Auslaugen / Entkalken
Einbau neuer Elemente
- **Sofortige Bedienung:**
Auswärtige Kunden: per Bahn-Express
Empfangsstation: Zürich-HB

Benetti AG., Letzigraben 113, Zürich
Telefon 051 / 52 15 28

Das Verbandsschild

ist ein äusseres Zeichen der
Solidarität. Bestelle es und
befestige es vorne an der
Motorhaube! Preis Fr. 2.—

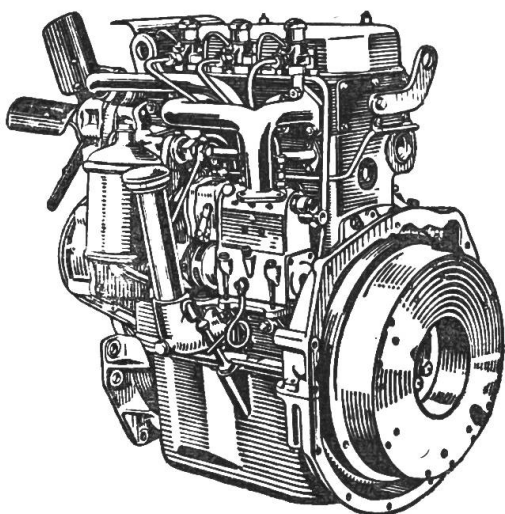

Perkins

Viele Ihrer Berufskollegen sind schon im Besitze der eigens für TRAKTOREN konstruierten PERKINS-Dieselmotoren. — Vor einer Revision des alten Motors prüfen Sie den Einbau eines PERKINS-Diesels. Wir geben gerne Auskunft und nehmen auch die Umbauten vor. Ein grosses Ersatzteillager und ein prompter Service stehen Ihnen zur Verfügung.

PROMOT AG., SAFENWIL/AG

Generalvertretung Telefon (062) 6 22 41

BÜHRER Verkauf Service Reparaturen

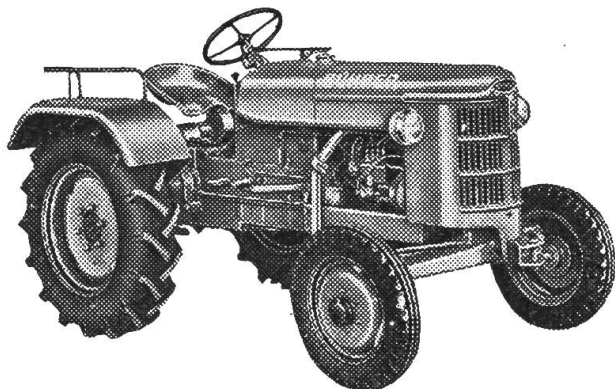

Stets grosses Lager an Occasions-Traktoren.
Günstige Preise. Teilzahlungen.

Lieferung sämtlicher
Zusatzgeräte und Land-
maschinen. Ausführung
aller Reparaturen.

Offiz. Bühler-Vertretung
Matzinger AG.

Dübendorf-Zürich
Neugutstrasse 89
Telefon (051) 85 77 77 / 79



SIPRA 5

der Schutz für Ihre Hände!

Sie schaffen besser mit dem bewährten Schweizer
Arbeitshandschuh. SIPRA-5 ermöglicht kräftige-
res Zugreifen, verhindert widrige Verletzungen, ist
geschmeidig und weich, stark und lange haltbar.

4 Qualitäten und 3 Grössen, erhältlich in Eisen-
waren-, Samenhandlungen, Landw. Depots usw.
Lassen Sie sich alle SIPRA 5 Modelle zeigen oder
verl. Sie bei der Fabrik für Arbeitshandschuhe

MÖTTELI & CO. ZÜRICH 48

Buckhauserstrasse 41 Telephon (051) 54 77 77
Prospekt 128 mit Bezugsquellen!



Der elektrische Betriebsstundenzähler

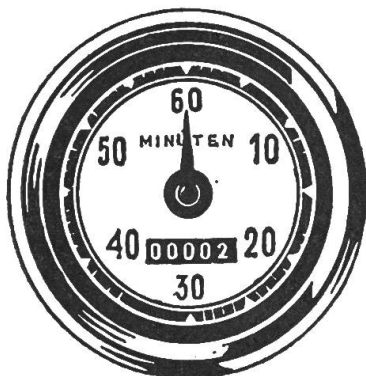

für **Traktoren**
landwirtschaftl. Maschinen
stationäre Motoren

zeigt Ihnen in
Stunden und Minuten
die wirklichen Betriebsstunden an

VDO-Service und Generalvertretung

Krautli Auto Parts AG., Zürich 3

Badenerstrasse 281
Tel. (051) 25 88 90 - 2 / 25 93 57

Der Allrad- Universal-Traktor für jeden Bauer



Mit Seilspinn im Gleichlauf mit Radantrieb — Arbeit in jedem Gelände bis gegen 100% Steigung, z.B. Pflügen.

Mit kurzgestelltem Radstand und Dreipunkt-Hydraulik — der ideale Vielzwecktraktor.

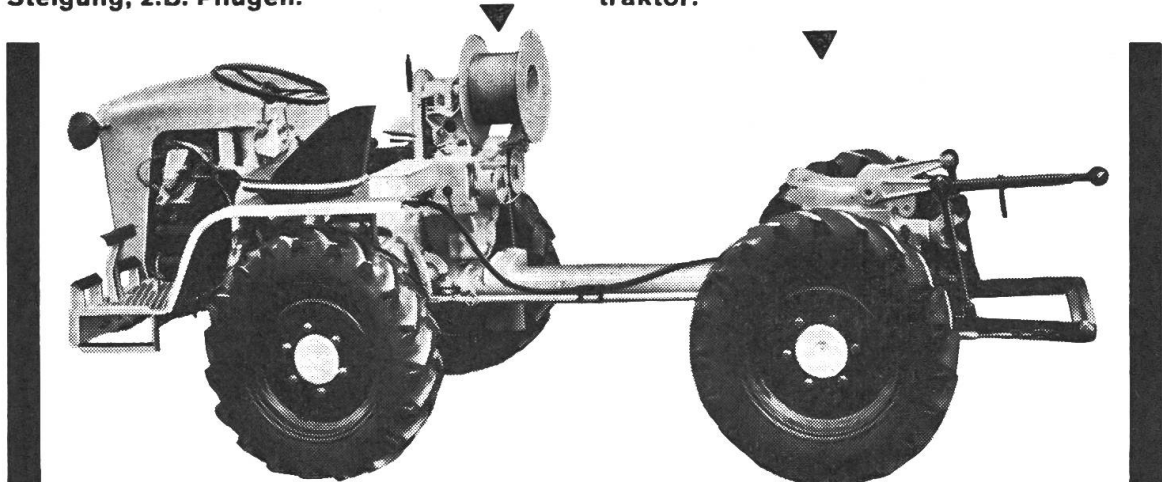

Jedes bekannte Gerät lässt sich anbauen: z.B. Front-Mähbalken, Rotoregge, Baumspritze etc. Mit langgestelltem Radstand und Brücke — das fantastische Geländefahrzeug.

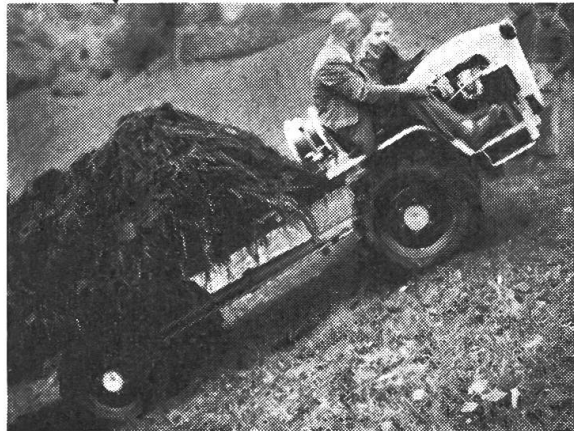
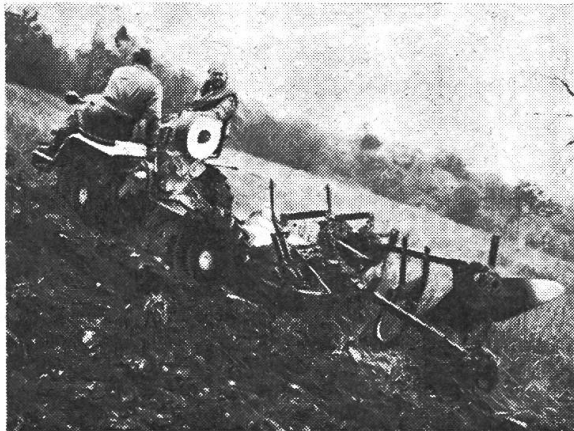

An Hans Merk
Maschinenfabrik Dietikon/ZH
Telefon (051) 88 91 21

Senden Sie mir den interessanten Prospekt über den Pullax nebst Preisen.

TR

Name

Genaue Adresse

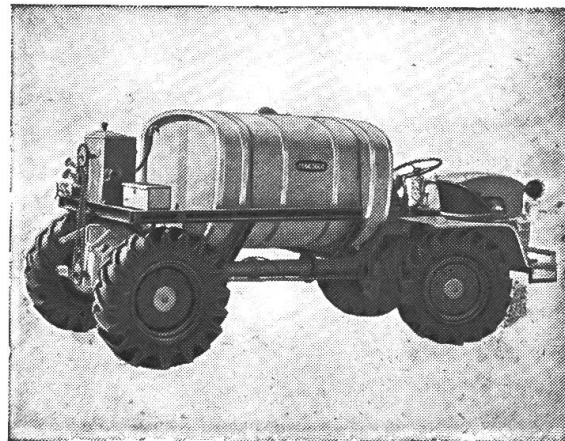



John Bull - Ceat - Vredestein

Unser Verkaufsprogramm umfasst **REIFEN** für:

Traktoren

Personenwagen (auch «M + S»)

Lastwagen und Industriefahrzeuge

Verlangen Sie in Ihrem Interesse unsere preisgünstige Offerte:

Peter Goldschmid + Co., Zürich 9/48

Mürtschenstrasse 30 Telefon 051 / 54 51 20

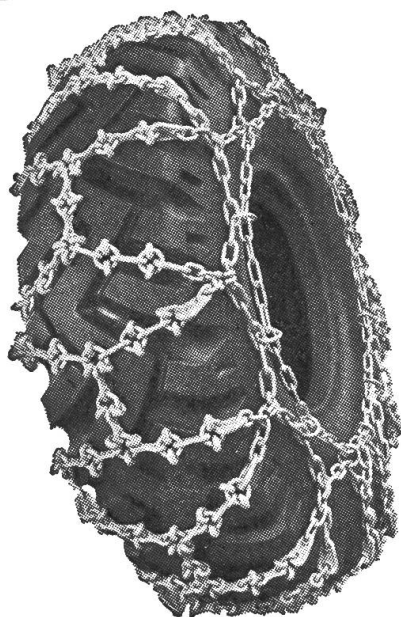

ERLAU- Geländeketten sind ein Begriff

Sie bieten auf Eis, Schnee und in jedem Gelände maximale Sicherheit, sind selbstreinigend und sehr einfach ohne Wagenheber zu montieren.

ERLAU - Geländeketten werden aus hochverschleissfestem, kohlenstoffarmem, im Salzbad gehärtetem Kettenstahl hergestellt.

Jedes Laufkettenglied ist zudem durch einen Verschleissring geschützt.

Verlangen Sie deshalb ausdrücklich ERLAU-Geländeketten.

Verkauf durch die Autogaragen, die Traktorenwerkstätten und die Grossisten der Autozubehörbranche

Generalvertretung:



Burgdorf / Lausanne / Zürich

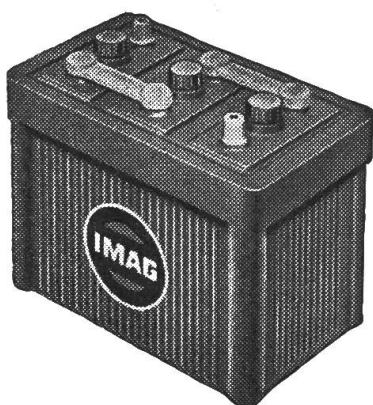

Sie können Geld sparen . . .

wenn Sie Ihre ausgebrauchte Batterie **erneuern** lassen. Wir liefern für jedes Fahrzeug die passende Batterie. Verlangen Sie bei Ihrem Garagisten oder bei uns Preisofferte unter Angabe Ihrer Batterie-Type und der Fahrzeug-Marke.

IMAG J. Mächler AG., Zürich 8

Wiesenstrasse 11, Tel. (051) 34 34 50

Fabrikation von Auto-Batterien / Spezialwerkstätte für Dynamos, Anlasser und Zündmagnete

Der beste Gleitschutz

für LANDWIRTSCHAFTS-
TRAKTOREN und
MOTORMÄHER mit
Gummibereifung
sind ...

Wührich

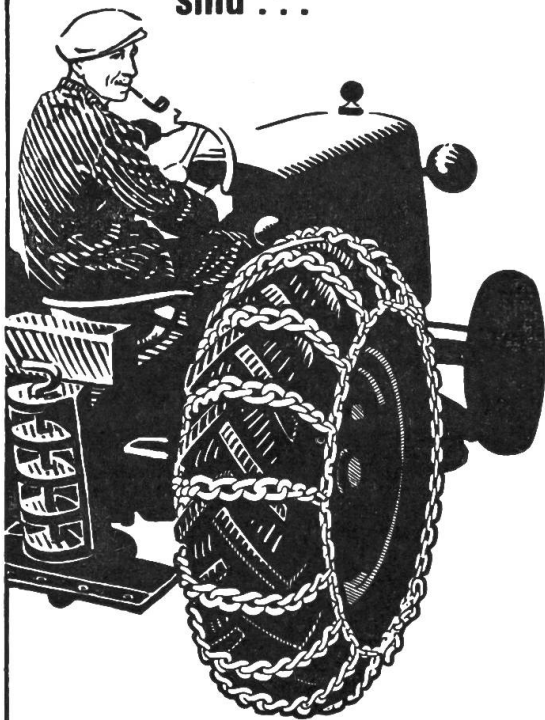

die soliden, genau
angepaßten

UNION Gleitschutzketten

der UNION AG. Kettenfabrik

BIEL

Rugal

für Ihren Traktor
für Ihren Lastwagen
für Ihren Motormäher
für Ihr Motorrad
für alle Ihre Motoren
— warum?

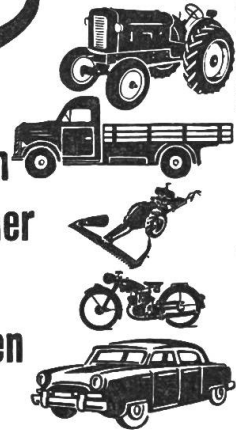

Die besten Fachleute Amerikas schufen dieses ideale Motorenoel zum Schutze der Motoren, damit sie störungsfrei und länger arbeiten. — Profitieren auch Sie von diesem Fortschritt der Technik! Bestellen Sie direkt beim

Importeur:



W. Blaser & Co

Hasle-Rüegsau
Tel. (034) 35855



Traktorenneus-Neugummierung
durch

REGOMA AG ZÜRICH
Am Wasser 55 Tel. (051) 56 84 40

Sämaschine NODET für Dreipunkt

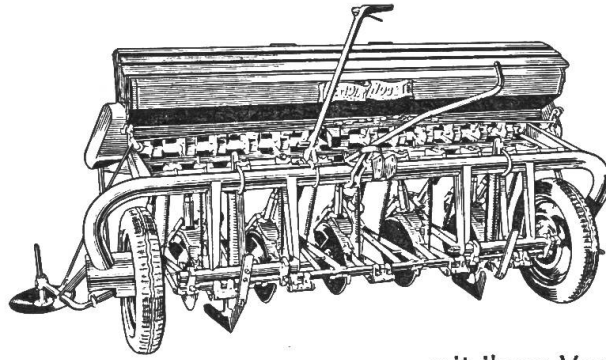

mit ihren Vorteilen

- Lieferbar mit gewöhnlichen Scharen oder Scheibenscharen
- Mit kräftigem Rohrrahmen
- Beidseitiger Antrieb
- Das Saatgut fliesst nach vorn, kann somit vom Fahrersitz aus beobachtet werden.

Traktorenviefachgerät HARUWY

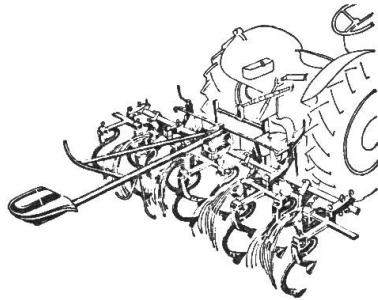

- Stark gebaut, kann als Kultivator gebraucht werden
- Gruppenweise Anordnung (Einmannbedienung)
- Gleichzeitiges lockern beim Pflanzen, Eggen und Häufeln mit Spurlockerer
- Immer mehr Kombinationsmöglichkeiten

Kreissäge HARUWY

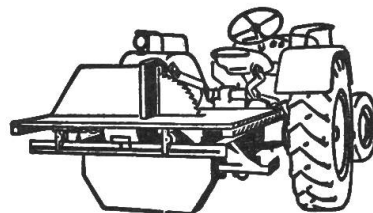

Ein willkommener Helfer für Landwirte

- Grosse Arbeitseinsparung
- Grosse Arbeitsleistung
- Nebenverdienst möglich



H.-R. Wyss, Konstruktions-
werkstätte

Vernand s. Lausanne

Tel. 021/4 61 30

