

**Zeitschrift:** Der Traktor und die Landmaschine : schweizerische landtechnische Zeitschrift  
**Herausgeber:** Schweizerischer Verband für Landtechnik  
**Band:** 24 (1962)  
**Heft:** 11

## **Werbung**

### **Nutzungsbedingungen**

Die ETH-Bibliothek ist die Anbieterin der digitalisierten Zeitschriften auf E-Periodica. Sie besitzt keine Urheberrechte an den Zeitschriften und ist nicht verantwortlich für deren Inhalte. Die Rechte liegen in der Regel bei den Herausgebern beziehungsweise den externen Rechteinhabern. Das Veröffentlichen von Bildern in Print- und Online-Publikationen sowie auf Social Media-Kanälen oder Webseiten ist nur mit vorheriger Genehmigung der Rechteinhaber erlaubt. [Mehr erfahren](#)

### **Conditions d'utilisation**

L'ETH Library est le fournisseur des revues numérisées. Elle ne détient aucun droit d'auteur sur les revues et n'est pas responsable de leur contenu. En règle générale, les droits sont détenus par les éditeurs ou les détenteurs de droits externes. La reproduction d'images dans des publications imprimées ou en ligne ainsi que sur des canaux de médias sociaux ou des sites web n'est autorisée qu'avec l'accord préalable des détenteurs des droits. [En savoir plus](#)

### **Terms of use**

The ETH Library is the provider of the digitised journals. It does not own any copyrights to the journals and is not responsible for their content. The rights usually lie with the publishers or the external rights holders. Publishing images in print and online publications, as well as on social media channels or websites, is only permitted with the prior consent of the rights holders. [Find out more](#)

**Download PDF:** 13.12.2025

**ETH-Bibliothek Zürich, E-Periodica, <https://www.e-periodica.ch>**

# Kühler

für PW, LW und Traktoren garantiert siedefrei

- Wir erledigen innert einem Tag: Reparaturen / Auslaugen / Entkalken Einbau neuer Elemente
- **Sofortige Bedienung:** Auswärtige Kunden: per Bahn-Express Empfangsstation: Zürich-HB

**Benetti AG., Letzigraben 113, Zürich**  
Telefon 051 / 52 15 28

## Richtig sitzen — gesund arbeiten

mit dem schwedischen Be-Ge-Gesundheitssitz

- dreifaches Federsystem mit hydraulischer Stoßdämpfung
- voll drehbar und mit Hangausgleich
- gute Beckenabstützung

Der Be-Ge-Sitz schützt Rücken und innere Organe

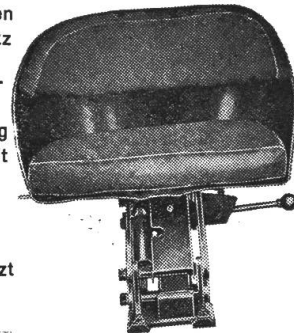

**Fahrzeugtechnik GmbH. Aarau**  
Vordere Vorstadt 19      Telefon 064 2 07 37

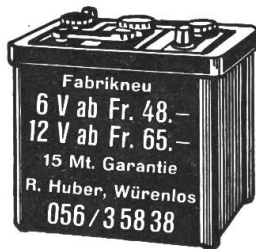

**Zu verkaufen: 1 Hürlimann-Diesel-Industrietraktor**  
Typ D 250, 4 Zyl., 20/45 PS, mit Kabine etc., geeignet für Orts- oder Werkverkehr, revidiert, mit Garantie, la Zustand.

**1 Vogel-Anbaupflug**  
passend an Vevey-Hydraulik, günstig.

**Zu kaufen gesucht:**  
gute Occasions-Hinterradreifen, 11.25 x 20.  
Auskunft erteilt: **Heinrich Rudin, Binningen b. Basel,**  
Traktoren-Garage — Hürlimann-Vertretung  
Tel. 061 / 38 83 75

## werbet → Mitglieder !

Die neuen Mähhäcksellader «TAARUP» und «Spragelse» werden auch in der Schweiz bekannt und in Kürze den Markt beherrschen.

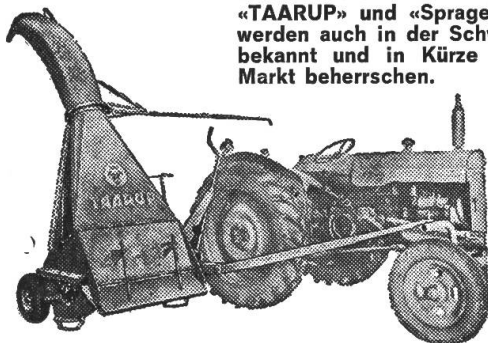

### Der TAARUP

aus grösster Spezialfabrik des Kontinents, bereits über 40 000 Maschinen in 38 Ländern in Betrieb, hat div. patent. Neuerungen. Preise in 4 Grössen von Fr. 3200.- bis 5200.-. Gangbarste zu Fr. 3200.- u. 4200.-.

### Der SPRAGELSE

hat andere Vorteile. Preise zu Fr. 3400.- und 3660.-. **UNIVERSALMASCHINEN** für 1-Mannbetrieb für folgende Arbeiten:

- **Tägliches Eingrasen:** Mähen, Aufladen, Rechen in 5 bis 10 Minuten.
- Mähen und Breitstreuen von Heugras. Heuladen. Mähen-Häckseln-Laden von Gras oder Mais-Silage.
- Rüben köpfen mit neuem Tastapparat und Kraut laden. Alles in einem Arbeitsgang.
- Grosses Lager; daher sofort lieferbar.
- Prospekte, Referenzen oder unverbindliche Vorführung verlangen.

**E. GRIESSER, Landmaschinen, Andelfingen 1, ZH**  
Tel. (052) 4 11 22  
10 Tage 3 %, 30 Tage 2 % oder Ende Jahr netto.

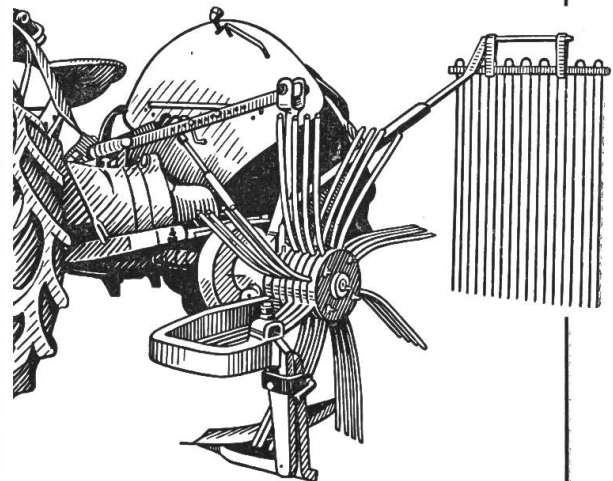

### FAMOS Zapfwelengraber

sind einfach und stark gebaut und ergeben auch in schwierigsten Bodenarten eine einwandfreie Grabarbeit, weil der Antrieb von der Zapfwelle aus erfolgt. Als praktische Ergänzung liefern wir dazu **Reihenableger** und **Rübenheber**. Den Zapfwelengraber liefern wir für Traktoren mit oder ohne Hydraulik.

Wir liefern weiter **Einmann-Pflüge, Anbauacker-eggen und Kultivatoren.**

**Bärtschi & Co., Ufhusen (LU)**  
Fabrik landw. Maschinen.      Tel. 045 / 6 82 54



Senden Sie mir unverbindlich Prospekte über Zapfwelengraber.

Name: .....

Ort: ..... T

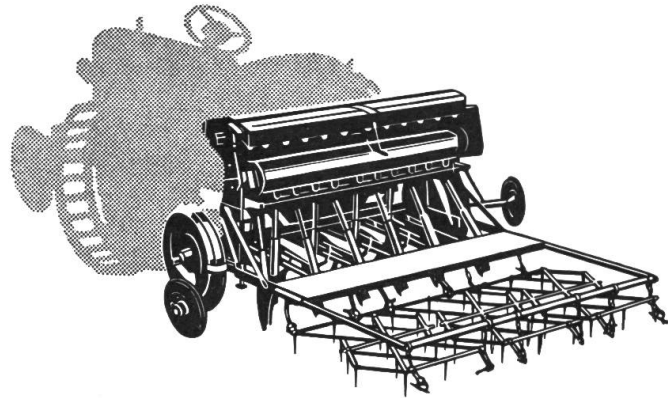

### Hassia-Sämaschine

Eisen- und Pneubereifung, für Pferde- oder Traktorzug mit und ohne Vorwagen oder für Dreipunkt-Aufhängung mit Spuranzeiger ● Ganzstahlausführung ● Teleskopsärohre, Scharen mit auswechselbaren Spitzen ● Die Schub- oder Nockenräder säen vom kleinsten bis zum größten Samen jede gewünschte Aussaat-Menge genau. IMA-geprüft.

# UMA

Landmaschinenkommission  
der landwirtschaftlichen  
Genossenschaftsverbände  
der Schweiz



#### Gutschein

Ich interessiere mich für:

HASSIA-Sämaschine

.....  
.....

und bitte unverbindlichen

Beraterbesuch

Zustellung der ausführlichen Prospekte

(Gewünschtes mit X bezeichnen)

Bitte ausfüllen und einsenden an:  
UMA-Bezugsquellennachweis  
Schweiz. Bauernverband Brugg/AG

Name: .....

Vorname: .....

Genauere Adresse: .....

.....

# BÜHRER Verkauf Service Reparaturen

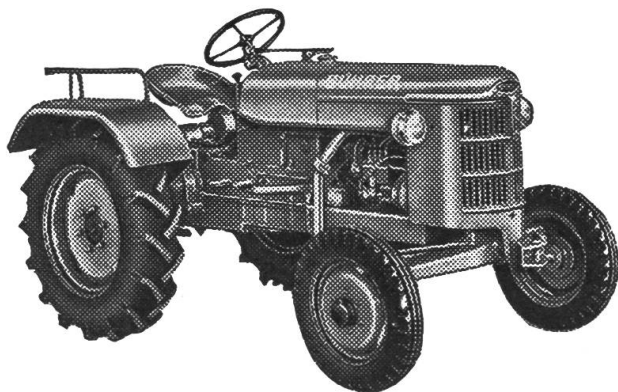

Stets grosses Lager an Occasions-Traktoren.  
Günstige Preise. Teilzahlungen.

Lieferung sämtlicher  
Zusatzgeräte und Land-  
maschinen. Ausführung  
aller Reparaturen.

Offiz. Bührer-Vertretung  
**Matzinger AG.**

Dübendorf-Zürich  
Neugutstrasse 89  
Telefon (051) 85 77 77 / 79

## STAHL-Ackereggen

seit Jahren bewährt und beliebt

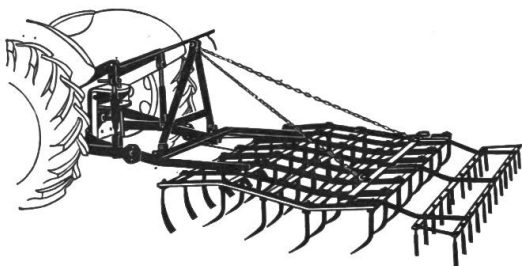

In allen wünschbaren Grössen lieferbar

## Zuckerrüben-, Kraut- und Rübenschneidmaschinen

für Silobereitung ist leistungsfähig, unverwüsthlich und  
billig. Lieferbar mit und ohne Aufbaumotor.

## Silowasserpumpen

säurebeständig, in beliebigen Längen, sind ebenfalls ab  
Lager lieferbar.

## Förderbänder und dänische Zittereggen

In Vertretung

## S. RYSER & SOHN, KAPPELEN

Mech. Schmiede, Telephon 032 / 8 22 69

## Ein Fortschritt für die Kartoffelernte: Vorratsroder KROMAG versehen mit Absackvorrichtung

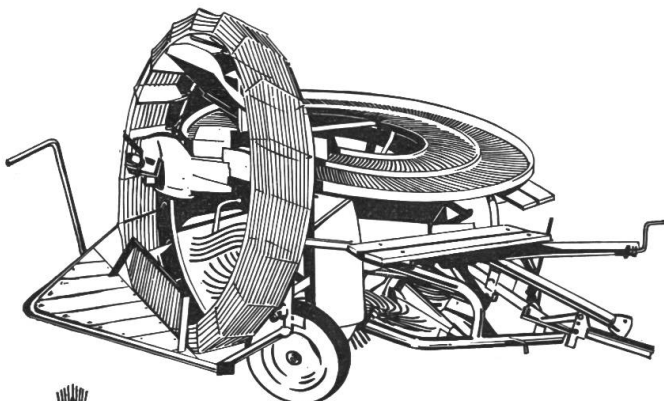

- bewährt sich ganz besonders in schwierigsten Verhältnissen
- spart Zeit und gräbt Ihre Kartoffeln sehr schonend
- der Vollernter lässt sich auf jeden schon gelieferten KROMAG anpassen

**COUPON** | Ich wünsche unverbindliche Offerte über  
Vorratsroder, Vollernter KROMAG. TK

Name .....

Adresse .....



**H.-R. Wyss, Konstruktions-  
Werkstätte**

Vertreten durch: Rudolf Ruch, Hausen b/Brugg, Tel. (056) 4 17 62 und Walter Pfanner, Lyss, Tel. (032) 8 43 79

**Vernand** sur Lausanne  
Tel. 021/4 61 30

# Comptoir Suisse Lausanne

8.-23. September 1962

Die Ausstellung des  
Schweizerischen Landma-  
schinenverbandes wird  
erst

**Mittwoch, den  
12. September**

geöffnet und dauert bis  
23. September.

Das Firmenpersonal ist  
auch am Eidg. Buss- und  
Bettag an den Ständen  
anwesend.

**Schweizerischer Landmaschinenverband**

## ALTHAUS

# - Pflüge =

neuezeitliche Konstruktionen  
solide Bauart  
bequeme Handhabung  
beste Arbeitsleistung

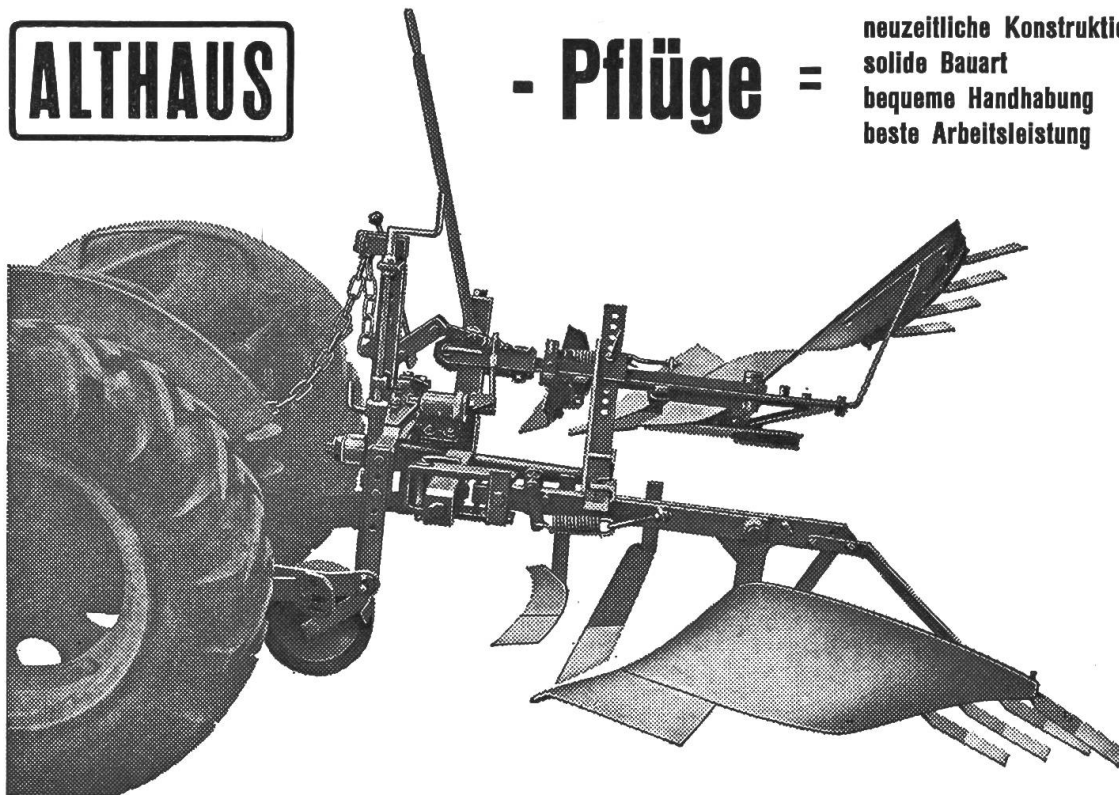

## ALTHAUS+CO



## Pflugfabrik

Tel. (034) 3 21 63

## Ersigen / BE

**Gesucht** für sofort oder nach Übereinkunft

### Traktoren-Servicemann

mit Wohnsitz womöglich im Gebiete von Solothurn. Auf Servicewagen, zum Besuche unserer Traktorenkundschaft, Ausführung von Service und kleinern Reparaturarbeiten sowie zum Verkauf von Traktor-Zubehör und -Geräten. Wir legen grossen Wert auf Selbständigkeit und verträglichen Charakter. Für initiativen Bewerber interessante Verdienstmöglichkeit mit Spesenersatz.

Es wollen sich melden: 'Auto-Traktoren- oder Landmaschinenmechaniker' oder verwandte Berufe, evtl. auch aus der Landwirtschaft.

Offerten an **PROTRACTOR AG.**, Garage Neuhaus, offiz. Ford-Traktoren-Vertretung Riedholz/Solothurn, Tel. 065/2 29 29



# MIST-zetten?

nicht von Hand wo ein Traktor in Betrieb ist!

Mit der Hägelin schnell u. sauber!



eine schweizerische Mistzettmaschine — unseren besonderen Verhältnissen angepasst! Massive durchdachte Konstruktion mit Bremsachse, Stützrolle und durchgehendem Kratzboden

leichtzünftig unverwüstlich — robust unübertroffenes Streubild Streubreite bis 5 Meter Streuwerk abnehmbar. Universal-Transportwagen mit automat. Abladevorrichtung 5 Grössen. Vom Traktorsitz aus bedienbar. Preisgünstig. — Gebietsvertreter gesucht

feinste Streuung

# HÄGELIN

LANDMASCHINENBAU WALENSTADT

Ausführlichen Prospekt und Anfragen Tel. 085 / 8 42 36

**Der kleine Merk-Pullax ist da!**



Auch der kleine MERK-PULLAX hat fantastische Leistungen und ist sehr preisgünstig.

**BON**

Senden Sie mir bitte Offerte über den kleinen MERK-PULLAX

Name \_\_\_\_\_ TR

Genauere Adresse \_\_\_\_\_

Hans Merk Maschinenfabrik Dietikon/ZH Telefon (051) 88 91 21

## BURCO- Anbau- düngerstreuer mit oder ohne Windschutz

Zum Anbau an die Dreipunkt-Hydraulik oder auf die Ackerschiene, mit WALTERSCHEID-Gelenkwelle. Getriebe aus gehärtetem Spezialstahl, kugelgelagert in Ölbad laufend.

BURCO garantiert einwandfreie und gleichmässige Verteilung kleiner und grösster Düngermengen. Die Mengeneinstellung ist bequem vom Fahrersitz aus zu bedienen.

BURCO besitzt ein neuartiges, patentamtlich geschütztes Rüttelwerk, welches vor allem den Ansatz von Dünger an den Seitenwänden des Behälters und die Brückenbildung bei feuchtem Dünger verhindert.

Eine gegen den Traktor angebrachte Schutzhaube verhindert das Verschmutzen desselben. Die Reinigung des Streuers ist höchst einfach.

Für Kleintraktoren existiert ein besonderer Streuer.

BURCO ist von der IMA und von der DLG geprüft und anerkannt.

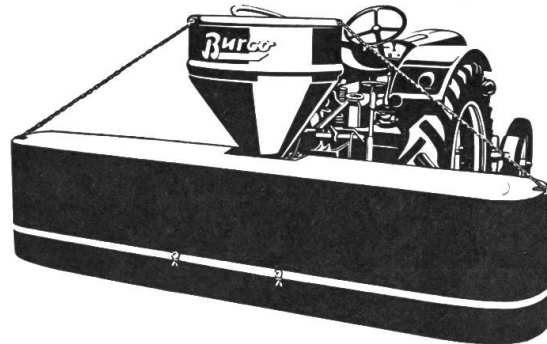

# UMA

Landmaschinenkommission  
der landwirtschaftlichen  
Genossenschaftsverbände  
der Schweiz

### Gutschein

Ich interessiere mich für:

BURCO-Anbaudüngerstreuer

.....

und bitte unverbindlichen

Beraterbesuch

Zustellung der ausführlichen Prospekte

(Gewünschtes mit X bezeichnen)

Bitte ausfüllen und einsenden an:  
UMA-Bezugsquellennachweis  
Schweiz. Bauernverband Brugg/AG

Name: .....

Vorname: .....

Genauere Adresse: .....

.....



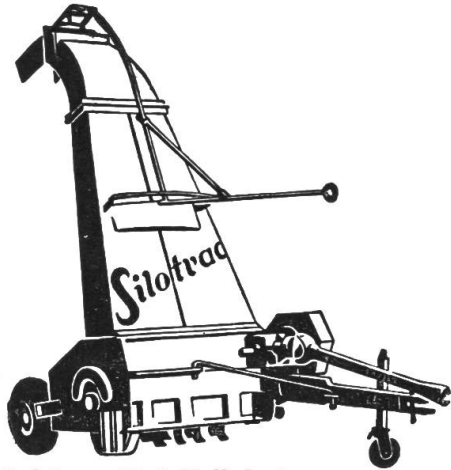

**Schlegelfeldhäcksler**

110, 135 und 150 cm breit; stärkste Konstruktion; Mittel- und Seiten-Zug umstellbar.

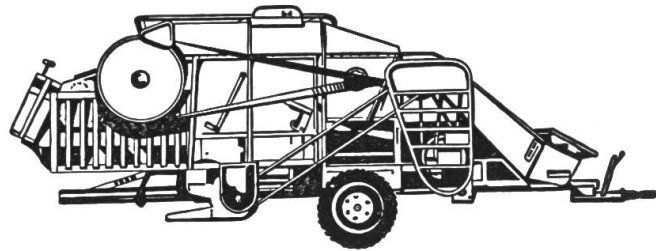

**Puppen-Drescher**

Mobile Hochleistungs-Dreschmaschine mit Zapfwellen-Antrieb für Feld- und Hof-Drusch. Körnerleistung bis 1700 kg pro Stunde, **marktfertig**; 1 bis 1,5 Jucharten pro Stunde.

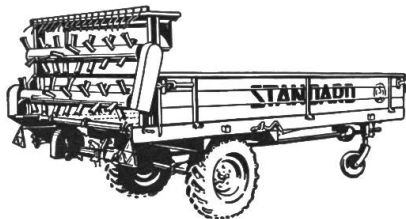

**Mistzetter / Häckselwagen**  
für 2,5 bis 4,5 Tonnen Ladegewicht



**Reiden**

Landmaschinen    Telephone 062 / 9 36 55

**GEHRING-Rotoreggen**

Ihre grosse Hilfe im Ackerbau!



- Erstklassige Qualität
- Einfache Handhabung

Verlangen Sie unverbindl. Offerte beim Landmaschinenhändler oder direkt bei:

**Fritz Gehring, Maschinenbau, Matzingen/TG**



# Schnell-Mist-Zettmaschine Bachmann

macht sich schon im ganzen Land bekannt



Mist-Zetten gibt keine Sorgen mehr... Die mehrhundertfach bewährte Mist-Schleuder Bachmann streut den Mist fein, exakt und breit. Anschaffung für wenig Geld. Fr. 1100.-, da Herstellung in grosser Serie. Für jeden das Passende, ob für Traktor oder Einachser. 8 verschiedene Ausführungen.

In- und Ausland-Patente

Konstruktionen Bachmann sind längst bekannt durch Motoregge **HAKO**

**Walter Bachmann, Maschinenbau  
Sammelsgreut b. Gachnang, Stat. Elgg**

Telefon (052) 47275



Die Beleuchtung der landwirtschaftlichen Motorfahrzeuge und Anhänger muss bis spätestens

1. Januar 1963 den neuen Vorschriften entsprechen.

Stand-, Stop- und Schlusslichter  
Leuchten-Garnituren

Rückstrahler

Schutzhauben

Blinker

Installationsmaterial usw.

liefert zu äusserst günstigen

Preisen und in bester Qualität

## M. ESCHLER URANIA-ACCESSOIRES

Verlangen Sie noch heute unseren ausführlichen Katalog

Zürich, Badenerstrasse 292

Lausanne, Boulevard de Grancy 37

St. Gallen, Lämmlistrasse 44

Basel, Leimenstrasse 78 a

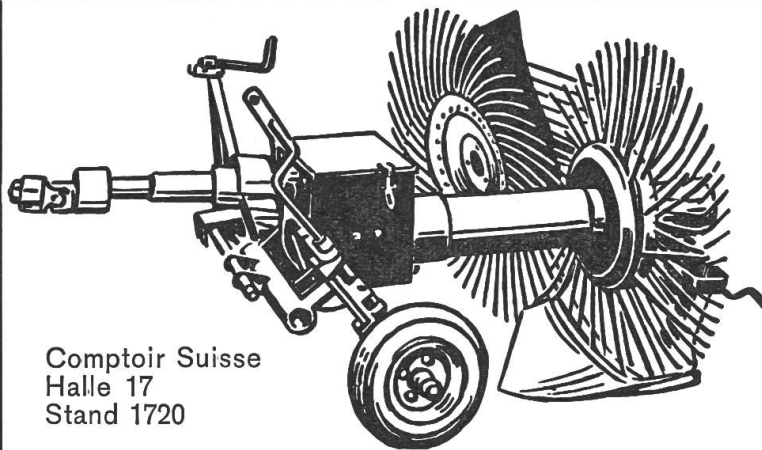

Comptoir Suisse  
Halle 17  
Stand 1720

## KUXMANN- Vorratsroder mit Zapf- wellenantrieb

**für grosse Ansprüche  
Einmannbedienung  
Auf Wunsch mit  
Rübenrodevorrichtung**

**Typ DSR** für 3-Punkt-Hydraulik (siehe Bild!), mit Schaltgetriebe für 2 Arbeitsgeschwindigkeiten der Siebräder. Automatisches Ausheben und Einsetzen durch die Hydraulik des Traktors. Seitliche Verstellung und Einstellung der Arbeitstiefe vom Traktorsitz aus.

**Typ DSR-Hub** zum Anhängen, mit Schaltgetriebe für 2 Arbeitsgeschwindigkeiten der Siebräder. Automatisches Ausheben und Einsetzen durch einfachen Seilzug vom Traktorsitz aus, ebenso seitliche Verstellung und Einstellung der Arbeitstiefe vom Traktorsitz aus.

**Typ SSK** für leichte Traktoren mit Dreipunkt-Hydraulik. Absiebung durch querlaufende, gegenläufige Schwingsiebe. (Maschine auch für Kleinbetriebe lohnend.)

### **A. Müller - Maschinenfabrik - Bättwil bei Basel**

Fordern Sie Unterlagen mit Referenzen an. Lieferung ab Lager. Tel. (061) 83 30 37

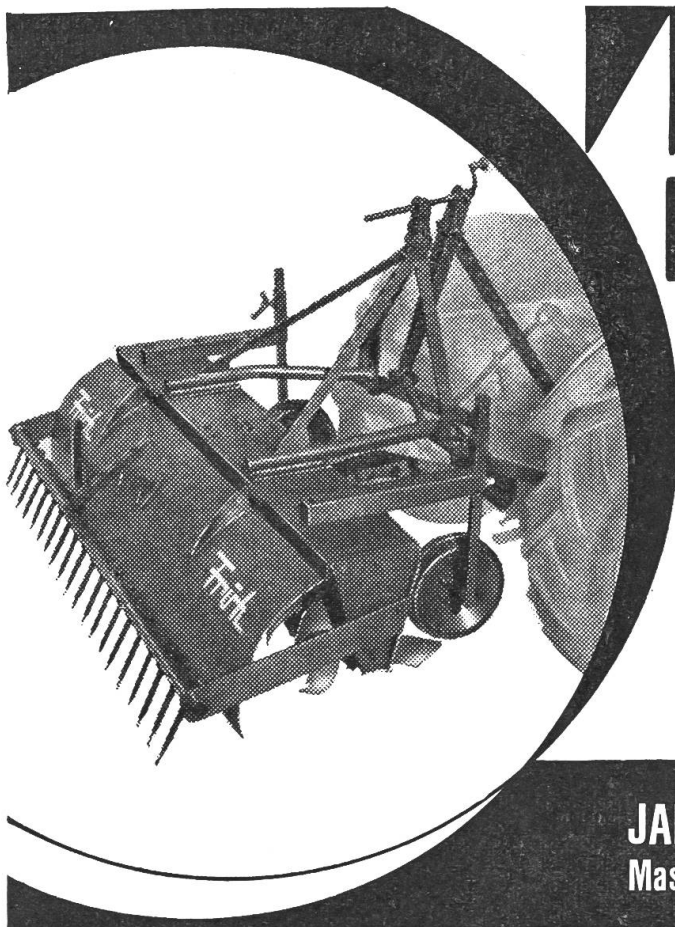

**Frühl - EGGE**

## Rotoreggen

von Früh sind weit voran. Ihre massgebenden Vorteile sind die zähen Spaten, der minimale Kraftaufwand, die Spatenanordnung, die das Saatbeet unten feiner macht als die obere Kruste.

Die neuen Modelle sind ausgerüstet mit stärkstem Getriebe und Spezial-Hackwellen.

Comptoir Halle 20, Terrasse  
Stand Nr. 2010

**JAKOB FRÜH MÜNCHWILEN TG**  
Maschinenfabrik Tel. 073 6 24 33

## Feldhäcksler ESTERER

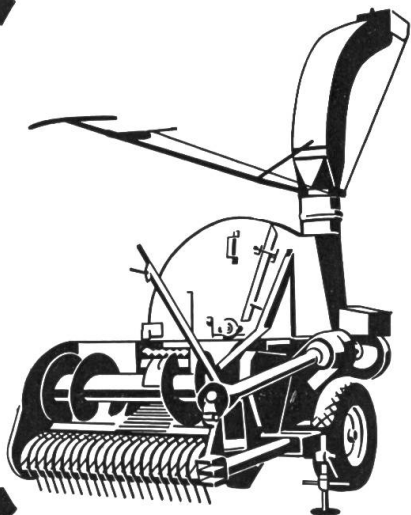

Die Maschine für den fortschrittlichen Einmannbetrieb. Hinten- und Seitenanbau möglich. Die beiden Modelle «Piccolo» und «Triumph» eignen sich sowohl für das tägliche Grünfutterholen, die Heu-, Getreide- und Maisernte als auch zur Verwendung im stationären Betrieb.

# UMA

Landmaschinenkommission  
der landwirtschaftlichen  
Genossenschaftsverbände  
der Schweiz

### Gutschein

Ich interessiere mich für:

- ESTERER «Piccolo»
- ESTERER «Triumph»

.....  
und bitte unverbindlichen

- Beraterbesuch
- Zustellung der ausführlichen Prospekte  
(Gewünschtes mit X bezeichnen)

Bitte ausfüllen und einsenden an:  
UMA-Bezugsquellennachweis  
Schweiz. Bauernverband Brugg/AG

Name: .....

Vorname: .....

Genauere Adresse: .....

.....