

Zeitschrift: Der Traktor und die Landmaschine : schweizerische landtechnische Zeitschrift
Herausgeber: Schweizerischer Verband für Landtechnik
Band: 23 (1961)
Heft: 11

Werbung

Nutzungsbedingungen

Die ETH-Bibliothek ist die Anbieterin der digitalisierten Zeitschriften auf E-Periodica. Sie besitzt keine Urheberrechte an den Zeitschriften und ist nicht verantwortlich für deren Inhalte. Die Rechte liegen in der Regel bei den Herausgebern beziehungsweise den externen Rechteinhabern. Das Veröffentlichen von Bildern in Print- und Online-Publikationen sowie auf Social Media-Kanälen oder Webseiten ist nur mit vorheriger Genehmigung der Rechteinhaber erlaubt. [Mehr erfahren](#)

Conditions d'utilisation

L'ETH Library est le fournisseur des revues numérisées. Elle ne détient aucun droit d'auteur sur les revues et n'est pas responsable de leur contenu. En règle générale, les droits sont détenus par les éditeurs ou les détenteurs de droits externes. La reproduction d'images dans des publications imprimées ou en ligne ainsi que sur des canaux de médias sociaux ou des sites web n'est autorisée qu'avec l'accord préalable des détenteurs des droits. [En savoir plus](#)

Terms of use

The ETH Library is the provider of the digitised journals. It does not own any copyrights to the journals and is not responsible for their content. The rights usually lie with the publishers or the external rights holders. Publishing images in print and online publications, as well as on social media channels or websites, is only permitted with the prior consent of the rights holders. [Find out more](#)

Download PDF: 05.04.2026

ETH-Bibliothek Zürich, E-Periodica, <https://www.e-periodica.ch>

STURA-Triebachsanhänger

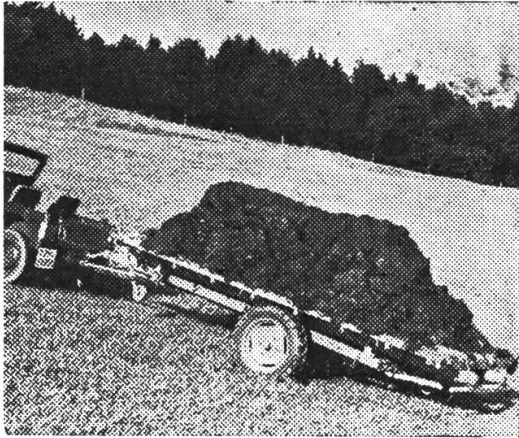

Spitzenleistungen vollbringen Sie mit der Triebachse
Keine Abhängigkeit mehr von Witterung und Gelände
an jeden Ein- und Zweiachstraktor anpassbar

Lassen Sie sich beraten durch die Herstellerfirma

STURA AG.
UESSLINGEN bei Frauenfeld
Telefon 054 9 31 68

● Fülle Treibstoff nie bei laufendem Motor ein!

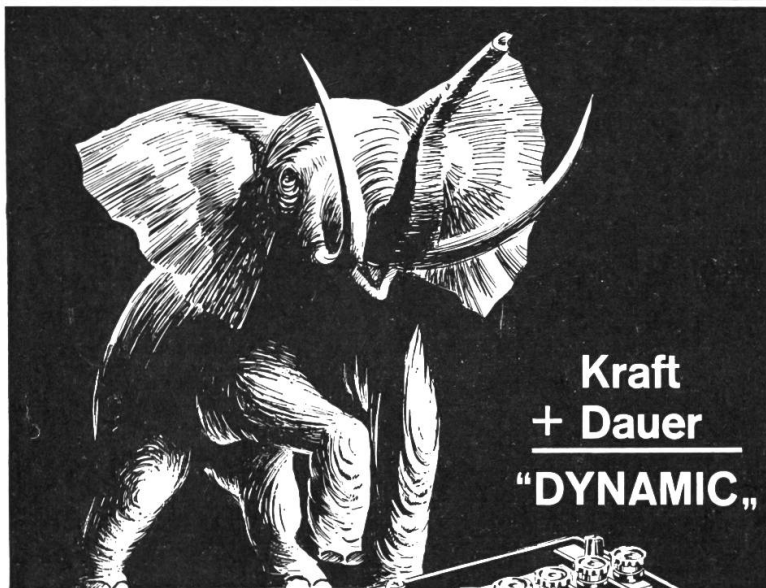

Kraft
+ Dauer
"DYNAMIC"



LECLANCHÉ ^S_A YVERDON



PERROT-Regen — fruchtbarer Regen !

höhere Erträge, gute Qualitäten, frühere Ernte, wirksamer Schutz gegen Trockenheit und Frost, schneller Aufbau, kein Unterhalt, betriebssicher

Ihr Spezialist für alle Beregnungsfragen:



LANDTECHNIK AG

DÜDINGEN FR

Telephon (037) 4 34 23 / 24



John Bull - Ceat - Vredestein

Unser Verkaufsprogramm umfasst **REIFEN** für:

Traktoren

Personenwagen (auch «M + S»)

Lastwagen und Industriefahrzeuge

Verlangen Sie in Ihrem Interesse unsere preisgünstige Offerte:

Peter Goldschmid + Co., Zürich 9/48

Mürtschenstrasse 30 Telefon 051 / 54 51 20



Sämaschine NODET für Dreipunkt

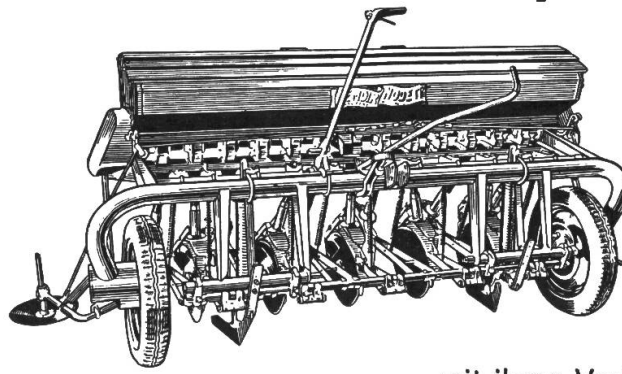

mit ihren Vorteilen

- Lieferbar mit gewöhnlichen Scharen oder Scheibenscharen
- Mit kräftigem Rohrrahmen
- Beidseitiger Antrieb
- Das Saatgut fließt nach vorn, kann somit vom Führersitz aus beobachtet werden.

Mit dem KROMAG in die Hackfruchternte

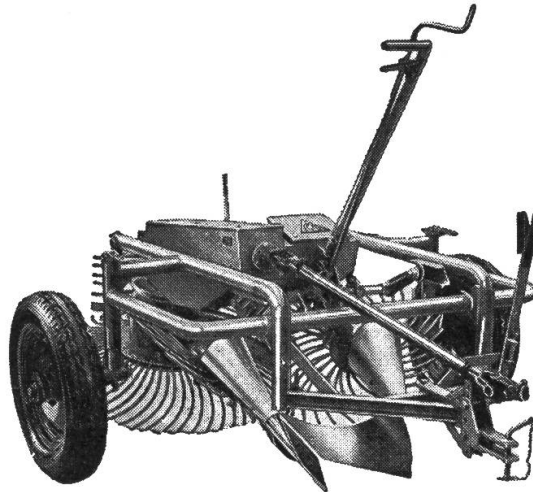

- Spart Zeit, und gräbt Ihre Kartoffeln sehr schonend
- Bewährt sich ganz besonders in schwierigen Verhältnissen
- Auch in Hanglagen ist einwandfreie Arbeit möglich
- Kein Kriechgang erforderlich.



H.-R. WYSS
Konstruktionswerkstätte
Vernand s. Lausanne
Tel. 021 / 4 61 30

Ich wünsche Prospekt, Vorführung von

Name

Vorname

Ort

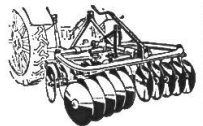
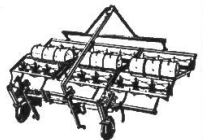
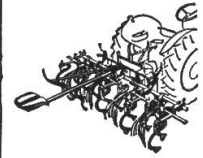
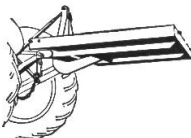
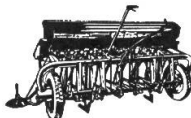
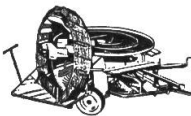
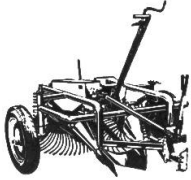
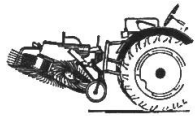

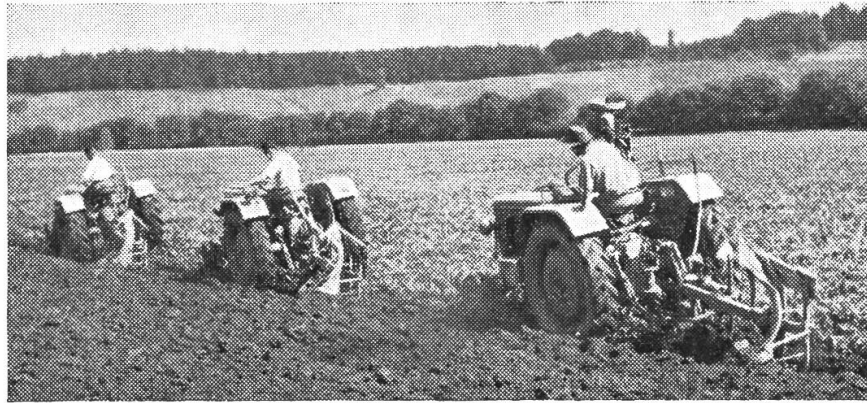

Schmid-ANBAUWENDEPFLÜGE **Einfache, robuste Bauart** -WINKELDREHPFLÜGE

Verschiedene Modelle und Ausführungen passend zu allen Traktortypen. — Auf Wunsch mit eingebauter Bruchsicherung. Beste Referenzen, Unverbindliche Vorführungen.

A. SCHMID'S ERBEN, Pflugfabrikation, Andelfingen/ZH Telefon (052) 4 11 93



An **Hans Merk,**
Maschinenfabrik, Dietikon/ZH
Telefon (051) 88 91 21

Senden Sie mir den interessanten Prospekt über den kleinen PULLAX nebst Preisen.

Name:

Genauere Adresse:

.....

..... TR

Der kleine Merk Pullax kommt

Der PULLAX, 4-Rad-Antrieb, Steuer-
rad-Achsschenkel-Lenkung, Portalach-
sen für grosse Bodenfreiheit, mit allem
Zubehör, betriebsbereit zum Aufsetzen
der Holzbrücke zum

sensationellem Preis ab **Fr. 8900.—**

Vor allem: die gleiche Qualität des be-
rühmten grossen PULLAX 18 PS, der
bereits in über 100 Exemplaren verbrei-
tet ist.

Ausgestellt an der OLMA 1961
Stand im Freien.

Zeitlos und wertbeständig ist der „Bure-König“-Motormäher-Einachstraktor

8 Vor- und 8 Rückwärtsgänge,
kombinierbar mit 4-Gang-Seil-
winde,
Eingrasvorrichtung,
Heuerntemaschinen,
Kartoffelroder und neu:

Triebachs-Anhänger mit Hand- und Fusskupplung, 4 Vorwärtsgänge, 1 Rückwärtsgang.

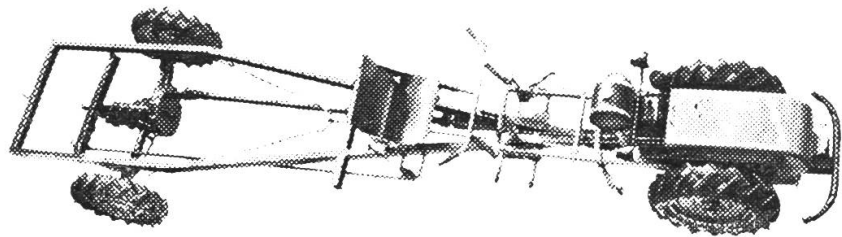

Durch Verstellen des
dritten Punktes kann
die Neigung der
Körbe verstellt werden

3-Punktbefestigung

Exzenter-Hub je nach
Bodenart Schwingung
verstellbar

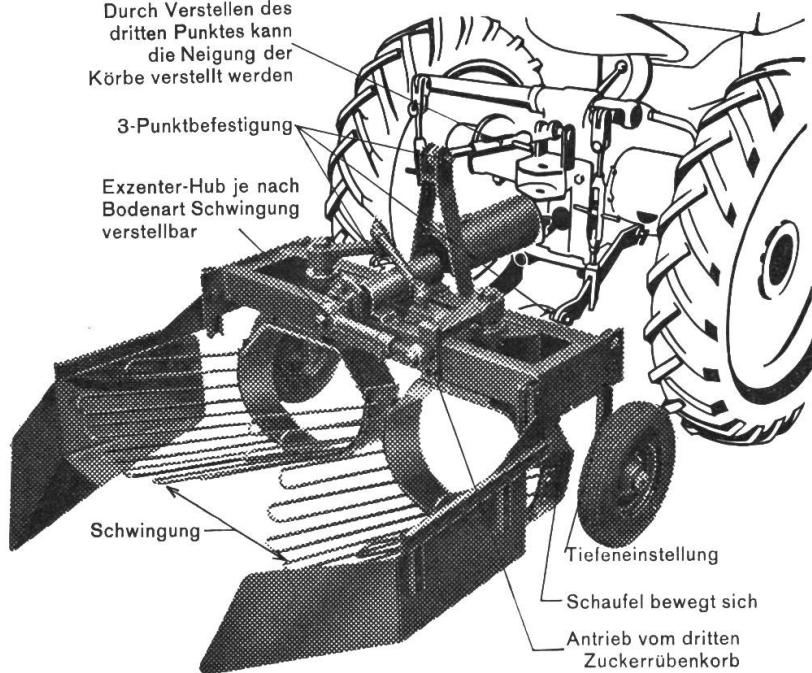

Schwingung

Tiefeneinstellung

Schaufel bewegt sich

Antrieb vom dritten
Zuckerrübenkorb

**Bessere Kartoffelpreise durch
Qualität! Sorgfältige und
doch rationelle Ernte mit dem**

„Bure-König“ Vorrats-Siebroder

Anbau an Traktoren mit
3-P-Hydraulik,
2reihig für Kartoffeln
3reihig für Zuckerrüben
Kraftbedarf = Leerlaufgas –
nahezu wartungsfrei – preisgün-
stig.

Neu: Scheibenseche für stark
verunkrautete Aecker, erhöhen
auch Steigfähigkeit am Hang,
beim Fahren in der Schichten-
linie.

Zusatzroste zum Roden von
Saatkartoffeln aus sandigem
Boden.

**Neu: Sammelroder zum Anbau
an Vorratsroder.**

Auffallend kurzer Absiebweg,
weil Hauptabsiebarbeit schon
im Vorratsroder geleistet wird.
Grosse Leistungssteigerung.
Schlagschadenfreie Kartoffel-
ernte, selbst bei sehr steinigem
Boden. Sammelroder in 3 Teile
zerlegbar – braucht wenig
Platz.

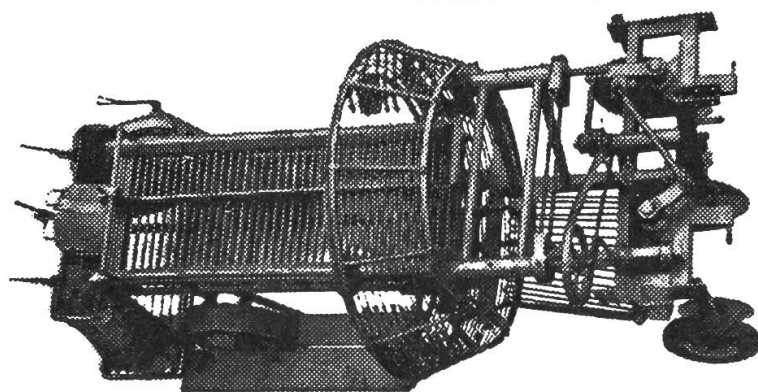

F. U. E. BUR, LUZERN

Obergrundstr. 125, Tel. 041 2 92 92

Offerte für

- a) Motormäher/Tr.-Anhänger
- b) Vorratsroder/Sammelroder

Adresse:
..... TR

Traktor-Anbaugeräte „Wängi“

Einzigartig in der Leistung. Unverwüstlich im Gebrauch.

Graszettmaschine

zum Aufsatteln mit sechsteiligem Haspel und Höhenregulierung

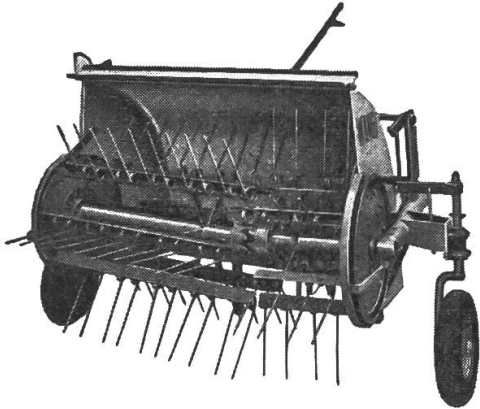

Zapfwellen-Heuwender

mit Schrägstellung zum Mahdenzetten Gabelverstellung für Grün- und Dörrfutter

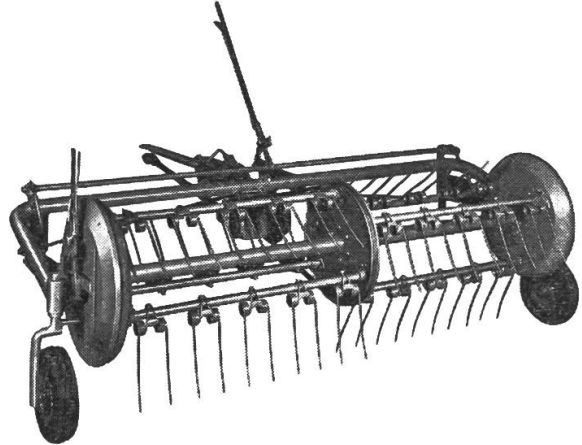

Unsere Traktor-Anbaugeräte haben Keilriemenantrieb, sind äusserst solid und zweckmässig gebaut und leisten bei jedem Futter eine einwandfreie Arbeit. Alle stark beanspruchten Lagerstellen sind mit Kugellagern versehen. — Verlangen Sie bitte Prospekte und Preisliste.

Maschinenfabrik Wängi A. G., Wängi TG

Telefon (054) 9 52 02

Olma 1961, Halle 5a, Stand 566

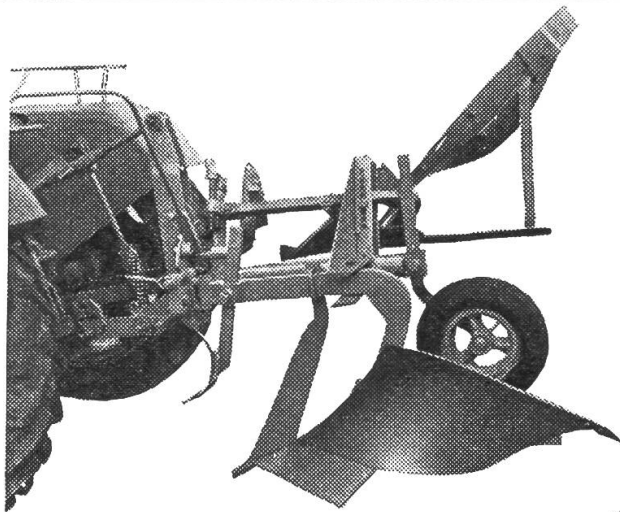

Überall V O G E L-Anbaugeräte

„Vogel“-Anbaupflüge haben sich auch in schwierigsten und ausserordentlichen Bodenverhältnissen bewährt, da erweist sich Konstruktion, Solidität u. Leistung eines Anbaupfluges. - Das Fabrikationsprogramm umfaßt **Wende- und Winkelpflüge** in verschiedenen Ausführungen. - Bei Anschaffung eines Anbaupfluges verlangen Sie Offerte und Vorführung! - Auch liefere ich **hydraulische Hebevorrichtungen** mit 3-Punkt-Aufhängung für ältere Traktoren, von denen jeder Besitzer begeistert ist.

„Vogel“-Kultivator mit den soliden Annszinken am **Vielzweckrahmen**, der als **Geräteträger** auch für **Anbaueggen** und **Viel-fachgerät** gebaut ist.

Derjenige Bauer, der rechnet, kauft „Vogel“-Anbaugeräte!

Verlangen Sie Offerten und Prospekte von:

Friedr. Vogel, Kölliken

Pflugfabrikation Telefon (064) 3 72 08

 Ihr Besuch an der OLMA in St. Gallen würde mich freuen.

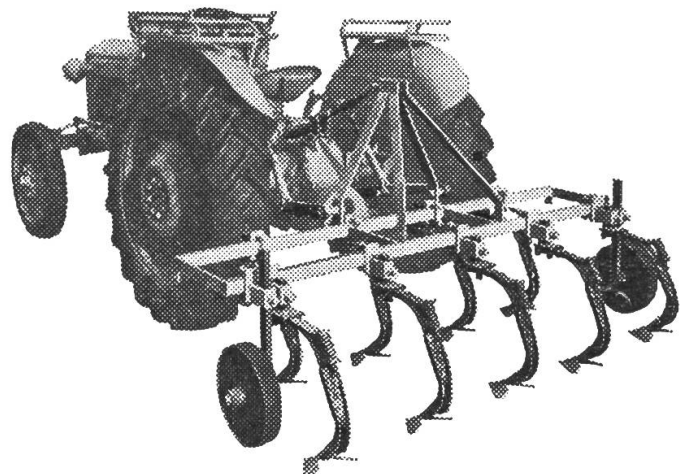

N
73

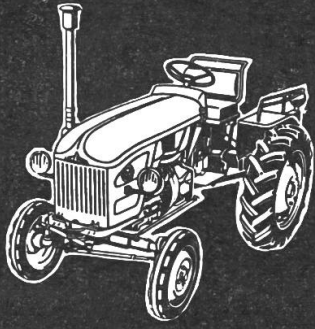

N
72

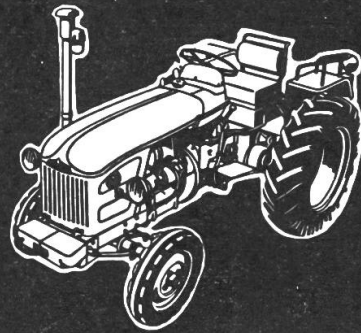

N 73/20 PS
Diesel mit Luftkühlung

N 72/30 PS
Diesel mit Luftkühlung

N 31/35 PS
Benziner mit Wasserkühlung

N 71/35 PS
Diesel mit Wasserkühlung

N 70/40 PS
Diesel mit Luftkühlung

N
31

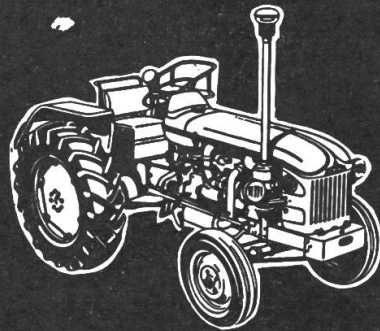

N
71

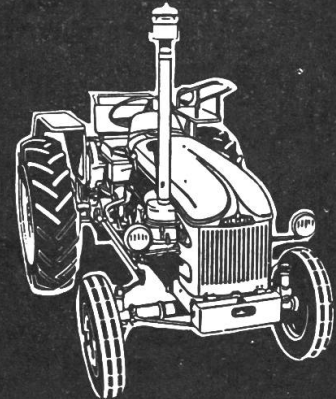

Robuste Traktoren von

N
70

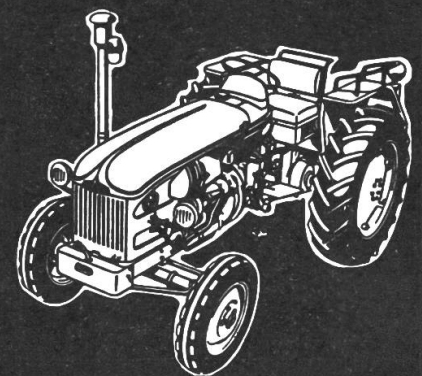

RENAULT



REGENSDORF ZH Riedthofstr. 124 Tel. 051 / 94 48 51

BON

Ich bitte um unverbindliche Zustellung von Prospekten und Angabe des nächsten Vertreters.

Name: _____

Adresse: _____

_____ T