

Zeitschrift: Der Traktor und die Landmaschine : schweizerische landtechnische Zeitschrift
Herausgeber: Schweizerischer Verband für Landtechnik
Band: 21 (1959)
Heft: 5

Werbung

Nutzungsbedingungen

Die ETH-Bibliothek ist die Anbieterin der digitalisierten Zeitschriften auf E-Periodica. Sie besitzt keine Urheberrechte an den Zeitschriften und ist nicht verantwortlich für deren Inhalte. Die Rechte liegen in der Regel bei den Herausgebern beziehungsweise den externen Rechteinhabern. Das Veröffentlichen von Bildern in Print- und Online-Publikationen sowie auf Social Media-Kanälen oder Webseiten ist nur mit vorheriger Genehmigung der Rechteinhaber erlaubt. [Mehr erfahren](#)

Conditions d'utilisation

L'ETH Library est le fournisseur des revues numérisées. Elle ne détient aucun droit d'auteur sur les revues et n'est pas responsable de leur contenu. En règle générale, les droits sont détenus par les éditeurs ou les détenteurs de droits externes. La reproduction d'images dans des publications imprimées ou en ligne ainsi que sur des canaux de médias sociaux ou des sites web n'est autorisée qu'avec l'accord préalable des détenteurs des droits. [En savoir plus](#)

Terms of use

The ETH Library is the provider of the digitised journals. It does not own any copyrights to the journals and is not responsible for their content. The rights usually lie with the publishers or the external rights holders. Publishing images in print and online publications, as well as on social media channels or websites, is only permitted with the prior consent of the rights holders. [Find out more](#)

Download PDF: 03.04.2026

ETH-Bibliothek Zürich, E-Periodica, <https://www.e-periodica.ch>

Aufladen von schwerem Grünfütter für Silo und Grastrocknung, von angedörртом Gras für die Welksilage, von halbdürrem Heu oder Emd für die Heustockbelüftung und von Zuckerrübenblatt . . .

alle diese schweren, ja unbeliebten Arbeiten, die zudem häufig in Arbeitsspitzen fallen, kann Ihnen unser DIADEM-Ladegerät abnehmen. Seine Pickup-Trommel nimmt das Futter sauber vom Boden auf und fördert es auf den Wagen. Das Gerät wird einfach zwischen Traktor und Wagen gekoppelt. Weitere Einrichtungen sind nicht nötig.

Verlangen Sie unsern Spezialprospekt.

Ladearbeit ist Schwerarbeit

Diadem macht sie leichter

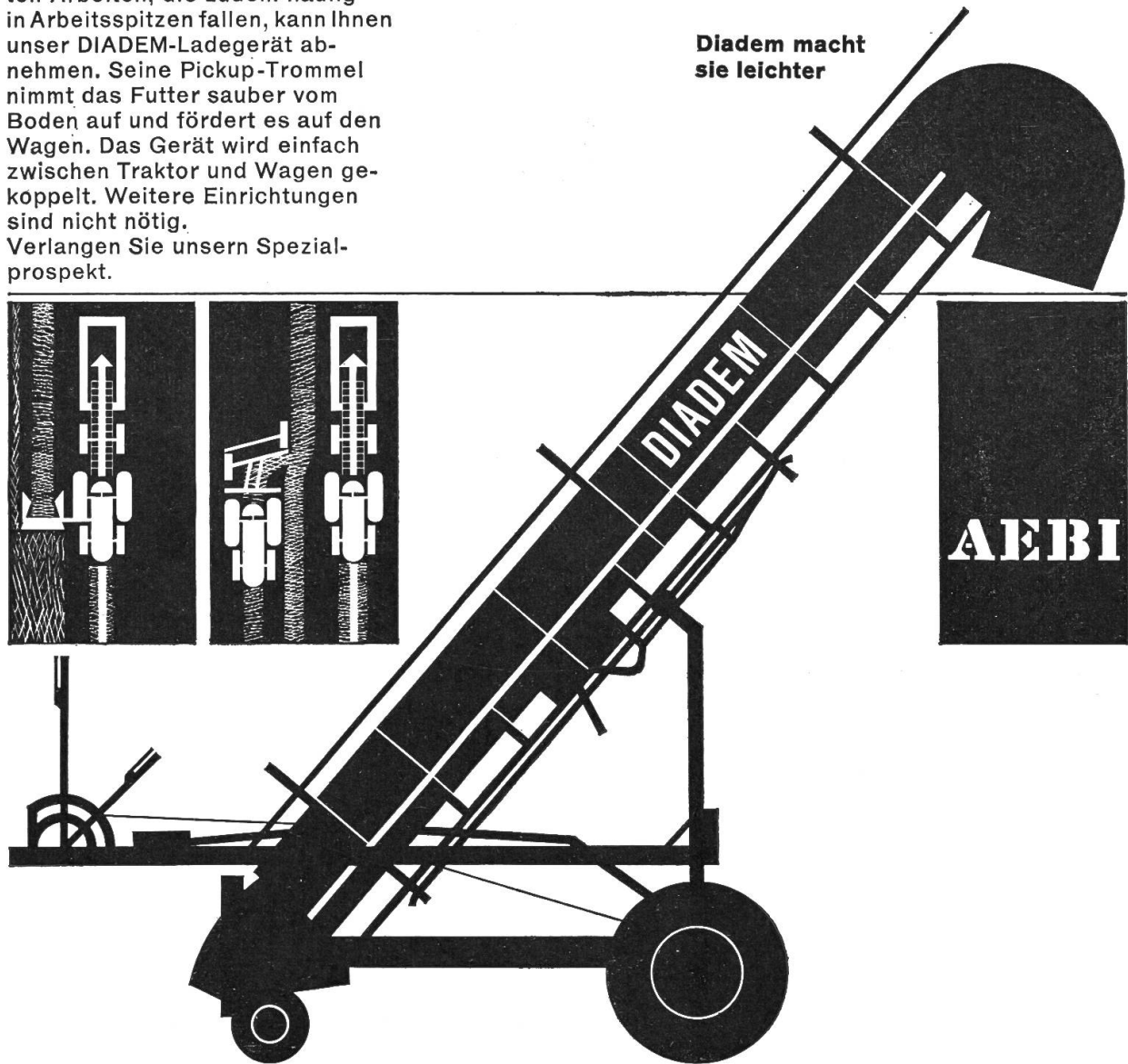

Schicken Sie mir unverbindlich den Prospekt über das Ladegerät DIADEM

Adresse:

Ausschneiden und in offenem Umschlag mit 5 Rp. frankiert einsenden an
AEBI & Co AG Maschinenfabrik
Burgdorf Telephon 034 / 2 33 01

Coupon

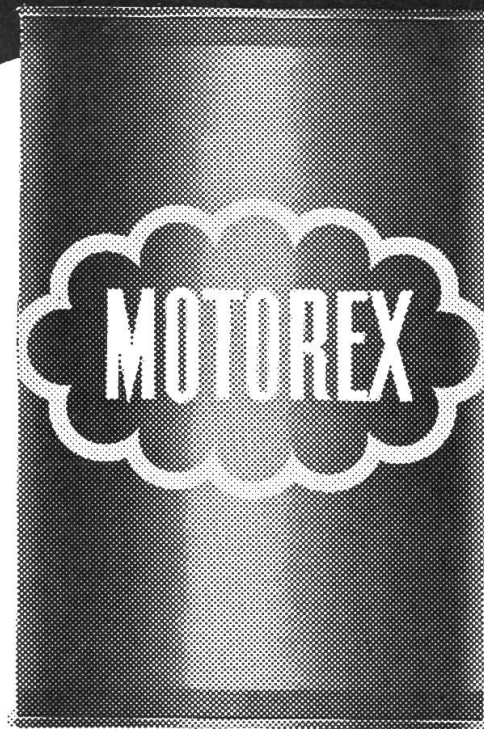

Mit
Motor-Oil
Motorex
Maximale
Motorenpflege

**Sind Sie sicher
 dass Ihr Motor
 einwandfrei
 geschmiert ist? —
 Mit Motor-Oil MOTOREX
 unbedingt!**

Bezugsquellen-Nachweis
 durch
 Bucher & Cie AG
 Langenthal
 MOTOREX-Import
 Tel. 063 / 2 15 63 / 2 36 30

Haben Sie sich schon einmal überlegt, welches finanzielle Risiko wir mit der MOTOREX-Qualitäts-Vollgarantie eingehen würden, wenn wir nicht mit Sicherheit wüssten, dass auch bei extremsten Anforderungen nichts passieren kann?

Beachten Sie unsere **Vollgarantie**: Jede an einem mit Motor-Oil MOTOREX geschmierten Motor auftretende Reparatur, die auf eine mangelhafte Oelqualität schliessen lässt, wird von uns übernommen. Sie haben lediglich ein Muster des von Ihnen verwendeten MOTOREX an die Eidg. Materialprüfungsanstalt in Zürich einzusenden. Lautet der Befund dieser neutralen Instanz dahin, dass die Schmierwirkung unseres Markenöeles ungenügend sei, haften wir für die vollen Reparaturkosten. Bei allen Fahrzeugen, für die während der Garantiezeit von der betreffenden Motorenfabrik andere Motorenoele vorgeschrieben werden, haften wir bei Verwendung von MOTOREX voll für alle eintretenden Schäden, falls die oben angeführten Voraussetzungen erfüllt sind.

Wählen Sie das Sichere, kaufen Sie Motor-Oil MOTOREX!

10 000

Hürlimann TRAKTOREN

Am 24. März 1959
wurde der 10 000. Hürlimann-
Traktor fertiggestellt.

*Dieser Jubiläums-Traktor D 70
wird Ihnen geschenkt*

Jeder Landwirt, der in der Zeit vom 3. April 1959 bis 31. Dezember 1959 einen neuen Hürlimann-Traktor bestellt, erhält mit dem Kauf-Vertrag einen Garantieschein mit einer fortlaufenden, eingedruckten Losnummer und ist damit an der notariell geleiteten Verlosung dieses Traktors beteiligt. Eine einmalige Gelegenheit einen der berühmten Hürlimann-Traktoren D 70 geschenkt zu erhalten.

Hans Hürlimann, Traktorenwerke, Wil SG

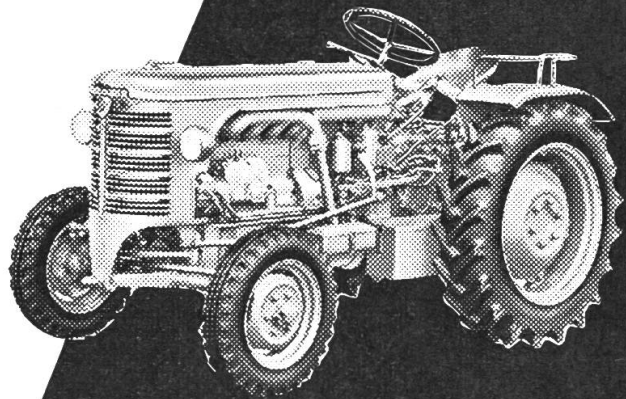

Gratis ein D 70

Was ist der neue



Mit Seilspill im Gleichlauf mit Radantrieb — Arbeit in jedem Gelände bis gegen 100% Steigung, z. B. Pflügen.

Mit langgestelltem Radstand und Brücke — das fantastische Geländefahrzeug mit 4-Rad-Antrieb.

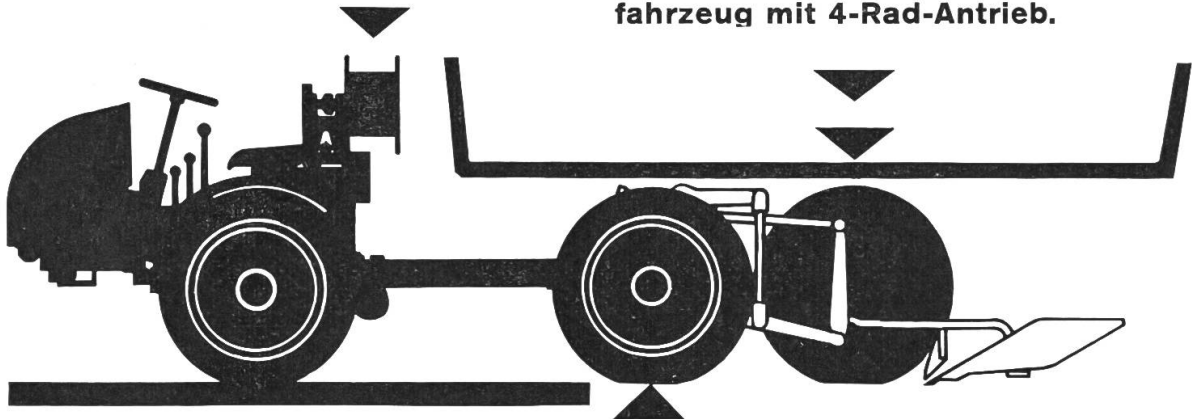

Jedes bekannte Gerät lässt sich anbauen: z. B. Front-Mähbalken, Rotor egge, Baumspritze etc.

Mit kurzgestelltem Radstand und Dreipunkt-Hydraulik — der ideale Vielzwecktraktor mit 4-Rad-Antrieb.

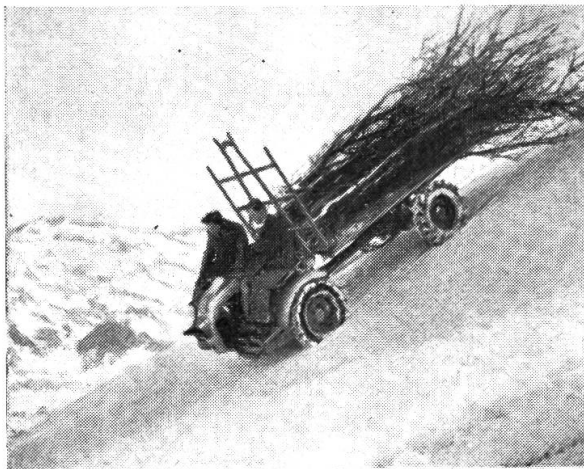

**An Hans Merk
Maschinenfabrik Dietikon / ZH
Telefon (051) 919121**

Senden Sie mir den interessanten Prospekt über den Pullax nebst Preisen.

TR

Name

Genaue Adresse



ASEOL

Hochdruck-Getriebe-Oele für Fahrzeug- und Industriegetriebe

sind kälte- und wärmebeständig, alterungsfest, nicht
schäumend und korrosionssicher.

Adolf Schmidts Erben AG., Bern

Für Ihre Pneu. große Ersparnisse



AUFGUMMIERUNG
von sämtlichen Dimensionen,
mit allen Profilen

Durch das IMA 1955 anerkannt

Vertreter:

Zentral- und Ostschweiz: A. Marti, Baselstr. 53, Luzern

Aargau, Solothurn, Basel: H. Eichenberger, Drehtannen-
strasse 38, Olten

Bern, Schaffhausen: K. Meier, Schlehdornweg 8, Thun

Westschweiz: H. Clerc, Voltaire 9, Lausanne

VACU-LUG TRACTORS PNEUS S.A.

Fabrik in LA TOUR-DE-PEILZ (VD)

Telephon 021 / 5 61 55

Gute Ernte mit LANZ-Mähdreschern

Selbstfahrer MD 35 S

Schnittbreite 2,60 m

Leistung bis zu 3000 kg/Std.

Perkins-Dieselmotor L 4, 62 PS

Die rationelle Maschine für
Lohndreschereien

Einwandfreier Mäh- und
Standdrusch

Doppelte Saugwindreinigung

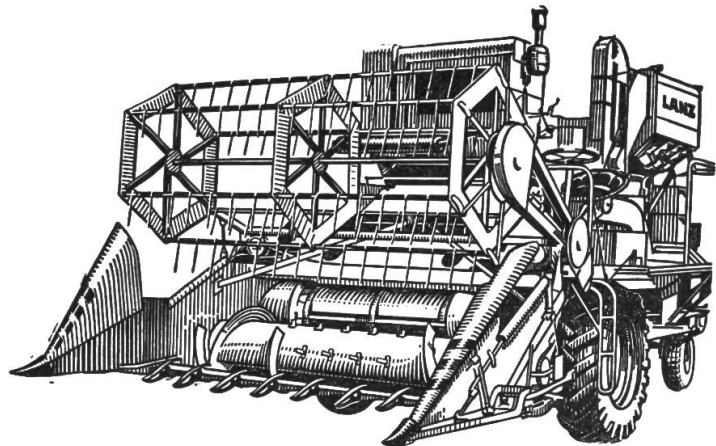

Die Erfolge der LANZ-Mähdrescher beruhen nicht zuletzt auf der langjährigen Erfahrung von LANZ im Bau von Dreschmaschinen.

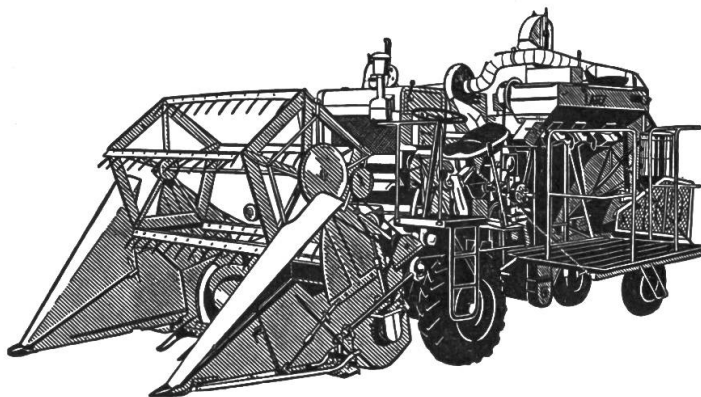

Selbstfahrer MD 18 S

Schnittbreite 1,90 m

Leistung bis zu 1800 kg/Std.

Mercedes-Dieselmotor 32,5 PS

Speziell für Grossbetriebe gebaut, eignet er sich dank seiner Wendigkeit sehr gut auch für kleinere Parzellen. Spezieller Entgranner, gute, sichere Arbeitsleistung.

MATRA ZOLLIKOFEN

Tel. (031) 65 01 06

N
O
B

Ich wünsche Unterlagen betr. den LANZ-Mähdrescher, Modell

Name:

Adresse:

(Bitte ausschneiden und in offenem Umschlag, mit 5 Rp. frankiert, senden an Matra Zollikofen. T

Wir liefern LANZ-Mähdrescher

Selbstfahrer: MD 35 S + MD 18 S

Gezogene: MD 195 + MD 14 Z

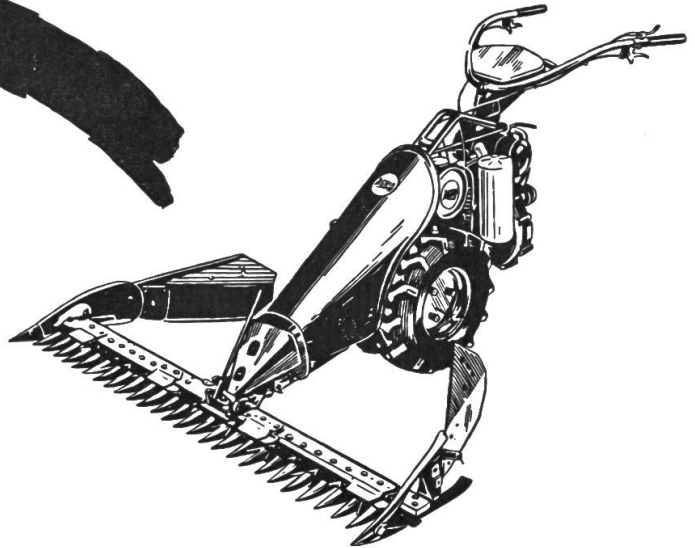

Mehr als 100000 AGRIA-

Maschinen sind in den letzten 10 Jahren in 67 Ländern zu unentbehrlichen Helfern ihrer Besitzer geworden! Ein grosser Teil davon entfällt auf den Spezialmotormäher Type 1300, der dank seiner überragenden Mähleistung am Steilhang in Berggebieten Eingang gefunden hat, die früher dem Motormäher verschlossen waren. Aber auch im Flachland hat dieser leichte, wendige Motormäher begeisterte Besitzer gefunden. Vergessen Sie nie: AGRIA garantiert für Qualität und Fortschritt!

AGRIA-Landmaschinen AG.
Rüdtligen 14/3 BE Tel. 034/3 26 64

AGRIA

Verlangen Sie noch heute unseren Prospekt oder noch besser eine Gratisvorführung!

Grunder

bietet dem Landwirt die preisgünstige

Arbeitseinheit Traktor + Pflug

Die Grundlage jedes Bauernbetriebes!

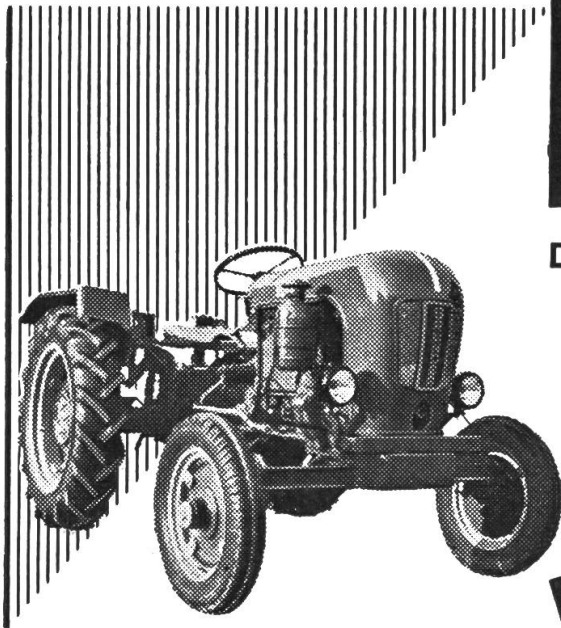

GRUNDER TK 15L

12 PS luftgekühlter Diesel-Motor
wirtschaftlich, leistungsfähig, vielseitig!
8-Gang-Getriebe (Kriechgänge)
Nebst der Grund-Arbeitseinheit
Traktor + Pflug: stark ausgebaute
Gerätereihe mit: Ackerfräse,
Rotieregge, Vielfachgeräte, Seilwinden,
Mähapparat, Antriebspoulie,
Triebachsanhänger usw.

**GRUNDER, der ideale
Schweizer-Vielzwecktraktor!**

Eine Einheit — ein Preis!
Fr. 8 190.—

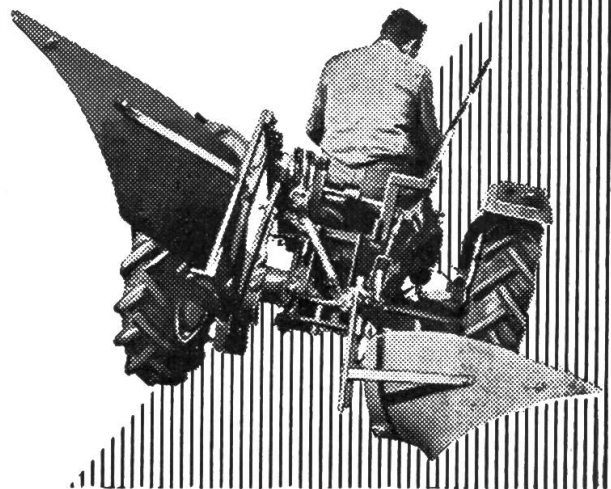

Grunder
MASCHINENFABRIK IM NIEDERSCHÖNTHAL FÜLLINSDORF (BL) A. GRUNDER & CO., A.-G. TEL. (061) 84 34 34

COUPON

Ausschneiden u. in offenem Couvert, mit 5 Rp. frankiert, einsenden

Senden Sie mir unverbindlich Gratisprospekt Nr. 26 über _____

Name: _____ Vorname: _____ Straße/Hof: _____

Wohnort: _____ Kanton: _____

40 Jahre GRUNDER
40 Jahre Erfahrung!
Fortschritt und
Qualität!

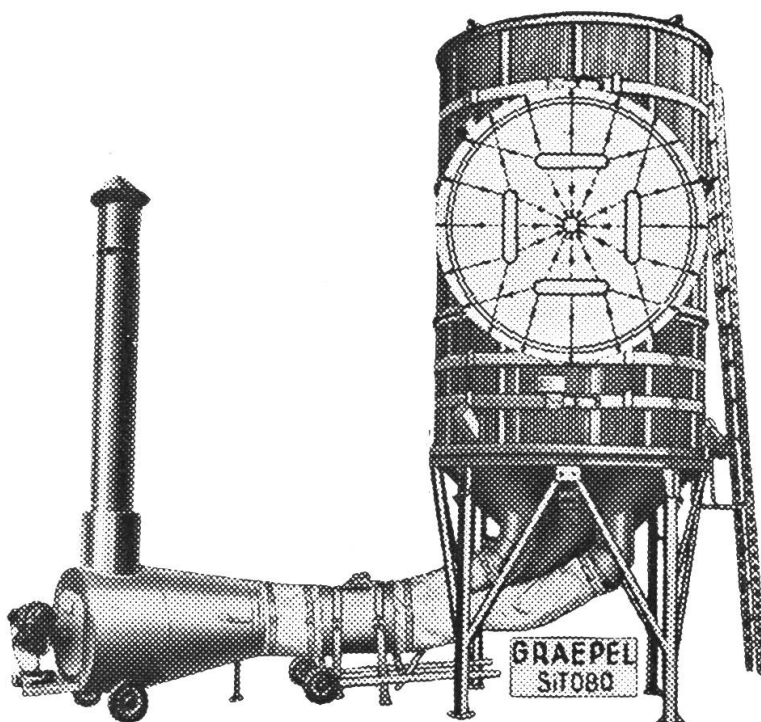

GRAEPEL- SILOS für

Getreide und alle Körnerfrüchte wie Mais, Raps u.a. Geringer Platzbedarf. In allen Grössen für landw. Klein- und Grossbetriebe, Genossenschaften, Mühlen, Saatzuchtbetriebe usw. lieferbar.

GRAEPEL-Silos ermöglichen:

1. Schnelle und sichere **Trocknung**.

Vollautomatisch. Elektrische oder Ölheizung. Trocknungsleistung bis 2½ t um 5% in 1 Stunde. Im GRAEPEL-Silo ruht das Korn und hat genügend Zeit, bei einer die Keimfähigkeit bewahrenden Temperatur vollkommen auszuschwitzen, so dass auch der Mehlkörper im Korninnern gut durchgetrocknet wird. Kein wiederholter Durchlauf, sondern nur eine Füllung und eine Entleerung des Silo-Inhaltes. Auch für kleinere Mengen einstellbar. Geringe Betriebskosten.

2. Zuverlässige **Frischhaltung** auch von feuchtem Getreide.

3. Gesunde und saubere **Lagerung**, geschützt vor Ungeziefer und Diebstahl.

● **Niedrige Anschaffungskosten** ● **1a Schweizerische Referenzen**

Nähere Auskünfte und Zusendung von Prospekten durch:

C. Hemmerling - Gutzwiller, Zürich 44

Hochstrasse 40 Telefon (051) 24 70 19

Generalagentur:

AG. für den Verkauf von Continental-Gummiwaren, Utoquai 31, Zürich. Tel. 051 / 34 44 36

Depots:

Zürich: Tebag AG., Lavaterstr. 66	051/27 01 70
Schlieren/ZH, Güterstrasse 7	051/98 93 32
Basel, Güterstrasse 97	061/34 08 50
Bern, Kapellenstrasse 26	031/3 34 45
Biel/Bienne, Freiburgstrasse 5	032/2 13 92
Chur, Reichsgasse 29	081/2 10 15
Genève, 5, rue Sismondi	022/32 88 11
Lausanne, Chemin de la Prairie 3	021/24 20 44
Lugano, Via Dufour 1	091/2 19 83
Olten, Jurastrasse 25	062/5 29 06
Samedan, Gebr. Kuoni AG.	082/6 52 42
Vaduz/FL, Auelestrasse 481	075/2 21 92
Winterthur, Im Hessengüetli 1	052/2 52 27



Ein erfolgreiches Gespann

Reiter und Pferd sind dann erfolgreich, wenn beide höchste Leistungen vollbringen. Und wie ist es in der landwirtschaftlichen Praxis? Ein guter Traktor wird dann besonders leistungsfähig sein, wenn seine Reifen auf Straßen und auf Böden mit unterschiedlicher Beschaffenheit besonders leistungsstark und zuverlässig sind. Zu einem guten Traktor gehören deshalb Continental-Farmer-Reifen, die durch



- erhöhte Zugkraft
- verbesserte Selbstreinigung
- lange Lebensdauer

wichtige Voraussetzungen für einen wirtschaftlichen Traktoreinsatz erfüllen.

Verlangen Sie deshalb beim Reifenkauf zu Ihrem eigenen Vorteil ausdrücklich



Continental

Farmer-Reifen

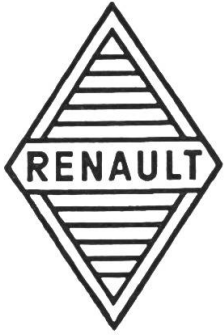

Der neue RENAULT-Traktor ist noch zuverlässiger und noch wirtschaftlicher

Jeder RENAULT-Traktor von
16 bis 35 PS wird nur komplett
ausgerüstet geliefert ohne
jeglichen Preiszuschlag

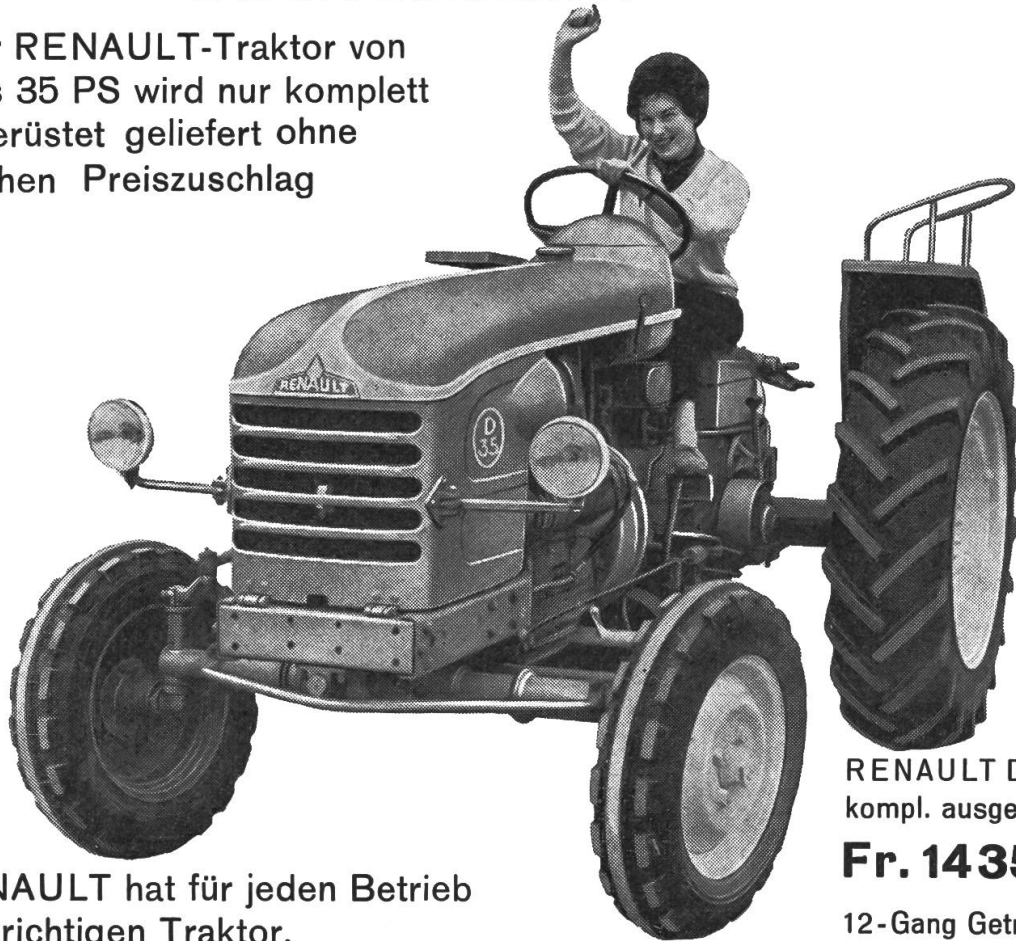

RENAULT hat für jeden Betrieb
den richtigen Traktor.

- D 16 16 PS MWM 2 Zyl. l. gek.
- D 22 22 PS MWM 2 Zyl. l. gek.
- D 30 30 PS PERKINS 2 Zyl. w. gek.
- E 30 30 PS Benz. Renault 4 Zyl. w. gek.
- D 35 35 PS MWM 3 Zyl. l. gek.

RENAULT D 35
kompl. ausgerüstet

Fr. 14350.-

12-Gang Getriebe
unabhängige Zapfwelle
Doppelkupplung und
Hydraulik Dreipunkt

Vergleichen Sie die niedrigen Preise!
Wir senden Ihnen gerne ausführliche
Prospekte.

Generalvertretung für
die deutsche Schweiz:



AGRO-SERVICE S.A.
Solothurn 2 (Bahnhof)



Name:

Adresse:

Ort:

Kt.

Mit 5 Rappen frankiert in offenem Couvert ein-
senden an:

AGRO-SERVICE SA. SOLOTHURN 2

GUTSCHEIN

Leichtbinder

FAHR

Z10

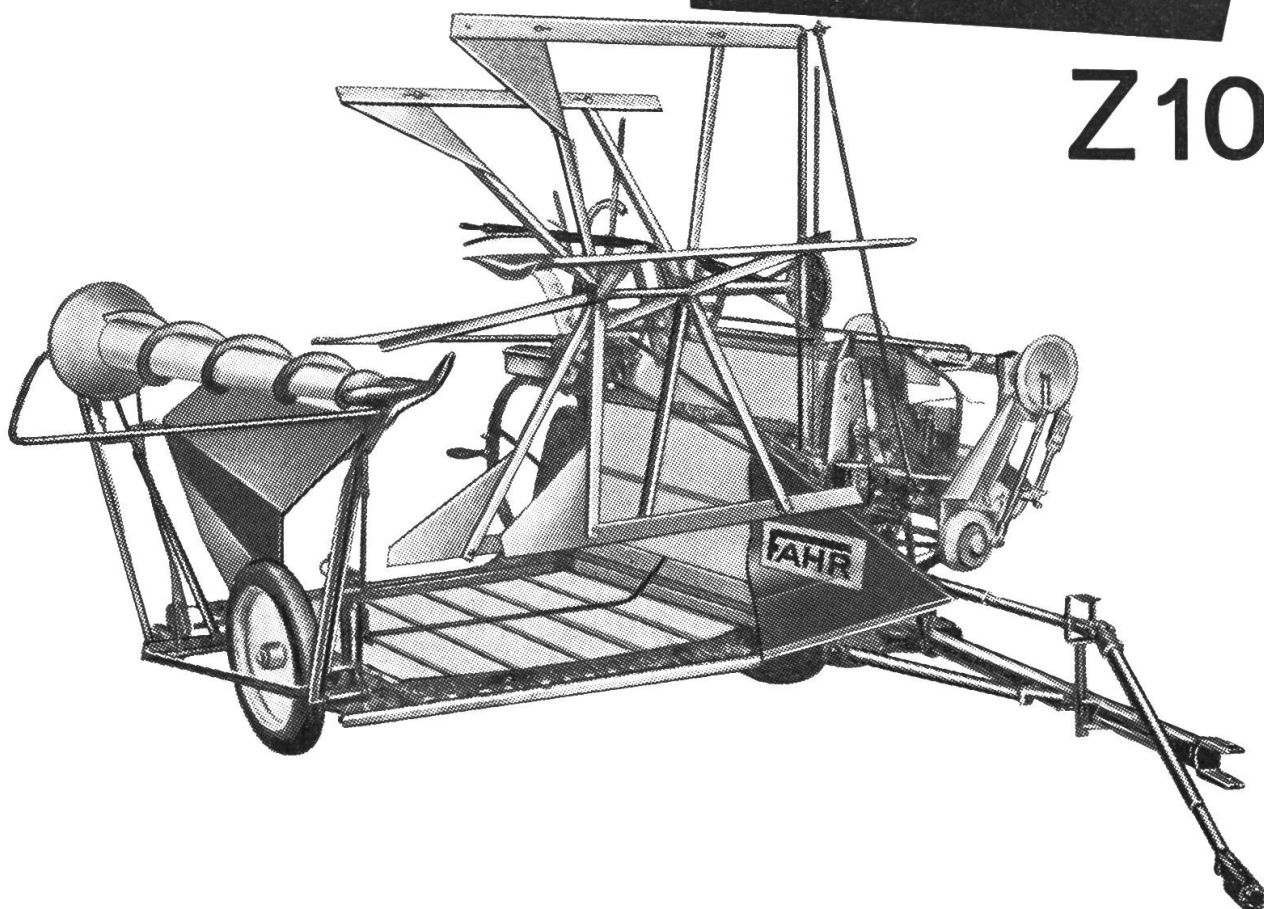

Ein kräftiger Zapfwellen - Leichtbinder mit allen Vorteilen des 3 - Tuch - Systems. Trotz seinem niedrigen Gewicht ein absolut vollwertiger Bindemäher, der auch in schwierigen Ernteverhältnissen eine vorbildliche Arbeit leistet. Kein Umbau von Transport - in Arbeitsstellung!

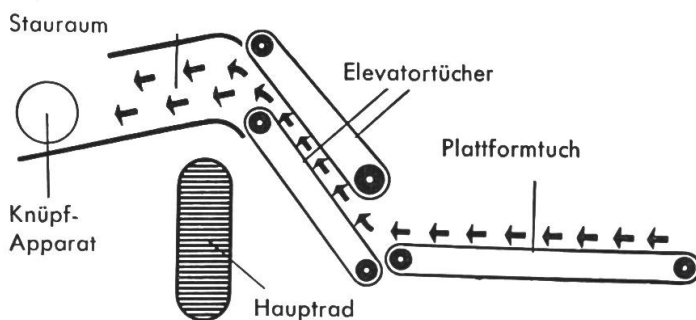

BG 1623

BUCHER-GUYER
Niederweningen-Zürich

Telephon (051) 94 33 22

Das 3 - Tuch - System bringt die Halme schonend u. sorgfältig geordnet zum Knüpf-Apparat. Deshalb die schönen, gleichmässigen Garben, die sich gut aufstellen lassen.