

Zeitschrift: Der Traktor und die Landmaschine : schweizerische landtechnische Zeitschrift
Herausgeber: Schweizerischer Verband für Landtechnik
Band: 21 (1959)
Heft: 3

Werbung

Nutzungsbedingungen

Die ETH-Bibliothek ist die Anbieterin der digitalisierten Zeitschriften auf E-Periodica. Sie besitzt keine Urheberrechte an den Zeitschriften und ist nicht verantwortlich für deren Inhalte. Die Rechte liegen in der Regel bei den Herausgebern beziehungsweise den externen Rechteinhabern. Das Veröffentlichen von Bildern in Print- und Online-Publikationen sowie auf Social Media-Kanälen oder Webseiten ist nur mit vorheriger Genehmigung der Rechteinhaber erlaubt. [Mehr erfahren](#)

Conditions d'utilisation

L'ETH Library est le fournisseur des revues numérisées. Elle ne détient aucun droit d'auteur sur les revues et n'est pas responsable de leur contenu. En règle générale, les droits sont détenus par les éditeurs ou les détenteurs de droits externes. La reproduction d'images dans des publications imprimées ou en ligne ainsi que sur des canaux de médias sociaux ou des sites web n'est autorisée qu'avec l'accord préalable des détenteurs des droits. [En savoir plus](#)

Terms of use

The ETH Library is the provider of the digitised journals. It does not own any copyrights to the journals and is not responsible for their content. The rights usually lie with the publishers or the external rights holders. Publishing images in print and online publications, as well as on social media channels or websites, is only permitted with the prior consent of the rights holders. [Find out more](#)

Download PDF: 05.04.2026

ETH-Bibliothek Zürich, E-Periodica, <https://www.e-periodica.ch>

In Bälde wird es notwendig sein, die Traktoren zu kontrollieren, um sie für die bevorstehende Saison betriebsbereit zu machen. Die Wirtschaftlichkeit der Traktoren hängt in erster Linie von der Wartung und Pflege der Motoren ab. Bedingung ist ein guter, gereinigter Treibstoff, sowie regelmässiger Ölwechsel.

Trotzdem ist aber die Bildung von Verbrennungsrückständen im Verbrennungsraum, an den Ventilen und den Auspuffwegen nicht zu verhüten. Sie werden verursacht durch Störungen an der Einspritzanlage, durch schlechte Kompression, infolge fest-sitzender Kolbenringe oder undichter Ventile, sowie durch schlechten Treibstoff. Die Rückstände im Verbrennungsraum haben in der Regel einen allmählichen Leistungsabfall des Motors und einen steigenden Treibstoffverbrauch zur Folge und machen schliesslich eine innere Reinigung und Überholung des Motors erforderlich, wobei kostspielige Teile ausgewechselt werden müssen.

In den letzten Jahren ist nun ein Treibstoffzusatz auf den Markt gekommen, der diese an allen Motoren auftretenden Mängel verhindert. Es handelt sich dabei um Autol-Desolite, das in kleinen Mengen dem Treibstoff zugesetzt wird. Als aktiver Zusatz verbessert es den Verbrennungsprozess. Es hält den Motor von Verbrennungsrückständen frei (bereits vorhandene werden entfernt), schützt vor Korrosion, gibt dem Motor einen weicheren Lauf, spart Unterhaltskosten ein und erzielt bei minimalem Kraftstoffverbrauch eine erhöhte Motorleistung.

Studieren Sie vor der Inbetriebsetzung die technische Schrift der AUTOL AG. in Allschwil-Basel, welche Interessenten kostenlos abgegeben wird.

Traktor-Anbaugeräte «Wängi»

mit dem unübertroffenen Keilriemenantrieb

Graszettmaschine

zum Aufsatteln mit sechsteiligem Haspel und Höhenregulierung

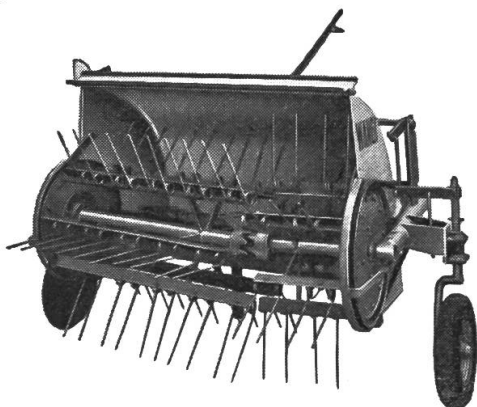

Zapfwellen-Heuwender

für grosse Leistungen, Haspelgeschwindigkeit regulierbar

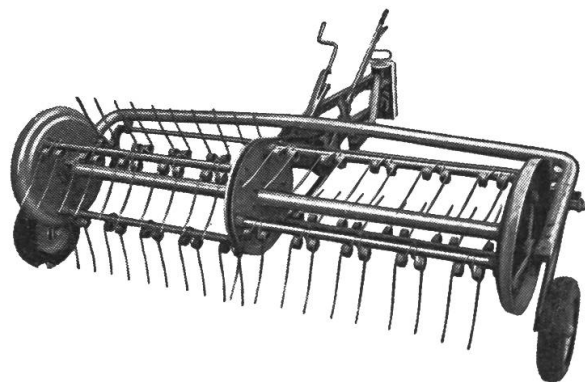

Unsere Traktor-Anbaugeräte sind äusserst solid und zweckmässig gebaut und leisten bei jedem Futter eine einwandfreie Arbeit. Alle stark beanspruchten Lagerstellen sind mit Kugellagern versehen. — Verlangen Sie bitte Prospekte und Preisliste.

Maschinenfabrik Wängi A. G., Wängi TG

Telefon (054) 9 52 02

**«SUPER-POPULAIRE»
der starke, 200 kg schwere
Qualitäts-Düngerstreuer**

Preislich günstig. Streut jeden Dünger einwandfrei. Grosser Streukasten. Nach jahrelangem Gebrauch keine Reparaturen. Modelle für Pferdezug, Traktorzug od. 3-Punkt-Aufsattelung zu gleichem Preise. Eisenräder oder Luftreifen. Alle sofort lieferbar.

Prospekt und Referenzen durch

E. Griesser, Andelfingen 1 (ZH)

Telefon (052) 4 11 22

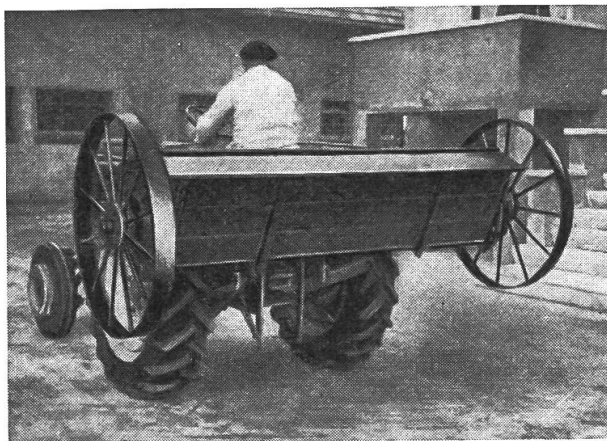

**VACU-LUG
TRACTORS PNEUS S.A.**

FABRIK IN

LA TOUR-DE-PEILZ

*für die Renovation Ihrer
abgenützten Traktoren-
Reifen. Durch das IMA
im Jahre 1955 anerkannt*

- 1** Nach der Renovation sofort fahrbereit, ohne Lagerung.
- 2** Sämtliche Dimensionen.
- 3** Sämtliche Profile
- 4** Gleiche Garantie wie auf neuen Reifen
- 5** Preis: 60 % eines neuen Reifens



Ihr Motor wird wieder neuwertig

durch Feinbohren der Zylinder, Rundschleifen der Kurbelwelle, Einsetzen neuer Kolben, Lager, Ventile usw.

Verlangen Sie Offerte und Sie werden über meine günstigen Preise erstaunt sein.

Garagen für Aus- und Einbau in verschiedenen Ortschaften.
Austauschmotoren vorhanden 6 Monate Garantie

K. MOSER Motorenwerkstätte Pfäffikon ZH Tel. (051) 97 57 20



IN BRUGG

Halle 5, Stand 503

hochinteressante Neukonstruktion!

Triebachsanhänger bis 8 t Tragkraft

mit Freilauf, Freilaufsperr, Vor- und Rückwärtsantrieb.
Für Industrietraktoren bis 100 PS.

Ebenso Triebachsanhänger für 1500 kg, passend zu allen
Einachstraktoren.

STURA AG. UESSLINGEN/TG

Anhängerbau — Tel. 054 / 9 31 68

VERALIN 05

Oleoparathion - MAAG für die
Winterspritzung

nicht brennend, nicht färbend, 0,5 %ige Anwendung
von Anfang März bis Austrieb.

VERALIN 1

Oleomalathion-MAAG

brennt nicht, schmutzt nicht, färbt nicht, praktisch
ungefährlich.

1 %ige Anwendung bei Austrieb.

Zur gleichzeitigen Schorfbekämpfung empfiehlt
sich der Zusatz von 0,2 % CUPROMAAG.

DR. R. MAAG A.G. DIELSDORF/ZH

Das neue

PERFECTOL SUPER PENN **ALL-TRAC** -jetzt noch besser!

Nur ein rein pennsylvanisches Motorenöl wie PERFECTOL hat im Gegensatz zu allen andern Ölen **von Natur aus** das beste Kälte-Wärme-Verhalten und eine überragende dauerhafte Schmierkraft.

PERFECTOL, das tausendfach bewährte Motorenöl, wurde noch weiter verbessert und kommt im neuen Kleid «SUPER PENN» zu Ihnen:

- a) als **ALL-TRAC**: Ein wirksames **HD-Öl**, ein Einheits-Ganzjahresöl SAE 20 W - 30 - 40 von überragender Qualität.
- b) als **SPECIAL**: Ein **Premium-Ganzjahresöl** für höchste Ansprüche, wo kein HD-Öl vorgeschrieben ist.

Viele Traktorenhalter fürchten den Uebergang vom bisherigen Öl zu einem andern. Besonders während der Garantiezeit glaubt man sich verpflichtet, nur das Garantieöl zu verwenden. Keine Angst! wir übernehmen für PERFECTOL SUPER PENN volle Garantie auch während der Garantiezeit jedes Motors – denn mit PERFECTOL SUPER PENN kann nichts passieren.

Wir haben jeder Schweiz. Traktorenfabrik und jeder Vertretung ein Muster von PERFECTOL SUPER PENN zugestellt, denn wir wissen, dass dieses Öl von Grund auf besser ist.

OEL-BRACK AG, AARAU



Schluss mit den verschiedenen Ölsorten für Sommer und Winter, für Diesel-, White-Spirit-, Petrol- und Benzinmotoren ...

PERFECTOL SUPER PENN-ALL-TRAC ist ein Einheits-Ganzjahresöl für alle Motoren.



GRATIS

Beim Kauf eines $\frac{1}{1}$ -Fasses PERFECTOL SUPER PENN leihen wir Ihnen unsere bewährte SAFE-OIL-PUMPE. Sie ist sofort am aufgestellten Fass montiert und bringt den letzten Tropfen Öl sauber und mühelos aus dem Gebinde. Das lästige Aufböcken mit all seinen bekannten Nachteilen fällt weg.

Sollte ein ganzes $\frac{1}{1}$ -Fall PERFECTOL für Ihren Betrieb zu viel sein, so können Sie dieses auch in Gebinden zu $\frac{1}{4}$ oder $\frac{1}{2}$ Fass und in Kannen zu 30 Litern beziehen. In diesem Falle stellen wir Ihnen unser handliches Ölmassgefäß leihweise zur Verfügung.

OELBRACK AG., AARAU, Postfach 199, Telefon (064) 2 27 57
Seit 1880 Vertrauenshaus für hochwertige Schmiermittel.

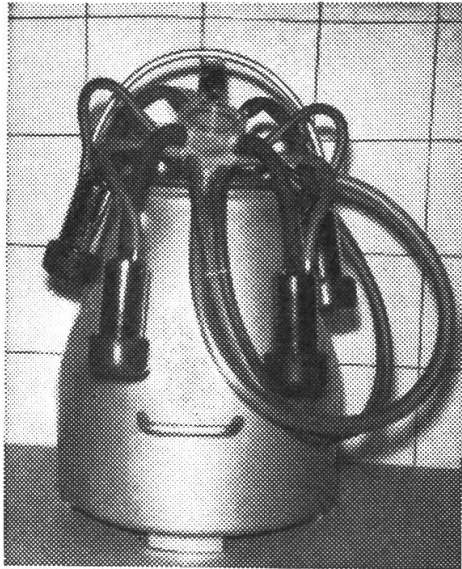

Melkmaschine SENN

(Schweizer-Fabrikat)

**Ausgerüstet mit dem berühmten
Spitzenmelker SENN.**

Vom IMA geprüft und anerkannt.

**Schnelles u. gründliches Melken
bei nur 30 cm Hg Vakuum.**

Das Geheimnis vom guten Melken ist: während dem ganzen Melkakt auf das Euter einen wohligen Reiz auszuüben. Dadurch hält das Einschiessen der Milch an und kann in kürzester Zeit abgenommen werden. Jedes übermässige Reizen der Schleimhäute in den Zitzen, sei es durch grobes Handmelken oder zu grossem Vakuumeinfluss, führt über kurz oder lang zu Störungen . . .

Verlangen Sie das Aufklärungsblatt über den Spitzenmelker SENN von den Fabrikanten

Bächtold & Co., Uster Telefon 051 / 96 96 63

„Dungmix“ Rührwerk und Mistverflüssiger

mit erstaunlicher Leistung,
für jede Güllegrube geeignet, transportabel,
bewährt, ideal. (Patentiert)
Seriose Wiederverkäufer gesucht.

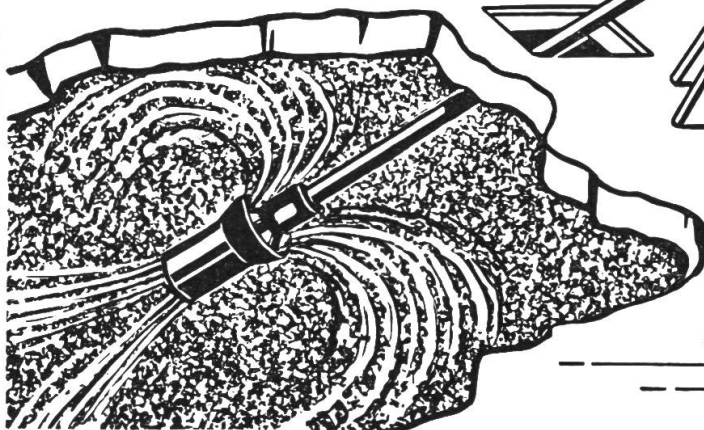

Prospekt / Vorführung wünscht:

W. Bühler, Winterthur

Rütlistrasse 6 Tel. 052 / 6 48 57

Name:

Adresse:

.....

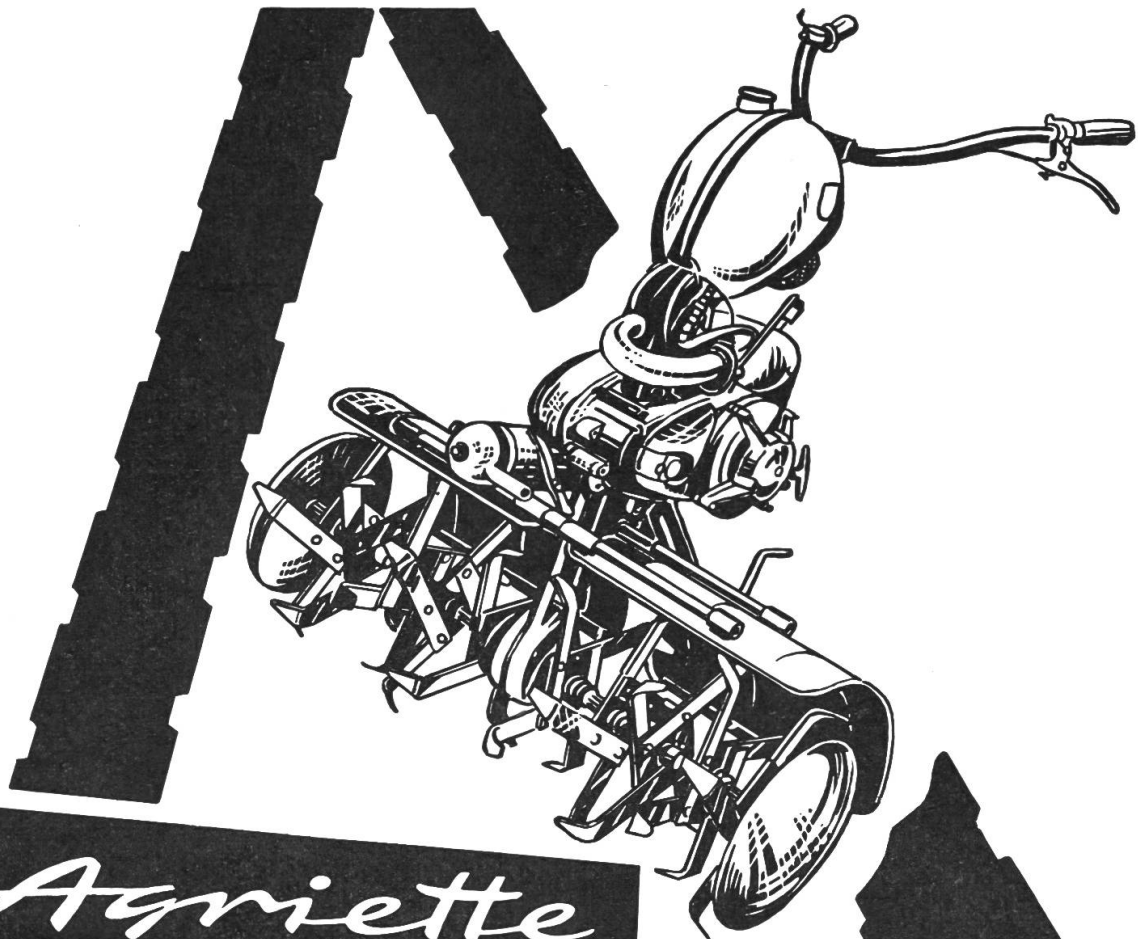

Agriette

die neue

Hacke für Alle!

100 000 AGRIA-Maschinen und zwei Millionen NSU-Motoren brachten die Erfahrung für diese ausgereifte Konstruktion. Rationelle Fertigung und grosse Serien ermöglichen den sensationellen Preis.

von **Fr. 680.-** (Grundmaschine)

Besuchen Sie uns an der Landmaschinenschau Brugg, Stand 616, Markthalle-Soussol

AGRIA

Verlangen Sie sofort unseren Prospekt oder noch besser, eine Gratisvorführung

AGRIA-Landmaschinen AG
Rüdtligen 14/16 BE

Telefon 034 / 3 26 64

Wir suchen Interessenten für modernsten, leistungsfähigen

BLITZHACKER

mit drehbarem Hochauswurf, Sich.-Kupp-

lung, verstellbarer Hacklänge (1-15 cm) mit Elektr. Motor- und Zapfwellenantrieb. Direkter Import. Vorteilhafter Preis.

Prospekte durch **G. Keller, Andhausen-Berg/TG** Tel. (072) 301 53

Ott- Anbau- pflüge

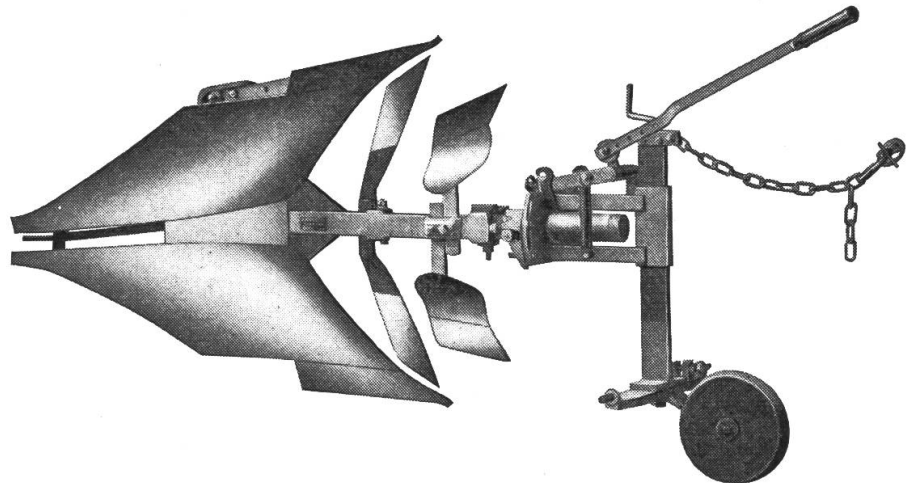

Zeichnen sich durch vorzügliche Arbeitsleistung auch in schwierigen Bodenverhältnissen aus. — Unser Fabrikationsprogramm umfasst Wende- und Winkelpflüge in verschiedenen Grössen. — Wenn Sie beabsichtigen, einen Anbaupflug anzuschaffen, stehen wir zu einer Vorführung unserer Modelle gerne zur Verfügung. Verlangen Sie bitte unverbindliche Zustellung von Prospekten und Preisangaben.

GEBRÜDER OTT AG., Maschinenfabrik, WORB / Bern
Telephon (031) 67 28 75

Sie sparen Geld mit dem elektr. Betriebsstundenzähler **VDO** für Traktoren etc.

1. Erfassen der wirklichen Betriebsstunden.
2. pünktliche Pflege
3. rechtzeitiger Ölwechsel
4. Einfache Montage

VDO-Service und
Generalvertretung

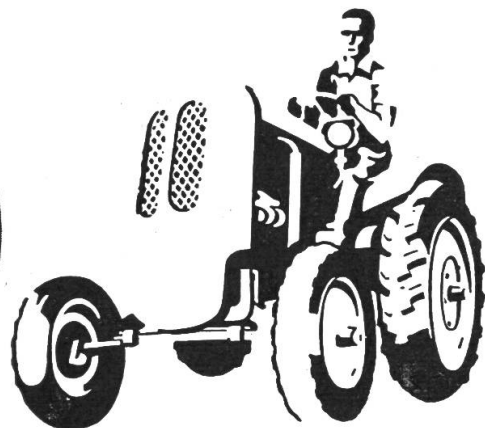

Krautli Auto Parts AG., Zürich 3

Badenerstrasse 281
Tel. (051) 258890 / 259357 / 250233

VOGEL-Anbaugeräte überall!

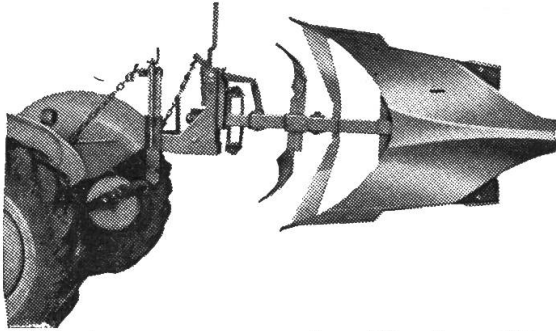

Das Fabrikationsprogramm umfasst **Wende- u. Winkelpflüge**, in verschiedenen Ausführungen, daher für alle Bodenverhältnisse den passenden Pflug. Bei Anschaffung eines Anbaupfluges verlangen Sie unverbindliche Vorführung!

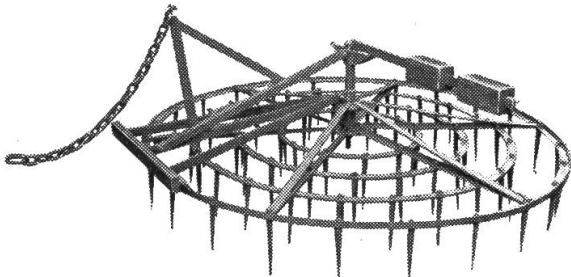

Rotierende Anbauegge, Ø 195 cm, nach dem System der langjährigen Bewährung von einwandfreier Arbeit schon mit Pferdezug.

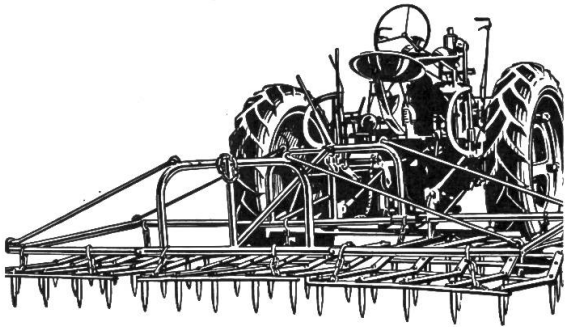

Anbaueggen, 1- u. 2-gliedrig, 220 cm breit.
Anbauegge, 3-gliedrig, 330 cm breit, zusammenlegbar. Der Universalrahmen der 2-teiligen Anbauegge kann zugleich für einen Kultivator und Vielfachgeräteträger verwendet werden.

Dieser **Spurlockerer** ist in seiner Ausführung und Solidität einzig!

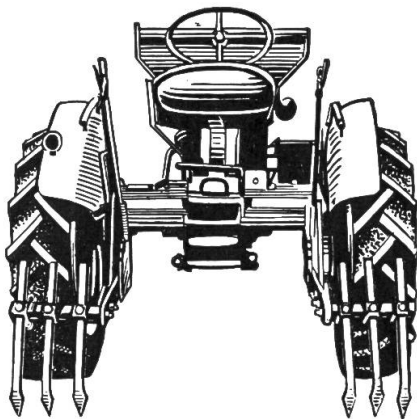

Verlangen Sie Offerten und Prospekte von:

Friedr. Vogel, Kölliken
Pflugfabrikation Tel. 064/37208 (Aargau)

Für Höchstleistungen

Säntis-Batterien



JOH. GÖLDI, RÜTHI (Rheintal)

«SANTIS» Batterie- und Akkumulatorenfabrik
Tel. 071 / 7 92 12

Statt 5-6 oder noch mehr Fette brauchen Sie nur noch eines:

BLASOLUBE

Sie brauchen nur noch **eine** Fettpresse. Mit einem Typ BLASOLUBE können Sie praktisch alle Maschinenlager schmieren. In Sonderfällen genügt ein 2. Typ.

BLASOLUBE schmiert bei Hitze, Kälte, Feuchtigkeit. Sie brauchen keine Angst mehr zu haben, dass bei einer Maschine ein falsches Fett gebraucht wird.

Verlangen Sie Gratismuster und Preise bei:

W. Blaser & Co., Hasle-Rüegsau
Tel. (034) 3 58 55



bietet dem Landwirt die preisgünstige

Arbeitseinheit Traktor + Pflug

Die Grundlage jedes Bauernbetriebes!

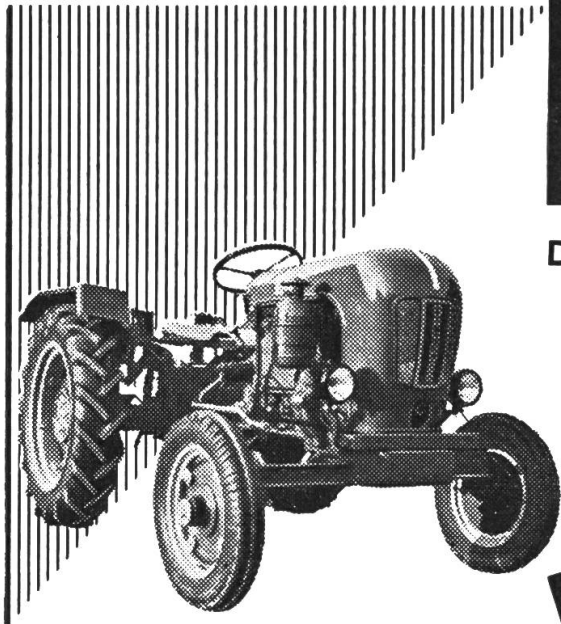

Eine Einheit — ein Preis!
Fr. 8190.—

GRUNDER TK 15L

12 PS luftgekühlter Diesel-Motor wirtschaftlich, leistungsfähig, vielseitig!
8-Gang-Getriebe (Kriechgänge)
Nebst der Grund-Arbeitseinheit Traktor + Pflug: stark ausgebaute Gerätereihe mit: Ackerfräse, Rotieregge, Vielfachgeräte, Seilwinden, Mähapparat, Antriebspoulie, Triebachsanhänger usw.



GRUNDER, der ideale Schweizer-Vielzwecktraktor!

Grunder
 MASCHINENFABRIK IM NIEDERSCHÖNTHAL FÜLLINSDORF (BL) A. GRUNDER & CO., A.-G. TEL. (061) 84 34 34

COUPON Ausschneiden u. in offenem Couvert, mit 5 Rp. frankiert, einsenden
 Senden Sie mir unverbindlich Gratisprospekt Nr. **26** über _____
 Name: _____ Vorname: _____ Straße/Hof: _____
 Wohnort: _____ Kanton: _____

40 Jahre GRUNDER
40 Jahre Erfahrung!
Fortschritt und
Qualität!

Schweiz. Landmaschinenschau Brugg 3.—7. April 1959, Stand Nr. 303, Halle 3

*Der beste
Gleitschutz*

für LANDWIRTSCHAFTS-
TRAKTOREN und
MOTORMÄHER mit
Gummibereifung
sind ...

Wohnd

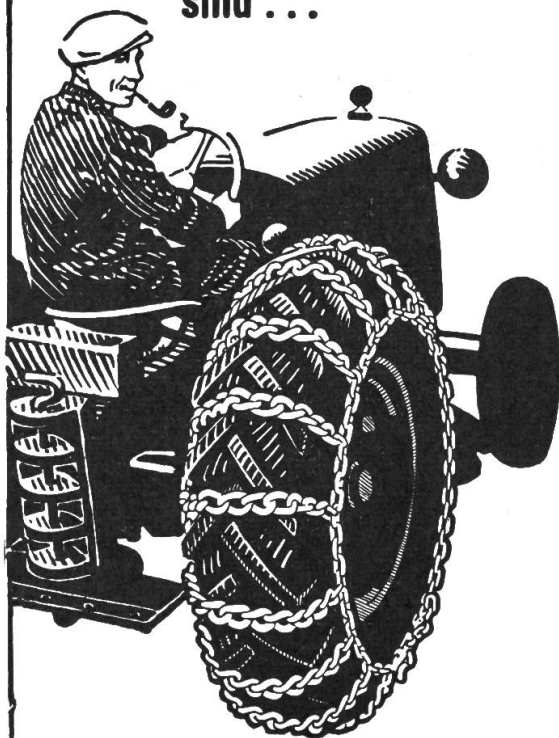

die soliden, genau
angepaßten

UNION
Gleitschutzketten

der UNION AG. Kettenfabrik

BIEL

Bitte immer rechtzeitig bestellen.

⊕ Patent-No. 302 838 ⊕

DEGENHART-Spurlockerer

zum Eggen, Walzen, Säen etc. das nötigste Zusatzgerät.

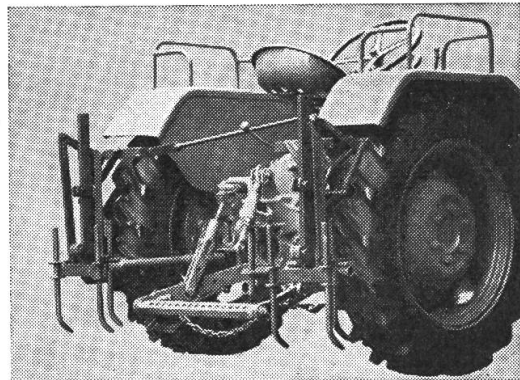

Für 3-Punkt-Hydraulik gibt es zwei erprobte, 2-heb-
lige DEGENHART-Spezialmodelle, die unabhängig
von Ackerschleife oder Hydraulik sind wie obiges,
zu Fr. 320.—. Anbau jeden Ackergerätes möglich.
Anhängervorrichtung bleibt bei jedem Modell völlig
frei. Lassen Sie sich daher nicht beirren. Kaufen
Sie den tausendfach bewährten «DEGENHART». Un-
erreicht in Leistung und günstigem Preis. Weitere
Modelle für Traktoren mit oder ohne Hydraulik, zu
Fr. 240.— und Fr. 280.—.
2-zinkiges Modell für Leicht-Traktoren wie Grunder,
Aecherli, Pony, Simar, Club etc. Fr. 240.—.
10 Tage 3%, 30 Tage 2% oder 60 Tage netto.

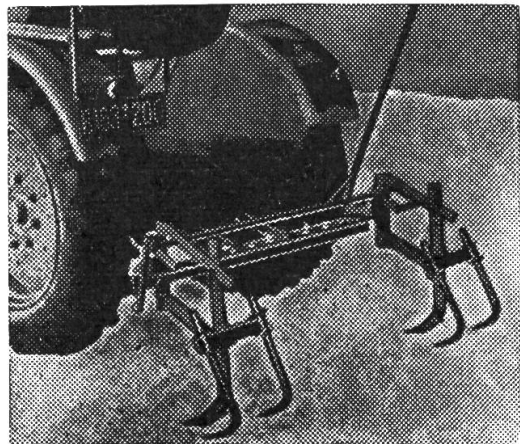

Vom IMA geprüft und anerkannt.

Durch «Degenhart» wird Ihr Traktor z. **Vielzweck-Traktor**!

Einhebelbedienung wie oben abgebildet, für alle
Traktoren ohne Hydraulik, Fr. 280.—. Alle Modelle
sind in jeder Beziehung verstellbar sowie schwenk-
bar. Folgen daher auch beim seitwärts Fahren ge-
nau der Radspur und klemmen nicht. Jede Seite
kann wenn nötig einzeln arbeiten. Leichte Montage
nach Skizze. Traktormarke, ob mit oder ohne Hy-
draulik, Spurbreite von mitte Pneu zu mitte Pneu
angeben. - Prospekte, Montage-Anleitung, Referenz-
liste von Besitzern aus der ganzen Schweiz,
von landw. Schulen, Traktorverbänden sowie IMA-
Bericht durch

E. GRIESSER, Traktoren

Andelfingen 1 (ZH)

Tel. (052) 4 11 22

DEGENHART-Spurlockerer, Immer und überall.

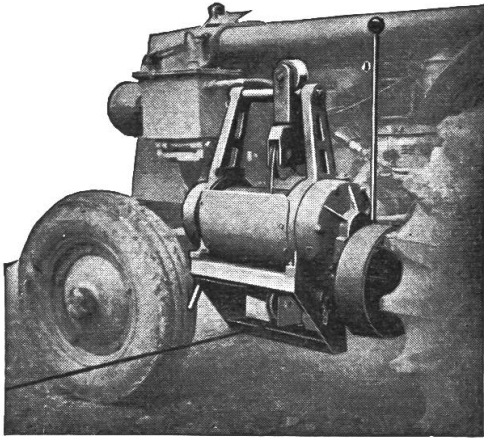

Ihr Traktor könnte viel mehr leisten ...

wenn Sie ihn mit einer

PLUMETT

Anbauseilwinde

ausrüsten würden. Manche Arbeit in gebirgigem Gelände und im Wald wäre damit rascher und müheloser besorgt.

«PLUMETT»-Anbauseilwinden brauchen nur ganz wenig Platz und bedingen keine besonderen Umarbeiten am Traktor. Der Antrieb erfolgt entweder seitlich vom Mähbalkenantrieb oder mittels Gelenkwelle von der hinteren Zapfwelle aus. Mit einer speziellen Seilaufrollvorrichtung ist die «PLUMETT»-Winde in jeder Traktorstellung arbeitsbereit, und der Seilzug kann von vorn, hinten oder seitlich erfolgen.

Lassen Sie sich über alle Details orientieren am

PLUMETT-Stand in Halle 1 der Landmaschinenchau Brugg, 3.—7. 4. 1959

ATELIERS DE CONSTRUCTIONS
Plumettaz S.A.
MASCHINENFABRIK BEX

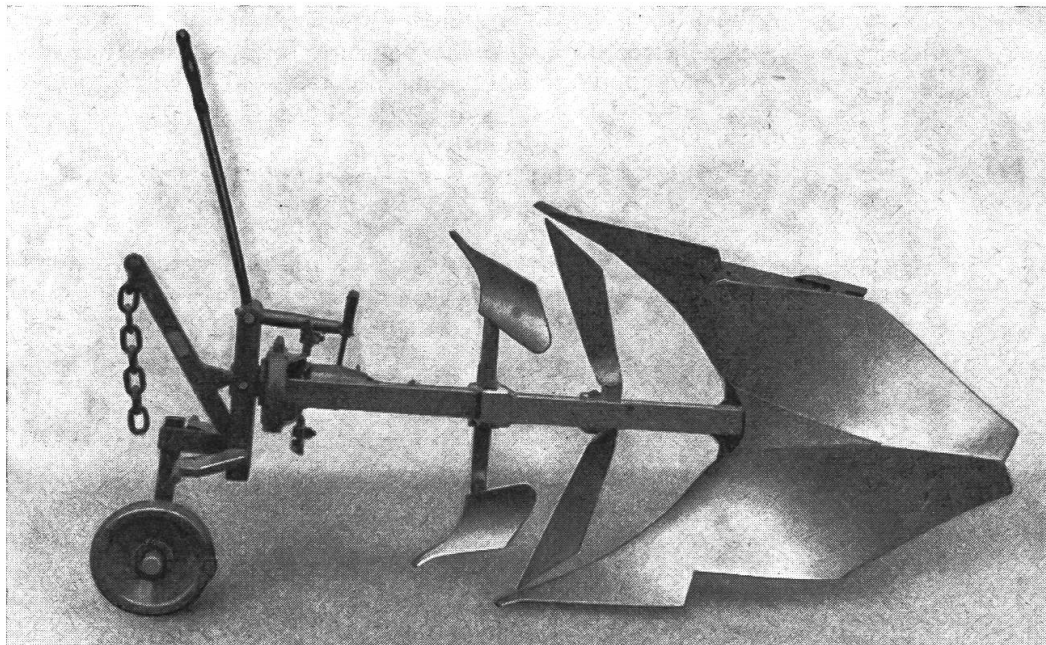

Schmid **ANBAUWENDEPFLÜGE**

Einfache, robuste Bauart

Patent Nr. 334 222

Verschiedene Modelle und Ausführungen passend für alle Traktorentypen. Beste Referenzen. Unverbindliche Vorführungen.

A. Schmid's Erben, Pflugfabrikation, Andelfingen (Zch)

Telefon (052) 4 11 93

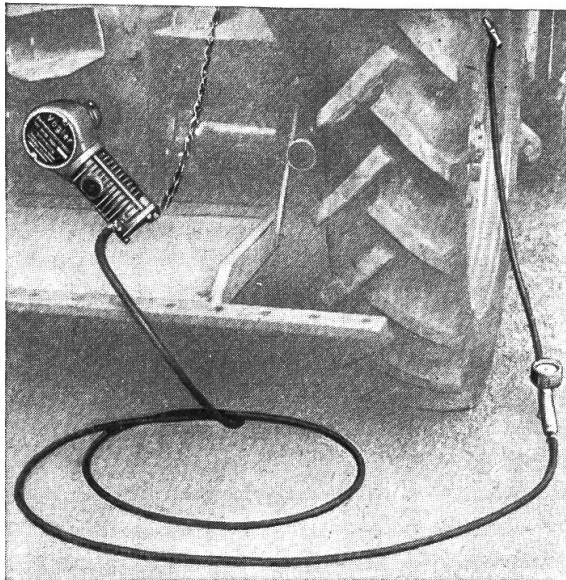

Landwirte —
Traktorenbesitzer!

Der Zapfwellen- Kompressor ZKP 520

Das ideale Zusatzgerät zu Ihrem Traktor für vielseitigsten Verwendungszweck. Günstiger Preis! Anfragen an:

Werner Stauffacher

Techn. Vertretungen
Zürich, Postfach-Sihlpost
Tel. (051) 33 49 03 und 35 67 90

Werkvertretung für die Schweiz:
C. Hemmerling-Gutzwiller, Zürich, Hochstrasse 40
Telefon (051) 24 70 19

*Zum neuen Jahr
einen Köla-Gebläsehäcksler!*

Diese Anschaffung lohnt sich! Alle Schneid- und Förderarbeiten auf dem Hof werden damit zur Freude. — Tägliches Futterschneiden, Heutransport bis in den letzten Winkel der Scheune, Strohschneiden hinter der Dreschmaschine, Silofüllen, Häckseln von Rübenblättern und Mais, Häckseldrusch, alles erledigen Köla-Gebläsehäcksler nie müde werdend und billiger als jeder Mensch.

Besondere Köla-Vorzüge: Vom IMA geprüft
Erstklassiges Material — Lange Lebensdauer —
Absolut einwandfreie, automatische Arbeitsweise —
Schnittlängen von 7–100 mm verstellbar — Förder-
weiten bis 80 m — Für jede Betriebsgrösse die
richtige Type — Auch für Halbheuverarbeitung —
Preisgünstig. — Prompter Ersatzteil- und Kunden-
service in der Schweiz gewährleistet.

● Schon über 1/2 Million Landwirte haben Köla-Landmaschinen den Vorzug gegeben. 85jährige Köla-Erfahrung ist für jeden die beste Garantie. Darum heisst es mit Recht:

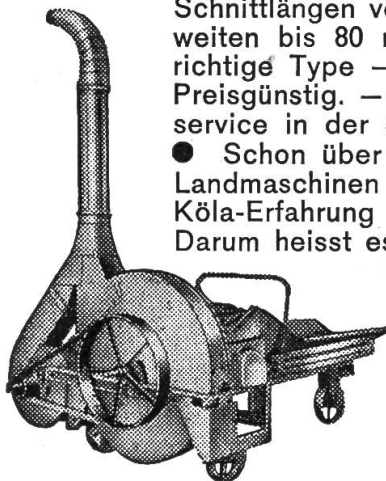

*Wer Köla wählt,
ist gut beraten!*



KÖDEL & BÖHM
LAUINGEN/BAYERN

BON

für die interessante Druckschrift «Praktische Winke für den Köla-Gebläsehäcksler»

Name: _____

Anschrift: _____

1000fach bewährt haben sich die GEHRING-ROTOREGGEN

- 4 verschiedene Ausführungen
 - günstige Preise von Fr. 1380.— bis 2060.—
 - Arbeitsbreiten von 1,5 bis 2,1 m
 - 2- und 3-Punkt-Aufhängung
 - 3 Messerarten
 - Mit und ohne Aussenlagerung
 - Solide, robuste Ausführung
- Ein erstklassiges Schweizerfabrikat

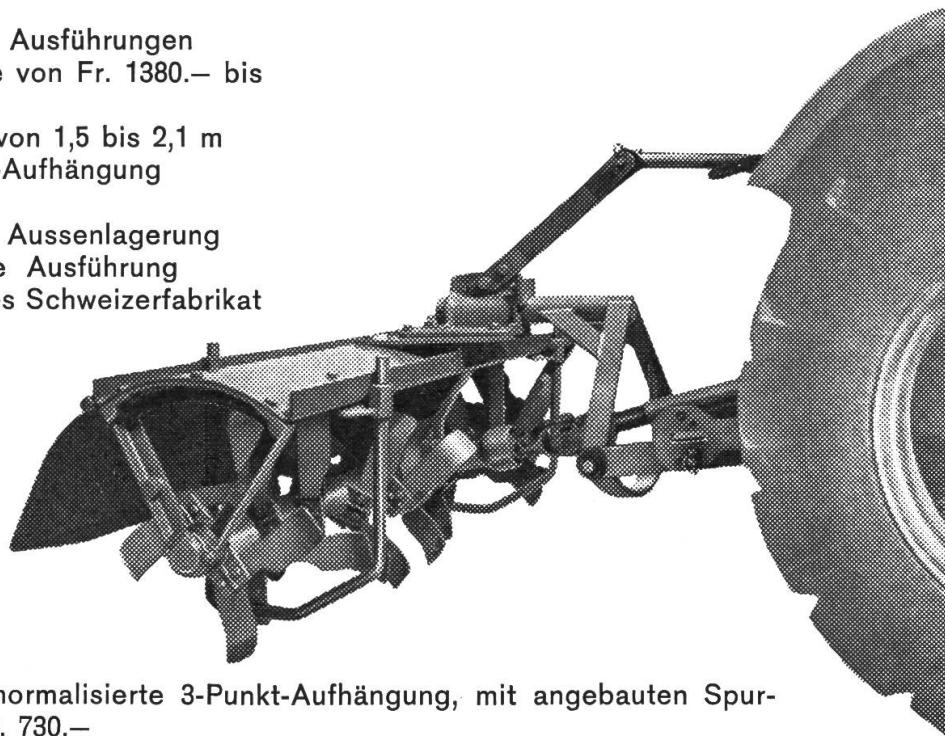

Neu!

GEHRING-

Saatfeinegge für normalisierte 3-Punkt-Aufhängung, mit angebauten Spurlockern, Preis Fr. 730.—

Verlangen Sie unverbindliche Offerte vom Fabrikanten

Fritz Gehring, Maschinenfabrik, Matzingen/TG Tel. (054) 9 61 89

Schweiz. Landmaschinen-Schau 1959 in Brugg (3.-7.4.1959), Halle 5, Stand 521

Sicheres Starten Ihres Traktors mit dem

Akkumulator **LECLANCHÉ «DYNAMIC»**



- Höchstes Startvermögen, selbst bei grosser Kälte
- Dauerhaft und wirtschaftlich
- Wenig empfindlich gegen Überladungen

LECLANCHÉ S. A. YVERDON

ABTEILUNG AKKUMULATOREN Tel. (024) 2 27 91-5 Linien

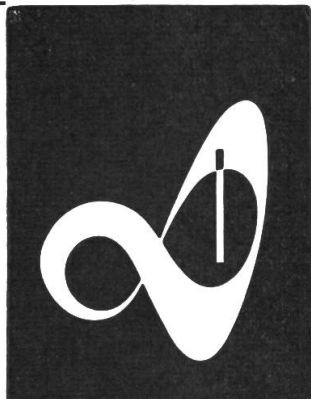

gut beraten - gut versichert

Vertragsgesellschaft
des Schweizerischen Traktorverbandes

Waadt-Unfall

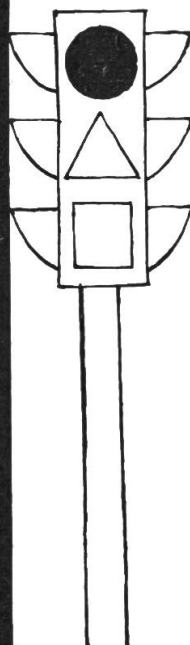

Grosse Feinde des Motors

sind Oxydation und Korrosion. Das Fahren kurzer Strecken, öfteres Anhalten und Starten fördert sie. Vermehrten Schutz dagegen gibt



Die Lebensdauer des Motors wird wesentlich erhöht.

Import und Direktverkauf zu günstigen Preisen durch

HASLE —
RÜEGSAU
Tel. (034) 3 58 55

W. Blaser+Co

ALTHAUS

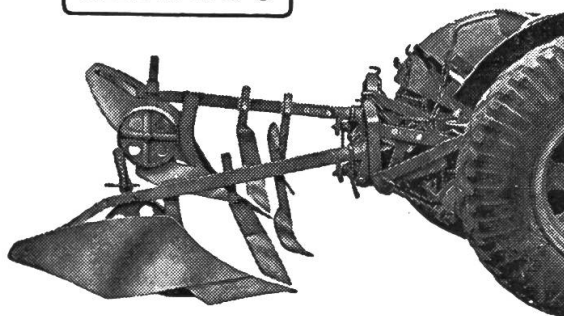

Anbau-Wechselpflüge
-Wendepflüge
-Winkelpflüge

Für alle Lagen und Bodenarten den geeigneten Pflug
Verwendbar an Traktoren mit oder ohne Hydraulik

ALTHAUS+CO



PFLUGFABRIK ERSIGEN TEL. (034) 32163

Ein weiterer Helfer der Landwirtschaft Mein neuer Zapfwellen-Schleuder-Düngerstreuer

Passend für jeden Traktor und jede Düngerart. Gleichmässige Verteilung des Düngers. Einmannbedienung. Grosse Leistung. Lange Lebensdauer bei geringster Wartung. Der Düngerstreuer für grössere Betriebe oder einige Landwirte zusammen. Auch mit Windschutz lieferbar, für staubige Dünger

Stundenleistung 3—5 ha. Streubreite von 3—12 m einstellbar. Trichterinhalt 250—300 kg oder 400—450 kg. Einstellbare Streumenge von 100—2000 kg pro ha. Fahrgeschwindigkeit bis 16 km/h. Prospekt, Referenzliste, evtl. Vorführung od. Probe-Lieferung für 8 Tage verlangen.

E. GRIESSER Landmaschinen ANDELFINGEN 1 ZH Tel. (052) 4 11 22

Jetzt wieder lieferbar



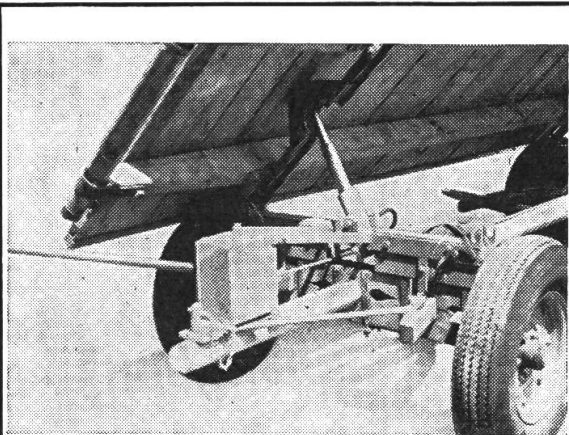

Kippwagen für die Landwirtschaft

Kompl. Einbau-Aggregate für Pneu-
wagen und Anhänger.

Neue Kippwagen mit Schemel oder
Achsschenkellenkung und rostfreier
Leichtstahl-Konstruktion.

H. Andres, Lyss BE

Anhängerbau Tel. 032 / 8 43 18

Wir liefern die Accumulatoren
für die schweizerischen
Düsenflugzeuge.
Ist nicht auch für Ihren
Wagen nur das Beste
gut genug?

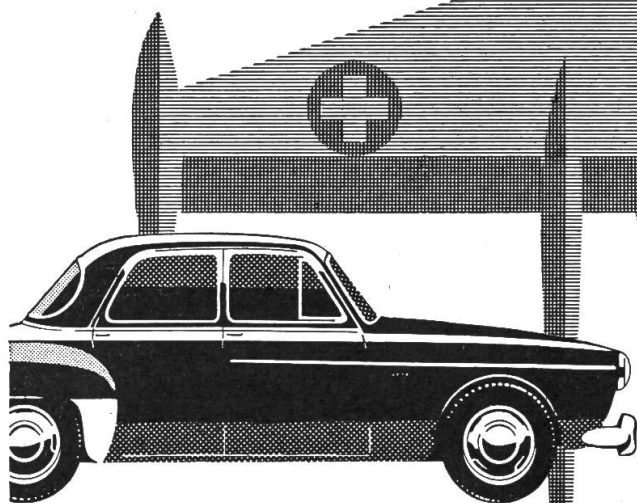

Electrona S.A., Boudry/NE

Tel. (038) 64246

Accumulatorenfabrik

ELECTRONA

ZU JEDEM TRAKTOR...
Lieferrn wir Ihnen das passende
Anbaugerät

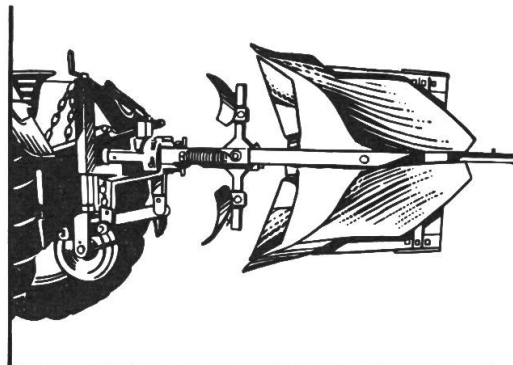

Wendepflug

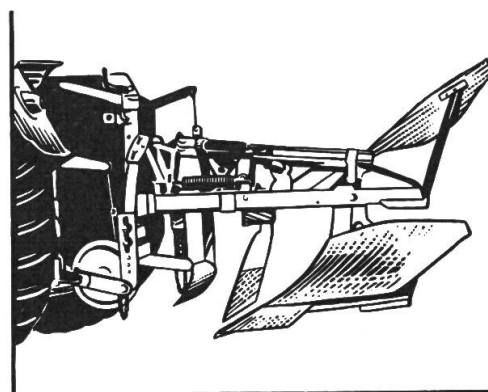

Winkeldrehpflug

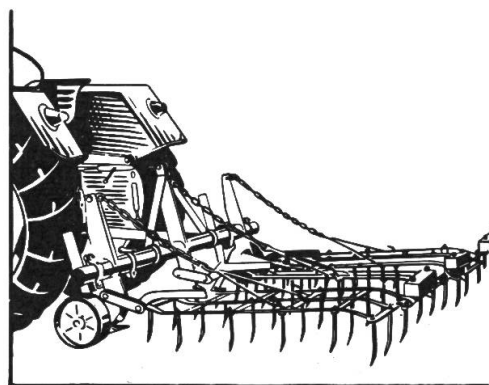

Anbau - Ackeregge

Andere Anbaugeräte
Scheibeneggen - Vielfachgeräte
Kultivatoren - Düngerstreuer - Walzen

Allamand s.a. Ballens
machines agricoles - tracteurs

Besuchen Sie uns an der
Landmaschinenausstellung in Brugg

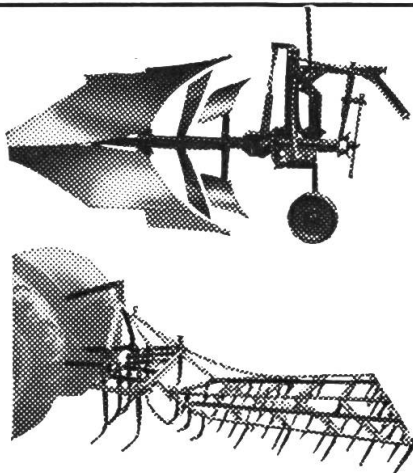

Seit Jahren bewährte, preislich günstige

ERISMANN ANBAUPFLÜGE ANBAUGERÄTE

kombinierbar als Spurlockerer mit Ackeregge, Spatenrollegge, Kultivator, Hack- und Lockerungsgerät, Kartoffel-Setzgerät und mit Pflanzlochstern.

ERISMANN PFLUGFABRIK
SEENGEN AG Telefon 064 / 87117

Messerdrücker «Ideal»

⊕ Patent No. 61985

- Einfache Montage.
- Kein Nachstellen notwendig.

Passt sich jedem Messer an, ob neu oder alt. Keine Putzplatten mehr nötig auf den Messern, das Ersetzen der Klingen ist somit einfacher und das Schleifen bequemer (kein Hindernis).

Das Messer wird stets mit gleichem Druck auf die Gegenschneide gedrückt, deshalb kein Verstopfen der Finger und sauberer Schnitt.

Weniger Klingen- und Fingerbruch.

Besuchen Sie uns am Stand Nr. 405 an der Landmaschinenschau in Brugg!

Herzig & Bossert, Wädenswil Tel. (051) 95 75 55
Mech. Werkstätte für Traktoren u. Landmaschinen

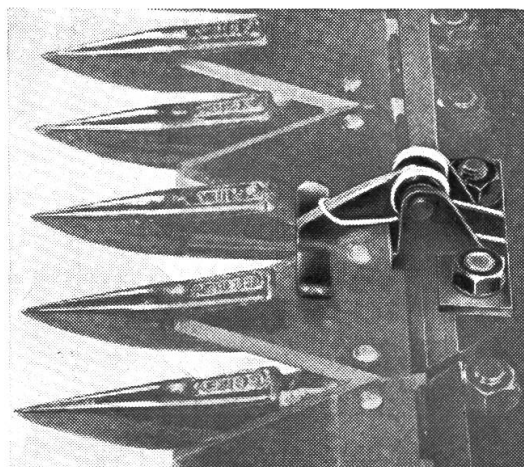

BÜHRER Verkauf Service Reparaturen

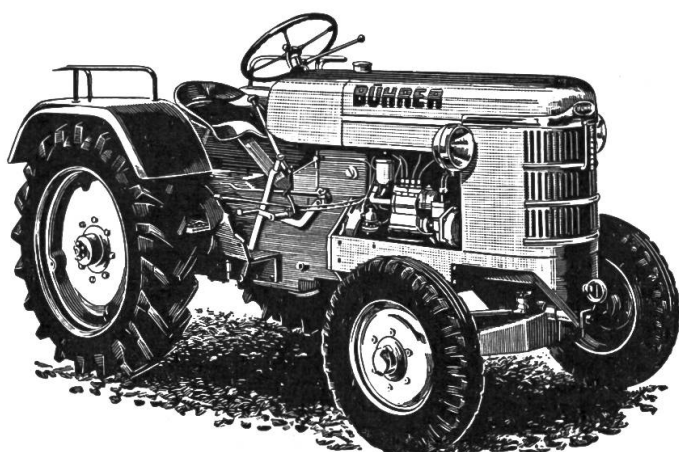

Lieferung sämtlicher Zusatzgeräte und Landmaschinen. Ausführung aller Reparaturen.

Offiz. Bührer-Vertretung
Matzinger AG.

Dübendorf-Zürich
Neugutstrasse 98
Telefon (051) 96 77 77 / 79

Bauer, Traktorhalter! Bedenke, dass Du nie einen so hohen Stundenlohn verdienst, als im Zeitpunkt, da Du jeweils Deine Maschinen pflegst und instandhältst!

Wöhrle-Dreschmaschinen

für fortschrittliche Genossenschaften und Lohndrescher

Vorteile bei Wöhrle-Dreschmaschinen:

Zweikurbelsystem
Patentierter Rippenstabdreschkorb
Schwingschüttler mit Fingerschüttler
Für Häcksel- und Langstrohdrusch
Selbsteinleger mit Konuskupplung u. Bundaufschneider
Durchgehendes Ganzstahlchassis
Beidseitige Achsschenkellenkung
Bruncken-Spezial-Drehstrommotor mit Stufenschalter
Konkurrenzloser Preis

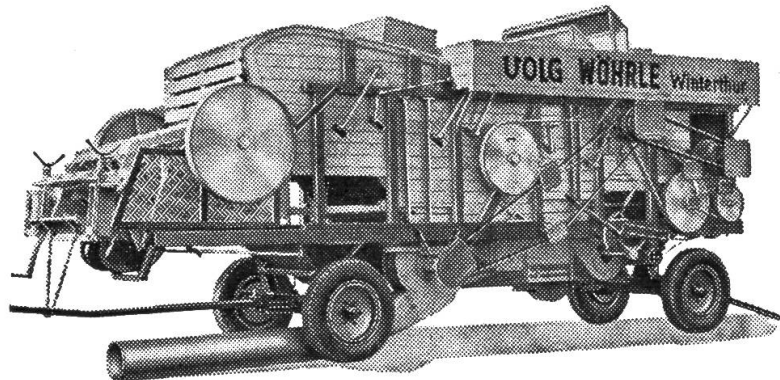

Vom IMA geprüft und anerkannt
Gut ausgebauter mobiler Kundendienst

Verlangen Sie unverbindlich Prospekte und Preislisten
oder den Besuch eines Landmaschinenberaters



Verband ostschweiz. landw. Genossenschaften (VOLG) Winterthur
Abt. Maschinen Tel. (052) 8 22 11

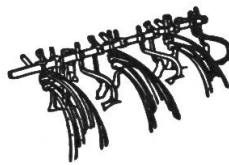
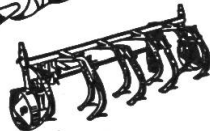
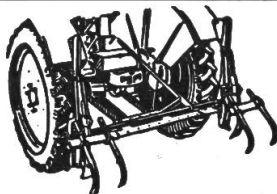

DEGENHART

+ Patent - Anbau-
Vielfachgerät

für Traktoren mit oder ohne 3-Punkt-Hydraulik. Jeder Teil kann einzeln angeschafft werden, wie auch weitere preisgünstige Anbaugeräte. **Billigstes Vielfachgerät.** Zudem ist der ansteckbare, bewährte **Degenhart-Spurlockerer** zum Eggen, Säen, usw. im Preise inbegriffen. **Jedem Landwirt erschwinglich.** Alles für die Kartoffel- und Rübenkultur, zum Hacken und Häufeln (eine Juchart pro Stunde) ab Fr. 794.—. Mit zusätzl. Kammstriegeln, hacken und Dämme gründlich striegeln (in einem Arbeitsgang) bei gleicher Leistung, sowie auch gleichzeitig für Erbsen oder Raps, wenig mehr. Saubere Aecker ohne jegliche Handarbeit. Probelieferung. Zwecks rascherer Einführung werden nochmals eine Anzahl gewöhnlicher Spurlockerer eingetauscht. Lieferung sofort ab Lager. Traktormarke, Spurbreite, mit oder ohne Hydraulik, Mitte Pneu zu Mitte Pneu angeben. — Preisofferten mit Franko-Lieferung und Referenzen kostenlos.

E. Griesser, Traktoren, Andelfingen 1/ZH, Tel. 052/4 11 22

Ferner: Anbau-Vielfachgeräte mit halb- und vollautomatischen Setzmaschinen. Pferdezug-Vielfachgeräte.

MERZ-SIMPLEX

MERZ-SIMPLEX

die tausendfach bewährte

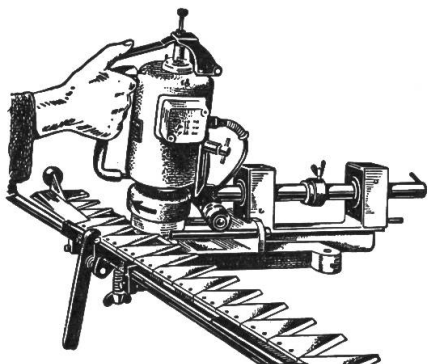

SCHLEIFMASCHINE

für Mähmesser, Häckselmesser und Werkzeuge

- IMA anerkannt, SEV geprüft
- kinderleichte Handhabung (Daumendruck)
- schleift einwandfrei alle Mähmesser, von der ersten bis zur letzten Klinge eingespannt
- Schnittwinkel durch Exzenter in Sekundenschnelle beliebig einstell- und ablesbar
- ebenfalls zum Bohren, Entrosten und Polieren verwendbar.

Ueberzeugen Sie sich von den unerreichten Vorzügen der MERZ-Simplex-Schleifmaschine.

Vorführung an der Landmaschinenschau in Brugg (Halle 6, Stand 608)

durch den Generalvertreter: **H. RÖTHLISBERGER, KIRCHBERG / BE**

Tel. 034 / 3 26 74

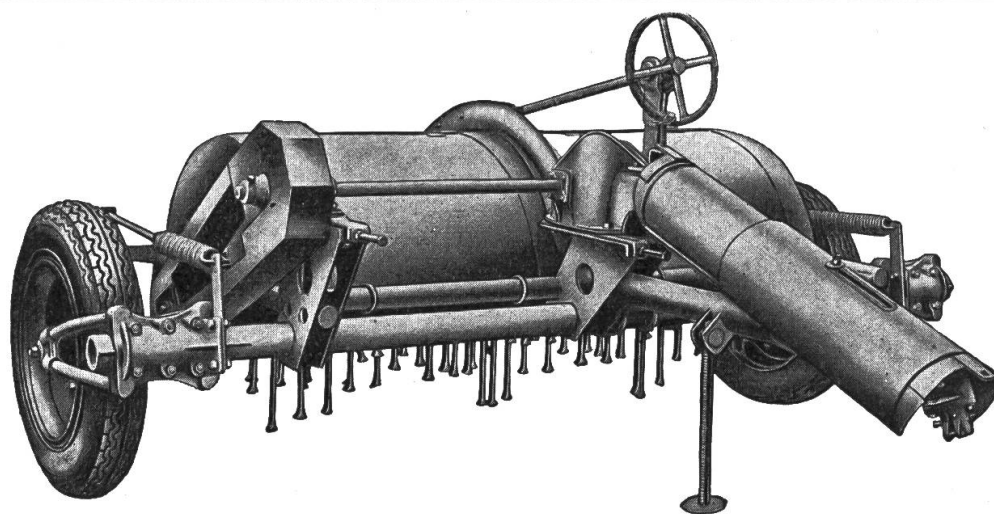

Krautschläger «SACK» für den erfolgreichen Kartoffelsatzzüchter

Tagesleistung 5–8 ha, bedeutende Spritzmittel-Einsparung.
Geeignet zur Gemeinschaftsanschaffung.



Generalvertretung
und Ersatzteillager.
Telefon 031 - 66 12 01

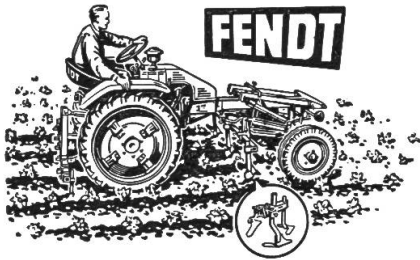

FENDT- Dieseltraktoren

bieten dem fortschrittlich eingestellten Landwirt vielseitige Einsatzmöglichkeiten. Für jeden Betrieb steht das geeignete FENDT-Modell zur Verfügung, 12, 15, 18, 20, 24, 28 und 40 PS.



FENDT- Geräteträger

der ideale Weg zur Vollmechanisierung. — Sinnreiche hydraulische Kraftheberanlage zum Bedienen sämtlicher Anbaugeräte und Heben von Lasten. Praktisch erprobte Gerätereihe mit kürzesten Rüstzeiten und Einmann-Bedienung. Leichtes, zugstarkes und geländegängiges Universalfahrzeug.



Wer FENDT fährt - führt

Lassen auch Sie sich an der Schweiz. Landmaschinenchau in Brugg (Halle 1), Stand 133) das FENDT-Programm unverbindlich vorführen. - Ausführliche Prospekte erhalten Sie durch

LOUIS HILTI, SCHAAN/FL

Traktoren + Landmaschinen. Tel. 075/2 17 78

In Ihren Wagen
eine gute Batterie

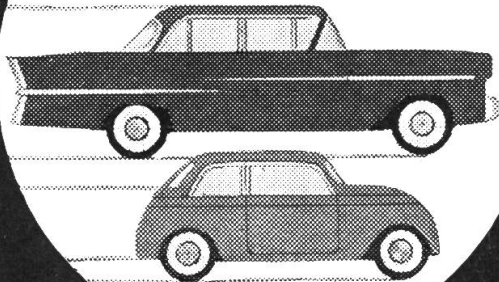

... dann ersparen Sie sich
manchen Verdruss und
unliebsame Überraschung



Guter Start
mit der



Batterie

seit über
60 Jahren
die führende
Marke

BÜHRER

....

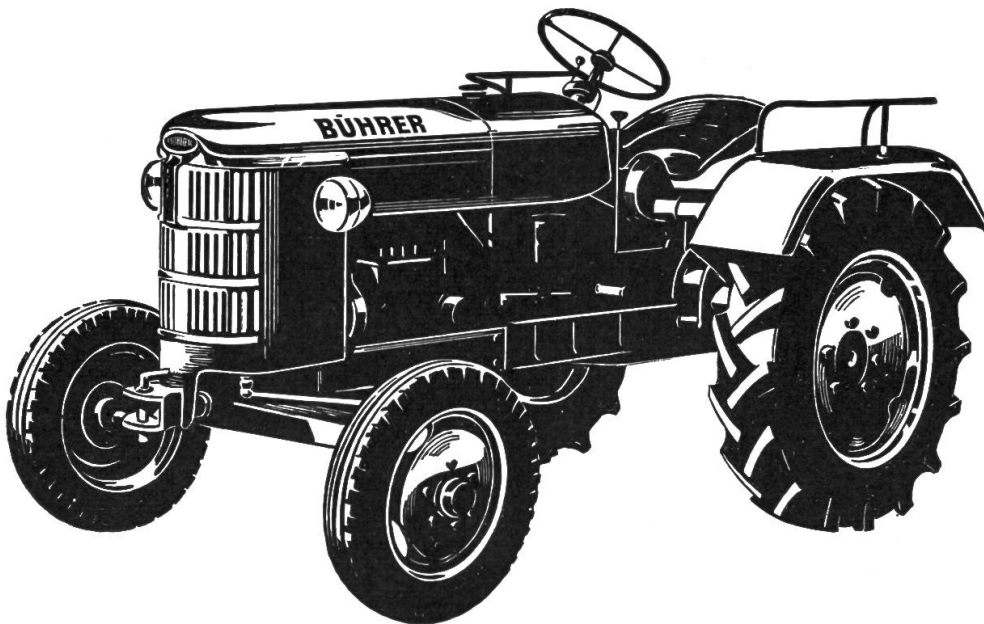

auch für Sie
der Richtige!

Der Kauf eines Traktors will wohlwogen sein. Der erfahrene Landwirt weiss, dass für einen Traktor, der 10, 15 und mehr Jahre dienen muss, nicht allein der Anschaffungspreis oder gar nur der scheinbare Nachlass auf dem Verkaufspreis wichtig ist, sondern in weit höherem Masse die Eignung der Maschine für die gegebenen Verhältnisse, ihre technische Vollkommenheit, ihre Vielseitigkeit, Wirtschaftlichkeit und Zuverlässigkeit, mit andern Worten die Tatsache, wieviel ihn der Traktor in all den Jahren kosten wird und was er damit zu leisten vermag.

BÜHRER hält diesem Vergleich in höchstem Masse stand. Mit seinen seit 1951 bereits in weit über 7000 Stück in allen Landesteilen laufenden Modellen

SPEZIAL
30 PS
ab 1200 kg

STANDARD
40 PS
ab 1500 kg

SUPER
50 und 60 PS
ab 1800 kg

und deren verschiedenen Ausführungsarten bietet Bührer nicht nur **eine ideale Auswahl für alle Verhältnisse und Ansprüche**, sondern gewährleistet auch ein Maximum an konstruktiver Ausgereiftheit und praktischer Bewährung.

Einzigartig sind **die Vorteile des patent. Bührer-TRIPLEX-Getriebes**. Aber auch die gefederte Vorderachse, der Mähapparat mit Schnellanschluss, die einfache und leistungsfähige Hydraulik, ferner die rassigen und ruhiglaufenden Vierzylinder-Motoren mit **kleinstem Brennstoffverbrauch** sind Merkmale der Bührer-Traktoren, die der erfahrene Landwirt ebenso schätzt wie den praktischen und formschönen Aufbau und die reichhaltige Ausrüstung. Bei all diesen Vorzügen ist der bekannt **günstige Preis** der Bührer-Traktoren eine ganz besonders eindruckliche Leistung.

BÜHRER-Traktoren sind ein **bewährtes Schweizer Fabrikat**, für dessen Güte und stetige Einsatzbereitschaft eine 30jährige Erfahrung, eine gut ausgebaute Service-Organisation und ein stets verfügbares Ersatzteillager bürgen.

FRITZ BÜHRER TRAKTORENFABRIK HINWIL ZH

Griesser-Stallmiststreuer- Vielzweckwagen

Vollkommen in Konstruktion, Leichtzügigkeit und Preis. — Samt Stützrolle und Wellenschutz ab Fr. 3240.—.

Modelle «Piccolo» und «Standard», I, II, und III, mit 2-, 3-, 3,5 und 4 m³ Inhalt. Seitenladen abklappbar, Streuwerk ohne Werkzeug abnehmbar. Ansteckbare Heuladegatter zu Fr. 145.— usw.

Prospekt oder unverbindliche Vorführung durch

E. GRIESSER, Landmaschinen
Andelfingen 1 ZH, Tel. (052) 4 11 22

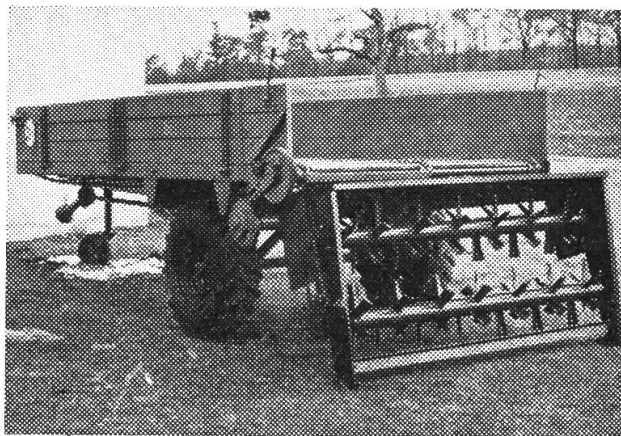

ALTHAUS

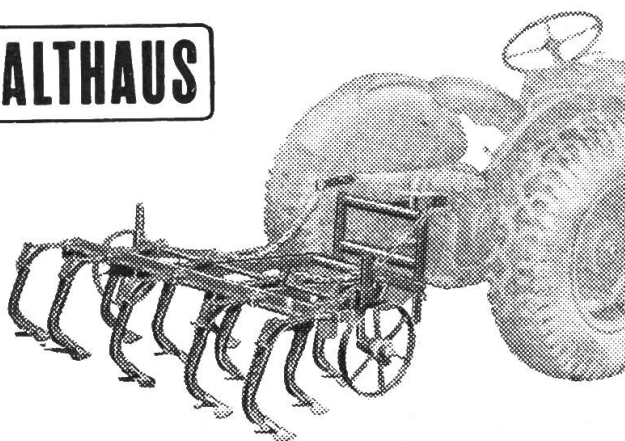

KULTIVATOREN

für Traktor- oder Pferdezug
Solides Schweizerfabrikat



PFLUGFABRIK ERSIGEN TEL. (034) 921 63

Aus Gegengeschäften günstig abzugeben:

MOTRAC - Motormäher und Einachstraktoren

mit Einmahdbalken 145 bis 190 cm, verschiedene Modelle ab Fr. 800.—, prima Zugmaschinen; einige günstige **MOTRAC-Vorführmaschinen**, neueste Ausführung, mit Garantie, zu stark reduzierten Preisen; diverse **Motormäher** (Bucher, Rapid, Irus) u. **Triebachsanhänger** zu niedrigen Preisen.

Auf Wunsch **Zahlungserleichterungen**.

MOTRAC-Werke AG
Zürich 9/48

Altstetterstrasse 120

Tel. 051/52 32 12

Traktor-Besitzer!

benützen Sie die Gelegenheit, Ihre ausgebrauchte Batterie zu **erneuern** (Gehäuse wird elektr. geprüft und mit neuen Zellen versehen). Reparaturen aller Marken mit schriftlicher Garantie.

Preisdifferenz von neu zu **Neueinbau 25.— bis 60.— Fr.** je nach Grösse. Verlangen Sie bei Ihrem Garagisten oder bei mir unter Angabe des Batterie-Typs **Preis-Offerte**.

Leihbatterie während der Reparaturzeit **gratis**.

W. WERDER, Accumulatoren-Werkstätte, BOSWIL (AG), Tel. (057) 7 41 54
(Service Oerlikon)



MATRA bringt Neues !

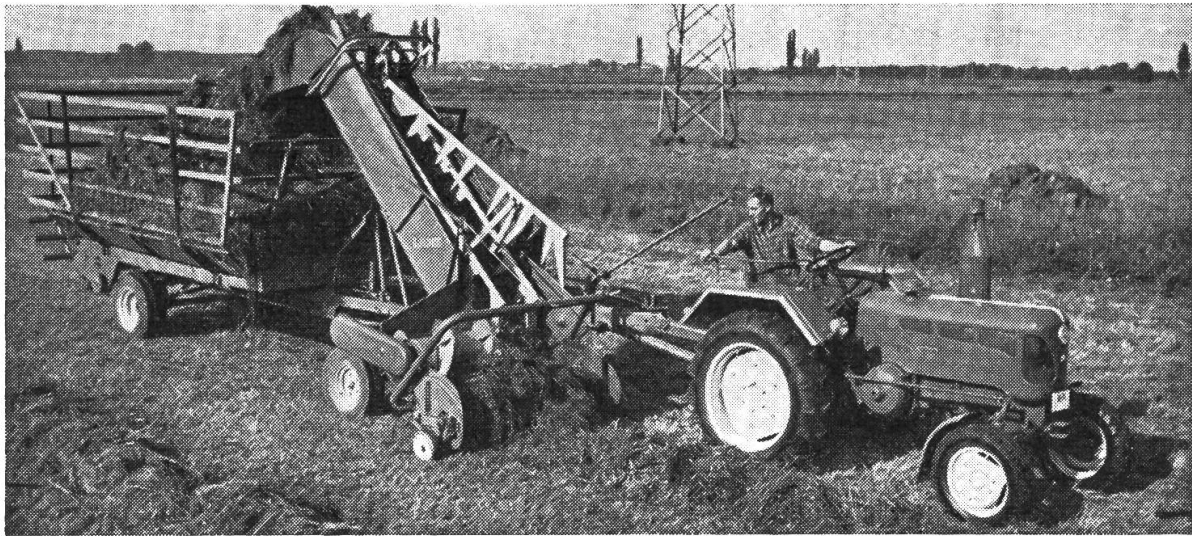

Lanz-Diesel mit Lanz-Kombilader SL 160 und 1-Achsanhänger Ladus 3.
Ein einziger Mann lädt alles mit dem Lanz-Kombilader: Heu, Grünfutter, Mais.

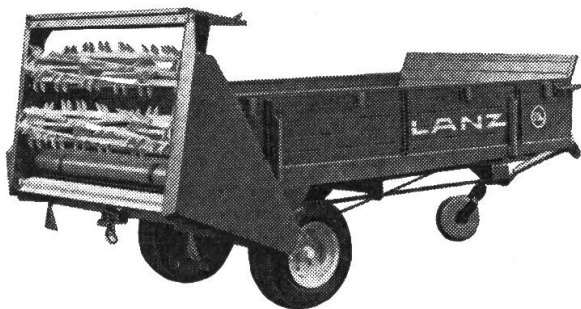

Ladus 3 mit umkehrbarer Förderkette. Ein völlig neuer, universaler 3-Tonnen-Einachser, sehr preisgünstig, der sich zu jeder Jahreszeit bezahlt macht.

Lanz-Diesel, der einzige Traktor mit Motorbremse! Höchste Sicherheit für jeden Traktorfahrer durch die Motorbremse. Doppelte Nutzung der Motorleistung: hohe Zugleistung an Steigungen, hohe Bremsleistung auf Gefällestrrecken! Die Bremswirkung ist stufenlos zu regulieren. Die mechanischen Bremsen werden geschont. Dadurch noch mehr Sicherheit: kein Nachlassen der Bremswirkung durch heissgelaufene Bremsen, kein Blockieren der Räder! Die Motorbremse ist stets einsatzbereit, sie ist verschleissfest und wartungsfrei. Sie verringert den Kraftstoffverbrauch und senkt die Reparaturkosten.

Beim Miststreuen kann 80 cm hoch geladen sein! Das zuverlässige Streuaggregat zerreisst und zerkleinert alle Mistarten vom Speckmist bis zum Langstroh. Transport von Grünfutter, Heu, Stroh mit Ladegatter. Kartoffeln, Rüben usw. lassen sich mit der umkehrbaren Förderkette leichter aufladen und unbeschädigt abladen.

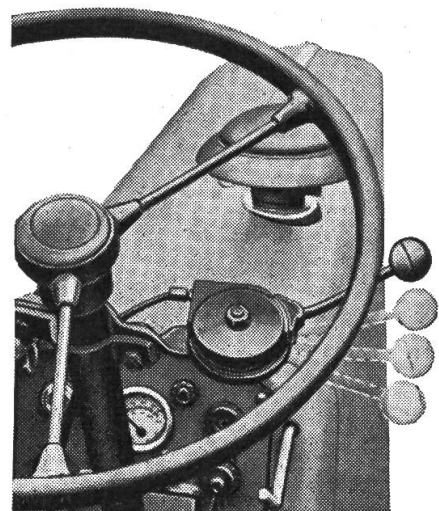

MATRA ZOLLIKOFEN

Te! (031) 65 01 06

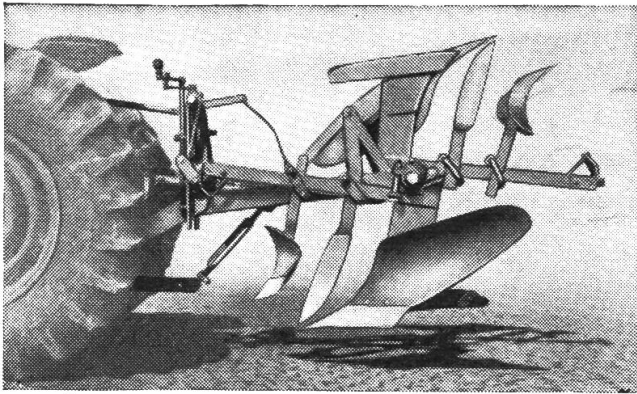

Begeisterte Besitzer rühmen die grosse Leistungsfähigkeit, die einfache Anbauvorrichtung, die solide Bauart, die zuverlässige Sicherung des

Anbaupfluges «Godesberg»

Er ist kein Wechseelpflug, braucht keine Hydraulik, keinen Handaufzug und keine Federn, kann an alle Traktoren, Jeeps oder Landrover angebaut werden. Lieferbar für hydraulische Dreipunktaufhängung, ein- und zweischarig. Verlangen Sie Prospekte und Referenzliste beim Importeur:

W. TRÖSCH, Landmaschinen, Wädenswil
Telefon (051) 95 62 22

Vertretung für die franz. und ital. Schweiz:

Kupferschmid & Co., Steffisburg
Ausstellung Landmaschinenschau
Brugg, Stand Nr. 405

**An den roten Rückstrahlern
erkennt ihr die
verantwortungsbewussten
Landwirte!**

Zapfwellenkompressor BECK

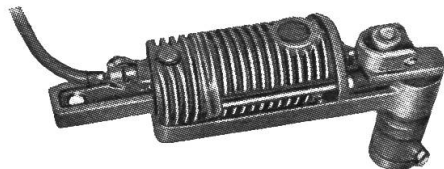

der preislich günstige Kompressor zum Pumpen, Farbspritzen und Petrolen.
Zubehör, Patent-Spritzpistole BECK kombinierbar, Manometer.

Verlangen Sie unverbindlichen Prospekt.

F. Beck, Herzogenbuchsee
Apparatebau, Tel. (063) 5 22 20

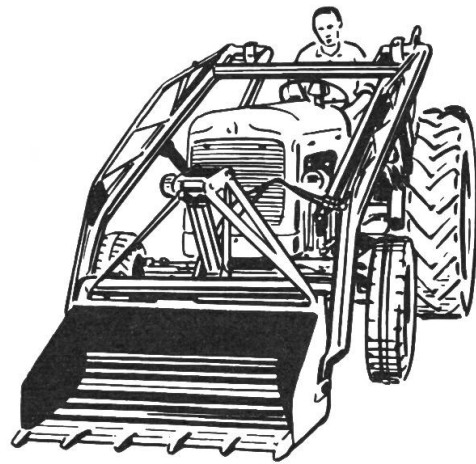

Johnson-Frontlader

in 3 Grössen, für jeden Traktor eine hydraulische Farmerhand. — Enorme Hilfe in Landwirtschaft, Gartenbau und Industrie.

● **Kippzylinder für Anhänger.**

Hydraulikaufbau mit Dreipunkt auf ältere Traktorenmodelle zu konkurrenzlosen Preisen.

Zumbrunn & Wüthrich, Wittinsburg/BL

Traktorenwerkstätte
Tel. (062) 6 54 54, Privat (062) 6 53 21

Schmutziges Öl tötet Ihren Motor,

FRAM rettet ihn!

Öl- und Motorreiniger

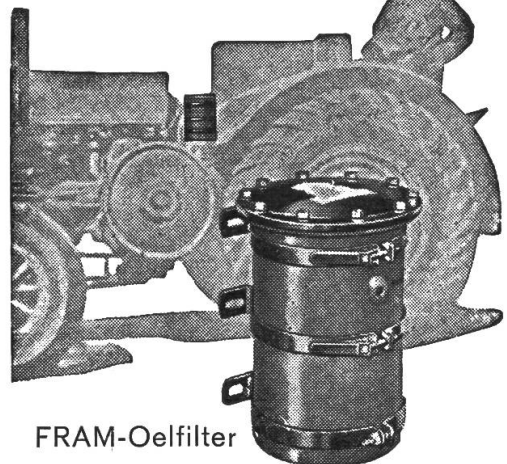

FRAM-Oelfilter

Bezugsquellennachweis durch:

SERVA-TECHNIK A.G. S.A.

GLATTBRUGG Tel. (051) 93 63 77

ZÜRICH Claridenhof Tel. (051) 25 87 84

MÜNCHENBUCHSEE

ST. GALLEN Oberer Graben 22 Tel. (071) 22 52 91 LAUSANNE

SCHMID - Traktor- u. Einachsverdecke

Verdeckdach aus Aluminium, splitterfreiem Glas, Scheibenwischer und hintere Stützen, sowie Halter zum Mont. des Verdeckes. Verdeck in 3 Modellen erhältlich. Kleiner od. großer Beinschutz, Seitenteile. Verlangen Sie Prospekt. Vertreter gesucht.

ADOLF SCHMID
Traktor - Verdecke
Zürich - Seebach
Schaffhauserstrasse 511
Telephon (051) 48 09 43
(morgens u. abends 7 Uhr)



**Sieh Dich vor,
schütz den Motor!**

Spezial-Rohöl-Filter-Trichter DRUM
AL-
1002000
*100 000fach bewährt
Hervorragende Referenzen!
Verlangen Sie Prospekt!*

Keine Pannen und Düsenreparaturen mehr durch Staub, Wasser oder Schwefel bei Dieselmotoren.
Fr. 28.- franko per Nachnahme, mit Rückgaberecht Innert 5 Tagen.

E. Griesser, Traktoren, Andelfingen 1 ZH, Tel. 052 / 4 11 22

Interessanter Rabatt für Wiederverkäufer

Zapfwellen-Kompressoren zum pumpen, petrolen, farbspritzen. Prospekt
Fusspumpen mit 5 m Schlauch u. Manometer, Fr. 42.-. Prospekt!

Occasions-Traktoren

verschiedener Marken und Modelle
(leichte, mittlere und schwere Typen)

In jeder Preislage ab Fr. 500.-

Eintauschmöglichkeit
Zahlungserleichterung

Verlangen Sie unsere Occasionsliste

Solothurn

Tel. (065) 2 29 29

PROTRACTOR A.G.

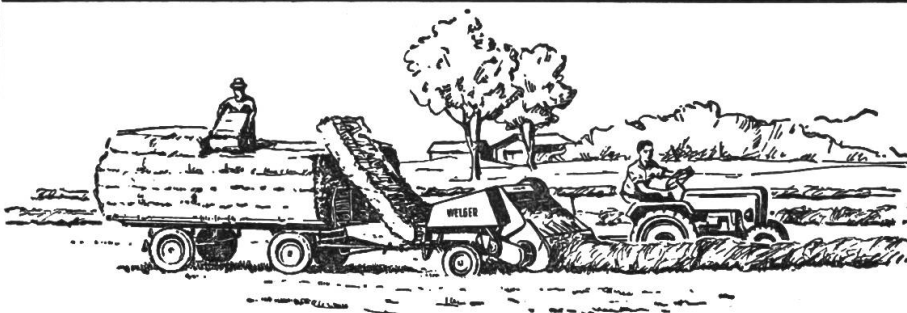

**Aufsammeln
Pressen
Binden
Laden**

Senden Sie mir den Prospekt der
Aufsammelpresse WELGER

Name: _____

Adresse: _____

mit der **WELGER**-Presse in einem
Arbeitsgang

Verlangen Sie Referenzlisten, Pro-
spekte und Prüfberichte bei:

Agrar

Fabrik landw. **WIL**
Maschinen AG. **SG**

Generalvertretung und Ersatzteillager

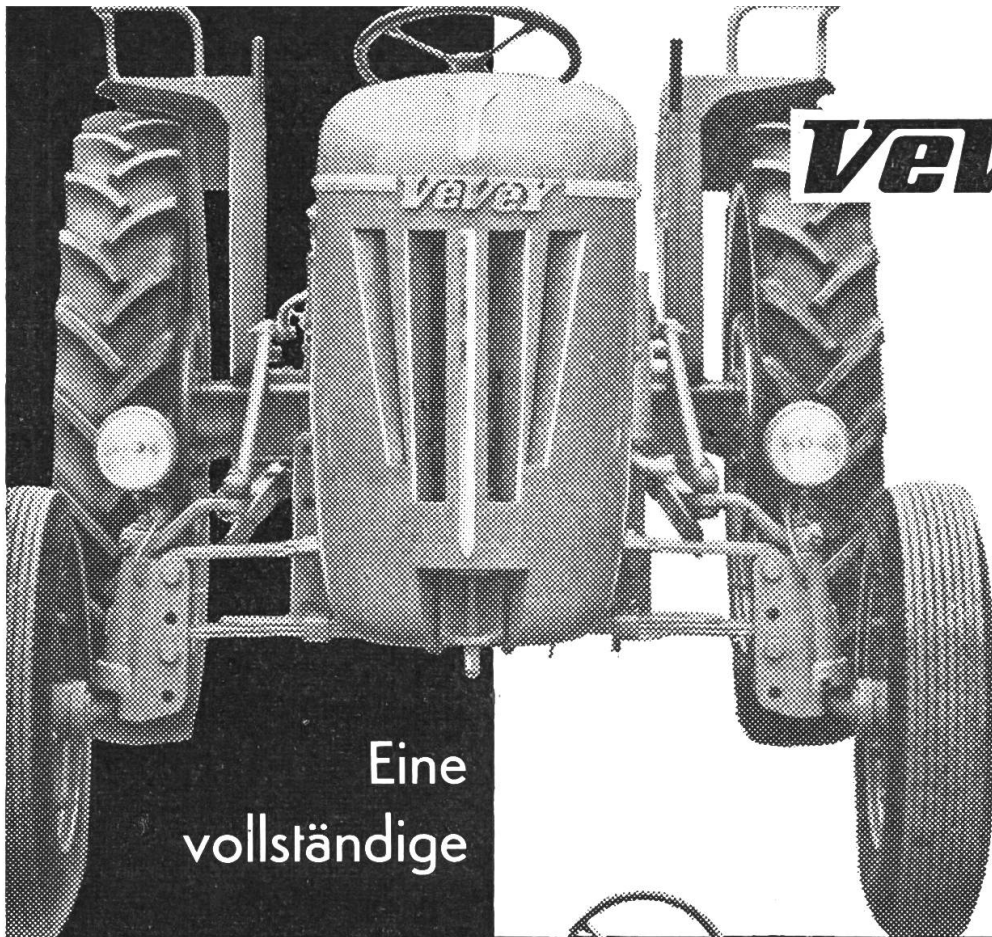

vevey

48 PS

36 PS

29 PS

Eine
vollständige

24 PS

19 PS

12 PS



HANOMAG

Traktoren - Reihe

1482 - 1a

REGIONALE VERTRETER UND SERVICE-STELLEN IN ALLEN KANTONEN

Senden Sie uns nebenstehenden Coupon. Sie werden unverbindlich eine ausschliessreiche, detailierte Dokumentation über unsere Traktoren und deren Zusatzgeräte erhalten.

Maschinenfabrik Vevey Aktiengesellschaft

Werk gegründet 1842

Name und Vorname:

Strasse oder Hof:

Ort:



Düngung der Hackfrüchte

Hackfrüchte brauchen für eine rasche Jugendentwicklung raschwirkende Dünger mit angepasstem, harmonischem Nährstoffverhältnis. Die Grunddünger sollen in den Boden eingearbeitet werden.

Kartoffeln: Zu 400 kg Mist gehören etwa 3 Wochen vor dem Pflanzen **11 kg Hackfruchtdünger-Uetikon NA.PS.K.5.8.15.**

Diese Grunddüngung muss ergänzt werden mit:

Frühkartoffeln: 2 kg Ammonsulfat vor dem Pflanzen.

Mittelfrühe und späte Kartoffeln: Kopfdüngung mit 2 kg Salpetersäurestickstoffdüngern oder zur Unkrautbekämpfung 2—3 kg Kalkstickstoff vor dem Auflaufen.

Rüben: Zu 400 kg Mist gehören kurz vor der Saat **11 kg Rübendünger-Bor NA.PS.K.B.5.8.15.4.** Diese Grunddüngung muss während der Vegetationszeit mit 1—2 kg Stickstoffdünger 20 % ergänzt werden.

Weitere Uetiker-Dünger:

Superphosphat	PS.18.
Superphosphat-Bor	PS.B.17.4.
Getreide/Kleedünger	PS.K.10.20.
Superphosphat-Kali	PS.K.10.10.
Wiesendünger	NA.PS.K.3.8.8.
Volldünger	NA.PS.K.8.8.8.
Arbosol	restlos löslich



Chemische Fabrik Uetikon
Landw. Beratungsdienst
Tel. 051 92 93 01