

Zeitschrift: Der Traktor und die Landmaschine : schweizerische landtechnische Zeitschrift
Herausgeber: Schweizerischer Verband für Landtechnik
Band: 20 (1958)
Heft: 12

Werbung

Nutzungsbedingungen

Die ETH-Bibliothek ist die Anbieterin der digitalisierten Zeitschriften auf E-Periodica. Sie besitzt keine Urheberrechte an den Zeitschriften und ist nicht verantwortlich für deren Inhalte. Die Rechte liegen in der Regel bei den Herausgebern beziehungsweise den externen Rechteinhabern. Das Veröffentlichen von Bildern in Print- und Online-Publikationen sowie auf Social Media-Kanälen oder Webseiten ist nur mit vorheriger Genehmigung der Rechteinhaber erlaubt. [Mehr erfahren](#)

Conditions d'utilisation

L'ETH Library est le fournisseur des revues numérisées. Elle ne détient aucun droit d'auteur sur les revues et n'est pas responsable de leur contenu. En règle générale, les droits sont détenus par les éditeurs ou les détenteurs de droits externes. La reproduction d'images dans des publications imprimées ou en ligne ainsi que sur des canaux de médias sociaux ou des sites web n'est autorisée qu'avec l'accord préalable des détenteurs des droits. [En savoir plus](#)

Terms of use

The ETH Library is the provider of the digitised journals. It does not own any copyrights to the journals and is not responsible for their content. The rights usually lie with the publishers or the external rights holders. Publishing images in print and online publications, as well as on social media channels or websites, is only permitted with the prior consent of the rights holders. [Find out more](#)

Download PDF: 02.04.2026

ETH-Bibliothek Zürich, E-Periodica, <https://www.e-periodica.ch>

GOODYEAR

der meistgefahrenste Reifen der Welt —
seit 40 Jahren



Für Ihren Traktor den zugkräftigen,
sich selbst reinigenden

GOODYEAR

SUPER SURE GRIP

GOODYEAR, Pneu-Import A.G., Zürich, Utoquai 29, Tel. (051) 34 56 56

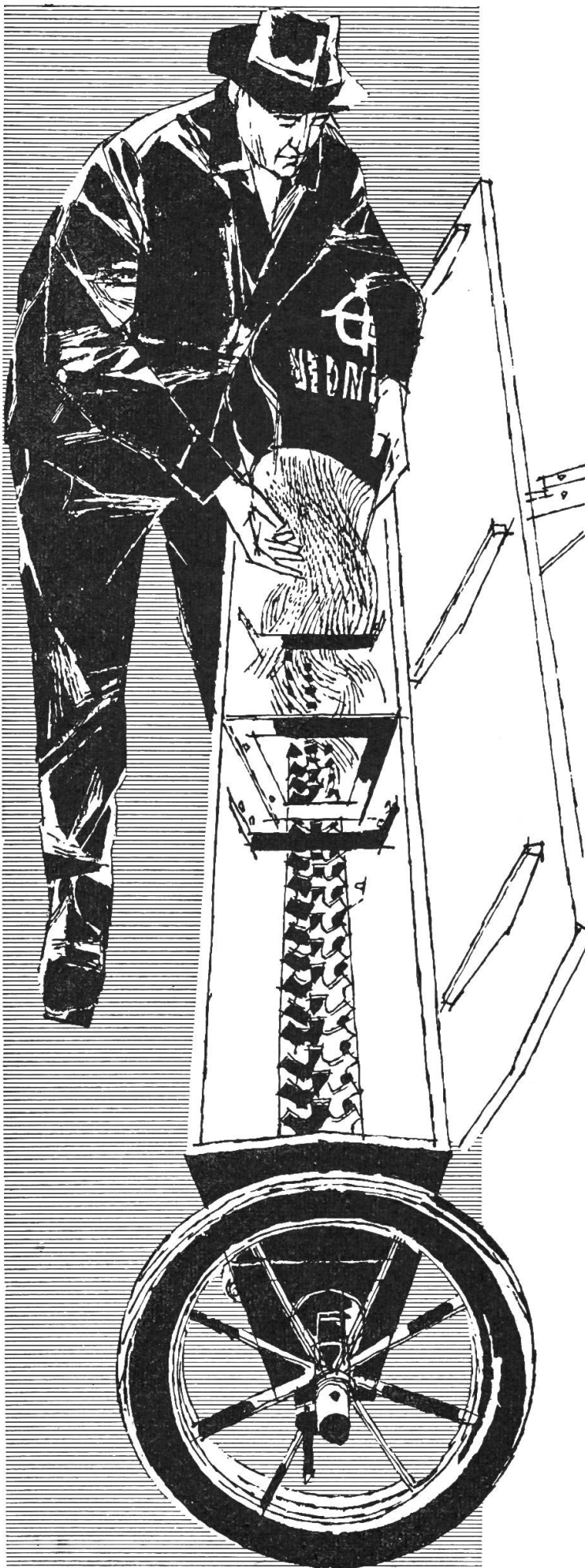

Das ist der neue **AEBI** Düngerstreuer

ganz auf die Bedürfnisse des Einzelbetriebes zugeschnitten, auch was den Preis anbelangt.

Er sät gekörnte und pulverige Dünger in jeder gewünschten Menge, gleichmässig verteilt auf die ganze Maschinenbreite. Knollige Dünger werden von den zackigen Taumelscheiben der Streuwelle zerdrückt. Der Streumechanismus mit der zweiteiligen Streuwelle lässt sich zum Reinigen leicht herausnehmen. Der neue Düngerstreuer ist lieferbar für Pferdezug und für Traktor (Dreipunktaufhängung). Verlangen Sie Prospekt und Preisliste und urteilen Sie selbst.

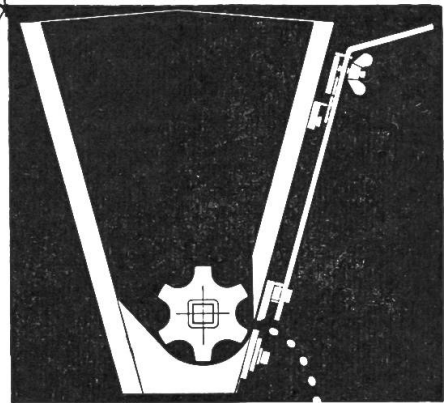

Ausschneiden und in offenem Umschlag mit 5 Rp. frankiert, einsenden an

AEBI & CO AG
Maschinenfabrik Burgdorf
Tel. 034/2 33 01

Coupon (Senden Sie mir unverbindlich Prospekt und Preisliste über den neuen Düngerstreuer)

Name und Adresse.....

.....

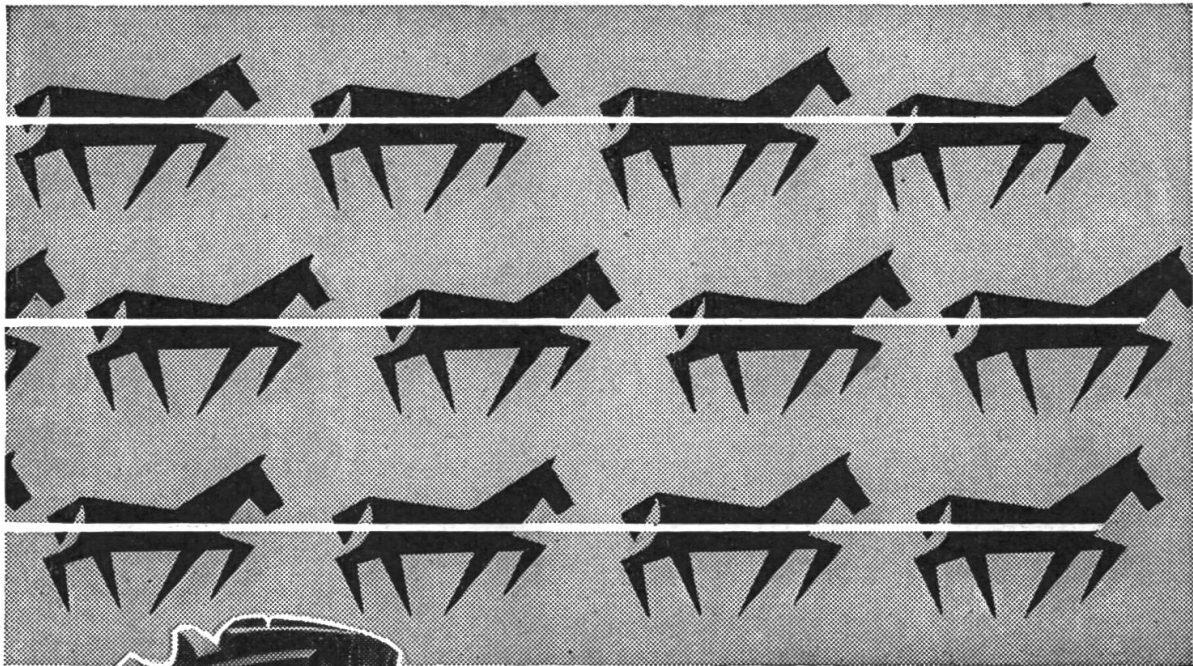

***Alle PS
kommen voll zur Wirkung***

Was nützt der leistungsfähige Traktor, wenn seine Motorkräfte nicht voll zur Wirkung kommen? Das ist in hohem Maße vom richtigen Reifen abhängig, der bei geringstem Bodendruck die größte Zugkraft vermittelt. Der Continental Traktor-Reifen mit dem Namen „Farmer“ hat sich mit dieser hervorragenden Eigenschaft rasch überall in der Landwirtschaft durchgesetzt.

**Höheres Profil · verbreiterte Lauffläche · selbsttätige Reinigung
der Stollen · ausgezeichnete Zugkraft · hohe Rentabilität**

sind die Merkmale dieses Continental Traktor-Reifens. Nutzen auch Sie seine Vorteile
und verlangen Sie beim Neukauf eines Traktors und für jede Ersatzbeschaffung
ausdrücklich

Continental Farmer-Reifen





Junior Standard Super

heisst die neue PORSCHE-DIESEL-Reihe!

Wir haben PORSCHE-DIESEL in unser Verkaufsprogramm aufgenommen.

Die fortschrittliche Konstruktion, die rationelle Fertigung, die klare Typenbeschränkung und das schnelle Austausch-Aggregate-Programm haben uns von den Vorteilen der PORSCHE-DIESEL-Traktoren überzeugt.

GUTSCHEIN

Verlangen Sie den Spezialprospekt,
Porsche-Wagen; Porsche-Traktor

Name:

Ort:

Strasse:

**PORSCHE-DIESEL-GENERALVERTRETUNG
MASCHINENFABRIK AECHERLI A.G. REIDEN-LU**

vevey

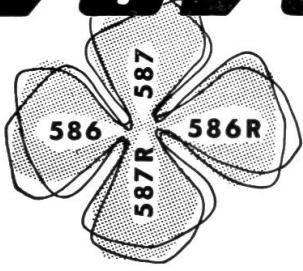

Ganze Typen

Vorteilhafte Preise!

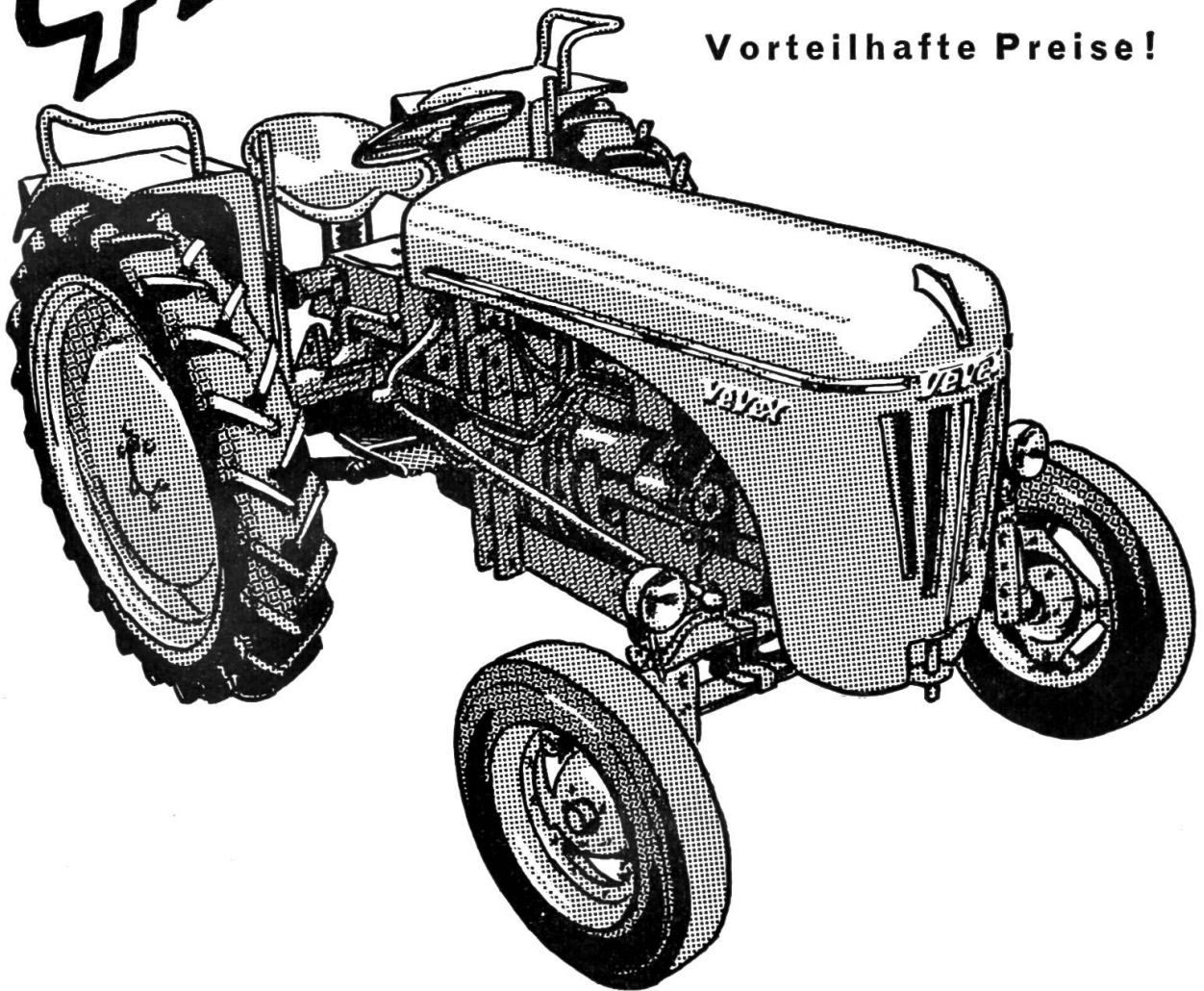

REGIONALE VERTRETER UND SERVICE-STELLEN IN ALLEN KANTONEN

Senden Sie uns nebenstehenden Coupon. Sie werden unverbindlich eine ausschliessreiche, detaillierte Dokumentation über unsere Traktoren und deren Zusatzgeräte erhalten.

Maschinenfabrik Vevey Aktiengesellschaft

Werk gegründet 1842

Name und Vorname:

Strasse oder Hof:

Ort: 1480-d

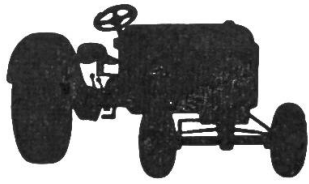

Ein entscheidender Fortschritt in der Traktoren-Schmierung

Das neue BP Energol Tractor Universal vereinfacht den Betrieb, reduziert den Ölverbrauch bis zu 50%.

Wenn Sie für jeden Motor, für jede Maschine ein besonderes Schmieröl brauchen, so ist dies umständlich und vor allem unrentabel. Das neue BP Energol Tractor Universal ist deshalb das ideale Motorenöl für die Landwirtschaft. Es eignet sich für alle Benzin-, Petrol- und Dieselfahrzeuge und für alle stationären 4-Takt-Motoren.

BP Energol Tractor Universal ist ein *Ganzjahresöl*; seine Viskosität paßt sich automatisch der Betriebstemperatur an. Es ist deshalb *nie zu dick, nie zu dünn*. Sie brauchen sich weder um den Motorentyp noch um die Jahres-

zeit zu kümmern. BP ENERGOL Tractor Universal hat die Eigenschaft, der Schmieröl-Verdünnung durch Treibstoff-Kondensat entgegenzuwirken. Dies bietet bei Petrol- oder White Spirit-Motoren den besonderen Vorteil, daß Sie zwischen zwei Ölwechseln *doppelt so lange fahren können* wie mit gewöhnlichem Motorenöl.

Weil Sie mit BP Energol Tractor Universal nur noch *eine* Schmierölsorte brauchen, gibt es keine Verwechslungen mehr. Außerdem können Sie in größeren Mengen, also zum günstigsten Preis einkaufen.

Für alle Motoren ● für jeden Zweck ● das ganze Jahr ● ein einziges Öl



Energol Tractor Universal

Bitte ausschneiden und in offenem Umschlag, mit 5 Rp. frankiert, einsenden an:



BP Energol Tractor Universal wurde während 3 Jahren in der Praxis erprobt und hat sich in über 100 000 Fahrstunden auf *allen Traktorentypen* glänzend bewährt.

BP Technischer Kundendienst, Postfach Zürich 23

Senden Sie mir unverbindlich Ihre ausführliche Broschüre Nr. 103 «Rationelle Motorenschmierung in der Landwirtschaft»

Name:

Adresse:

Gutschein



Ott- Anbaupflüge

**Einfach in der
Handhabung**

**Vorbildlich in der
Arbeitsleistung**

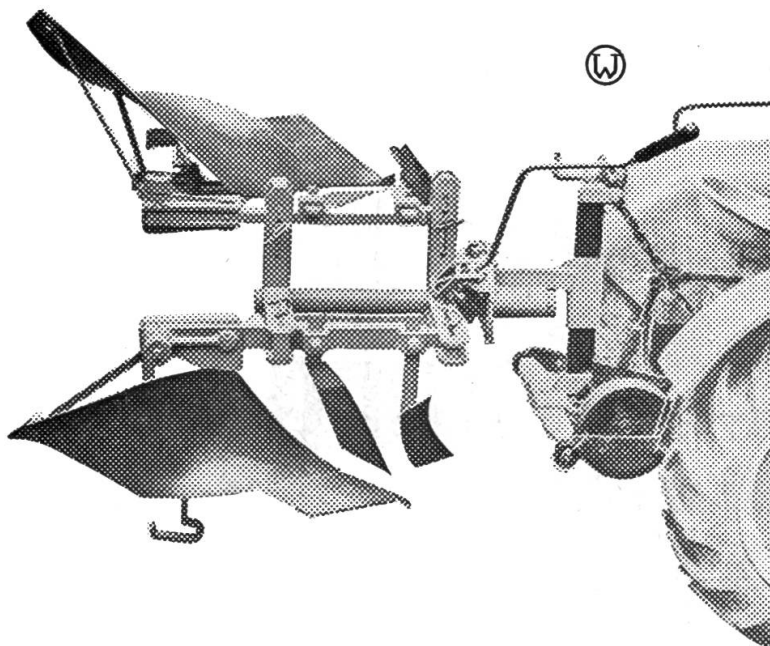

Der Winkelpflug in der heutigen Ausführung mit neuer Ausklinkung eignet sich für alle Bodenarten und starke Hanglagen. Ein Pflug, der auch in schwierigen Verhältnissen eine wirklich gute Arbeit leistet.

Verlangen Sie bitte unverbindliche Offerten.

GEBRÜDER OTT AG, Maschinenfabrik, WORB / Bern

Telephon (031) 672875

Landwirte, Traktorhalter!

Sind Sie für die bevorstehenden Arbeiten vorbereitet?

● **Prüfen Sie alles, wählen Sie das Beste!**

Darum bei Bedarf von:

Pneuwagen, rostfrei
Kipp-Pneuwagen, rostfrei, IMA-geprüft
Traktor-Anhänger-Chassis
Traktor-Anhänger mit Brücke, Kippbrücke oder Jauchefass
Viehanhänger, Viehwagen
Feldhäckslerwagen
Kehrichtabfuhrwagen

Anfragen und Vertreterbesuch oder Vorführung verlangen.
Karte genügt!



Walter Marolf, Finsterhennen / BE

Fabrik für Nutzfahrzeuge und Maschinenbau.

Telefon (032) 7 32 08

Neu — der große FERGUSON

Massey-Ferguson 65

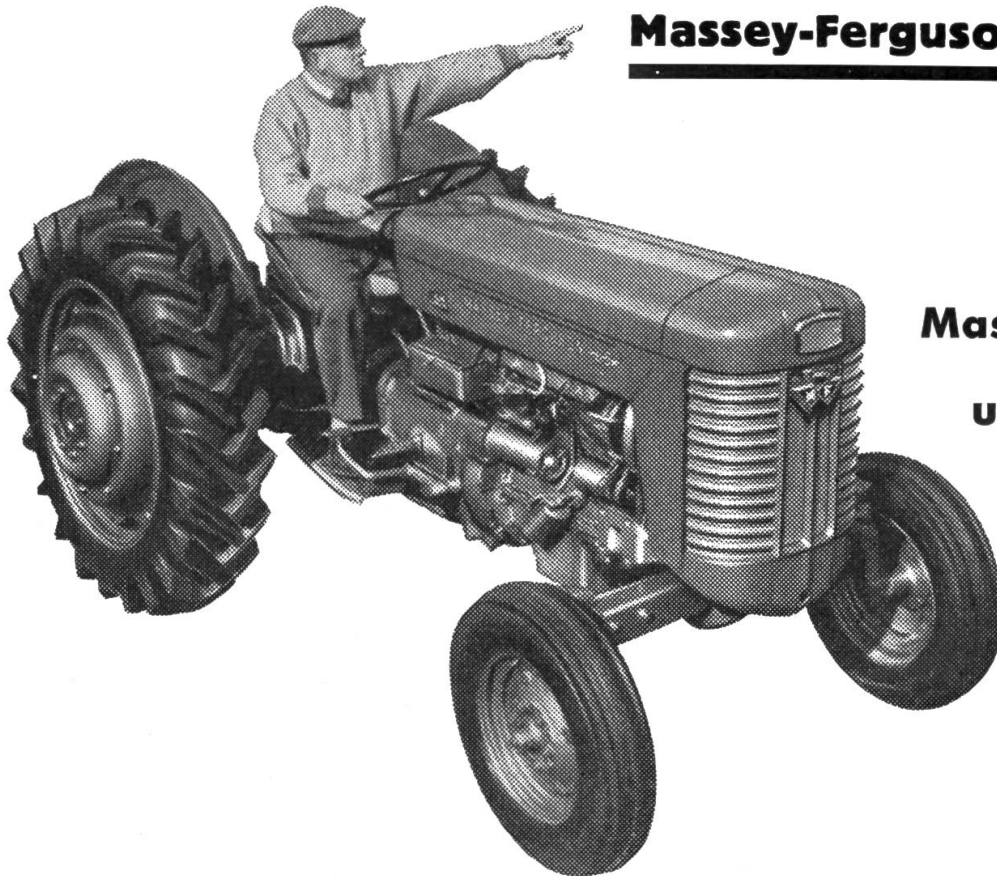

... wie der

Massey-Ferguson 35

um Jahre voraus!

Noch nie gab es einen Traktor der Klasse 1750 kg/50,5 PS mit all diesen Neuerungen — Neuerungen, die Sie dringend brauchen.

NEU Neue Hydraulik. Hebt und senkt das Gerät in jede gewünschte Höhe. Automatische Vorwähl-Arbeitstiefenkontrolle. — Einstellbare Fördermenge der Hydraulik. Ueberlastungsauslösung zum Geräteschutz... genau einstellbar für jedes Gerät... mit einer Handbewegung von nur wenigen Zentimetern.

NEU Zwei neue **unabhängige** Zapfwellen in einer kombiniert. Gangabhängige und gangunabhängige Zapfwelle. Endlich kann jedes Gerät mit Zapfwelle angeschlossen werden — sogar Zapfwellenanhänger in jedem Gang.

NEU Bewährter, leistungsfähiger Dieselmotor 50,5 PS mit äusserst hohem Drehmoment bei niedrigen Tourenzahlen, mit grossen Kraftreserven. Sparsame Verteiler-Einspritzpumpe.

Besuchen Sie unsere permanente Ausstellung in Dübendorf oder verlangen Sie eine unverbindliche Vorführung auf Ihrem eigenen Hof.

Weit über 1 Million Ferguson-System-Traktoren im Einsatz.

Senden Sie uns heute nebenstehenden BON. Sie erhalten kostenlos aufschlussreiche Angaben über den neuen, grossen Traktor MASSEY-FERGUSON 65.

SERVICE COMPANY Ltd DÜBENDORF/ZÜRICH
MASSEY-FERGUSON • ROTAVATOR • RAU

NEU Neues regelmässig abgestuftes 6-Ganggetriebe. Vom Kriechgang mit 0,5 Std/km bis zum Strassengang mit 20 Std/km.

NEU Neue unabhängige, selbstausgleichende, großdimensionierte Scheibenbremsen, einzeln oder gekuppelt mit rechtem Fuss bedienbar. Bewegungsfreiheit für Kupplungsbedienung mit linkem Fuss.

NEU Ausserdem noch neu: Differentialsperre, Doppelkupplung für Traktor und Zapfwelle. Hydraulische Lenkhilfe. Spezial-Luftfilter. Getriebe- und Differentialschutz. Stossunempfindliche Lenkung. Neue allseitig zugängliche Haube.

All diese Vorteile machen den MASSEY-FERGUSON 65 zum Traktor, den Sie haben müssen. Grössere Leistung mit weniger Arbeitsstunden — Kostensenkung auf Ihrem Betrieb.

An Service Company Dübendorf, Tel. (051) 96 73 27

 | Wünsche Prospekt für Traktor 65 Mährescher
 | Traktor 35

| Name:

| Vorname:

| Strasse oder Hof:

| Ort/Kanton: TR 12/58



Benützt die Wintermonate zur Weiterbildung !

Schriften und Drucksachen des Schweizerischen Traktorverbandes in Brugg

Schriften:	Titel:	Preis:
2	«Die Betriebsbereitschaft unserer Motormäher», von H. Fritschi, Zürich, 13 S., 12 Abb., Separatdruck aus Nr. 12/52 des «Traktor»	— .80
3a	« Unterhaltsarbeiten an Traktoren mit Dieselmotoren », Richtlinien, zusammengestellt von der Technischen Kommission, 20 S., 8 Abb., Separatdruck aus Nr. 1/55 des «Traktor»	1.—
3b	« Unterhaltsarbeiten an Traktoren mit Vergasermotoren », Richtlinien, zusammengestellt von der Technischen Kommission, 23 S., 8 Abb., Separatdruck aus Nr. 12/54 des «Traktor»	1.—
4	«Handhabung und Instandhaltung der landw. Maschinen» von W. Schmid, Zürich, 24 S., 29 Abb., Separatdruck aus Nr. 12/48 des «Traktor»	— .80
5	«Felgen und Gummireifen», von H. Fritschi und W. Schmid, Zürich, 24 S., 15 Abb., Separatdruck aus Nr. 12/49 des «Traktor»	— .80
7	Kontrollheft der Betriebsstunden	2.50
Drucksachen:		
51	«Der elektrische Akkumulator», von A. Fuss, Zürich, 16 S., 12 Abb., Separatdruck aus Nrn. 8 und 9/52 des «Traktor»	— .80
	Katalog 1957 der 1- und 2-Achs-Traktoren und Verzeichnis 1957 der Traktoranbau- und Traktoranhängegeräte und -maschinen. Bearbeitet von W. Zumbach, ing.agr. Stand: Mai 1957	2.20
56	«Entschädigungsansätze für genossenschaftlich oder leihweise benützte Maschinen und Geräte	— .50

Zusätzliche Nummer des «Traktor» über Unfallverhütung, nämlich

3a/58	Betriebssicherheit im Frühjahr und Vorsommer	} zusammen Fr. 4.—
6a/58	Betriebssicherheit im Sommer und Herbst	
9a/58	Betriebssicherheit im Winter	

Mit Ausnahme der Nrn. 55 und 56 sind sämtliche Schriften und Drucksachen im Format des «Traktor» erschienen.

Bestellungen gibt man am einfachsten gegen Vorausbezahlung des betreffenden Betrages, zuzüglich 10 Rp. pro Broschüre für Porto und Versandkosten auf.

Postcheckkonto: VIII 32608 (Zürich), Schweiz. Traktorverband, Brugg.

Es genügt, wenn man auf der Rückseite des Girozettels die oben angeführten Nummern und die Anzahl angibt. Es ist somit nicht nötig, die Titel zu wiederholen oder die Bestellung zusätzlich noch schriftlich aufzugeben.

● **Man beachte den dieser Nummer beigelegten Einzahlungsschein !**